

EDITAL DE CONCORRÊNCIA Nº 002.26-CE-SEINF
PROCESSO ADMINISTRATIVO Nº 04070007/26/SEINF

Torna-se público que o(a) Sec.de Infraestrutura e Desenv.Urbano, por meio do(a) Agente de Contratação, realizará licitação, na modalidade Concorrência, na forma eletrônica, nos termos da Lei nº 14.133, de 1º de abril de 2021, e demais normas aplicáveis e, ainda, de acordo com as condições estabelecidas neste Edital.

Data da sessão pública: 09 de junho de 2026

Horário da sessão pública: 08:00

Critério de julgamento: Menor Preço por Lote

Modo de disputa: Aberto

Link: compras.m2atecnologia.com.br

1. DO OBJETO

1.1. O objeto da presente licitação é a escolha da proposta mais vantajosa para Contratação de empresa para executar obra de construção de 04 passagens molhadas em diversas localidades do município de Varjota - Ceará, conforme condições, quantidades e exigências estabelecidas neste Edital e seus anexos.

1.2. A licitação será subdivida em Lote, conforme tabela constante do Termo de Referência, facultando-se ao licitante a participação em quantos Lote forem de seu interesse.

1.3. O critério de julgamento adotado será o Menor Preço por Lote, observadas as exigências contidas neste Edital e seus Anexos quanto às especificações do objeto.

1.a. JUSTIFICATIVA PARA O NÃO PARCELAMENTO DA SOLUÇÃO

Compreende-se que os serviços a serem contratados estão interligados e devem ser administrados e realizados pela mesma empresa. Caso contrário, isso poderia acarretar uma demanda complexa e desnecessária para os fiscais contratuais, uma vez que os serviços perderiam sua integração e padrão de

qualidade, podendo causar interferências entre múltiplas empresas, se o objeto fosse dividido em lotes independentes.

Seguindo esse raciocínio, a Administração poderá alcançar uma maior economia devido aos benefícios de escala, já que os licitantes poderão apresentar propostas mais competitivas, sem comprometer a concorrência.

Dessa forma, os itens foram agrupados em um único lote, devido às suas semelhanças nas características e especificações. A execução conjunta desses serviços tem maior probabilidade de resultar em redução de custos em comparação com a realização separada por empresas distintas. Portanto, é preferível que o serviço proposto seja entregue como um todo, sem divisões.

Compete a administração buscar o menor dispêndio possível de recursos, assegurando a qualidade da aquisição e/ou da prestação do serviço, o que exige a escolha da solução mais adequada e eficiente dentre as diversas opções existentes já por ocasião da definição do objeto e das condições da contratação, posto que é essa descrição que impulsiona a seleção da proposta mais vantajosa, objetivo precípua da licitação, nos termos do artigo 2º do Regulamento. Nessa linha é a lição de Marçal Justen Filho:

*“Como regra, as contratações promovidas pela Administração apresentam um custo. Esse custo consiste não apenas no montante de recursos públicos transferidos a terceiros. Mais que isso, o custo imposto à Administração se relaciona com a necessidade de opção entre diversas soluções mutuamente excludentes. Quando a Administração desembolsa um montante de recursos para uma contratação determinada, o referido montante não poderá ser utilizado para promover outras atividades. Por isso, existe o dever de a Administração desembolsar o menor valor possível para obter uma prestação porque isso lhe assegurará a possibilidade de desenvolver outras atividades com os recursos remanescentes. A vantagem caracteriza-se como a adequação e satisfação do interesse coletivo por via da execução do contrato. A maior vantagem possível configura-se pela conjugação de dois aspectos inter-relacionados. Um dos ângulos relaciona-se com a prestação a ser executada por parte da Administração; o outro vincula-se à prestação à cargo do particular. A maior vantagem apresenta-se quando a Administração assumir o dever de realizar a prestação menos onerosa e o particular se obrigar a realizar a melhor e mais completa prestação. Configura-se, portanto, uma relação custo-benefício. **A maior vantagem corresponde à situação de menor custo e maior benefício para a Administração.**” (grifou-se)*

A divisão do objeto apenas por itens não implicaria em ampliação da competitividade pelos licitantes, tampouco em ganhos econômicos, pois os mesmos

participariam da licitação em diversos itens isolados, perdendo-se assim economia de escala.

Os serviços ora pleiteados envolvem a necessidade de prestação por indivíduos capacitados e treinados especificamente para o desempenho destas atividades, além de veículos apropriados e seguros. Tendo em vista a indisponibilidade de mão de obra qualificada nos quadros da Administração em quantidade suficiente para o pleno atendimento da demanda, e a indisponibilidade de veículos, considera-se vantajosa a terceirização do serviço em pauta, operacional e gerencialmente.

A não divisão do objeto pretendido em vários grupos se dá em virtude da possibilidade de ocorrência de prejuízos à Administração Pública em face dos riscos inerentes à própria execução e de prejuízos para o serviço demandado, pois, não restam dúvidas, o objeto pretendido, quando executado por vários contratados, poderá não ser integral ou satisfatoriamente prestado haja vista que poderia implicar a contratação de diversas empresas para a realização de um único evento.

A justificativa para amparar o não parcelamento do objeto, apesar de tratar-se de serviços contínuos complexidade técnica, possui subsídio por ser evidente a perda da economia de escala e que divisão do objeto em vários itens não será técnica e economicamente viável.

2.DA DESPESA E DOS RECURSOS ORÇAMENTÁRIOS

2.1.As despesas decorrentes da execução do objeto demandado, objeto da contratação onerarão a dotação orçamentária 0501.26.782.0586.1.017 - Construção de Bueiros e Passagens Molhadas, no(s) elemento(s) de despesa(s): 44905199 - Obras e Instalações , R\$ 3.689.576,37 (três milhões, seiscentos e oitenta e nove mil, quinhentos e setenta e seis reais e trinta e sete centavos); , do orçamento vigente, observado se for o caso, o princípio da anualidade.

2.2. O valor global máximo estimado desta despesa importa em R\$ R\$ 3.689.576,37 três milhões, seiscentos e oitenta e nove mil, quinhentos e setenta e seis reais e trinta e sete centavos) e o valor máximo unitário estimado por item é aquele disposto na Planilha Orçamentária Referencial, parte integrante deste edital.

3. DA PARTICIPAÇÃO NA LICITAÇÃO

3.1. Poderão participar desta Concorrência interessados cujo ramo de atividade seja compatível com o objeto desta licitação, e que estejam com seus dados cadastrais regular junto ao provedor do sistema.

3.2.A obtenção do benefício a que se refere o item anterior fica limitada às microempresas e às empresas de pequeno porte que, no ano-calendário de realização da licitação, ainda não tenham celebrado contratos com a Administração Pública cujos valores somados extrapolem a receita bruta máxima admitida para fins de enquadramento como empresa de pequeno porte.

3.3. O licitante responsabiliza-se exclusiva e formalmente pelas transações efetuadas em seu nome, assume como firmes e verdadeiras suas propostas e seus lances, inclusive os atos praticados diretamente ou por seu representante, excluída a responsabilidade do provedor do sistema ou do órgão ou entidade promotora da licitação por eventuais danos decorrentes de uso indevido das credenciais de acesso, ainda que por terceiros.

3.4. É de responsabilidade do cadastrado conferir a exatidão dos seus dados cadastrais na plataforma e mantê-los atualizados junto aos órgãos responsáveis pela informação, devendo proceder, imediatamente, à correção ou à alteração dos registros tão logo identifique incorreção ou aqueles se tornem desatualizados.

3.5. A não observância do disposto no item anterior poderá ensejar desclassificação no momento da habilitação.

3.6. Será concedido tratamento favorecido para as microempresas e empresas de pequeno porte, para as sociedades cooperativas mencionadas no art. 16 da Lei nº 14.133, de 2021, para o agricultor familiar, o produtor rural pessoa física e para o microempreendedor individual - MEI, nos limites previstos da Lei Complementar nº 123, de 2006.

3.7. Não poderão disputar esta licitação:

3.7.1. aquele que não atenda às condições deste Edital e seu(s) anexo(s);

3.7.2. autor do anteprojeto, do projeto básico ou do projeto executivo, pessoa física ou jurídica, quando a licitação versar sobre serviços ou fornecimento de bens a ele relacionados;

3.7.3. empresa, isoladamente ou em consórcio, responsável pela elaboração do projeto básico ou do projeto executivo, ou empresa da qual o autor do projeto seja dirigente, gerente, controlador, acionista ou detentor de mais de 5% (cinco por cento) do capital com direito a voto, responsável técnico ou subcontratado, quando a licitação versar sobre serviços ou fornecimento de bens a ela necessários

3.7.4. pessoa física ou jurídica que se encontre, ao tempo da licitação, impossibilitada de participar da licitação em decorrência de sanção que lhe foi imposta;

3.7.5. aquele que mantenha vínculo de natureza técnica, comercial, econômica, financeira, trabalhista ou civil com dirigente do órgão ou entidade contratante ou com agente público que desempenhe função na licitação ou atue na fiscalização ou na gestão do contrato, ou que deles seja cônjuge, companheiro ou parente em linha reta, colateral ou por afinidade, até o terceiro grau;

3.7.6. empresas controladoras, controladas ou coligadas, nos termos da Lei nº 6.404, de 15 de dezembro de 1976, concorrendo entre si;

3.7.7. pessoa física ou jurídica que, nos 5 (cinco) anos anteriores à divulgação do edital, tenha sido condenada judicialmente, com trânsito em julgado, por exploração de trabalho infantil, por submissão de trabalhadores a condições análogas às de escravo ou por contratação de adolescentes nos casos vedados pela legislação trabalhista;

3.7.8. agente público do órgão ou entidade licitante;

3.7.9. pessoas jurídicas reunidas em consórcio;

3.7.10. Organizações da Sociedade Civil de Interesse Público - OSCIP, atuando nessa condição;

3.7.11. Não poderá participar, direta ou indiretamente, da licitação ou da execução do contrato agente público do órgão ou entidade contratante, devendo ser observadas as situações que possam configurar conflito de interesses no exercício ou após o exercício do cargo ou emprego, nos termos da legislação que disciplina a matéria, conforme § 1º do art. 9º da Lei nº 14.133, de 2021.

3.8. O impedimento de que trata o item 2.7.4 será também aplicado ao licitante que atue em substituição a outra pessoa, física ou jurídica, com o intuito de burlar a efetividade da sanção a ela aplicada, inclusive a sua controladora, controlada ou coligada, desde que devidamente comprovado o ilícito ou a utilização fraudulenta da personalidade jurídica do licitante.

3.9. A vedação de que trata o item 3.7.7 estende-se a terceiro que auxilie a condução da contratação na qualidade de integrante de equipe de apoio, profissional especializado ou funcionário ou representante de empresa que preste assessoria técnica.

3.10. A critério da Administração e exclusivamente a seu serviço, o autor dos projetos e a empresa a que se referem os itens 3.7.2. e 3.7.3. poderão participar no apoio das atividades de planejamento da contratação, de execução da licitação ou de gestão do contrato, desde que sob supervisão exclusiva de agentes públicos do órgão ou entidade.

3.11. Equiparam-se aos autores do projeto as empresas integrantes do mesmo grupo econômico.

3.12. O disposto nos itens 3.7.2. e 3.7.3. não impede a licitação ou a contratação de serviço que inclua como encargo do contratado a elaboração do projeto básico e do projeto executivo, nas contratações integradas, e do projeto executivo, nos demais regimes de execução.

3.13. Em licitações e contratações realizadas no âmbito de projetos e programas parcialmente financiados por agência oficial de cooperação estrangeira ou por organismo financeiro internacional com recursos do financiamento ou da contrapartida nacional, não poderá participar pessoa física ou jurídica que integre o rol de pessoas sancionadas por essas entidades ou que seja declarada inidônea nos termos da Lei nº 14.133/2021.

3.14. A vedação de que trata o item 3.7.8. estende-se a terceiro que auxilie a condução da contratação na qualidade de integrante de equipe de apoio, profissional especializado ou funcionário ou representante de empresa que preste assessoria técnica.

4. DA APRESENTAÇÃO DA PROPOSTA E DOS DOCUMENTOS DE HABILITAÇÃO

4.1. Na presente licitação, a fase de habilitação sucederá as fases de apresentação de propostas e lances e de julgamento.

4.2. Os licitantes encaminharão, exclusivamente por meio do sistema eletrônico, a proposta com o preço, conforme o critério de julgamento adotado neste Edital, até a data e o horário estabelecidos para abertura da sessão pública.

4.3. Caso a fase de habilitação anteceda as fases de apresentação de propostas e lances, os licitantes encaminharão, na forma e no prazo estabelecidos no item anterior, simultaneamente os documentos de habilitação e a proposta com o preço, observado o disposto nos itens 8.1.1 e 8.11.1 deste Edital.

4.4. No cadastramento da proposta inicial, o licitante declarará, em campo próprio do sistema, que:

4.4.1. está ciente e concorda com as condições contidas no Edital e seus anexos, bem como de que a proposta apresentada compreende a integralidade dos custos para atendimento dos direitos trabalhistas assegurados na Constituição Federal, nas leis trabalhistas, nas normas infralegais, nas convenções coletivas de trabalho e nos termos de ajustamento de conduta vigentes na data de sua entrega

em definitivo e que cumpre plenamente os requisitos de habilitação definidos no instrumento convocatório;

4.4.2. não emprega menor de 18 (dezoito) anos em trabalho noturno, perigoso ou insalubre e não emprega menor de 16 (dezesseis) anos, salvo menor, a partir dos 14 (quatorze), na condição de menor aprendiz, nos termos do inciso XXXII do art. 7º da Constituição Federal;

4.4.3. não possui, em sua cadeia produtiva, empregados executando trabalho degradante ou forçado, observando o disposto nos incisos III e IV do art. 1º e no inciso III do art. 5º da Constituição Federal;

4.4.4. cumpre as exigências de reserva de cargos para pessoa com deficiência e para reabilitado da Previdência Social, de que trata o art. 93 da Lei nº 8.213, de 1991.

4.5. O licitante organizado em cooperativa deverá declarar, ainda, em campo próprio do sistema, que cumpre os requisitos estabelecidos no art. 16 da Lei nº 14.133, de 2021.

4.6. O licitante enquadrado como microempresa, empresa de pequeno porte ou sociedade cooperativa deverá declarar, ainda, em campo próprio do sistema, que cumpre os requisitos estabelecidos no art. 3º da Lei Complementar nº 123, de 2006, estando apto a usufruir do tratamento favorecido estabelecido em seus arts. 42 a 49, observado o disposto nos §§ 1º ao 3º do art. 4º da Lei nº 14.133, de 2021.

4.6.1. no item exclusivo para participação de microempresas e empresas de pequeno porte, a assinalação do campo "não" impedirá o prosseguimento no certame, para aquele item;

4.6.2. nos itens em que a participação não for exclusiva para microempresas e empresas de pequeno porte, a assinalação do campo "não" apenas produzirá o efeito de o licitante não ter direito ao tratamento favorecido previsto na Lei Complementar nº 123, de 2006, mesmo que microempresa, empresa de pequeno porte ou sociedade cooperativa.

4.7. A falsidade da declaração de que trata os itens 4.4 ou 4.6 sujeitará o licitante às sanções previstas na Lei nº 14.133, de 2021, e neste Edital.

4.8. Os licitantes poderão retirar ou substituir a proposta ou, na hipótese de a fase de habilitação anteceder as fases de apresentação de propostas e lances e de julgamento, os documentos de habilitação anteriormente inseridos no sistema, até a abertura da sessão pública.

4.9. Não haverá ordem de classificação na etapa de apresentação da proposta e dos documentos de habilitação pelo licitante, o que ocorrerá somente após os procedimentos de abertura da sessão pública e da fase de envio de lances.

4.10. Serão disponibilizados para acesso público os documentos que compõem a proposta dos licitantes convocados para apresentação de propostas, após a fase de envio de lances.

4.11. Caberá ao licitante interessado em participar da licitação acompanhar as operações no sistema eletrônico durante o processo licitatório e se responsabilizar pelo ônus decorrente da perda de negócios diante da inobservância de mensagens emitidas pela Administração ou de sua desconexão.

4.12. O licitante deverá comunicar imediatamente ao provedor do sistema qualquer acontecimento que possa comprometer o sigilo ou a segurança, para imediato bloqueio de acesso.

5. DO PREENCHIMENTO DA PROPOSTA

5.1. O licitante deverá enviar sua proposta mediante o preenchimento, no sistema eletrônico, dos seguintes campos:

5.1.1. valor ou desconto, conforme critério definido neste edital;

5.1.2. Marca, quando cabível;

5.1.3. Fabricante, quando cabível;

5.1.4. Descrição do objeto, contendo as informações similares à especificação do Termo de Referência;

5.2. Todas as especificações do objeto contidas na proposta vinculam o licitante.

5.3. Nos valores propostos estarão inclusos todos os custos operacionais, encargos previdenciários, trabalhistas, tributários, comerciais e quaisquer outros que incidam direta ou indiretamente na execução do objeto.

5.4. Os preços ofertados, tanto na proposta inicial, quanto na etapa de lances, **serão de exclusiva responsabilidade do licitante**, não lhe assistindo o direito de pleitear qualquer alteração, sob alegação de erro, omissão ou qualquer outro pretexto.

5.5. Se o regime tributário da empresa implicar o recolhimento de tributos em percentuais variáveis, a cotação adequada será a que corresponde à média dos efetivos recolhimentos da empresa nos últimos doze meses.

5.6. Independentemente do percentual de tributo inserido na planilha, no pagamento serão retidos na fonte os percentuais estabelecidos na legislação vigente.

5.7. A apresentação das propostas implica obrigatoriedade do cumprimento das disposições nelas contidas, em conformidade com o que dispõe o Termo de Referência, assumindo o proponente o compromisso de executar o objeto licitado nos seus termos, bem como de fornecer os materiais, equipamentos, ferramentas e utensílios necessários, em quantidades e qualidades adequadas à perfeita execução contratual, promovendo, quando requerido, sua substituição.

5.8. O prazo de validade da proposta não será inferior a 60 (sessenta) dias, a contar da data de sua apresentação.

4.9. Os licitantes devem respeitar os preços máximos estabelecidos nas normas de regência de contratações públicas, quando participarem de licitações públicas;

5.10. O descumprimento das regras supramencionadas pela Administração por parte dos contratados pode ensejar a responsabilização pelo Tribunal de Contas e, após o devido processo legal, gerar as seguintes consequências: assinatura de prazo para a adoção das medidas necessárias ao exato cumprimento da lei, nos termos do inciso IX do art. 71 da Constituição Federal, ou condenação dos agentes públicos responsáveis e da empresa contratada ao pagamento dos prejuízos ao erário, caso verificada a ocorrência de superfaturamento por sobrepreço na execução do contrato.

6. DA ABERTURA DA SESSÃO, CLASSIFICAÇÃO DAS PROPOSTAS E FORMULAÇÃO DE LANCES

6.1. A abertura da presente licitação dar-se-á em sessão pública, por meio de sistema eletrônico, na data, horário e local indicados neste Edital.

6.2. Os licitantes poderão retirar ou substituir a proposta ou os documentos de habilitação, quando for o caso, anteriormente inseridos no sistema, até a abertura da sessão pública.

6.3. O sistema disponibilizará campo próprio para troca de mensagens entre o Agente de Contratação e os licitantes.

6.4. Iniciada a etapa competitiva, os licitantes deverão encaminhar lances exclusivamente por meio de sistema eletrônico, sendo imediatamente informados do seu recebimento e do valor consignado no registro.

6.5. O lance deverá ser ofertado por Menor Preço do Lote

6.6. Os licitantes poderão oferecer lances sucessivos, observando o horário fixado para abertura da sessão e as regras estabelecidas no Edital.

6.7. O licitante somente poderá oferecer lance de valor inferior ao último por ele ofertado e registrado pelo sistema.

6.8. O intervalo mínimo de diferença de valores ou percentuais entre os lances, que incidirá tanto em relação aos lances intermediários quanto em relação à proposta que cobrir a melhor oferta deverá ser de R\$ 1.000,00 (mil reais)

6.9. O licitante poderá, **uma única vez**, excluir seu último lance ofertado, no intervalo de quinze segundos após o registro no sistema, na hipótese de lance inconsistente ou inexecutável.

6.9.1. Não excluindo o item em tempo hábil, o licitante poderá enviar alerta ao agente de contratação para que o mesmo adote as providências cabíveis.

6.10. O procedimento seguirá de acordo com o modo de disputa adotado.

6.11. Será adotado para o envio de lances na Concorrência eletrônica o modo de disputa "ABERTO", em que os licitantes apresentarão lances públicos e sucessivos, com prorrogações.

6.11.1. A etapa de lances da sessão pública terá duração de dez minutos e, após isso, será prorrogada automaticamente pelo sistema quando houver lance ofertado nos últimos dois minutos do período de duração da sessão pública.

6.11.2. A prorrogação automática da etapa de lances, de que trata o item anterior, será de dois minutos e ocorrerá sucessivamente sempre que houver lances enviados nesse período de prorrogação, inclusive no caso de lances intermediários.

6.11.3. Não havendo novos lances na forma estabelecida nos itens anteriores, a sessão pública encerrar-se-á automaticamente.

6.11.4. Encerrada a fase competitiva sem que haja a prorrogação automática pelo sistema, poderá o(a) agente de contratação(a), assessorado pela equipe de apoio, justificadamente, admitir o reinício da sessão pública de lances, em prol da consecução do melhor preço

6.11.5. Definida a melhor proposta, se a diferença em relação à proposta classificada em segundo lugar for de pelo menos 5% (cinco por cento), o agente de contratação, auxiliado pela equipe de apoio, poderá admitir o reinício da disputa aberta, para a definição das demais colocações.

6.11.6. Após o reinício previsto no item supra, os licitantes serão convocados para apresentar lances intermediários.

6.12. Após o término dos prazos estabelecidos nos subitens anteriores, o sistema ordenará e divulgará os lances segundo a ordem crescente de valores.

6.13. Não serão aceitos dois ou mais lances de mesmo valor, prevalecendo aquele que for recebido e registrado em primeiro lugar.

6.14. Durante o transcurso da sessão pública, os licitantes serão informados, em tempo real, do valor do menor lance registrado, vedada a identificação do licitante.

6.15. No caso de desconexão com o agente de contratação, no decorrer da etapa competitiva da concorrência, o sistema eletrônico poderá permanecer acessível aos licitantes para a recepção dos lances.

6.16. **Quando a desconexão do sistema eletrônico para o agente de contratação persistir por tempo superior a dez minutos**, a sessão pública será suspensa e reiniciada somente após decorridas vinte e quatro horas da comunicação do fato pelo agente de contratação aos participantes, no sítio eletrônico utilizado para divulgação.

6.17. Caso o licitante não apresente lances, concorrerá com o valor de sua proposta.

6.18. Em relação a itens não exclusivos para participação de microempresas e empresas de pequeno porte, uma vez encerrada a etapa de lances, será efetivada a verificação do porte da entidade empresarial. O sistema identificará em coluna própria as microempresas e empresas de pequeno porte participantes, procedendo à comparação com os valores da primeira colocada, se esta for empresa de maior porte, assim como das demais classificadas, para o fim de aplicar-se o disposto nos arts. 44 e 45 da Lei Complementar nº 123, de 2006.

6.18.1. Nessas condições, as propostas de microempresas e empresas de pequeno porte que se encontrarem na faixa de até 10% (dez por cento) acima da melhor proposta ou melhor lance serão consideradas empatadas com a primeira colocada.

6.18.2. A melhor classificada nos termos do subitem anterior terá o direito de encaminhar uma última oferta para desempate, obrigatoriamente em valor inferior ao da primeira colocada, **no prazo de 5 (cinco) minutos controlados pelo sistema**, contados após a comunicação automática para tanto.

6.18.3. Caso a microempresa ou a empresa de pequeno porte melhor classificada desista ou não se manifeste no prazo estabelecido, serão convocadas as demais licitantes microempresa e empresa de pequeno porte que se encontrem naquele intervalo de 10% (dez por cento), na ordem de classificação, para o exercício do mesmo direito, no prazo estabelecido no subitem anterior.

6.18.4. No caso de equivalência dos valores apresentados pelas microempresas e empresas de pequeno porte que se encontrem nos intervalos estabelecidos nos subitens anteriores, será realizado sorteio entre elas para que se identifique aquela que primeiro poderá apresentar melhor oferta.

6.19. Só poderá haver empate entre propostas iguais (não seguidas de lances), ou entre lances finais da fase fechada do modo de disputa aberto e fechado.

6.19.1. Havendo eventual empate entre propostas ou lances, o critério de desempate será aquele previsto no art. 60 da Lei nº 14.133, de 2021, nesta ordem:

6.19.1.1. disputa final, hipótese em que os licitantes empatados poderão apresentar nova proposta em ato contínuo à classificação;

6.19.1.2. avaliação do desempenho contratual prévio dos licitantes, para a qual deverão preferencialmente ser utilizados registros cadastrais para efeito de atesto de cumprimento de obrigações previstos nesta Lei;

6.19.1.3. desenvolvimento pelo licitante de ações de equidade entre homens e mulheres no ambiente de trabalho, conforme regulamento;

6.19.1.4. desenvolvimento pelo licitante de programa de integridade, conforme orientações dos órgãos de controle.

6.19.2. Persistindo o empate, será assegurada preferência, sucessivamente, aos bens e serviços produzidos ou prestados por:

6.19.2.1. empresas estabelecidas no território do Estado ou do Distrito Federal do órgão ou entidade da Administração Pública estadual ou distrital licitante ou, no caso de licitação realizada por órgão ou entidade de Município, no território do Estado em que este se localize;

6.19.2.2. empresas brasileiras;

6.19.2.3. empresas que invistam em pesquisa e no desenvolvimento de tecnologia no País;

6.19.2.4. empresas que comprovem a prática de mitigação, nos termos da Lei nº 12.187, de 29 de dezembro de 2009.

6.20. Encerrada a etapa de envio de lances da sessão pública, na hipótese da proposta do primeiro colocado permanecer acima do preço máximo definido para a contratação, o agente de contratação poderá negociar condições mais vantajosas, após definido o resultado do julgamento.

6.20.1. A negociação poderá ser feita com os demais licitantes, segundo a ordem de classificação inicialmente estabelecida, quando o primeiro colocado, mesmo após a negociação, for desclassificado em razão de sua proposta permanecer acima do preço máximo definido pela Administração.

6.20.2. A negociação será realizada por meio do sistema, podendo ser acompanhada pelos demais licitantes.

6.20.3. O resultado da negociação será divulgado a todos os licitantes e anexado aos autos do processo licitatório.

6.20.4. O agente de contratação solicitará ao licitante mais bem classificado que, no prazo de 02 (duas) horas, envie a proposta adequada ao último lance ofertado após a negociação realizada, acompanhada, se for o caso, dos documentos complementares, quando necessários à confirmação daqueles exigidos neste Edital e já apresentados.

6.20.5. É facultado ao agente de contratação prorrogar o prazo estabelecido, a partir de solicitação fundamentada feita no chat pelo licitante, antes de findo o prazo.

6.21. Após a negociação do preço, o agente de contratação iniciará a fase de aceitação e julgamento da proposta.

7. DA FASE DE JULGAMENTO

7.1. Encerrada a etapa de negociação, o agente de contratação verificará se o licitante provisoriamente classificado em primeiro lugar atende às condições de participação no certame, conforme previsto no art. 14 da Lei nº 14.133, de 2021, legislação correlata e no item 3.7 deste Edital, **especialmente quanto à existência de sanção que impeça a participação no certame ou a futura contratação, mediante a consulta aos seguintes cadastros :**

a. Sistema de Cadastramento de Fornecedores;

b. Cadastro Nacional de Empresas Inidôneas e Suspensas (CEIS), mantido pela Controladoria - Geral da União, [https://www.portaltransparencia.gov.br/sancoes/ceis?](https://www.portaltransparencia.gov.br/sancoes/ceis?ordenarPor=nome&direcao=asc) ordenarPor=nome&direcao=asc; e

c. Cadastro Nacional de Empresas Punidas (CNEP), mantido pela Controladoria-Geral da União, [https://www.portaltransparencia.gov.br/sancoes/cnep?](https://www.portaltransparencia.gov.br/sancoes/cnep?ordenarPor=nome&direcao=asc) ordenarPor=nome&direcao=asc.

7.2.A consulta aos cadastros será realizada em nome da pessoa física ou, em caso de pessoa jurídica, da empresa fornecedora e também de seu sócio majoritário, por força da vedação de que trata o art. 12 da Lei nº 8.429, de 2 de junho de 1992.

7.3. Caso conste na Consulta de Situação do licitante a existência de Ocorrências Impeditivas Indiretas, o agente de contratação diligenciará para verificar se houve fraude por parte das empresas apontadas no Relatório de Ocorrências Impeditivas Indiretas.

7.3.1. A tentativa de burla será verificada por meio dos vínculos societários, linhas de fornecimento similares, dentre outros.

7.3.2. O licitante será convocado para manifestação previamente à sua desclassificação.

7.3.3. Constatada a existência de sanção, o licitante será reputado inabilitado, por falta de condição de participação.

7.4. Caso atendidas as condições de participação, será iniciado o procedimento de habilitação.

7.5. Caso o licitante provisoriamente classificado em primeiro lugar tenha se utilizado de algum tratamento favorecido às ME/EPPs, o agente de contratação verificará se faz jus ao benefício, em conformidade com os itens 2.6 e 3.6 deste Edital.

7.6. Verificadas as condições de participação e de utilização do tratamento favorecido, o agente de contratação examinará a proposta classificada em primeiro lugar quanto à adequação ao objeto e à compatibilidade do preço em relação ao máximo estipulado para contratação neste Edital e em seus anexos.

7.7. Será desclassificada a proposta vencedora que:

7.7.1. conter vícios insanáveis;

7.7.2. não obedecer às especificações técnicas contidas no Termo de Referência;

7.7.3. apresentar preços inexequíveis ou permanecerem acima do preço máximo definido para a contratação;

7.7.4. não tiverem sua exequibilidade demonstrada, quando exigido pela Administração;

7.7.5. apresentar desconformidade com quaisquer outras exigências deste Edital ou seus anexos, desde que insanável.

7.8. Em contratação de serviços de engenharia, além das disposições acima, a análise de exequibilidade e sobrepreço considerará o seguinte:

7.8.1. Nos regimes de execução por tarefa, empreitada por preço global ou empreitada integral, semi-integrada ou integrada, a caracterização do sobrepreço se dará pela superação do valor global estimado;

7.8.2. No regime de empreitada por preço unitário, a caracterização do sobrepreço se dará pela superação do valor global estimado e pela superação de custo unitário tido como relevante, conforme planilha anexa ao edital;

7.8.3. No caso de serviços de engenharia, serão consideradas inexequíveis as propostas cujos valores forem inferiores a 75% (setenta e cinco por cento) do valor orçado pela Administração, independentemente do regime de execução.

7.8.3.1. *Se houver indícios de inexequibilidade da proposta de preço, **inclusive nas propostas cujos valores forem inferiores a 75% (setenta e cinco por cento) do valor orçado pela administração**, ou, ainda, em caso da necessidade de esclarecimentos complementares, poderá ser efetuada diligência, na forma do § 2º do art. 59 e art. 64 da Lei n.º 14.133/21, para efeito de comprovação de sua exequibilidade.*

7.8.4. Será exigida garantia adicional do licitante vencedor cuja proposta for inferior a 85% (oitenta e cinco por cento) do valor orçado pela Administração, equivalente à diferença entre este último e o valor da proposta, sem prejuízo das demais garantias exigíveis de acordo com a Lei.

7.9. Se houver indícios de inexequibilidade da proposta de preço, ou em caso da necessidade de esclarecimentos complementares, poderão ser efetuadas diligências, para que a empresa comprove a exequibilidade da proposta.

7.10. Caso o custo global estimado do objeto licitado tenha sido decomposto em seus respectivos custos unitários por meio de Planilha de Custos e Formação de Preços elaborada pela Administração, o licitante classificado em primeiro lugar será convocado para apresentar Planilha por ele elaborada, com os respectivos valores adequados ao valor final da sua proposta, sob pena de não aceitação da proposta.

7.10.1. Em se tratando de serviços de engenharia, o licitante vencedor será convocado a apresentar à Administração, por meio eletrônico, as planilhas com indicação dos quantitativos e dos custos unitários, seguindo o modelo elaborado pela Administração, bem como com detalhamento das Bonificações e Despesas Indiretas (BDI) e dos Encargos Sociais (ES), com os respectivos valores adequados ao valor final da proposta vencedora, admitida a utilização dos preços unitários, no caso de empreitada por preço global, empreitada integral, contratação semi-integrada e contratação integrada, exclusivamente para eventuais adequações indispensáveis no cronograma físico-financeiro e para balizar excepcional aditamento posterior do contrato.

7.11. Erros no preenchimento da planilha não constituem motivo para a desclassificação da proposta. A planilha poderá ser ajustada pelo fornecedor, no prazo indicado pelo sistema, desde que não haja majoração do preço.

7.11.1. O ajuste de que trata este dispositivo se limita a sanar erros ou falhas que não alterem a substância das propostas;

7.11.2. Considera-se erro no preenchimento da planilha passível de correção a indicação de recolhimento de impostos e contribuições na forma do Simples Nacional, quando não cabível esse regime.

8. DA FASE DE HABILITAÇÃO

8.1. Os documentos previstos no Termo de Referência, necessários e suficientes para demonstrar a capacidade do licitante de realizar o objeto da licitação, serão exigidos para fins de habilitação, nos termos dos arts. 62 a 70 da Lei nº 14.133, de 2021.

8.1.1. A documentação exigida para fins de habilitação jurídica, fiscal, social e trabalhista e econômico-financeira, poderá ser substituída pelo registro cadastral de fornecedores.

8.2. Quando permitida a participação de empresas estrangeiras que não funcionem no País, as exigências de habilitação serão atendidas mediante documentos equivalentes, inicialmente apresentados em tradução livre.

8.3. Na hipótese de o licitante vencedor ser empresa estrangeira que não funcione no País, para fins de assinatura do contratos, os documentos exigidos para a habilitação serão traduzidos por tradutor juramentado no País e apostilados nos termos do disposto no Decreto nº 8.660, de 29 de janeiro de 2016, ou de outro que venha a substituí-lo, ou consularizados pelos respectivos consulados ou embaixadas.

8.4. Os documentos exigidos para fins de habilitação poderão ser apresentados em original ou por cópia.

8.5. Os documentos exigidos para fins de habilitação poderão ser substituídos por registro cadastral emitido por órgão ou entidade pública, desde que o registro tenha sido feito em obediência ao disposto na Lei nº 14.133/2021.

8.6. Será verificado se o licitante apresentou declaração de que atende aos requisitos de habilitação, e o declarante responderá pela veracidade das informações prestadas, na forma da lei (art. 63, I, da Lei nº 14.133/2021).

8.7. Será verificado se o licitante apresentou no sistema, sob pena de inabilitação, a declaração de que cumpre as exigências de reserva de cargos para pessoa com deficiência e para reabilitado da Previdência Social, previstas em lei e em outras normas específicas.

8.8. O licitante deverá apresentar, sob pena de desclassificação, declaração de que suas propostas econômicas compreendem a integralidade dos custos para atendimento dos direitos trabalhistas assegurados na Constituição Federal, nas leis trabalhistas, nas normas infralegais, nas convenções coletivas de trabalho e nos termos de ajustamento de conduta vigentes na data de entrega das propostas.

8.9. A habilitação será verificada por meio do Registro Cadastral de Fornecedores, nos documentos por ele abrangidos.

8.9.1. Somente haverá a necessidade de comprovação do preenchimento de requisitos mediante apresentação dos documentos originais não-digitais quando houver dúvida em relação à integridade do documento digital ou quando a lei expressamente o exigir.

8.10. É de responsabilidade do licitante conferir a exatidão dos seus dados cadastrais no Registro Cadastral de Fornecedores e mantê-los atualizados junto aos órgãos responsáveis pela informação, devendo proceder, imediatamente, à

correção ou à alteração dos registros tão logo identifique incorreção ou aqueles se tornem desatualizados.

8.10.1. A não observância do disposto no item anterior poderá ensejar desclassificação no momento da habilitação.

8.11. A verificação pelo agente de contratação, em sítios eletrônicos oficiais de órgãos e entidades emissores de certidões constitui meio legal de prova, para fins de habilitação.

8.11.1. Os documentos exigidos para habilitação que não estejam contemplados no Registro Cadastral de Fornecedores serão enviados por meio do sistema, em formato digital, no prazo de 2 (duas) horas, prorrogável por igual período, contado da solicitação do agente de contratação.

8.11.2. Na hipótese de a fase de habilitação anteceder a fase de apresentação de propostas e lances, os licitantes encaminharão, por meio do sistema, simultaneamente os documentos de habilitação e a proposta com o preço ou o percentual de desconto.

8.12. A verificação no Registro Cadastral de Fornecedores ou a exigência dos documentos nele não contidos somente será feita em relação ao licitante vencedor.

8.12.1. Os documentos relativos à regularidade fiscal que constem do Termo de Referência somente serão exigidos, em qualquer caso, em momento posterior ao julgamento das propostas, e apenas do licitante mais bem classificado.

8.12.2. Respeitada a exceção do subitem anterior, relativa à regularidade fiscal, quando a fase de habilitação anteceder as fases de apresentação de propostas e lances e de julgamento, a verificação ou exigência do presente subitem ocorrerá em relação a todos os licitantes.

8.13. Após a entrega dos documentos para habilitação, não será permitida a substituição ou a apresentação de novos documentos, salvo em sede de diligência, para:

8.13.1. complementação de informações acerca dos documentos já apresentados pelos licitantes e desde que necessária para apurar fatos existentes à época da abertura do certame; e

8.13.2. atualização de documentos cuja validade tenha expirado após a data de recebimento das propostas;

8.14. Na análise dos documentos de habilitação, a comissão de contratação poderá sanar erros ou falhas, que não alterem a substância dos documentos e sua validade

jurídica, mediante decisão fundamentada, registrada em ata e acessível a todos, atribuindo-lhes eficácia para fins de habilitação e classificação.

8.15. Na hipótese de o licitante não atender às exigências para habilitação, o agente de contratação examinará a proposta subsequente e assim sucessivamente, na ordem de classificação, até a apuração de uma proposta que atenda ao presente edital, observado o prazo disposto no subitem 8.11.1.

8.16. Somente serão disponibilizados para acesso público os documentos de habilitação do licitante cuja proposta atenda ao edital de licitação, após concluídos os procedimentos de que trata o subitem anterior.

8.17. A comprovação de regularidade fiscal e trabalhista das microempresas e das empresas de pequeno porte somente será exigida para efeito de contratação, e não como condição para participação na licitação.

8.18. Quando a fase de habilitação anteceder a de julgamento e já tiver sido encerrada, não caberá exclusão de licitante por motivo relacionado à habilitação, salvo em razão de fatos supervenientes ou só conhecidos após o julgamento.

9. DOS RECURSOS

9.1. A interposição de recurso referente ao julgamento das propostas, à habilitação ou inabilitação de licitantes, à anulação ou revogação da licitação, observará o disposto no art. 165 da Lei nº 14.133, de 2021.

9.2. O prazo recursal é de 3 (três) dias úteis, contados da data de intimação ou de lavratura da ata.

9.3. Quando o recurso apresentado impugnar o julgamento das propostas ou o ato de habilitação ou inabilitação do licitante:

9.3.1. a intenção de recorrer deverá ser manifestada imediatamente, sob pena de preclusão;

9.3.2. o prazo para apresentação das razões recursais será iniciado na data de intimação ou de lavratura da ata de habilitação ou inabilitação;

9.4. Os recursos deverão ser encaminhados em campo próprio do sistema.

9.5. O recurso será dirigido à autoridade que tiver editado o ato ou proferido a decisão recorrida, a qual poderá reconsiderar sua decisão no prazo de 3 (três) dias úteis, ou, nesse mesmo prazo, encaminhar recurso para a autoridade superior, a qual deverá proferir sua decisão no prazo de 10 (dez) dias úteis, contado do recebimento dos autos.

9.6. Os recursos interpostos fora do prazo não serão conhecidos.

9.7. O prazo para apresentação de contrarrazões ao recurso pelos demais licitantes será de 3 (três) dias úteis, contados da data da intimação pessoal ou da divulgação da interposição do recurso, assegurada a vista imediata dos elementos indispensáveis à defesa de seus interesses.

9.8. O recurso e o pedido de reconsideração terão efeito suspensivo do ato ou da decisão recorrida até que sobrevenha decisão final da autoridade competente.

9.9. O acolhimento do recurso invalida tão somente os atos insuscetíveis de aproveitamento.

9.10. Os autos do processo permanecerão com vista franqueada aos interessados no sítio eletrônico compras.m2atecnologia.com.br.

10. DO CONTRATO

10.1. Após a homologação da licitação, em sendo realizada a contratação, será firmado Contrato.

10.2. O licitante vencedor terá o prazo de 05 (cinco) dias úteis, contados a partir da data de sua convocação, para assinar o Contrato, sob pena de decair do direito à contratação, sem prejuízo das sanções previstas neste Edital.

10.2.1. O prazo previsto no subitem anterior poderá ser prorrogado, por igual período, por solicitação justificada do adjudicatário e aceita pela Administração.

10.3. Na assinatura do contrato, será exigida a comprovação das condições de habilitação consignadas no edital, que deverão ser mantidas pelo licitante durante a vigência do contrato.

10.3.1. Na hipótese de irregularidade, o contratado deverá regularizar a sua situação perante o cadastro no prazo de até 05 (cinco) dias úteis, sob pena de aplicação das penalidades previstas no edital.

10.4. Quando convocada a subscrever o contrato, a adjudicatária deverá apresentar:

10.4.1. Certidão atualizada de Registro de Pessoa Jurídica expedida pelo CREA e/ou Conselho competente.

10.4.1.1. Caso a licitante vencedora da presente licitação esteja sediada em outro Estado, deverá providenciar, até a data da assinatura do Contrato, o visto do CREA-{UF} e/ou Conselho competente na Certidão de Registro de Pessoa Jurídica.

10.4.2. Documento comprobatório de garantia do contrato, que deverá ser prestada antes de sua lavratura do contrato.

10.4.3. Declaração com a indicação do responsável técnico pela execução do objeto do contrato, necessariamente o indicado na licitação e o preposto que o representará durante a execução dos trabalhos;

10.4.4. Certidão comprobatória de regularidade, perante a Prefeitura do Município de {CIDADE}, referente aos tributos relacionados com a prestação licitada.

10.4.5. Certidão comprobatória de regularidade relativa à Seguridade Social e ao Fundo de Garantia por Tempo de Serviço - FGTS.

10.4.6. Certidão de Negativa de Débitos Trabalhistas - CNDT.

10.4.7. Certidão Conjunta de Débitos, relativos a Tributos Federais, à Dívida Ativa da União e à Seguridade Social.

10.4.8. Os documentos acima citados deverão estar dentro do prazo de validade na data da assinatura do contrato.

10.4.9. A Minuta do Contrato a ser firmado entre a Administração e a licitante vencedora, constitui parte integrante deste Edital - ANEXO II, sendo que nela encontram-se definidas e especificadas todas as regras e condições da contratação, inclusive, regras de medição, condições de pagamento dos serviços executados, critérios de reajuste, penalidades contratuais e condições de recebimento.

10.4.10. Na hipótese de o vencedor da licitação não comprovar as condições de habilitação consignadas no edital ou se recusar a assinar o contrato ou receber a nota de empenho, a Administração, sem prejuízo da aplicação das sanções das demais cominações legais cabíveis a esse licitante, nos termos do § 2º do art. 90 da Lei nº 14.133 de 1º de abril de 2021, poderá convocar outro licitante, respeitada a ordem de classificação, para, após a comprovação dos requisitos para habilitação, analisada a proposta e eventuais documentos complementares e, feita a negociação, assinar o contrato.

10.4.11. Em caso de impedimento, ordem de paralisação ou suspensão do contrato, o cronograma de execução será prorrogado automaticamente pelo tempo correspondente, anotadas tais circunstâncias mediante simples apostila.

10.4.12. Ao longo de toda a execução do contrato, o contratado deverá cumprir a reserva de cargos prevista em lei para pessoa com deficiência, para reabilitado da Previdência Social ou para aprendiz, bem como as reservas de cargos previstas em outras normas específicas, nos termos do art. 116 da Lei 14.133/2021.

11. DA GARANTIA CONTRATUAL

11.1. Deverá ser prestada garantia para contratar, antes da lavratura do termo contratual, no valor de 5% (cinco por cento) do valor total do contrato, que será prestada mediante depósito no Tesouro Municipal, com memorando a ser retirado na unidade contratante para este fim.

11.2. A garantia contratual será prestada nas modalidades previstas no artigo 96, § 1º, da Lei Federal nº 14.133/21.

11.3. Sempre que o valor contratual for aumentado ou o contrato tiver sua vigência prorrogada, a contratada será convocada a reforçar a garantia, no prazo máximo de 3 (três) dias úteis, de forma a que corresponda sempre a mesma percentagem estabelecida.

11.4. O não cumprimento do disposto na cláusula supra, ensejará aplicação da penalidade.

11.5. A garantia exigida pela Administração poderá ser utilizada para satisfazer débitos decorrentes da execução do contrato e/ou de multas aplicadas à empresa contratada.

11.6. A garantia contratual será devolvida após a lavratura do Termo de Recebimento Definitivo dos serviços, mediante requerimento da Contratada, que deverá vir acompanhado de comprovação, contemporânea, da inexistência de ações distribuídas na Justiça do Trabalho que possam implicar na responsabilidade subsidiária do ente público, condicionante de sua liberação.

11.7. A garantia poderá ser substituída, mediante requerimento da interessada, respeitadas as modalidades referidas no item 10.2.

12. DAS INFRAÇÕES ADMINISTRATIVAS E SANÇÕES

12.1. Comete infração administrativa, nos termos da lei, o licitante que, com dolo ou culpa:

12.1.1. deixar de entregar a documentação exigida para o certame ou não entregar qualquer documento que tenha sido solicitado pelo/a agente de contratação/a durante o certame;

12.1.2. Salvo em decorrência de fato superveniente devidamente justificado, não manter a proposta em especial quando:

12.1.2.1. não enviar a proposta adequada ao último lance ofertado ou após a negociação;

12.1.2.2. recusar-se a enviar o detalhamento da proposta quando exigível;

12.1.2.3. pedir para ser desclassificado quando encerrada a etapa competitiva; ou

12.1.2.4. apresentar proposta em desacordo com as especificações do Edital;

12.1.3. não celebrar o contrato ou não entregar a documentação exigida para a contratação, quando convocado dentro do prazo de validade de sua proposta;

12.1.3.1. recusar-se, sem justificativa, a assinar o contrato ou a aceitar ou retirar o instrumento equivalente no prazo estabelecido pela Administração;

12.1.4. apresentar declaração ou documentação falsa exigida para o certame ou prestar declaração falsa durante a licitação

12.1.5. fraudar a licitação

12.1.6. comportar-se de modo inidôneo ou cometer fraude de qualquer natureza, em especial quando:

12.1.6.1. agir em conluio ou em desconformidade com a lei;

12.1.6.2. induzir deliberadamente a erro no julgamento;

12.7. praticar atos ilícitos com vistas a frustrar os objetivos da licitação

12.1.8. praticar ato lesivo previsto no art. 5º da Lei nº 12.846, de 2013.

12.2. Com fulcro na Lei nº 14.133, de 2021, a Administração poderá, garantida a prévia defesa, aplicar aos licitantes e/ou adjudicatários as seguintes sanções, sem prejuízo das responsabilidades civil e criminal:

12.2.1. advertência;

12.2.2. multa;

12.2.3. impedimento de licitar e contratar e

12.2.4. declaração de inidoneidade para licitar ou contratar, enquanto perdurarem os motivos determinantes da punição ou até que seja promovida sua reabilitação perante a própria autoridade que aplicou a penalidade.

12.3. Na aplicação das sanções serão considerados:

12.3.1. a natureza e a gravidade da infração cometida.

12.3.2. as peculiaridades do caso concreto.

12.3.3. as circunstâncias agravantes ou atenuantes.

12.3.4. os danos que dela provierem para a Administração Pública.

12.3.5. a implantação ou o aperfeiçoamento de programa de integridade, conforme normas e orientações dos órgãos de controle.

12.4. A multa será recolhida em percentual de 0,5% a 30% incidente sobre o valor do contrato licitado, recolhida no prazo máximo de 05 (cinco) dias úteis, a contar da comunicação oficial.

12.4.1. Para as infrações previstas dos itens 12.1.1 a 12.1.3, a multa será de 0,5% a 15% do valor do contrato licitado.

12.4.2. Para as infrações previstas dos itens 12.1.4 a 12.1.8, a multa será de 15% a 30% do valor do contrato licitado.

12.5. As sanções de advertência, impedimento de licitar e contratar e declaração de inidoneidade para licitar ou contratar poderão ser aplicadas, cumulativamente ou não, à penalidade de multa.

12.6. Na aplicação da sanção de multa será facultada a defesa do interessado no prazo de 15 (quinze) dias úteis, contado da data de sua intimação.

12.7. A sanção de impedimento de licitar e contratar será aplicada ao responsável em decorrência das infrações administrativas relacionadas dos itens 12.1.1 a 12.1.3, quando não se justificar a imposição de penalidade mais grave, e impedirá o responsável de licitar e contratar no âmbito da Administração Pública direta e indireta do ente federativo a qual pertencer o órgão ou entidade, pelo prazo máximo de 3 (três) anos.

12.8. Poderá ser aplicada ao responsável a sanção de declaração de inidoneidade para licitar ou contratar, em decorrência da prática das infrações dispostas dos itens 12.1.4 a 12.1.8, bem como pelas infrações administrativas previstas dos itens 12.1.1 a 12.1.3 que justifiquem a imposição de penalidade mais grave que a sanção de impedimento de licitar e contratar, cuja duração observará o prazo previsto no §5º do art. 156 da Lei nº 14.133, de 2021.

12.9. A recusa injustificada do adjudicatário em assinar o contrato ou em aceitar ou retirar o instrumento equivalente no prazo estabelecido pela Administração, descrita no item 12.1.3, caracterizará o descumprimento total da obrigação assumida e o sujeitará às penalidades e à imediata perda da garantia de proposta em favor do órgão ou entidade promotora da licitação.

12.10. A apuração de responsabilidade relacionadas às sanções de impedimento de licitar e contratar e de declaração de inidoneidade para licitar ou contratar

demandará a instauração de processo de responsabilização a ser conduzido por comissão composta por 2 (dois) ou mais servidores estáveis, que avaliará fatos e circunstâncias conhecidos e intimará o licitante ou o adjudicatário para, no prazo de 15 (quinze) dias úteis, contado da data de sua intimação, apresentar defesa escrita e especificar as provas que pretenda produzir.

12.11. Caberá recurso no prazo de 15 (quinze) dias úteis da aplicação das sanções de advertência, multa e impedimento de licitar e contratar, contado da data da intimação, o qual será dirigido à autoridade que tiver proferido a decisão recorrida, que, se não a reconsiderar no prazo de 5 (cinco) dias úteis, encaminhará o recurso com sua motivação à autoridade superior, que deverá proferir sua decisão no prazo máximo de 20 (vinte) dias úteis, contado do recebimento dos autos.

12.12. Caberá a apresentação de pedido de reconsideração da aplicação da sanção de declaração de inidoneidade para licitar ou contratar no prazo de 15 (quinze) dias úteis, contado da data da intimação, e decidido no prazo máximo de 20 (vinte) dias úteis, contado do seu recebimento.

12.13. O recurso e o pedido de reconsideração terão efeito suspensivo do ato ou da decisão recorrida até que sobrevenha decisão final da autoridade competente.

12.14. A aplicação das sanções previstas neste Edital não exclui, em hipótese alguma, a obrigação de reparação integral dos danos causados.

13. DA FISCALIZAÇÃO, GESTÃO DO CONTRATO, ENTREGA DO OBJETO E AS CONDIÇÕES DE PAGAMENTO

13.1. As informações alusivas à fiscalização, gestão do contrato, entrega do objeto e as condições de pagamento encontram-se especificadas no Termo de Referência.

14. DA IMPUGNAÇÃO AO EDITAL E DO PEDIDO DE ESCLARECIMENTO

14.1. Qualquer pessoa é parte legítima para impugnar este Edital por irregularidade na aplicação do art. 164 da Lei nº 14.133, de 2021, devendo protocolar o pedido até 3 (três) dias úteis antes da data da abertura do certame.

14.2. A resposta à impugnação ou ao pedido de esclarecimento será divulgado em sítio eletrônico oficial no prazo de até 3 (três) dias úteis, limitado ao último dia útil anterior à data da abertura do certame.

14.3. A impugnação e o pedido de esclarecimento poderão ser realizados por forma eletrônica, pelos seguintes meios: compras.m2atecnologia.com.br.

14.4. As impugnações e pedidos de esclarecimentos não suspendem os prazos previstos no certame.

14.4.1. A concessão de efeito suspensivo à impugnação é medida excepcional e deverá ser motivada pelo agente de contratação, nos autos do processo de licitação.

14.5. Acolhida a impugnação, será definida e publicada nova data para a realização do certame.

15. DAS DISPOSIÇÕES GERAIS

15.1. Será divulgada ata da sessão pública no sistema eletrônico.

15.2. Não havendo expediente ou ocorrendo qualquer fato superveniente que impeça a realização do certame na data marcada, a sessão será automaticamente transferida para o primeiro dia útil subsequente, no mesmo horário anteriormente estabelecido, desde que não haja comunicação em contrário, pelo agente de contratação.

15.3. Todas as referências de tempo no Edital, no aviso e durante a sessão pública observarão o horário de Brasília - DF.

15.4. A homologação do resultado desta licitação não implicará direito à contratação.

15.5. As normas disciplinadoras da licitação serão sempre interpretadas em favor da ampliação da disputa entre os interessados, desde que não comprometam o interesse da Administração, o princípio da isonomia, a finalidade e a segurança da contratação.

15.6. Os licitantes assumem todos os custos de preparação e apresentação de suas propostas e a Administração não será, em nenhum caso, responsável por esses custos, independentemente da condução ou do resultado do processo licitatório.

15.7. Na contagem dos prazos estabelecidos neste Edital e seus Anexos, excluir-se-á o dia do início e incluir-se-á o do vencimento. Só se iniciam e vencem os prazos em dias de expediente na Administração.

15.8. O desatendimento de exigências formais não essenciais não importará o afastamento do licitante, desde que seja possível o aproveitamento do ato, observados os princípios da isonomia e do interesse público.

15.9. Em caso de divergência entre disposições deste Edital e de seus anexos ou demais peças que compõem o processo, prevalecerá as deste Edital.

15.10. O Edital e seus anexos estão disponíveis, na íntegra, no Portal Nacional de Contratações Públicas (PNCP) e no endereço eletrônico compras.m2atecnologia.com.br.

15.11. Integram este Edital, para todos os fins e efeitos, os seguintes anexos:

ANEXO I - Termo de Referência

ANEXO I.1 - Estudo Técnico Preliminar

ANEXO I.2 - Orçamento Básico/Planilha Orçamentária;

ANEXO II - Minuta de Termo de Contrato

Varjota/CE, 20 de maio de 2026

Francisco Phelipe Gomes Pontes
ORDENADOR(A) DE DESPESAS

ANEXO I - DE TERMO DE REFERÊNCIA
CONCORRÊNCIA PÚBLICA Nº 002.26-CE-SEINF
PROCESSO ADMINISTRATIVO Nº 04070007/26/SEINF

1. DAS CONDIÇÕES GERAIS DA CONTRATAÇÃO

1.1. Contratação de empresa para executar obra de construção de 04 passagens molhadas em diversas localidades do município de Varjota - Ceará, conforme condições e exigências estabelecidas neste instrumento.

ITEM	DESCRIÇÃO	QTD	UND	V. UNIT	V. TOTAL
1	construção de passagem molhada na localidade de Ipueira de Cima	1.0	Serviço	821.896,48	821.896,48
Contratação de empresa para executar obra de construção de uma passagem molhada na localidade de Ipueira de Cima					
2	construção de passagem molhada na localidade de Olho D'água dos Trajanos	1.0	Serviço	909.028,88	909.028,88
Contratação de empresa para executar obra de construção de uma passagem molhada na localidade de Olho D'água dos Trajanos					
3	construção de passagem molhada na estrada que liga a localidade de Olho D'água a localidade de Capoeiras	1.0	Serviço	1.126.326,93	1.126.326,93
Contratação de empresa para executar obra de construção de uma passagem molhada na estrada que liga a localidade de Olho D'água a localidade de Capoeiras					
4	construção de passagem molhada no distrito de Croatá dos Martins	1.0	Serviço	832.324,08	832.324,08
Contratação de empresa para executar obra de construção de uma passagem molhada no distrito de Croatá dos Martins					

1.2. A presente contratação é classificada como de natureza contínua, com fundamento no artigo 6º, inciso XV, da Lei nº 14.133/2021, representando uma deliberação estratégica para atender a uma necessidade pública de caráter permanente, cuja interrupção comprometeria a missão institucional deste órgão.

O regime de vigência e suas eventuais prorrogações são regidos pelos artigos 106 e 107 da mesma Lei, estabelecendo um modelo de gestão contratual flexível, seguro e alinhado ao interesse público. Desta forma, o contrato vigorará pelo prazo inicial de 12 meses, a contar da data de sua assinatura, submetendo-se o seu ciclo de vida (manutenção, governança, prerrogativas de extinção e prorrogações sucessivas) integralmente ao disposto nos referidos artigos, sempre respeitado o limite máximo de 10 (dez) anos para a duração total do ajuste.

1.3. O contrato oferece maior detalhamento das regras que serão aplicadas em relação à vigência da contratação.

2. DA FUNDAMENTAÇÃO E DA DESCRIÇÃO DA NECESSIDADE DA CONTRATAÇÃO

2.1. A fundamentação da contratação e de seus quantitativos encontra-se pormenorizada em tópico específico dos Estudos Técnicos Preliminares, apêndice deste Termo de Referência.

3. DA DESCRIÇÃO DA SOLUÇÃO COMO UM TODO CONSIDERADO O CICLO DE VIDA DO OBJETO E DA ESPECIFICAÇÃO DO PRODUTO

3.1. A descrição da solução como um todo encontra-se pormenorizada em tópico específico dos Estudos Técnicos Preliminares, apêndice deste Termo de Referência.

4. DOS REQUISITOS DA CONTRATAÇÃO

4.1. A descrição dos requisitos da contratação encontra-se pormenorizada em tópico específico dos Estudos Técnicos Preliminares, apêndice deste Termo de Referência.

4.2. Não será admitida a subcontratação do objeto contratual.

5. DO MODELO DE EXECUÇÃO CONTRATUAL

5.1. O prazo de execução dos serviços será de de 12 meses, contado da emissão da assinatura do contrato .

5.2. Caso não seja possível a execução dos serviços no prazo avençado, o contratado deverá comunicar as razões respectivas com pelo menos 30 (trinta) dias de antecedência para que o pleito de prorrogação de prazo seja analisado pela contratante, ressalvadas situações de caso fortuito e força maior.

6. DO MODELO DE GESTÃO DO CONTRATO

6.1. O contrato deverá ser executado fielmente pelas partes, de acordo com as cláusulas avençadas e as normas da Lei nº 14.133, de 2021, e cada parte responderá pelas consequências de sua inexecução total ou parcial (caput do art. 115 da Lei nº 14.133, de 2021).

6.2. Em caso de impedimento, ordem de paralisação ou suspensão do contrato, o cronograma de execução será prorrogado automaticamente pelo tempo correspondente, anotadas tais circunstâncias mediante simples apostila (§5º do art. 115 da Lei nº 14.133, de 2021).

6.3. As comunicações entre o órgão ou entidade e o contratado devem ser realizadas por escrito sempre que o ato exigir tal formalidade, admitindo-se, excepcionalmente, o uso de mensagem eletrônica para esse fim .

6.4. O órgão ou entidade poderá convocar representante do Contratado para adoção de providências que devam ser cumpridas de imediato.

6.5. Após a assinatura do termo de contrato ou instrumento equivalente, o órgão ou entidade convocará o representante do contratado para reunião inicial para apresentação do plano de fiscalização, que conterá informações acerca das obrigações contratuais, dos mecanismos de fiscalização, das estratégias para execução do objeto, do plano complementar de execução do contratado, quando houver, do método de aferição dos resultados e das sanções aplicáveis, dentre outros.

6.6. A execução do contrato deverá ser acompanhada e fiscalizada pelo(s) fiscal(is) do contrato, ou pelos respectivos substitutos (caput do art. 117 da Lei nº 14.133, de 2021).

6.7. O fiscal técnico do contrato acompanhará a execução do contrato, para que sejam cumpridas todas as condições estabelecidas no contrato, de modo a assegurar os melhores resultados para a Administração.

6.7.1. O fiscal técnico do contrato anotará no histórico de gerenciamento do contrato todas as ocorrências relacionadas à execução do contrato, com a descrição do que for necessário para a regularização das faltas ou dos defeitos observados;

6.7.2. Identificada qualquer inexatidão ou irregularidade, o fiscal técnico do contrato emitirá notificações para a correção da execução do contrato, determinando prazo para a correção;

6.7.3. O fiscal técnico do contrato informará ao gestor do contato, em tempo hábil, a situação que demandar decisão ou adoção de medidas que ultrapassem sua competência, para que adote as medidas necessárias e saneadoras, se for o caso.

6.7.4. No caso de ocorrências que possam inviabilizar a execução do contrato nas datas aprezadas, o fiscal técnico do contrato comunicará o fato imediatamente ao gestor do contrato (inciso V do art. 22 do Decreto nº 11.246, de 2022).

6.7.5. O fiscal técnico do contrato comunicar ao gestor do contrato, em tempo hábil, o término do contrato sob sua responsabilidade, com vistas à renovação tempestiva ou à prorrogação contratual.

6.8. O fiscal administrativo do contrato verificará a manutenção das condições de habilitação da contratada, acompanhará o empenho, o pagamento, as garantias, as glosas e a formalização de apostilamento e termos aditivos, solicitando quaisquer documentos comprobatórios pertinentes, caso necessário.

6.8.1. Caso ocorram descumprimento das obrigações contratuais, o fiscal administrativo do contrato atuará tempestivamente na solução do problema, reportando ao gestor do contrato para que tome as providências cabíveis, quando ultrapassar a sua competência.

6.9. O gestor do contrato coordenará a atualização do processo de acompanhamento e fiscalização do contrato contendo todos os registros formais da execução no histórico de gerenciamento do contrato, a exemplo da ordem de serviço, do registro de ocorrências, das alterações e das prorrogações contratuais, elaborando relatório com vistas à verificação da necessidade de adequações do contrato para fins de atendimento da finalidade da administração.

6.9.1. O gestor do contrato acompanhará a manutenção das condições de habilitação da contratada, para fins de empenho de despesa e pagamento, e anotar os problemas que obstem o fluxo normal da liquidação e do pagamento da despesa no relatório de riscos eventuais.

6.9.2. O gestor do contrato acompanhará os registros realizados pelos fiscais do contrato, de todas as ocorrências relacionadas à execução do contrato e as medidas adotadas, informando, se for o caso, à autoridade superior àquelas que ultrapassarem a sua competência.

6.9.3. O gestor do contrato emitirá documento comprobatório da avaliação realizada pelos fiscais técnico, administrativo e setorial quanto ao cumprimento de obrigações assumidas pelo contratado, com menção ao seu desempenho na execução contratual, baseado nos indicadores objetivamente definidos e aferidos, e a eventuais penalidades aplicadas, devendo constar do cadastro de atesto de cumprimento de obrigações.

6.9.4. O gestor do contrato tomará providências para a formalização de processo administrativo de responsabilização para fins de aplicação de sanções, a ser conduzido pela comissão de que trata o art. 158 da Lei nº 14.133, de 2021, ou pelo agente ou pelo setor com competência para tal, conforme o caso.

6.10. O fiscal administrativo do contrato comunicará ao gestor do contrato, em tempo hábil, o término do contrato sob sua responsabilidade, com vistas à tempestiva renovação ou prorrogação contratual.

6.11. O gestor do contrato deverá elaborar relatório final com informações sobre a consecução dos objetivos que tenham justificado a contratação e eventuais condutas a serem adotadas para o aprimoramento das atividades da Administração.

7. DOS CRITÉRIOS DE MEDIÇÃO E DE PAGAMENTO

7.1. Os serviços serão recebidos provisoriamente, de forma sumária, no ato da entrega, juntamente com a nota fiscal ou instrumento de cobrança equivalente, pelo(a) responsável pelo acompanhamento e fiscalização do contrato, para efeito de posterior verificação de sua conformidade com as especificações constantes neste Termo de Referência e na proposta.

7.2. Os serviços poderão ser rejeitados, no todo ou em parte, quando em desacordo com as especificações constantes neste Termo de Referência e na proposta, devendo ser substituídos no prazo de 03 (três) dias, a contar da notificação do contratado, às suas custas, sem prejuízo da aplicação das penalidades.

7.3. O recebimento definitivo ocorrerá no prazo de 15 (quinze) dias, a contar do recebimento da nota fiscal ou instrumento de cobrança equivalente pela Administração, após a verificação da qualidade e quantidade do material e consequente aceitação mediante termo detalhado.

7.4. O prazo para recebimento definitivo poderá ser excepcionalmente prorrogado, de forma justificada, por igual período, quando houver necessidade de diligências para a aferição do atendimento das exigências contratuais.

7.5. No caso de controvérsia sobre a execução do objeto, quanto à dimensão, qualidade e quantidade, deverá ser observado o teor do art. 143 da Lei nº 14.133, de 2021, comunicando-se à empresa para emissão de Nota Fiscal no que pertine à parcela incontroversa da execução do objeto, para efeito de liquidação e pagamento.

7.6. O prazo para a solução, pelo contratado, de inconsistências na execução do objeto ou de saneamento da nota fiscal ou instrumento de cobrança equivalente, verificadas pela Administração durante a análise prévia à liquidação de despesa, não será computado para os fins do recebimento definitivo.

7.7. O recebimento provisório ou definitivo não excluirá a responsabilidade civil pela solidez e pela segurança do serviço nem a responsabilidade ético-profissional pela perfeita execução do contrato.

7.8. Recebida a nota fiscal ou instrumento de cobrança equivalente, correrá o prazo de dez dias úteis para fins de liquidação, na forma desta seção, prorrogáveis por igual período.

7.8.1. O prazo de que trata o item anterior será reduzido à metade, mantendo-se a possibilidade de prorrogação, no caso de contratações decorrentes de despesas cujos valores não ultrapassem o limite de que trata o inciso II do art. 75 da Lei nº 14.133, de 2021.

7.9. Para fins de liquidação, quando cabível, o setor competente deverá verificar se a nota fiscal ou instrumento de cobrança equivalente apresentado expressa os elementos necessários e essenciais do documento, tais como:

- a) o prazo de validade;
- b) a data da emissão;
- c) os dados do contrato e do órgão contratante;
- d) o período respectivo de execução do contrato;
- e) o valor a pagar; e
- f) eventual destaque do valor de retenções tributárias cabíveis.

7.10. Havendo erro na apresentação da nota fiscal ou instrumento de cobrança equivalente, ou circunstância que impeça a liquidação da despesa, esta ficará sobrestada até que o contratado providencie as medidas saneadoras, reiniciando-se o prazo após a comprovação da regularização da situação, sem ônus ao contratante;

7.11. A nota fiscal ou instrumento de cobrança equivalente deverá ser obrigatoriamente acompanhado da comprovação da regularidade fiscal, constatada por meio de consulta junto ao cadastro de fornecedores ou no registro cadastral unificado disponível no Portal Nacional de Contratações Públicas (PNCP) ou, na impossibilidade de acesso ao referido Sistema, mediante consulta aos sítios eletrônicos oficiais ou à documentação mencionada no art. 68 da Lei nº 14.133, de 2021.

7.12. A Administração deverá realizar consulta ao o cadastro de fornecedores ou no registro cadastral unificado disponível no Portal Nacional de Contratações Públicas (PNCP) para:

- a) verificar a manutenção das condições de habilitação exigidas no edital;
- b) identificar possível razão que impeça a participação em licitação, no âmbito do órgão ou entidade, que implique proibição de contratar com o Poder Público, bem como ocorrências impeditivas indiretas.

7.13. Constatando-se, junto o cadastro de fornecedores ou no registro cadastral unificado disponível no Portal Nacional de Contratações Públicas (PNCP), a situação de irregularidade do contratado, será providenciada sua notificação, por escrito, para que, no prazo de 5 (cinco) dias úteis, regularize sua situação ou, no mesmo prazo, apresente sua defesa. O prazo poderá ser prorrogado uma vez, por igual período, a critério do contratante.

7.14. Não havendo regularização ou sendo a defesa considerada improcedente, o contratante deverá comunicar aos órgãos responsáveis pela fiscalização da regularidade fiscal quanto à inadimplência do contratado, bem como quanto à existência de pagamento a ser efetuado, para que sejam acionados os meios pertinentes e necessários para garantir o recebimento de seus créditos.

7.15. Persistindo a irregularidade, o contratante deverá adotar as medidas necessárias à rescisão contratual nos autos do processo administrativo correspondente, assegurada ao contratado a ampla defesa.

7.16. Havendo a efetiva execução do objeto, os pagamentos serão realizados normalmente, até que se decida pela rescisão do contrato, caso o contratado não regularize sua situação junto ao o cadastro de fornecedores ou no registro cadastral unificado disponível no Portal Nacional de Contratações Públicas (PNCP).

7.17. Em atendimento ao inciso VI do art. 92 da Lei Federal nº 14.133 de 1º de abril de 2021, o pagamento será efetuado no prazo de até 10 (dez) dias úteis contados da finalização da liquidação da despesa.

7.18. No caso de atraso pelo Contratante, os valores devidos ao contratado serão atualizados monetariamente entre o termo final do prazo de pagamento até a data de sua efetiva realização, mediante aplicação do Índice Nacional de Preços ao Consumidor Amplo (IPCA) de correção monetária.

7.19. O pagamento será realizado por meio de ordem bancária, para crédito em banco, agência e conta corrente indicados pelo contratado.

7.20. Será considerada data do pagamento o dia em que constar como emitida a ordem bancária para pagamento.

7.21. Quando do pagamento, será efetuada a retenção tributária prevista na legislação aplicável.

7.21.1. Independentemente do percentual de tributo inserido na planilha, quando houver, serão retidos na fonte, quando da realização do pagamento, os percentuais estabelecidos na legislação vigente.

7.22. O contratado regularmente optante pelo Simples Nacional, nos termos da Lei Complementar nº 123, de 2006, não sofrerá a retenção tributária quanto aos impostos e contribuições abrangidos por aquele regime. No entanto, o pagamento ficará condicionado à apresentação de comprovação, por meio de documento oficial, de que faz jus ao tratamento tributário favorecido previsto na referida Lei Complementar.

7.23.A antecipação de pagamento somente será permitida se propiciar sensível economia de recursos ou se representar condição indispensável para a obtenção do bem ou para a prestação do serviço, conforme determina o § 1º do art. 145 da lei Federal nº 14.133/21.

8. DA FORMA E CRITÉRIOS DE SELEÇÃO DO FORNECEDOR

8.1. O fornecedor será selecionado por meio da realização de procedimento de licitação, na modalidade concorrência, sob a forma eletrônica, com adoção do critério de julgamento pelo Menor Preço

8.2. Para fins de habilitação, deverá o licitante comprovar os seguintes requisitos:

Habilitação Jurídica

8.3. Pessoa física: cédula de identidade (RG) ou documento equivalente que, por força de lei, tenha validade para fins de identificação em todo o território nacional;

8.4. Empresário individual: inscrição no Registro Público de Empresas Mercantis, a cargo da Junta Comercial da respectiva sede;

8.5. Microempreendedor Individual - MEI: Certificado da Condição de Microempreendedor Individual - CCMEI, cuja aceitação ficará condicionada à verificação da autenticidade no sítio <https://www.gov.br/empresas-e-negocios/pt-br/empreendedor>;

8.6. Sociedade empresária, sociedade limitada unipessoal - SLU ou sociedade identificada como empresa individual de responsabilidade limitada - EIRELI: inscrição do ato constitutivo, estatuto ou contrato social no Registro Público de Empresas Mercantis, a cargo da Junta Comercial da respectiva sede, acompanhada de documento comprobatório de seus administradores;

8.7. Sociedade empresária estrangeira: portaria de autorização de funcionamento no Brasil, publicada no Diário Oficial da União e arquivada na Junta Comercial da unidade federativa onde se localizar a filial, agência, sucursal ou estabelecimento, a qual será considerada como sua sede, conforme Instrução Normativa DREI/ME nº 77, de 18 de março de 2020.

8.8. Sociedade simples: inscrição do ato constitutivo no Registro Civil de Pessoas Jurídicas do local de sua sede, acompanhada de documento comprobatório de seus administradores;

8.9. Filial, sucursal ou agência de sociedade simples ou empresária: inscrição do ato constitutivo da filial, sucursal ou agência da sociedade simples ou empresária, respectivamente, no Registro Civil das Pessoas Jurídicas ou no Registro Público de Empresas Mercantis onde opera, com averbação no Registro onde tem sede a matriz

8.10. Os documentos apresentados deverão estar acompanhados de todas as alterações ou da consolidação respectiva.

Habilitação Fiscal, Social e Trabalhista

8.11. Prova de inscrição no Cadastro Nacional de Pessoas Jurídicas (CNPJ) ou no Cadastro de Pessoas Físicas (CPF), conforme o caso;

8.12. Prova de regularidade fiscal perante a Fazenda Nacional, mediante apresentação de certidão expedida conjuntamente pela Secretaria da Receita Federal do Brasil (RFB) e pela Procuradoria-Geral da Fazenda Nacional (PGFN), referente a todos os créditos tributários federais e à Dívida Ativa da União (DAU) por elas administrados, inclusive aqueles relativos à Seguridade Social, nos termos da Portaria Conjunta nº 1.751, de 02 de outubro de 2014, do Secretário da Receita Federal do Brasil e da Procuradora-Geral da Fazenda Nacional.

8.13. Prova de regularidade com o Fundo de Garantia do Tempo de Serviço (FGTS);

8.14. Prova de inexistência de débitos inadimplidos perante a Justiça do Trabalho, mediante a apresentação de certidão negativa ou positiva com efeito de negativa,

nos termos do Título VII-A da Consolidação das Leis do Trabalho, aprovada pelo Decreto-Lei nº 5.452, de 1º de maio de 1943;

8.15. Prova de inscrição no cadastro de contribuintes Estadual/Municipal/Distrital relativo ao domicílio ou sede do fornecedor, pertinente ao seu ramo de atividade e compatível com o objeto contratual;

8.16. Prova de regularidade com a Fazenda Estadual/Municipal/Distrital do domicílio ou sede do fornecedor, relativa à atividade em cujo exercício contrata ou concorre;

8.17. Caso o fornecedor seja considerado isento dos tributos estaduais/municipais ou distritais relacionados ao objeto contratual, deverá comprovar tal condição mediante a apresentação de declaração da Fazenda respectiva do seu domicílio ou sede, ou outra equivalente, na forma da lei.

8.18. O licitante enquadrado como microempreendedor individual que pretenda auferir os benefícios do tratamento diferenciado previstos na Lei Complementar nº 123, de 2006, estará dispensado da prova de inscrição nos cadastros de contribuintes estadual e municipal.

Qualificação Econômico-Financeira

8.19. Certidão negativa de insolvência civil expedida pelo distribuidor do domicílio ou sede do licitante, caso se trate de pessoa física (alínea "c" do inciso II do art. 5º da IN Seges/ME nº 116, de 2021) ou de sociedade simples;

8.20. Certidão negativa de falência expedida pelo distribuidor da sede do licitante (inciso II do art. 69 da Lei nº 14.133, de 2021);

8.21. Índices de Liquidez Geral (LG), Solvência Geral (SG) e Liquidez Corrente (LC), superiores a 1 (um), comprovados mediante a apresentação pelo licitante de balanço patrimonial, demonstração de resultado de exercício e demais demonstrações contábeis dos 2 (dois) últimos exercícios sociais e obtidos pela aplicação das seguintes fórmulas:

I - Liquidez Geral (LG) = $(\text{Ativo Circulante} + \text{Realizável a Longo Prazo}) \div (\text{Passivo Circulante} + \text{Passivo Não Circulante})$;

II - Solvência Geral (SG) = $(\text{Ativo Total}) \div (\text{Passivo Circulante} + \text{Passivo não Circulante})$; e

III - Liquidez Corrente (LC) = (Ativo Circulante) ÷ (Passivo Circulante).

8.22. Caso o licitante apresente resultado inferior ou igual a 1 (um) em qualquer dos índices de Liquidez Geral (LG), Solvência Geral (SG) e Liquidez Corrente (LC), será exigido para fins de habilitação capital mínimo OU patrimônio líquido mínimo de 5% (cinco por cento) do valor total estimado da contratação.

8.23. As empresas criadas no exercício financeiro da licitação deverão atender a todas as exigências da habilitação e poderão substituir os demonstrativos contábeis pelo balanço de abertura (§1º do art. 65 da Lei nº 14.133, de 2021).

8.24. O balanço patrimonial, demonstração de resultado de exercício e demais demonstrações contábeis limitar-se-ão ao último exercício no caso de a pessoa jurídica ter sido constituída há menos de 2 (dois) anos (§6º do art. 69 da Lei nº 14.133, de 2021).

8.24.1. No caso de fornecimento de bens para pronta entrega, não será exigida da microempresa ou da empresa de pequeno porte a apresentação de balanço patrimonial do último exercício social, conforme dispõe o art. 3º do Decreto nº 8.538, de 2015.

8.25. O atendimento dos índices econômicos previstos neste item deverá ser atestado mediante declaração assinada por profissional habilitado da área contábil, apresentada pelo licitante.

8.26. Registro ou inscrição da empresa licitante no CREA (Conselho Regional de Engenharia e Agronomia) e/ou no CAU (Conselho de Arquitetura e Urbanismo), conforme as áreas de atuação previstas no Orçamento Básico, em plena validade, (Art. 67, V da Lei 14.133/2021);

8.27. Capacidade Técnico-Operacional (conforme Art. 67, da Lei 14.133/2021): apresentação de um ou mais atestados de capacidade técnico operacional, fornecido por pessoa jurídica de direito público ou privado devidamente identificada, em nome do licitante, que figure a proponente na condição de contratada, registrada no Conselho Regional de Engenharia e Agronomia (CREA) ou Conselho de Arquitetura e Urbanismo (CAU), conforme a natureza dos serviços acompanhados da respectiva Certidão de Acervo Operacional - CAO (Conforme disposto pela Resolução 1. 137/ 2. 023 do CONFEA), ou das normas aplicáveis do CAU, comprovando a execução pela a empresa licitante, serviços com características compatíveis e de complexidade tecnológica e operacional equivalentes ou superiores aos serviços licitados respeitando as parcelas de relevância e/ou valor significativo (Súmula TCU 263 e Acórdão 32/2011 - Plenário / TCU), cujas parcelas de maior relevância técnica e valor significativo tenham sido:

- a. **ALVENARIA DE PEDRA ARGAMASSADA (TRAÇO 1:3) C/AGREGADOS ADQUIRIDOS**, quantidade mínima de 1.197,13 m³ - Aproximadamente 50% do Orçamento Básico/Planilha Orçamentária;
- b. **ESCAVAÇÃO DE VALA EM MATERIAL DE 3ª CATEGORIA COM ESCAVADEIRA ROMPEDOR HIDRÁULICO DE 1700KG**, quantidade mínima de 1.763,15 m³ - Aproximadamente 50% do Orçamento Básico/Planilha Orçamentária;
- c. **FORMA DE TÁBUAS DE 1" DE 3A. P/FUNDAÇÕES UTIL. 5 X**, quantidade mínima de 1.883,16 m² - Aproximadamente 50% do Orçamento Básico/Planilha Orçamentária;
- d. **CONCRETO PRÉ-MOLDADO FCK ACIMA DE 50 MPa INCLUSIVE LANÇAMENTO, CURA E TRANSPORTE**, quantidade mínima de 158,29 m³ - Aproximadamente 50% do Orçamento Básico/Planilha Orçamentária.

8.28. O licitante disponibilizará todas as informações necessárias à comprovação da legitimidade dos atestados, apresentando, quando solicitado pela Administração, cópia do contrato que deu suporte à contratação, endereço atual da contratante e local em que foi executado o objeto contratado, dentre outros documentos.

9. ESTIMATIVAS DO VALOR DA CONTRATAÇÃO

9.1. O custo estimado total da contratação é de R\$ R\$ 3.689.576,37 (três milhões, seiscentos e oitenta e nove mil, quinhentos e setenta e seis reais e trinta e sete centavos).

10. DA ADEQUAÇÃO ORÇAMENTÁRIA

10.1. As despesas decorrentes da presente contratação correrão à conta de recursos específicos consignados no Orçamento, na(s) dotação(ões) 0501.26.782.0586.1.017 - Construção de Bueiros e Passagens Molhadas, no(s) elemento(s) de despesa(s): 44905199 - Obras e Instalações ;

10.2. A dotação relativa aos exercícios financeiros subsequentes será indicada após aprovação da Lei Orçamentária respectiva e liberação dos créditos correspondentes, mediante apostilamento.

Anexo I.1 - Estudo Técnico Preliminar

Processo administrativo Nº 04070007/26/SEINF



Unidade responsável
Sec.de Infraestrutura e Desenv.Urbano
Prefeitura Municipal de Varjota



Data
11/05/2026



Responsável
Comissão De Planejamento

1. DESCRIÇÃO DA NECESSIDADE DA CONTRATAÇÃO

O Município de Varjota, situado na região Norte do Ceará, enfrenta relevantes dificuldades em sua infraestrutura viária rural, sobretudo no que se refere à travessia de cursos d'água intermitentes. Durante o período chuvoso, diversos riachos e córregos da região apresentam elevação considerável do nível das águas, tornando a malha viária existente intransitável. Essa realidade ocasiona o isolamento temporário de diversas comunidades, principalmente aquelas localizadas em áreas mais afastadas. A ausência de infraestrutura apropriada compromete o tráfego de veículos particulares, transporte escolar e atendimentos de emergência, afetando diretamente a segurança e a qualidade de vida da população, em consonância com os princípios do interesse público estabelecidos pela Lei nº 14.133/2021.

Os reflexos institucionais e operacionais decorrentes dessa deficiência estrutural são expressivos. Na ausência de medidas adequadas, poderão ocorrer interrupções em serviços públicos essenciais, como o transporte escolar, o acesso à saúde e a comunicação entre comunidades. Além disso, a economia local, fortemente baseada na agricultura familiar e na pecuária, é impactada pelas dificuldades no escoamento da produção, gerando prejuízos financeiros e contribuindo para a desvalorização das localidades rurais. Nesse contexto, a contratação destinada à execução de quatro passagens molhadas, projetadas para suportar as condições hidrológicas da região, configura-se como medida indispensável de interesse público, visando assegurar trafegabilidade, segurança viária e acesso contínuo aos serviços básicos.

Com a efetivação dessa contratação, espera-se garantir a continuidade e a segurança dos serviços públicos essenciais, promover a modernização da infraestrutura viária rural e fomentar o desenvolvimento regional. A implantação dessas estruturas busca diminuir os custos com manutenção das estradas, otimizar o escoamento da

produção agrícola e ampliar a integração das comunidades rurais à sede do Município. Tais benefícios encontram-se alinhados aos objetivos estratégicos da Administração Municipal, voltados à melhoria da eficiência do transporte e à segurança das vias públicas, em conformidade com as diretrizes previstas no art. 11 da Lei nº 14.133/2021.

Diante desse cenário, torna-se necessária a contratação de empresa especializada para a construção das referidas passagens molhadas. A medida tem como finalidade minimizar diretamente os problemas enfrentados pela Administração Pública, assegurando a continuidade dos serviços essenciais e proporcionando melhores condições de vida aos munícipes, observando os princípios do interesse público, do planejamento e da economicidade previstos na Lei nº 14.133/2021, especialmente no art. 18, § 2º.

2. ÁREA REQUISITANTE

Área requisitante	Responsável
Sec.de Infraestrutura e Desenv.Urbano	FRANCISCO PHELIPE GOMES PONTES

3. DESCRIÇÃO DOS REQUISITOS DA CONTRATAÇÃO

A necessidade identificada pela área requisitante para a execução das obras de construção de passagens molhadas no Município de Varjota - Ceará, fundamenta-se na urgência de aprimorar a infraestrutura viária rural local. Tal iniciativa busca reduzir os problemas de isolamento temporário enfrentados pelas comunidades durante o período chuvoso, proporcionar maior segurança no tráfego e assegurar o acesso contínuo a serviços essenciais, como transporte escolar e atendimento de saúde. A importância dessa demanda é corroborada por indicadores que demonstram impactos positivos na economia municipal, especialmente no escoamento da produção agrícola e na valorização das comunidades rurais, em consonância com as metas institucionais voltadas ao desenvolvimento regional sustentável.

Os padrões mínimos de qualidade e desempenho exigidos para o objeto compreendem estruturas de engenharia civil capazes de atender aos requisitos de resistência e durabilidade diante das condições hidrológicas da região. Tais exigências justificam-se tecnicamente pela necessidade de execução de obras aptas a suportar o fluxo das águas sem prejudicar a trafegabilidade nem comprometer a integridade das vias. As especificações técnicas deverão contemplar materiais e métodos construtivos que ampliem a vida útil das estruturas e reduzam a necessidade de manutenção, observando os princípios da economicidade e eficiência previstos no art. 5º da Lei nº 14.133/2021. Em razão da particularidade dos materiais e técnicas disponíveis localmente, afasta-se a utilização de catálogo eletrônico de padronização, diante da inexistência de itens compatíveis, conforme constatado na pesquisa técnica preliminar.

Ficam vedadas indicações de marcas ou modelos específicos, exceto quando houver justificativa técnica fundamentada em características indispensáveis, respeitando o princípio da competitividade. As passagens molhadas objeto da contratação não se

caracterizam como bens de luxo, nos termos do art. 20 da Lei nº 14.133/2021 e do Decreto nº 10.818/2021, uma vez que se tratam de obras destinadas ao atendimento das necessidades de infraestrutura da população rural.

A adequada execução e o suporte técnico eficiente são essenciais para garantir a efetividade das obras, evitando custos administrativos excessivos. As especificações também deverão contemplar critérios de sustentabilidade, incluindo a utilização de materiais locais e recicláveis, bem como a redução da geração de resíduos.

Os requisitos ora estabelecidos contribuirão para o levantamento de mercado, direcionando a análise à capacidade dos fornecedores em atender aos critérios técnicos mínimos e às condições operacionais exigidas, observando as práticas mais vantajosas para a Administração Pública. Dessa forma, os requisitos definidos encontram respaldo na necessidade apresentada no Documento de Formalização da Demanda, em estrita observância às diretrizes da Lei nº 14.133/2021, servindo como base técnica para assegurar a seleção da proposta mais vantajosa, em conformidade com o art. 18 da referida legislação.

4. LEVANTAMENTO DE MERCADO

O levantamento de mercado, conforme art. 18, §1º, inciso V da Lei nº 14.133/2021, é essencial para o adequado planejamento da contratação do objeto descrito na seção “Descrição da Necessidade da Contratação”. Tal procedimento busca evitar práticas antieconômicas e fundamentar a definição da solução contratual mais vantajosa, observando os princípios previstos nos arts. 5º da referida legislação, de maneira técnica, imparcial e sistemática.

Para definir a natureza do objeto da contratação, procedeu-se à análise das seções “Descrição da Necessidade da Contratação” e “Descrição dos Requisitos da Contratação”, identificando-se a demanda pela execução de obra de engenharia, especificamente voltada à construção de passagens molhadas.

A análise de contratos semelhantes executados em outros Municípios demonstrou que a contratação de empreiteiras especializadas constitui prática recorrente para esse tipo de obra, considerando a complexidade técnica envolvida e a necessidade de mão de obra especializada. Destacam-se, como referência, obras de infraestrutura realizadas recentemente em Municípios vizinhos.

Os preços para a execução das obras são estipulados exclusivamente com base nas tabelas oficiais da SEINFRA e do SINAPI, garantindo a utilização de valores atualizados e compatíveis com o mercado da construção civil, conferindo maior segurança técnica e confiabilidade à estimativa orçamentária elaborada pela Administração Pública.

Dessa forma, a recomendação converge para a adoção do modelo de contratação por intermédio de empreiteira especializada, assegurando a competitividade, a transparência e a observância dos princípios previstos nos arts. 5º da Lei nº 14.133/2021. Tal estratégia busca não apenas atender satisfatoriamente às demandas atuais, mas também preparar a infraestrutura municipal para necessidades futuras.

5. DESCRIÇÃO DA SOLUÇÃO COMO UM TODO

A solução proposta consiste na contratação de empresa especializada para a execução das obras de construção de quatro passagens molhadas em localidades específicas do município de Varjota - Ceará. A medida tem como objetivo solucionar a necessidade prioritária identificada de garantir a trafegabilidade contínua durante o período chuvoso, assegurando, dessa forma, o acesso permanente aos serviços essenciais e promovendo maior segurança viária para a população da região.

O projeto contempla a construção das passagens molhadas nas localidades de Ipueira de Cima, Olho D'água dos Trajanos, na estrada que interliga Olho D'água a Capoeiras, e no distrito de Croatá dos Martins. Cada estrutura será executada por meio de técnicas de engenharia civil que envolvem a utilização de concreto e alvenaria de pedra, conforme justificativas técnicas e econômicas apresentadas no estudo de viabilidade e no levantamento de mercado. A escolha pela construção de passagens molhadas, em substituição a pontes de grande porte, fundamenta-se em fatores como durabilidade, reduzido custo de manutenção e melhor adaptação às condições hidrológicas características da região.

O fornecimento e a instalação das estruturas serão acompanhados dos serviços necessários de preparação e nivelamento das áreas de execução, garantindo que o fluxo excedente das águas possa ocorrer de maneira controlada sobre as estruturas, sem causar danos à via. A viabilidade econômica e a adequação da solução às condições de mercado foram confirmadas por meio do levantamento de fornecedores e custos disponíveis, permitindo concluir que a obra oferece a melhor relação custo-benefício para a Administração Pública.

Por fim, a solução proposta atende integralmente à necessidade identificada ao assegurar melhores condições de trafegabilidade e segurança das vias rurais, contribuindo para a eficiência logística e incentivando o desenvolvimento econômico da zona rural de Varjota. Em conformidade com a Lei nº 14.133/2021, observam-se plenamente os princípios da eficiência, economicidade e interesse público, validando a presente solução como a alternativa técnica e economicamente mais adequada, conforme demonstrado nos dados constantes no Estudo Técnico Preliminar.

6. ESTIMATIVA DAS QUANTIDADES A SEREM CONTRATADAS

ITEM	DESCRIÇÃO	QTD.	UND.
1	construção de passagem molhada na localidade de Ipueira de Cima	1,000	Serviço
2	construção de passagem molhada na localidade de Olho D'água dos Trajanos	1,000	Serviço
3	construção de passagem molhada na estrada que liga a localidade de Olho D'água a localidade de Capoeiras	1,000	Serviço
4	construção de passagem molhada no distrito de Croatá dos Martins	1,000	Serviço

7. ESTIMATIVA DO VALOR DA CONTRATAÇÃO

ITEM	DESCRIÇÃO	QTD.	UND.	V. UNIT (R\$)	V. TOTAL (R\$)
1	construção de passagem molhada na localidade de Ipueira de Cima	1,000	Serviço	821.896,48	821.896,48
2	construção de passagem molhada na localidade de Olho D'água dos Trajanos	1,000	Serviço	909.028,88	909.028,88
3	construção de passagem molhada na estrada que liga a localidade de Olho D'água a localidade de Capoeiras	1,000	Serviço	1.126.326,93	1.126.326,93
4	construção de passagem molhada no distrito de Croatá dos Martins	1,000	Serviço	832.324,08	832.324,08

Deste modo, como tendo como parâmetro as pesquisas de preços realizadas, tem-se que o valor médio estimado, conforme dados demonstrados acima, totalizam a monta de R\$ 3.689.576,37 (três milhões, seiscentos e oitenta e nove mil, quinhentos e setenta e seis reais e trinta e sete centavos)

8. JUSTIFICATIVAS PARA O PARCELAMENTO OU NÃO DA SOLUÇÃO

Em conformidade com o artigo 40, inciso V, alínea "b", da Lei nº 14.133/2021, o parcelamento do objeto possui a finalidade de ampliar a competitividade, conforme previsto no artigo 11, sendo indispensável que tal análise seja realizada no Estudo Técnico Preliminar, nos termos do artigo 18, §2º. Esse procedimento deve ser adotado sempre que houver viabilidade técnica e vantagem para a Administração Pública, observando os princípios da eficiência e da economicidade previstos no artigo 5º. Ao analisar a possibilidade de divisão do objeto em itens, lotes ou etapas, considera-se a solução de forma integrada, conforme descrito na Seção 4, buscando o melhor aproveitamento dos recursos disponíveis.

A análise acerca da possibilidade de parcelamento demonstra que o objeto admite divisão em itens, lotes ou etapas, conforme o §2º do artigo 40, tomando como referência a indicação constante no processo administrativo, que aponta a modalidade de concorrência eletrônica como parâmetro orientador. O mercado evidencia a existência de fornecedores especializados em diferentes etapas das obras, o que contribui para o aumento da competitividade, em consonância com o artigo 11, assegurando ainda que os requisitos de habilitação permaneçam proporcionais ao objeto contratado. Além disso, a divisão da contratação pode favorecer uma maior participação do mercado local, gerando benefícios logísticos relevantes, conforme estudos mercadológicos e adequações técnicas realizadas.

Embora a viabilidade do parcelamento se apresente favorável, a execução integral das obras pode revelar-se mais vantajosa, nos termos do §3º do artigo 40, tendo em vista a possibilidade de obtenção de economia de escala, maior eficiência na gestão contratual e preservação da funcionalidade de um sistema único e integrado. Essa alternativa também contribui para a padronização dos serviços e, em situações específicas, para a centralização da responsabilidade técnica, reduzindo riscos relacionados à integridade da execução da obra. Tal solução foi priorizada após análise comparativa das alternativas disponíveis, sempre em observância aos princípios estabelecidos no artigo 5º da Lei nº 14.133/2021.

Os impactos relacionados à gestão e à fiscalização demonstram que a execução unificada tende a simplificar os procedimentos administrativos e assegurar maior controle da responsabilidade técnica. Por outro lado, o parcelamento poderia proporcionar acompanhamento mais detalhado das etapas, porém acarretaria aumento significativo da complexidade administrativa. A capacidade institucional da Administração e os princípios da eficiência, previstos no artigo 5º, constituem elementos essenciais nessa avaliação, devendo a decisão ser fundamentada nessas premissas para assegurar maior eficácia na gestão contratual.

Conclui-se que, diante das variáveis analisadas, a recomendação técnica final aponta para a execução integral como a alternativa mais vantajosa para a Administração Pública. Essa escolha encontra-se alinhada aos resultados pretendidos descritos na Seção 10, favorecendo a economicidade e a competitividade, conforme os artigos 5º e 11 da Lei nº 14.133/2021, além de atender aos critérios estabelecidos no artigo 40, promovendo o desenvolvimento eficiente das infraestruturas necessárias ao município de Varjota.

9. ALINHAMENTO ENTRE A CONTRATAÇÃO E O PLANEJAMENTO

O alinhamento da contratação ao Plano de Contratações Anual – PCA, conforme previsto no art. 12 da Lei nº 14.133/2021, bem como aos demais instrumentos de planejamento da Administração Pública, possibilita a antecipação das demandas e a otimização dos recursos orçamentários, assegurando coerência administrativa, eficiência e economicidade, em observância aos princípios previstos nos arts. 5º e 11 da referida legislação. Tal alinhamento fundamenta-se na necessidade identificada na seção “Descrição da Necessidade da Contratação”, garantindo compatibilidade entre o planejamento institucional e a futura execução contratual.

Registra-se que a presente contratação encontra-se devidamente prevista no Plano de Contratações Anual – PCA, demonstrando consonância com o planejamento estratégico da Administração Municipal e reforçando a transparência, a organização e a previsibilidade das ações administrativas. O enquadramento da demanda no PCA contribui diretamente para a obtenção de resultados mais vantajosos e competitivos, conforme dispõe o art. 11 da Lei nº 14.133/2021.

Além disso, o alinhamento ao planejamento institucional fortalece a gestão de riscos, promove maior controle na aplicação dos recursos públicos e assegura adequação aos “Resultados Pretendidos” definidos no Estudo Técnico Preliminar. Dessa forma, a contratação apresenta plena compatibilidade com os instrumentos de planejamento vigentes, atendendo aos princípios da eficiência, transparência e interesse público.

10. RESULTADOS PRETENDIDOS

Os benefícios diretos esperados com a contratação da obra de construção das 04 passagens molhadas no Município de Varjota – Ceará apresentam-se de forma significativa e relevante, promovendo a economicidade e a melhor utilização dos

recursos humanos, materiais e financeiros, em conformidade com os arts. 5º e 18, §1º, inciso IX, da Lei nº 14.133/2021. A presente contratação busca atender à necessidade pública identificada, conforme exposto na seção “Descrição da Necessidade da Contratação”, na qual foi constatada a deficiência de infraestrutura adequada nas estradas rurais do Município.

Inicialmente, a execução das passagens molhadas tem como principal objetivo assegurar a trafegabilidade durante os períodos chuvosos, garantindo o direito de locomoção da população e ampliando o acesso aos serviços essenciais, como transporte escolar e atendimento emergencial por ambulâncias, conforme demonstrado na justificativa da contratação. O projeto tende ainda a proporcionar redução dos custos operacionais da Prefeitura Municipal de Varjota, ao diminuir significativamente a necessidade recorrente de manutenção das vias afetadas por erosões e alagamentos. A solução adotada revela-se economicamente mais vantajosa quando comparada a alternativas como a construção de pontes de grande porte, conforme demonstrado na seção “Solução como um Todo”.

Os recursos humanos e materiais serão potencializados por meio da racionalização das atividades, reduzindo retrabalhos e desperdícios de insumos. A eficiência operacional será fortalecida através da capacitação direcionada de equipes locais, incentivando a qualificação da mão de obra e contribuindo para o desenvolvimento social e econômico das comunidades envolvidas. No aspecto financeiro, espera-se a redução de custos unitários e a obtenção de ganhos de escala, conforme evidenciado na pesquisa de mercado, tornando o projeto alinhado aos princípios da competitividade previstos no art. 11 da Lei nº 14.133/2021.

Em síntese, os resultados pretendidos com esta contratação promovem maior eficiência administrativa e o uso racional dos recursos públicos, atendendo plenamente aos objetivos institucionais e sociais do Município de Varjota, em consonância com o art. 11 e os princípios do planejamento e da economicidade. Destaca-se, ainda, que a contratação encontra-se alinhada ao Plano de Contratações Anual – PCA, assegurando compatibilidade com o planejamento institucional e reforçando a transparência, a eficiência e a efetividade das ações públicas, conforme os preceitos estabelecidos na Lei nº 14.133/2021.

11. PROVIDÊNCIAS A SEREM ADOTADAS

As providências internas a serem adotadas antes da celebração do contrato, serão fundamentais para o adequado ciclo de planejamento e governança da contratação, assegurando uma execução eficiente e o alcance dos objetivos previstos na seção “Resultados Pretendidos”. Tais medidas buscam mitigar riscos, promover o interesse público e garantir observância aos princípios estabelecidos no art. 5º da referida legislação, tomando como base a necessidade identificada na seção “Descrição da Necessidade da Contratação”. Essas ações integrarão o planejamento administrativo, estando diretamente relacionadas à definição da solução adotada e ao modelo de execução contratual.

Os ajustes físicos, tecnológicos e organizacionais necessários ao ambiente de execução do objeto serão devidamente considerados, incluindo, quando aplicável, adequações

de infraestrutura, preparação de áreas e demais providências indispensáveis para viabilizar a execução das obras. Tais medidas justificam-se pela necessidade de assegurar os benefícios esperados da contratação, evitando impactos que possam comprometer a segurança operacional, a instalação adequada das estruturas ou o regular andamento da execução contratual.

As providências preparatórias serão organizadas em cronograma específico, contendo a definição das ações necessárias, responsáveis e respectivos prazos de execução, em conformidade com as diretrizes da ABNT (NBR 14724:2011), podendo ser anexado ao Estudo Técnico Preliminar – ETP. Ressalta-se que a ausência dessas medidas poderá comprometer a adequada execução do objeto, ocasionando riscos relacionados à qualidade, segurança e eficiência da contratação.

Dessa forma, as ações preparatórias mostram-se indispensáveis para viabilizar a futura contratação e garantir os resultados esperados, promovendo a otimização dos recursos públicos e fortalecendo a governança administrativa, em observância aos princípios previstos no art. 5º da Lei nº 14.133/2021, mantendo plena consonância com os “Resultados Pretendidos” definidos no Estudo Técnico Preliminar.

12. JUSTIFICATIVA PARA ADOÇÃO DO REGISTRO DE PREÇOS

Na análise comparativa entre o Sistema de Registro de Preços (SRP) e a contratação tradicional para a construção de quatro passagens molhadas no município de Varjota, ambos os modelos foram avaliados sob os aspectos técnicos, econômicos, operacionais e jurídicos, em observância aos princípios e objetivos estabelecidos pela Lei nº 14.133/2021. Inicialmente, verifica-se que a necessidade da contratação decorre de um cenário de infraestrutura essencial, no qual as passagens molhadas têm a finalidade de garantir a trafegabilidade, promover segurança viária e assegurar o acesso contínuo aos serviços básicos, além de contribuir para o fortalecimento da economia local.

A segurança jurídica e a previsibilidade proporcionadas pela realização de licitação específica ou contratação direta mostram-se compatíveis com o cenário atual, especialmente considerando a relevância e a urgência da infraestrutura pretendida, que poderão ser atendidas de maneira mais célere, sem a necessidade das flexibilidades próprias do Sistema de Registro de Preços ou da busca por economias de escala típicas desse modelo. Considerando ainda que a demanda possui objeto delimitado e execução previamente definida, a contratação tradicional apresenta-se como alternativa mais prática e eficiente para a Administração Pública.

Diante disso, recomenda-se a adoção da contratação tradicional para o presente caso, por representar a modalidade que melhor otimiza os recursos públicos e assegura a concretização dos “Resultados Pretendidos”, atendendo ao interesse público com maior agilidade, eficiência e segurança jurídica. Essa conclusão busca garantir plena observância aos princípios estabelecidos na Lei nº 14.133/2021, especialmente aqueles relacionados à economicidade, eficácia administrativa e promoção do desenvolvimento regional sustentável.

13. DA VEDAÇÃO DA PARTICIPAÇÃO DE EMPRESAS NA FORMA DE CONSÓRCIO

A participação de consórcios na contratação das obras de construção de quatro passagens molhadas no Município de Varjota será analisada à luz dos critérios técnicos, operacionais, administrativos e jurídicos previstos nos arts. 5º, 15 e 18, §1º, inciso I, da Lei nº 14.133/2021. Conforme descrito na necessidade da contratação, a execução dessas estruturas possui como finalidade assegurar a trafegabilidade, promover segurança viária, garantir o acesso aos serviços essenciais, além de contribuir para o escoamento da produção local e o desenvolvimento regional. Nesse contexto, a análise acerca da viabilidade da participação de consórcios deve observar as particularidades da contratação, a capacidade administrativa da Administração Pública e as exigências técnicas identificadas no levantamento de mercado.

Embora a participação de consórcios seja admitida como regra pelo art. 15 da Lei nº 14.133/2021, a natureza específica do objeto exige avaliação criteriosa quanto à compatibilidade e à vantajosidade dessa forma de participação. O caráter técnico das obras, que demanda precisão executiva e conhecimento especializado, pode justificar a formação de consórcios, especialmente quando houver necessidade de somatório de capacidades técnicas, operacionais e financeiras ou integração de diferentes especialidades, situação que pode se mostrar vantajosa em obras de maior complexidade ou padronização específica.

Por outro lado, caso a execução das passagens molhadas apresente características operacionais mais simples e plenamente executáveis por uma única empresa especializada, sem a necessidade de conjugação de competências distintas ou ampliação de capacidade técnica, a contratação de fornecedor único poderá revelar-se mais eficiente e econômica para a Administração Pública. Nesse cenário, a centralização da execução tende a simplificar os procedimentos de gestão e fiscalização contratual, reduzindo riscos administrativos e promovendo maior agilidade operacional.

Os impactos relacionados à eficiência administrativa e à economicidade devem ser cuidadosamente considerados, especialmente no que se refere ao aumento da complexidade na gestão contratual e na fiscalização decorrente da participação de múltiplas empresas consorciadas. Por outro lado, devem também ser ponderados os benefícios potenciais dos consórcios, como maior capacidade econômico-financeira, considerando inclusive a possibilidade de acréscimo de 10% a 30% nos requisitos de habilitação econômico-financeira das empresas consorciadas.

Ainda que os consórcios demandem compromisso formal de constituição, definição de empresa líder e responsabilidade solidária entre as participantes, a adoção de fornecedor único pode proporcionar maior simplicidade gerencial, segurança jurídica e eficiência na execução contratual, especialmente quando a multiplicidade de agentes puder comprometer o andamento da contratação ou dificultar a fiscalização das obras.

Dessa forma, a admissão ou eventual vedação à participação de consórcios deverá estar tecnicamente fundamentada, considerando os dados obtidos no levantamento de mercado e o alinhamento aos resultados pretendidos pela Administração Pública, assegurando a observância dos princípios da eficiência, economicidade e segurança

jurídica, em plena conformidade com o contexto do Estudo Técnico Preliminar e com as disposições legais aplicáveis.

14. CONTRATAÇÕES CORRELATAS E/OU INTERDEPENDENTES

A análise de contratações correlatas e interdependentes mostra-se fundamental para garantir que a solução proposta esteja em consonância com outras ações desenvolvidas pela Administração Pública, evitando sobreposições desnecessárias e promovendo a utilização racional dos recursos disponíveis. Ao avaliar contratações com objetivos semelhantes ou que dependam umas das outras para plena efetividade, a Administração assegura uma execução mais eficiente, econômica e organizada da obra, utilizando a padronização como instrumento para otimização dos custos e alcance da qualidade desejada, em conformidade com os princípios da eficiência e do planejamento previstos no art. 5º da Lei nº 14.133/2021.

No presente caso, verifica-se que a construção das passagens molhadas no Município de Varjota não possui contratações diretamente correlatas, seja em relação à substituição de contratos vigentes, seja quanto à necessidade de adequação de prazos contratuais já existentes. Contudo, é indispensável que o projeto observe integralmente os requisitos técnicos relacionados à segurança viária e à trafegabilidade, conforme estabelecido nas seções anteriores do Estudo Técnico Preliminar – ETP.

Da mesma forma, não foram identificadas infraestruturas pré-existentes ou instalações de utilidade pública que possam impactar diretamente a execução das obras das passagens molhadas. Também não foram constatadas outras obras em andamento ou planejadas que possam, neste momento, ser integradas ao presente projeto com o objetivo de gerar economia de escala ou compartilhamento de recursos.

Conclui-se, portanto, que a presente análise não demanda alterações nos quantitativos nem nos requisitos técnicos definidos para a contratação. A inexistência de contratações correlatas ou interdependentes permite que a execução do objeto seja planejada de forma autônoma, concentrando-se exclusivamente nos benefícios diretos e indiretos que a construção das passagens molhadas proporcionará à população da região.

Dessa maneira, eventual integração com futuras ações de infraestrutura do Município poderá ser planejada posteriormente, garantindo que novas soluções sejam implementadas de forma coordenada, eficiente e economicamente viável, sempre em observância aos princípios da boa gestão pública e do planejamento administrativo.

15. POSSÍVEIS IMPACTOS AMBIENTAIS E RESPECTIVAS MEDIDAS MITIGADORAS

A execução das obras de construção das quatro passagens molhadas no Município de

Varjota - Ceará, poderá ocasionar impactos ambientais ao longo de todo o seu ciclo de vida, especialmente aqueles relacionados à geração de resíduos da construção civil e ao consumo de recursos naturais, como água e energia elétrica.

Durante a fase de execução das obras, a utilização de materiais como concreto e pedra poderá contribuir significativamente para a emissão de gases de efeito estufa e para o consumo intensivo de recursos naturais. Diante disso, poderá ser incentivada a adoção de soluções mais sustentáveis, como o emprego de materiais reciclados ou de insumos com maior eficiência energética, considerando as alternativas identificadas no “Levantamento de Mercado e Demonstração da Vantajosidade” e as orientações constantes no Guia Nacional de Contratações Sustentáveis. Essa diretriz poderá incluir, ainda, a análise do ciclo de vida dos materiais utilizados, promovendo uma execução mais sustentável e compatível com as diretrizes de planejamento.

Entre as medidas mitigadoras previstas, destacam-se a utilização de materiais com selo Procel A, o planejamento adequado para descarte e reciclagem dos resíduos provenientes da obra, bem como a implementação de logística reversa para materiais auxiliares empregados na construção. Tais medidas serão consideradas essenciais para assegurar maior controle dos impactos ambientais decorrentes da execução do objeto. A Administração Pública poderá ainda avaliar, nos termos do art. 18, §1º, inciso XII, a necessidade de licenciamento ambiental e demais exigências voltadas à garantia da sustentabilidade e eficiência da obra, evitando, contudo, a criação de restrições que possam comprometer a competitividade ou prejudicar a obtenção da proposta mais vantajosa, conforme estabelece o art. 11 da Lei nº 14.133/2021.

As ações propostas são fundamentais para reduzir a pegada ambiental da obra, otimizar a utilização dos recursos disponíveis e contribuir para os impactos socioeconômicos positivos esperados para a região, conforme destacado na seção “Resultados Pretendidos”. Assim, a identificação prévia dos possíveis impactos ambientais, aliada à definição de medidas mitigadoras adequadas, fortalece a sustentabilidade e a efetividade do projeto, em plena consonância com os princípios previstos no art. 5º da Lei nº 14.133/2021.

16. POSICIONAMENTO CONCLUSIVO SOBRE A VIABILIDADE E RAZOABILIDADE DA CONTRATAÇÃO

A contratação proposta para a execução das obras de construção de quatro passagens molhadas em diversas localidades do Município de Varjota – Ceará é considerada viável e apta a atender de forma eficiente à necessidade pública identificada. Fundamentada nos princípios da eficiência, interesse público, economicidade e vantajosidade previstos nos arts. 5º e 11 da Lei nº 14.133/2021, a contratação não apenas proporcionará melhores condições de trafegabilidade e segurança viária nas estradas rurais, como também garantirá o acesso contínuo a serviços essenciais, tais como educação e saúde, contribuindo significativamente para o desenvolvimento local e para a melhoria da qualidade de vida da população rural.

Ressalta-se que a presente contratação encontra-se devidamente prevista no Plano de Contratações Anual – PCA, demonstrando alinhamento com o planejamento estratégico da Administração Pública Municipal, em conformidade com o art. 12 da Lei

nº 14.133/2021. Além disso, o planejamento da contratação está adequadamente fundamentado no Termo de Referência, nos termos do art. 6º, inciso XXIII, da referida legislação. A contratação tem como finalidade solucionar problemas estruturais relevantes, reduzindo impactos sociais e ambientais ao promover melhores condições de mobilidade, integração regional e acesso aos serviços públicos essenciais.

Dessa forma, a solução proposta encontra-se alinhada aos objetivos definidos para o processo licitatório, priorizando a qualidade, a segurança e a eficiência no atendimento das demandas da população local. A execução das obras revela-se estratégica e necessária sob a perspectiva do planejamento da infraestrutura municipal, fortalecendo o desenvolvimento regional sustentável e promovendo maior integração das comunidades rurais.

Conclui-se, portanto, que a realização das referidas obras é medida indispensável para o interesse público, sendo recomendada sua efetivação por representar alternativa conveniente e oportuna para a Administração Pública. A contratação contribuirá de maneira significativa para a otimização dos recursos públicos, para a melhoria da infraestrutura viária rural e para a ampliação da eficiência na prestação dos serviços essenciais à população do município de Varjota.

**PROJETO BASICO DE 4 PASSAGENS
MOLHADAS EM DIVERSAS
LOCALIDADES DO MUNICIPIO DE
VARJOTA – CEARÁ**

PROJETO:

ENGENHEIRO CIVIL:

CREA CE:

ART:

VARJOTA - CEARÁ

ABRIL – 2026

TERMOS RELACIONADOS

Açude - Uma barragem ou represa construída para armazenar água.

Afluente - Um curso d'água que flui para dentro de um rio ou lago.

Alvéolo - O leito de um rio ou córrego.

Bacia Hidrográfica - A área de drenagem de um rio ou sistema de rios.

Bueiro - Uma estrutura que permite a passagem de água sob uma estrada ou ferrovia.

Canal - Um curso d'água artificial ou natural que conecta dois corpos d'água.

Carga Hidráulica - A pressão exercida pela água em um sistema.

Corte - A seção transversal de um rio ou córrego.

Crestamento - A erosão do solo ou rocha devido à ação da água.

Drain - Um sistema de drenagem para remover água de um local.

Drenagem - O processo de remover água de um local.

Enrocamento - Uma estrutura de rochas ou pedras para proteger o solo ou uma estrutura.

Escoamento - O fluxo de água sobre a superfície do solo.

Erosão - A remoção do solo ou rocha devido à ação da água ou vento.

Estreito - Um trecho estreito de um rio ou córrego.

Fosse - Uma depressão ou buraco no solo.

Galeria - Uma estrutura subterrânea para drenagem ou passagem.

Hidráulica - A ciência que estuda o comportamento da água em movimento.

Hidrologia - A ciência que estuda a distribuição e movimento da água na Terra.

Igarapé - Um pequeno curso d'água ou córrego.

Infiltração - O processo de água penetrar no solo.

Janela - Uma abertura em uma estrutura para permitir a passagem de água.

Lago - Um corpo d'água fechado.

Lagoa - Um corpo d'água pequeno e raso.

Leito - O fundo de um rio ou córrego.

Mata-burro - Uma estrutura para proteger uma estrada ou ferrovia de animais.

Meandro - Uma curva ou volta em um rio ou córrego.

Nível d'Água - A altura da água em um rio ou lago.

Obra de Arte - Uma estrutura construída para permitir a passagem de água ou tráfego.

Pântano - Uma área de terra encharcada.

Passagem Molhada - Uma estrutura que permite a passagem de água sob uma estrada ou ferrovia.

Pequena Central Hidrelétrica (PCH) - Uma usina hidrelétrica de pequena escala.

Piezômetro - Um instrumento para medir a pressão da água.

Ponte - Uma estrutura que permite a passagem sobre um obstáculo.

Ponto de Encontro - O local onde dois ou mais cursos d'água se encontram.

Precipitação - A queda de água do céu, como chuva ou neve.

Represa - Uma barragem ou açude para armazenar água.

Riacho - Um pequeno curso d'água.

Rio - Um curso d'água natural.

Sangradouro - Um canal ou curso d'água que conecta dois corpos d'água.

Sarjeta - Uma vala ou canal para drenagem.

Sedimentação - O processo de deposição de sedimentos.

Seção Transversal - A seção transversal de um rio ou córrego.

Sumidouro - Um buraco ou fossa para absorver água.

Talude - A inclinação de um terreno ou estrutura.

Torrente - Um fluxo rápido de água.

Transposição - A transferência de água de um local para outro.

Travessia - Uma estrutura que permite a passagem sobre um obstáculo.

Tubulação - Um tubo ou canal para transportar água.

Válvula - Uma estrutura para controlar a vazão de água.

Vazão - A quantidade de água que flui por um local.

Velocidade - A taxa de fluxo da água.

Vertedouro - Uma estrutura para controlar a vazão de água.

Viaduto - Uma estrutura que permite a passagem sobre um obstáculo.

Viga - Uma estrutura horizontal para suportar cargas.

Volume - A quantidade de água armazenada em um local.

Zona de Proteção - Uma área protegida para preservar a qualidade da água.

FIGURAS

- Figura 01** – Distancia da Sede do Município de Varjota até a Capital Fortaleza 13
- Figura 02** – Distancia do centro da Sede do Município de Varjota ao Ponto onde a Passagem Molhada 001 deve ser executada 14
- Figura 03** – Distancia do centro da Sede do Município de Varjota ao Ponto onde a Passagem Molhada 002, deve ser executada nas proximidades da Localidade de Olho D'Água 15
- Figura 04** – Distancia do centro da Sede do Município de Varjota ao Ponto onde a Passagem Molhada 003, deve ser executada nas proximidades da Localidade de Olho D'Água 16
- Figura 05** – Distancia do centro da Sede do Município de Varjota ao Ponto onde a Passagem Molhada 004, deve ser executada nas proximidades da Localidade de Croata 17

PROJETO BASICO DE 4 PASSAGENS MOLHADAS EM DIVERSAS LOCALIDADES DO MUNICIPIO DE VARJOTA – CEARÁ

Objetivo: Elaboração de projeto com as diretrizes básicas para a execução de obras de drenagem corrente, modelo passagem molhada com e sem barramentos se adequando a cada tipo de situação e local de execução das diversas obras de arte corrente no Município de Varjota Ceará.

ESCOPO DO PROJETO:

- Elaboração do projeto básico de passagem molhada, incluindo:
 - Estudos hidrológicos e hidráulicos;
 - Projeto de estrutura (ponte, bueiro, etc.);
 - Projeto de drenagem;
 - Desenhos e especificações técnicas;
 - Orçamento e cronograma.

RESPONSABILIDADE TECNICA:

ENGENHEIRO CIVIL

CREA

ART

VARJOTA - CEARÁ

ABRIL – 2026

Sumário

1. RESUMO DO PROJETO	9
2. APRESENTAÇÃO	10
3. INTRODUÇÃO	11
4. LOCALIZAÇÃO E CARACTERÍSTICAS DO LOCAL	12
4.1 Saúde	29
4.2 Educação	29
4.3 Características Ambientais	30
4.3.1 Relevo	30
4.3.2 Solos	30
4.3.3 Vegetação	31
4.3.4 Bacia Hidrográfica	32
4.4 Estudos Hidrológicos	32
4.4.1 Caracterização da Bacia Hidrográfica	32
4.4.2 Declividade Média do Curso Principal	35
4.4.3 Fator de Formula	36
4.4.4 Coeficiente de Compacidade	36
4.4.5 Índice de Circularidade	37
4.4.5 Tempo de Concentração (Tc)	37
4.4.6 Cálculo da Intensidade Média	38
4.4.7 Coeficiente de Escoamento	39
4.4.8 Cálculo da Vazão de Pico (Método Racional)	39
5. PARÂMETROS DE PROJETO	40
5.1 ADMINISTRAÇÃO DA OBRA	43
5.2 SERVIÇOS PRELIMINARES	43
5.2.1 LOCAÇÃO DE CONTÊINER ALMOXARIFADO COM PISO NAVAL - 6,00M X 2,35M	43
5.2.2 LOCAÇÃO DE CONTÊINER BANHEIRO COM 02 VASOS SANITÁRIOS, 01 LAVATÓRIO E 04 CHUVEIROS - 6,00 X 2,35M	44
5.2.3 LOCAÇÃO DE CONTÊINER ESCRITÓRIO COM BANHEIRO (01 VASO SANITÁRIO, 01 LAVATÓRIO E 01 CHUVEIRO), JANELA EM VIDRO, PORTAS, LUMINÁRIAS, TOMADAS, FORRO EM PVC, AR CONDICIONADO E ISOLAMENTO TERMO-ACÚSTICO EM ISOPOR - 6,00 X 2,35M	44

5.2.4 FOSSA SÉPTICA E SUMIDOURO EM ALVENARIA.....	44
5.2.5 INSTALAÇÕES PROVISÓRIAS DE LUZ , FORÇA,TELEFONE E LÓGICA	45
5.2.6 PLACAS PADRÃO DE OBRA.....	45
5.2.7 MOBILIZAÇÃO E DESMOBILIZAÇÃO DE EQUIPAMENTOS EM CAVALO MECÂNICO C/ PRANCHA DE 3 EIXOS.....	46
6. CONCEPÇÃO DA ESTRUTURA.....	47
6.1 Tipologia Adotada.....	47
6.2. Elementos Estruturais Comuns	47
6.3. Estabilidade e Segurança.....	48
7.CÁLCULO E DIMENSIONAMENTO	49
7.1 Dados para Dimensionamento	49

1. RESUMO DO PROJETO

PROJETO BASICO DE 4 PASSAGENS MOLHADAS EM DIVERSAS LOCALIDADES DO MUNICIPIO DE VARJOTA – CEARÁ			
PASSAGEM MOLHADA IPUEIRA DE CIMA			EXTENSÃO:
SEM/COM BARRAMENTO		R\$ 886.104,48	92,13 metros
COORDENADAS INICIO	330.188,87 m E 9.537.287,51 m S	COORDENADAS FIM	330.216,9120 m E 9.537.375,17 m S
FUROS:	SEM FUROS	DIAMETRO:	-
ÁREA DA BACIA DE CONTRUIÇÃO:		6,35 ha	
PASSAGEM MOLHADA OLHO D'ÁGUA DOS TRAJANOS			EXTENSÃO:
SEM/COM BARRAMENTO		R\$ 962.665,90	76,95 metros
COORDENADAS INICIO	336.120,57 m E 9.545.324,51 m S	COORDENADAS FIM	336.047,32 m E 9.545.343,3934 m S
FUROS:	4	DIAMETRO:	1000mm
ÁREA DA BACIA DE CONTRUIÇÃO:		63,39 ha	
PASSAGEM MOLHADA OLHO D'ÁGUA A CAPOEIRAS			EXTENSÃO:
SEM/COM BARRAMENTO		R\$ 1.192.672,35	76,95 metros
COORDENADAS INICIO	335.874,09 m E 9544.845,59 m S	COORDENADAS FIM	335.795,21 m E 9.544.908,31 m S
FUROS:	3	DIAMETRO:	1000mm
ÁREA DA BACIA DE CONTRUIÇÃO:		58,64 ha	
PASSAGEM MOLHADA CROATA			EXTENSÃO:
SEM/COM BARRAMENTO		R\$ 832.324,08	87,50 metros
COORDENADAS INICIO	328.089,05 m E 9.533.337,44 m S	COORDENADAS FIM	328.164,23 m E 9.533.375,22 m S
FUROS:	SEM FUROS	DIAMETRO:	-
ÁREA DA BACIA DE CONTRUIÇÃO:		59,51 ha	

O presente projeto faz uso das tabelas governamentais Seinfra 28.1 e SINAPI 2026/02, para tanto o valor final para o presente projeto é de R\$ 3.689.576,37

2. APRESENTAÇÃO

O presente projeto visa a construção de 4 (quatro) passagens molhadas no município de Varjota, Ceará, com o objetivo de melhorar a infraestrutura de transporte e acesso às comunidades locais. As passagens molhadas serão construídas nas localidades de Ipueira de Cima, Olho d'Água dos Trajanos, Olho d'Água a Capoeiras e Croata. Cada passagem molhada terá uma extensão variadas de comprimento e 6 metros de largura, permitindo a passagem segura de veículos e pedestres. A construção dessas passagens molhadas é fundamental para garantir a segurança e a mobilidade das comunidades locais, que enfrentam dificuldades de acesso a serviços básicos, como saúde, educação e comércio. Além disso, o projeto contribuirá para o desenvolvimento econômico e social da região, facilitando o transporte de produtos e pessoas. As passagens molhadas serão projetadas e construídas de acordo com as normas e legislações vigentes, garantindo a qualidade e a durabilidade das obras. O projeto inclui a elaboração de estudos hidrológicos e hidráulicos, projeto de estrutura, projeto de drenagem, desenhos e especificações técnicas, orçamento e cronograma. Com a execução do projeto, espera-se melhorar a qualidade de vida das comunidades locais, promovendo o desenvolvimento econômico e social da região. A construção das passagens molhadas é um passo importante para garantir a segurança e a mobilidade das pessoas, e contribuir para o crescimento sustentável da região.

3. INTRODUÇÃO

O município de Varjota, criado em 1985 pela Lei 11.007, está localizado nas coordenadas geográficas Latitude(S) 4° 11' 40" e Longitude(WGr) 40° 28' 36", no estado do Ceará, região Nordeste do Brasil. O nome "Varjota" é proveniente da configuração geomorfológica do terreno, caracterizado por pequenas várzeas, o que reflete a relação estreita entre a comunidade e o meio ambiente.

Com uma população predominantemente rural, Varjota é um município que vive da agricultura e pecuária, com uma economia local fortemente influenciada pela produção agrícola e pela exploração de recursos naturais. O gentílico dos habitantes de Varjota é varjotense, um termo que reflete a identidade e o orgulho da comunidade local. A história e a cultura de Varjota são marcadas pela resistência e adaptabilidade de seus habitantes, que buscam superar os desafios e aproveitar as oportunidades da região.

Varjota faz limite com os municípios de Santa Quitéria e Cariré ao norte, Pires Ferreira ao sul, Santa Quitéria a leste, e Reriutaba e Pires Ferreira a oeste. Essa localização geográfica é importante para entender as relações econômicas, sociais e culturais de Varjota com os municípios vizinhos, e para planejar ações de desenvolvimento regional.

No entanto, o município enfrenta desafios em termos de infraestrutura e acesso a serviços básicos, o que afeta a qualidade de vida das comunidades rurais. A construção de passagens molhadas é uma das ações necessárias para melhorar a infraestrutura de transporte e acesso às comunidades locais, promover o desenvolvimento econômico e social da região, e garantir a segurança e a mobilidade das pessoas.

Diante desse contexto, o presente projeto visa a construção de 4 passagens molhadas nas localidades de Ipueira de Cima, Olho d'Água dos Trajanos, Olho d'Água a Capoeiras e Croata, com o objetivo de melhorar a conectividade e a acessibilidade das comunidades rurais, promover o desenvolvimento econômico e social da região, e garantir a segurança e a mobilidade das pessoas. Com essa iniciativa, busca-se contribuir para a melhoria da qualidade de vida dos habitantes de Varjota e para o desenvolvimento sustentável da região.

4. LOCALIZAÇÃO E CARACTERÍSTICAS DO LOCAL

O município de Varjota está localizado a aproximadamente 262 km do capital Fortaleza, através da via CE 257 e BR 020, como pode ser observado na Figura 01 a Seguir, estando o município localizado nas coordenadas geográficas Latitude(S) 4° 11' 40" e Longitude (WGr) 40° 28' 36".

Figura 01 – Distancia da Sede do Município de Varjota até a Capital Fortaleza



Fonte – Imagem Extraída do Google Earth (2026)

A primeira passagem molhada, demonstrada na Figura 02, será construída na localidade de Ipueira de Cima, uma das principais áreas agrícolas do município de Varjota. Com um comprimento de 92,13 metros e largura de 6 metros, essa estrutura permitirá melhorar significativamente a conectividade e a acessibilidade da região.

A passagem molhada terá como centro a coordenada 330.182,00 m E, 9.537.332,00 m S, e estará localizada a aproximadamente 9,22 km da sede do município. Essa localização estratégica beneficiará não apenas os produtores rurais, que poderão transportar seus produtos com mais facilidade e segurança, mas também

os moradores da região, que terão acesso mais fácil a serviços básicos como saúde e educação. A construção dessa passagem molhada é fundamental para o desenvolvimento da região, pois permitirá que os produtores rurais aumentem sua produção e melhorem a qualidade de seus produtos, contribuindo para o crescimento econômico do município. Além disso, a passagem molhada também melhorará a segurança e a mobilidade das pessoas, reduzindo o risco de acidentes e melhorando a qualidade de vida dos habitantes da região.

Figura 02 – Distancia do centro da Sede do Município de Varjota ao Ponto onde a Passagem Molhada 001 deve ser executada

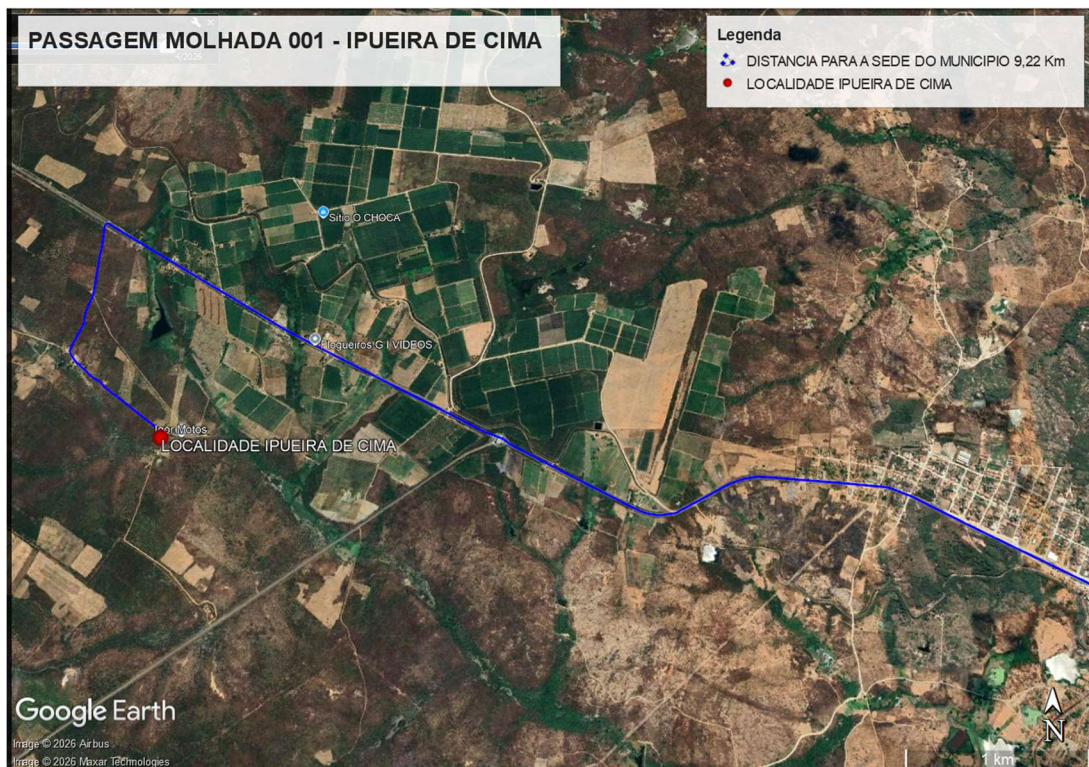

Fonte – Imagem Extraída do Google Earth (2026)

As segunda e terceira passagens molhadas serão construídas nas cercanias da localidade de Olho D'água, como apresentado nas Figuras 03 e 04. Ambas as passagens molhadas terão um comprimento de 76,95 metros e 95,19 metros e largura de 6 metros, e serão fundamentais para melhorar a conectividade e a acessibilidade da região.

A segunda passagem molhada terá como centro a coordenada 335.846,74 m E, 9.544.358,51 m S, e estará localizada a aproximadamente 9,50 km da sede do município. Já a terceira passagem molhada terá como centro a coordenada 336.116,82 m E, 9.544.784,44 m S, e estará localizada a aproximadamente 10,1 km da sede do município.

A construção dessas passagens molhadas é crucial para a região, pois permitirá que os moradores e produtores rurais tenham acesso mais fácil e seguro a serviços básicos, como saúde e educação, e também permitirá que os produtos agrícolas sejam transportados com mais eficiência. Além disso, as passagens molhadas também contribuirão para o desenvolvimento econômico da região, melhorando a qualidade de vida dos habitantes e aumentando a produtividade agrícola.

Figura 03 – Distancia do centro da Sede do Município de Varjota ao Ponto onde a Passagem Molhada 002, deve ser executada nas proximidades da Localidade de Olho D'Água .

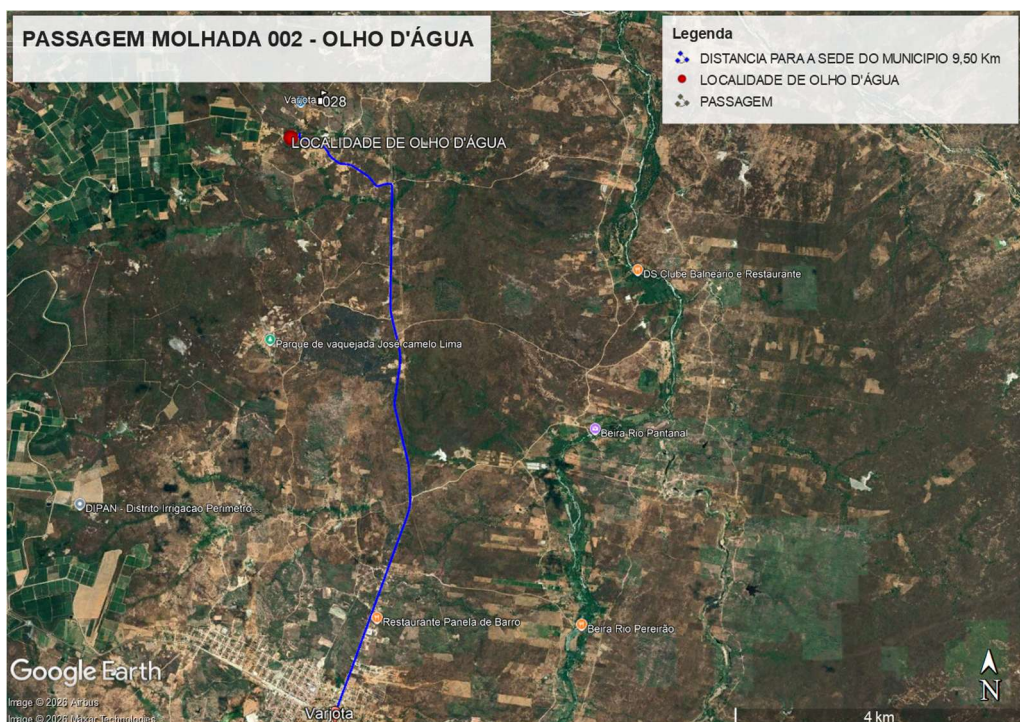

Fonte – Imagem Extraída do Google Earth (2026)

Figura 04 – Distancia do centro da Sede do Município de Varjota ao Ponto onde a Passagem Molhada 003, deve ser executada nas proximidades da Localidade de Olho D'Água

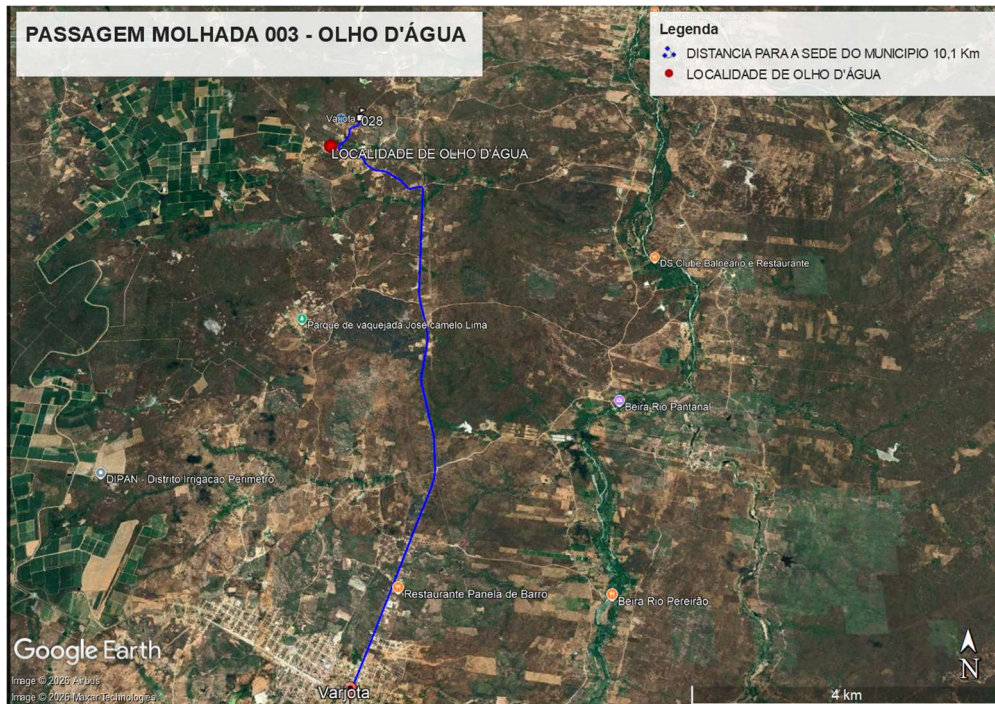

Fonte – Imagem Extraída do Google Earth (2026)

Figura 05 – Distancia do centro da Sede do Município de Varjota ao Ponto onde a Passagem Molhada 004, deve ser executada nas proximidades da Localidade de Croata



Fonte – Imagem Extraída do Google Earth (2026)

A quarta passagem molhada serão construídas nas cercanias da localidade de Croata, como apresentado na Figura 05. A passagem molhada terá um comprimento de 87,50 metros e largura de 6 metros, e serão fundamentais para melhorar a conectividade e a acessibilidade da região.

A quarta passagem molhada terá como centro a coordenada 328.089,05 m E 9.533.337,44 m S, e estará localizada a aproximadamente 11,20 km da sede do município. A construção dessa passagem molhada é crucial para a região, pois permitirá que os moradores e produtores rurais tenham acesso mais fácil e seguro a serviços básicos, como saúde e educação.

LEVANTAMENTO TOPOGRAFICO

A modelagem topográfica foi realizada utilizando um conjunto de ferramentas de alta precisão. Para o levantamento preliminar, foi utilizado um aparelho GPS Garmin Etrex 10, que forneceu dados iniciais sobre a topografia da área. Posteriormente, para o levantamento definitivo das passagens molhadas, foi empregado um receptor GNSS RTK (Real Time Kinematic) da marca COMNAV, modelo S6. Este equipamento permitiu obter dados topográficos com precisão centimétrica, garantindo a acurácia necessária para a modelagem hidrológica da bacia e do levantamento. Sendo finalizado e ajustado com modelagem digital fazendo uso do software AutoCAD CIVIL 3D.

CURSO D'ÁGUA DA IPUEIRA DE CIMA
ESTRADA IPUEIRA DE CIMA



VARJOTA-CE

SONDAGEM A PÁ E PICARETA

SONDAGEM 01

ESTACA : 01+0,000

COTAS

160,624	LEGENDA	0,00	DISCRIMINAÇÃO
159,97		0,654	Solo de Aluvião, entre as cotas 160,624 e 159,97 E = 0,654m
159,372		1,25	Argila siltosa c/ pedregulho, entre as cotas 159,97 e 159,372. E = 0,596m
			Rocha Sã abaixo da cota 159,372

CURSO D'ÁGUA DA IPUEIRA DE CIMA
ESTRADA IPUEIRA DE CIMA



VARJOTA-CE

SONDAGEM A PÁ E PICARETA

SONDAGEM 02

ESTACA : 03+0,00

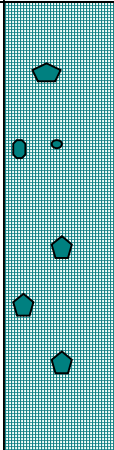
COTAS

159,53	LEGENDA	0,00	DISCRIMINAÇÃO
159,18		0,35	Solo aluvião, entre as cotas 159,53 e 159,18 E = 0,35m
158,88		0,65	Argila siltosa c/ pedregulho, entre as cotas 159,18 e 158,88. E = 0,30m
			Rocha Sã abaixo da cota 158,88

CURSO D'ÁGUA DA IPUEIRA DE CIMA
ESTRADA IPUEIRA DE CIMA

VARJOTA-CE

SONDAGEM A PÁ E PICARETA

SONDAGEM 03

ESTACA : __ 5+12,12

COTAS

159,91	LEGENDA	0,00	DISCRIMINAÇÃO
159,28		0,62	Solo de Aluvião, entre as cotas 159,91 e 159,28 E = 0,62m
158,66	• • • • •	1,25	Argila siltosa c/ pedregulho, entre as cotas 159,28 e 158,66 E = 0,63m
	• • • •		Rocha alterada, abaixo da cota 158,66

CURSO D'ÁGUA OLHO D'ÁGUA DOS TRAJANOS

ESTRADA OLHO D'ÁGUA DOS TRAJANOS

VARJOTA-CE

SONDAGEM A PÁ E PICARETA

SONDAGEM 01

ESTACA : 01+12,916

COTAS

141,00	LEGENDA	0,00	DISCRIMINAÇÃO
140,68		0,32	Solo de Aluvião, entre as cotas 141,00 e 140,68 E = 0,32m
139,85	• • • • •	1,15	Argila siltosa c/ pedregulho, entre as cotas 140,68 e 139,85. E = 0,83m
	• • • •		Rocha Sã abaixo da cota 139,85

CURSO D'ÁGUA OLHO D'ÁGUA DOS TRAJANOS

ESTRADA OLHO D'ÁGUA DOS TRAJANOS

VARJOTA-CE

SONDAGEM A PÁ E PICARETA

SONDAGEM A PÁ E PICARETA

SONDAGEM 02

ESTACA : 03+5,842

COTAS

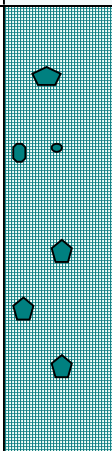
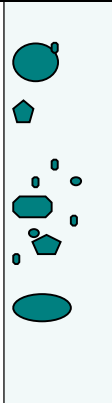
138,887	LEGENDA	0,00	DISCRIMINAÇÃO
138,677		0,21	Solo aluvião, entre as cotas 138,887 e 138,677 E = 0,21m
138,317		0,57	Argila siltosa c/ pedregulho, entre as cotas 138,677 e 138,317. E = 0,36m
			Rocha Sã abaixo da cota 138,317

CURSO D'ÁGUA OLHO D'ÁGUA DOS TRAJANOS

ESTRADA OLHO D'ÁGUA DOS TRAJANOS



VARJOTA-CE

SONDAGEM A PÁ E PICARETA

SONDAGEM 03

ESTACA : 5+9,868

COTAS

141,00	LEGENDA	0,00	DISCRIMINAÇÃO
140,39		0,61	Solo de Aluvião, entre as cotas 141,00 e 140,39 E = 0,61m
139,72		1,28	Argila siltosa c/ pedregulho, entre as cotas 140,39 e 139,72 E = 0,67m
			Rocha alterada, abaixo da cota 139,72

CURSO D'ÁGUA OLHO D'ÁGUA A CAPOEIRAS

ESTRADA OLHO D'ÁGUA

VARJOTA-CE

SONDAGEM A PÁ E PICARETA

SONDAGEM 01

ESTACA : 0+19,371

COTAS

138,00	LEGENDA	0,00	DISCRIMINAÇÃO
137,61		0,39	Solo de Aluvião, entre as cotas 138,00 e 137,61 E = 0,39m
136,87	• • • • •	1,13	Argila siltosa c/ pedregulho, entre as cotas 137,61 e 136,87. E = 0,74m
	• • • •		Rocha Sã abaixo da cota 136,87

CURSO D'ÁGUA OLHO D'ÁGUA A CAPOEIRAS

ESTRADA OLHO D'ÁGUA

VARJOTA-CE

SONDAGEM A PÁ E PICARETA

SONDAGEM 02

ESTACA : 3+9,412

COTAS

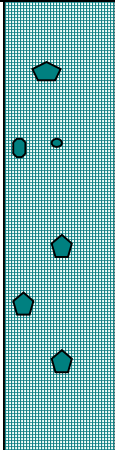
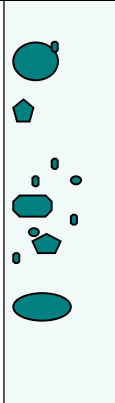
133,693	LEGENDA	0,00	DISCRIMINAÇÃO
132,81		0,78	Solo aluvião, entre as cotas 133,693 e 132,81 E = 0,78m
132,59		1,19	Argila siltosa c/ pedregulho, entre as cotas 132,81 e 132,59. E = 0,41m
			Rocha Sã abaixo da cota 132,59

CURSO D'ÁGUA OLHO D'ÁGUA A CAPOEIRAS

ESTRADA OLHO D'ÁGUA

VARJOTA-CE

SONDAGEM A PÁ E PICARETA

SONDAGEM 03

ESTACA : 5+14,288

COTAS

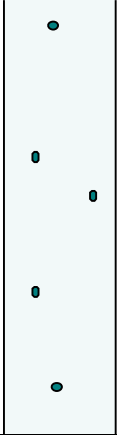
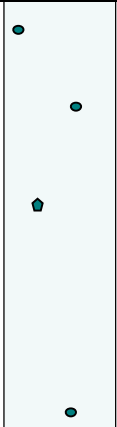
137,949	LEGENDA	0,00	DISCRIMINAÇÃO
137,469		0,48	Solo de Aluvião, entre as cotas 137,94 e 137,469 E = 0,48m
136,879		1,07	Argila siltosa c/ pedregulho, entre as cotas 137,469 e 136,879 E = 0,59m
			Rocha alterada, abaixo da cota 136,879

CURSO D'ÁGUA CROATA

ESTRADA CROATA

VARJOTA-CE

SONDAGEM A PÁ E PICARETA

SONDAGEM 01

ESTACA : 0+1,326

COTAS

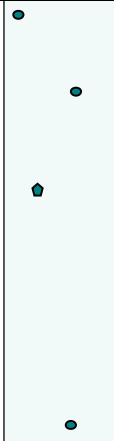
145,80	LEGENDA	0,00	DISCRIMINAÇÃO
145,12		0,68	Solo de Aluvião, entre as cotas 145,80 e 145,12 E = 0,68m
144,79		1,01	Argila siltosa c/ pedregulho, entre as cotas 145,12 e 144,79. E = 0,33m
			Rocha Sã abaixo da cota 144,79

CURSO D'ÁGUA CROATA

ESTRADA CROATA

VARJOTA-CE

SONDAGEM A PÁ E PICARETA

SONDAGEM 02

ESTACA : 2+0,000

COTAS

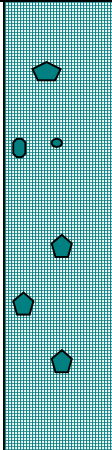
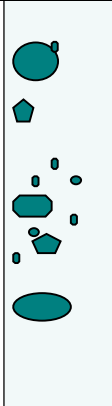
144,520	LEGENDA	0,00	DISCRIMINAÇÃO
144,13		0,39	Solo aluvião, entre as cotas 144,52 e 144,13 E = 0,39m
143,65		0,87	Argila siltosa c/ pedregulho, entre as cotas 144,13 e 143,65. E = 0,48m
			Rocha Sã abaixo da cota 143,65

CURSO D'ÁGUA CROATA

ESTRADA CROATA



VARJOTA-CE

SONDAGEM A PÁ E PICARETA

SONDAGEM 03

ESTACA : 4+8,829

COTAS

145,80	LEGENDA	0,00	DISCRIMINAÇÃO
145,42		0,38	Solo de Aluvião, entre as cotas 145,80 e 145,42 E = 0,38m
144,63		1,17	Argila siltosa c/ pedregulho, entre as cotas 145,42 e 144,63 E = 0,79m
			Rocha alterada, abaixo da cota 144,63

4.1 Saúde

A saúde no município de Varjota, Ceará, é atendida por uma rede de unidades de saúde que oferecem serviços básicos e especializados à população. A Secretaria Municipal de Saúde de Varjota é a responsável por gerenciar e coordenar esses serviços, que incluem atenção básica, regulação da assistência e vigilância em saúde.

Existem várias unidades de saúde em Varjota, incluindo Unidades Básicas de Saúde (UBS). Além disso, o município conta com um Centro de Atenção Psicossocial (CAPS I) e um Laboratório de Análises Clínicas.

A Secretaria Municipal de Saúde de Varjota oferece serviços de atenção básica, incluindo consultas médicas, vacinação, aplicação de injeções e curativos. A unidade também realiza regulação da assistência, garantindo o acesso aos serviços de saúde para a população.

A equipe de saúde de Varjota é composta por 23 profissionais, que trabalham para garantir a saúde e o bem-estar da população. O município também conta com unidades móveis de saúde para atender as áreas mais distantes.

Em resumo, a saúde em Varjota é atendida por uma rede de unidades de saúde que oferecem serviços básicos e especializados, com uma equipe de profissionais capacitados para garantir a saúde e o bem-estar da população dado considerar também o atendimento a zonas rurais que por vezes precisam de deslocamento para levar e trazer pacientes, o que faz por sua vez a necessidade de estruturas mais adequadas de transporte em algumas regiões.

4.2 Educação

A educação no município de Varjota, Ceará, é uma prioridade para o desenvolvimento da região. O município conta com uma rede de escolas que oferecem ensino fundamental e médio, tanto na zona urbana quanto na zona rural.

De acordo com dados do Perfil Básico Municipal de Varjota, o município possui escolas que atendem a uma parcela significativa da população em idade escolar. A educação é fundamental para o desenvolvimento social e econômico da região, e o município tem trabalhado para melhorar a qualidade do ensino e aumentar a acessibilidade à educação para todos os cidadãos.

A rede municipal de ensino é composta por escolas que oferecem educação infantil, ensino fundamental e médio, com professores capacitados e infraestrutura

adequada para atender as necessidades dos alunos. Além disso, o município também oferece programas de apoio à educação, como transporte escolar e merenda escolar, para garantir que todos os alunos tenham acesso à educação de qualidade.

A educação em Varjota é um importante fator para o desenvolvimento da região, pois contribui para a formação de cidadãos críticos e conscientes, capazes de contribuir para o crescimento econômico e social do município.

4.3 Características Ambientais

4.3.1 Relevo

Varjota, localizada no estado do Ceará, está inserida em uma região de depressões sertanejas, uma característica marcante do relevo nordestino. Essas depressões são áreas deprimidas em relação aos planaltos circundantes, resultantes de processos erosivos intensos ao longo do tempo.

A Depressão Sertaneja é uma unidade geomorfológica que abrange grande parte do interior do Nordeste, incluindo o Ceará. Ela é caracterizada por um relevo suave-ondulado, com altitudes variando de 100 a 500 metros, e é cortada por rios intermitentes e açudes. A vegetação predominante é a caatinga, adaptada às condições semiáridas da região

No Ceará, a Depressão Sertaneja é subdividida em duas unidades: Depressão Sertaneja I e Depressão Sertaneja II. A primeira é mais ampla e apresenta um relevo mais suave, enquanto a segunda é mais dissecada e apresenta altitudes mais elevadas. Varjota está localizada na Depressão Sertaneja I, onde predominam solos rasos e pouco profundos, com vegetação de caatinga hipoxerófila.

A região é importante para a agricultura e pecuária, apesar das limitações climáticas e de solo. Os principais cultivos são milho, feijão e algodão, enquanto a pecuária é extensiva, com criação de caprinos, ovinos e bovinos. No entanto, a região enfrenta desafios como a desertificação e a salinização dos solos, que afetam a produtividade e a sustentabilidade das atividades agropecuárias.

4.3.2 Solos

Os solos de Varjota, no Ceará, são predominantemente Bruno não Cálcico, Solos Litólicos e Podzólico Vermelho-Amarelo, típicos das áreas semiáridas do

Nordeste. Os Bruno não Cálcico são rasos e apresentam horizonte B incipiente, enquanto os Solos Litólicos são muito rasos, com contato direto com a rocha subjacente. Já o Podzólico Vermelho-Amarelo é mais profundo, com horizonte B textural, mas ainda assim com limitações de fertilidade.

Esses solos são resultado da combinação de fatores como clima semiárido, relevo suave-ondulado e vegetação de caatinga. A baixa pluviosidade e a alta evapotranspiração da região contribuem para a formação de solos com características específicas, como a presença de sais e a baixa matéria orgânica.

A utilização desses solos para atividades agropecuárias exige manejo adequado, pois são suscetíveis à erosão e apresentam limitações de fertilidade. A adoção de práticas conservacionistas, como a rotação de culturas e a cobertura do solo, é fundamental para proteger esses solos e manter a produtividade. Além disso, a utilização de técnicas de irrigação eficientes pode ajudar a otimizar o uso da água e reduzir a degradação do solo.

A preservação dos solos de Varjota é importante não apenas para a agricultura e pecuária locais, mas também para a manutenção da biodiversidade e do equilíbrio ecológico da região. A conscientização sobre a importância da conservação do solo e a implementação de políticas públicas eficazes são fundamentais para garantir a sustentabilidade desses recursos naturais.

4.3.3 Vegetação

A vegetação de Varjota, no Ceará, é um exemplo típico da Caatinga Arbustiva Aberta e da Floresta Caducifólia Espinhosa, biomas característicos do semiárido nordestino. A Caatinga Arbustiva Aberta é uma formação vegetal adaptada às condições de seca e solo pobre, com plantas de porte baixo e espaçamento entre elas, como o juazeiro e o xique-xique. Já a Floresta Caducifólia Espinhosa é mais densa, com árvores e arbustos que perdem as folhas durante a seca e apresentam espinhos, como a jujuba e o mandacaru.

Essas formações vegetais são resultado da adaptação às condições climáticas da região, com chuvas escassas e irregulares. A vegetação é fundamental para a manutenção do equilíbrio ecológico local, fornecendo habitat para uma variedade de espécies animais e protegendo o solo contra a erosão.

A Caatinga Arbustiva Aberta e a Floresta Caducifolia Espinhosa são importantes para a biodiversidade do Nordeste, com muitas espécies endêmicas e adaptadas às condições específicas do semiárido. No entanto, a região enfrenta desafios como a desertificação e a degradação do solo, que ameaçam a sobrevivência dessas formações vegetais.

A preservação e o manejo sustentável da Caatinga Arbustiva Aberta e da Floresta Caducifolia Espinhosa são fundamentais para garantir a conservação da biodiversidade e o desenvolvimento sustentável da região. Isso pode ser alcançado por meio de práticas como a agricultura sustentável, o manejo florestal e a criação de unidades de conservação.

4.3.4 Bacia Hidrográfica

A Bacia Hidrográfica do Acaraú é uma das principais bacias hidrográficas do estado do Ceará, localizada na região noroeste do estado. A bacia abrange uma área de aproximadamente 14.500 km² e é responsável por drenar uma região com características semiáridas, onde as chuvas são escassas e irregulares. O rio Acaraú é o principal curso d'água da bacia e nasce na Serra das Matas, percorrendo cerca de 320 km até desaguar no Oceano Atlântico.

A Bacia Hidrográfica do Acaraú é fundamental para o desenvolvimento econômico e social da região, fornecendo água para irrigação, abastecimento humano e animal, além de ser um importante habitat para a biodiversidade local. No entanto, a bacia enfrenta desafios como a seca, a degradação ambiental e a gestão inadequada dos recursos hídricos. A construção de açudes e barragens, como o Açude Araras, é uma das estratégias utilizadas para garantir a disponibilidade de água na região. A gestão sustentável da Bacia Hidrográfica do Acaraú é essencial para garantir o desenvolvimento da região e a preservação dos recursos naturais.

4.4 Estudos Hidrológicos

4.4.1 Caracterização da Bacia Hidrográfica

A bacia hidrográfica objeto do presente estudo apresenta os seguintes parâmetros físicos fundamentais:

DADOS DA BACIA HIDROGRAFICA IPUEIRA DE CIMA:

ÁREA DA BACIA DE CONTRIBUIÇÃO 6,35 ha

LINHA DE FUNDO (L)	309,00 m
PERÍMETRO DA BACIA	1,292 Km
DECLIVIDADE MÉDIA DO CURSO PRINCIPAL.....	4,69%
FATOR DE FORMA.....	0,66
COEFICIENTE DE COMPACIDADE	1,4356
INDICE DE CIRCULARIDADE.....	0,478
TEMPO DE CONCENTRAÇÃO	5,24 min
INTENSIDADE MÉDIA	179,05 mm/h
COEFICIENTE DE ESCOAMENTO	0,40
VAZÃO DE PICO	1,26 m ³ /s

DADOS DA BACIA HIDROGRAFICA OLHO D'ÁGUA DOS TRAJANOS:

ÁREA DA BACIA DE CONTRIBUIÇÃO	63,39 ha
LINHA DE FUNDO (L)	647,96 m
PERÍMETRO DA BACIA.....	4,449 Km
DECLIVIDADE MÉDIA DO CURSO PRINCIPAL.....	4,70 %
FATOR DE FORMA.....	1,51
COEFICIENTE DE COMPACIDADE	1,56
INDICE DE CIRCULARIDADE.....	0,40
TEMPO DE CONCENTRAÇÃO	1,80 min
INTENSIDADE MÉDIA	208,568 mm/h
COEFICIENTE DE ESCOAMENTO	0,40
VAZÃO DE PICO	14,69 m ³ /s

DADOS DA BACIA HIDROGRAFICA OLHO D'ÁGUA A CAPOEIRAS:

ÁREA DA BACIA DE CONTRIBUIÇÃO	58,64 ha
LINHA DE FUNDO (L)	799 m
PERÍMETRO DA BACIA.....	3,472 Km
DECLIVIDADE MÉDIA DO CURSO PRINCIPAL.....	4,32 %
FATOR DE FORMA.....	0,92
COEFICIENTE DE COMPACIDADE	1,26
INDICE DE CIRCULARIDADE.....	0,61
TEMPO DE CONCENTRAÇÃO	10,98 min
INTENSIDADE MÉDIA	146,31 mm/h
COEFICIENTE DE ESCOAMENTO	0,40
VAZÃO DE PICO	9,53 m ³ /s

DADOS DA BACIA HIDROGRAFICA MOLHADA CROATA:

ÁREA DA BACIA DE CONTRIBUIÇÃO	59,51 ha
LINHA DE FUNDO (L)	1.275,00 m
PERÍMETRO DA BACIA.....	3,398 Km
DECLIVIDADE MÉDIA DO CURSO PRINCIPAL.....	0,196%
FATOR DE FORMA.....	0,36

COEFICIENTE DE COMPACIDADE	1,23
INDICE DE CIRCULARIDADE.....	0,65
TEMPO DE CONCENTRAÇÃO.....	53,03 min
INTENSIDADE MÉDIA	134,33 mm/h
COEFICIENTE DE ESCOAMENTO	1,70
VAZÃO DE PICO.....	8,88 m ³ /s

Classificação Morfometria

As bacias hidrográficas de Ipueira de Cima, Olho D'Água dos Trajanos, Olho D'Água a Capoeiras e Molhada Croata apresentam características morfométricas distintas que influenciam seu comportamento hidrológico e geomorfológico.

Ipueira de Cima e Croata têm formas alongadas, o que tende a reduzir o pico de vazão e aumentar o tempo de concentração. Já Olho D'Água dos Trajanos tem uma forma mais circular, o que pode aumentar o pico de vazão e reduzir o tempo de concentração.

A declividade média a alta em Ipueira de Cima, Olho D'Água dos Trajanos e Olho D'Água a Capoeiras indica um escoamento superficial mais rápido e maior erosão, enquanto a declividade baixa em Croata sugere um escoamento mais lento e maior infiltração.

A compacidade e circularidade das bacias também são importantes, pois indicam a forma geral e a tendência a concentrar o escoamento. Valores mais baixos de circularidade e compacidade indicam bacias mais alongadas e menos propensas a inundações.

Para a execução de passagens molhadas, essas características indicam:

- Ipueira de Cima e Croata: passagens molhadas com seção transversal menor e inclinação suave.
- Olho D'Água dos Trajanos: passagens molhadas com seção transversal maior e inclinação moderada.
- Olho D'Água a Capoeiras: passagens molhadas com seção transversal moderada e inclinação suave a moderada.

Classificação Morfométrica

Com base nos dados fornecidos, podemos interpretar as características hidrográficas das bacias e suas implicações para as passagens molhadas:

Ipueira de Cima:

- ✓ Tempo de concentração curto (5,24 min) indica resposta rápida ao escoamento.
- ✓ Declividade média (4,69%) sugere escoamento superficial moderado.
- ✓ Passagem molhada deve ser projetada para vazão moderada, com seção transversal adequada e proteção contra erosão.

Olho D'Água dos Trajanos:

- ✓ Tempo de concentração muito curto (1,80 min) indica resposta extremamente rápida ao escoamento.
- ✓ Declividade alta (4,70%) sugere escoamento superficial rápido e potencial de erosão.
- ✓ Passagem molhada deve ser projetada para vazão alta, com seção transversal grande e proteção robusta contra erosão.

Olho D'Água a Capoeiras:

- ✓ Tempo de concentração moderado (10,98 min) indica resposta moderada ao escoamento.
- ✓ Declividade média (4,32%) sugere escoamento superficial moderado.
- ✓ Passagem molhada deve ser projetada para vazão moderada, com seção transversal adequada e proteção contra erosão.

Molhada Croata:

- ✓ Tempo de concentração longo (53,03 min) indica resposta lenta ao escoamento.
- ✓ Declividade baixa (0,196%) sugere escoamento superficial lento e potencial de sedimentação.
- ✓ Passagem molhada deve ser projetada para vazão baixa, com seção transversal menor e proteção contra sedimentação.

4.4.2 Declividade Média do Curso Principal

$$S = \Delta H / L$$

Onde:

S = Declividade Média do Curso Principal

ΔH = Diferença de Altitude (m)

L = Comprimento do Talvegue (m)

Tais elementos constituem a base para a determinação dos índices morfométricos clássicos empregados na avaliação do comportamento hidrológico da bacia, permitindo inferências técnicas acerca do tempo de concentração, da forma de resposta hidrológica e do potencial de geração de picos de cheia.

A caracterização morfométrica da bacia hidrográfica foi realizada com base em parâmetros geométricos clássicos amplamente empregados em estudos hidrológicos, a saber: Fator de Forma (Ff), Coeficiente de Compacidade (Kc) e Índice de Circularidade (Ic). Tais índices permitem avaliar a configuração espacial da bacia e inferir seu comportamento hidrológico frente a eventos pluviométricos, especialmente quanto ao tempo de concentração e à magnitude potencial dos picos de cheia.

4.4.3 Fator de Formula

$$Ff = A/L^2$$

Onde:

Ff = fator de forma (adimensional)

A = área da bacia em km² ou m²

L = comprimento axial da bacia em km ou m (distância do exultório ao ponto mais distante na direção do talvegue principal)

4.4.4 Coeficiente de Compacidade

$$Kc = 0,28 \cdot \left(\frac{P}{\sqrt{A}} \right)$$

Onde:

K_c = Coeficiente de Compacidade

P = Perímetro da Bacia em Km

A = Área da Bacia em Km^2

4.4.5 Índice de Circularidade

$$I_c = 4\pi A/P^2$$

Onde:

A = área em km^2

P = perímetro em km

4.4.5 Tempo de Concentração (T_c)

Para a análise Tempo de Concentração (T_c) foi adotada a Equações de Kirpich amplamente consolidada para bacias rurais de pequena magnitude e com talvegues bem definidos. Dada a declividade acentuada e a pequena extensão do curso principal, este método reflete com maior precisão a resposta rápida da bacia frente a eventos críticos de precipitação no semiárido, garantindo o conservadorismo necessário para o dimensionamento da obra de arte."

- Método de Kirpich

Esta fórmula é amplamente utilizada para bacias rurais e leva em conta a declividade média e o comprimento do canal. A equação é dada por:

$$T_c = 57 \cdot \left(\frac{L^3}{\Delta H} \right)^{0,385}$$

Onde:

L = comprimento está em km

ΔH = variação de altura em metros

4.4.6 Cálculo da Intensidade Média

Para cálculo da Intensidade Média, utilizaremos a equação IDF (Intensidade-Duração-Frequência) regionalizada para Varjota-CE, conforme o estudo de Tatiane Lima Batista (UFC). Cujas equações para é:

$$i = \left(\frac{20,066 * (Tr - 2,130)^{0,116}}{(t + 13,870)^{0,769}} \right)$$

A equação IDF proposta por Tatiane Lima Batista, em dissertação desenvolvida na Universidade Federal do Ceará, por meio do método de desagregação por isozonas, apresenta regionalização para os municípios do Estado do Ceará.

Em 2025, os resultados deste estudo foram publicados de forma compilada na Revista Brasileira de Geografia Física, consolidando as equações para todos os 184 municípios cearenses.

Embora o Serviço Geológico do Brasil (SGB/CPRM) possua um banco de dados de equações IDF nacional, ele não cobre todos os municípios de forma individualizada. Para o Ceará, o estudo da UFC (Batista et al.) é considerado a referência técnica mais precisa por ter individualizado o cálculo para cada sede municipal.

O tempo de retorno adotado neste estudo foi de 25 anos, considerando tratar-se de estudo voltado para dimensionamento de um dispositivo de drenagem transversal em área rural, cuja eventual falha pode ocasionar interrupção viária e prejuízos operacionais.

Conforme fundamentação apresentada por Carlos E. M. Tucci em Hidrologia: Ciência e Aplicação, o tempo de retorno deve ser definido em função do risco admissível e das consequências associadas à falha da estrutura, sendo usual a adoção de valores entre 10 e 25 anos para obras hidráulicas de pequeno porte. Assim, optou-se pelo valor de 25 anos por representar critério mais conservador e compatível com a importância funcional da obra.

4.4.7 Coeficiente de Escoamento

Considerando a realidade biofísica da bacia hidrográfica em questão, adotou-se o valor de $C=0,40$. Esta decisão técnica é sustentada pelos seguintes fatores:

- ✓ **Configuração Pedológica:** Conforme dados do Levantamento Exploratório de Solos do Estado do Ceará, a região de Varjota apresenta expressiva ocorrência de Neossolos Litólicos e Luvisolos Crômicos. Estes solos são caracterizados por sua reduzida profundidade efetiva e presença de material rochoso, enquadrando-se majoritariamente no Grupo Hidrológico C (e localmente tendentes ao Grupo D). Tais características resultam em uma capacidade limitada de armazenamento hídrico e rápida saturação.
- ✓ **Relevo e Cobertura:** A cobertura de Caatinga, muitas vezes com solo exposto ou ralo devido às condições de semiaridez. A combinação de solo raso com declividade moderada favorece velocidades de escoamento mais elevadas e menores tempos de concentração.
- ✓ **Consistência Regional:** Em bacias rurais do semiárido cearense com as características mencionadas, o coeficiente de deflúvio costuma variar entre 0,30 e 0,45. A adoção de $C=0,40$ posiciona o projeto em um patamar de segurança técnica ("conservador"), adequado para prevenir falhas hidráulicas em eventos de chuvas intensas.

4.4.8 Cálculo da Vazão de Pico (Método Racional)

Para determinação da Vazão de Pico adotou-se duração igual ao tempo de concentração da bacia, conforme recomendação clássica para aplicação do Método Racional.

A intensidade média foi obtida por meio da equação IDF local proposta por Batista (2025), para tempo de retorno de 25 anos.

$$Q = \frac{C \cdot i \cdot A}{360}$$

Onde:

Q = Vazão de pico (m^3/s)

C = Coeficiente de escoamento

i = intensidade da chuva (mm/h)

A = Área de drenagem (ha)

5. PARÂMETROS DE PROJETO

O desenvolvimento de projetos de passagens molhadas no Brasil, consideradas obras de arte especiais de pequeno porte ou dispositivos de drenagem/travessia, baseia-se em um conjunto de normas técnicas da ABNT (Associação Brasileira de Normas Técnicas), especificações do DNIT (Departamento Nacional de Infraestrutura de Transportes) e diretrizes de órgãos estaduais (como DERs e DNOCS).

As principais normativas referências são:

NORMAS ESTRUTURAIS E DE CONCRETO (ABNT NBR)

- ✓ ABNT NBR 6118:2023 - Projeto de estruturas de concreto - Procedimento: Norma fundamental para dimensionamento do concreto armado.
- ✓ ABNT NBR 7187:2021 - Projeto de pontes, viadutos e passarelas de concreto: Aplica-se às passagens molhadas, pois estas funcionam como pontes de baixa altura.
- ✓ ABNT NBR 7188:2013 - Carga móvel rodoviária e de pedestres em pontes, viadutos, passarelas e outras estruturas: Define as cargas e esforços que a estrutura deve suportar.
- ✓ ABNT NBR 12655:1996 - Concreto - Preparo, controle e recebimento: Regras para a qualidade do concreto utilizado.
- ✓ ABNT NBR 14931:2003 - Execução de estruturas de concreto - Procedimento: Diretrizes para a construção.

NORMAS DE DRENAGEM E PAVIMENTAÇÃO (DNIT)

- ✓ DNIT 021/2004 - ES - Drenagem - Entradas e descidas d'água: Especificação para dispositivos de drenagem superficial, frequentemente aplicável ao entorno das passagens molhadas.
- ✓ DNIT 025/2004 - ES - Bueiros: Utilizada quando a passagem molhada inclui bueiros de galeria para vazão de estio.

- ✓ Manual de Drenagem de Rodovias do DNIT: Define conceitos de hidrologia e vazão para dimensionar a passagem.
- ✓ Normas de Pavimentação (DNIT 031/2006 ou 2024 - ES): Para o pavimento rígido (concreto) ou flexível (asfalto) na pista de rolamento da passagem.

DIRETRIZES E GEOTECNIA E ESTABILIDADE

- ✓ ABNT NBR 11682:2009 - Estabilidade de encostas: Essencial para a fundação e contenção das margens do rio.
- ✓ Normas de Terraplenagem e Compactação (DNIT 108/2009 - ES): Para preparação do subleito e aterros de acesso.

LICENCIAMENTO E SUSTENTABILIDADE

- ✓ Resolução COEMA (CE) nº 02/2019 ou normas estaduais equivalentes: Define o licenciamento ambiental para passagens molhadas sem barramento.
- ✓ Lei Federal nº 14.133/2021: Lei de Licitações, orientando o Estudo Técnico Preliminar e Sustentabilidade.

CARACTERIZAÇÃO DA VIA E DO TRÁFEGO

PASSAGEM MOLHADA 001 – IPUEIRA DE CIMA

TIPO DE VIA: VIAS DE CONECÇÃO SOLO PIÇARRA

CONDIÇÕES DA VIA: VARIADO SOFRE DANOS NOS PERIODO DAS CHUVAS

VOLUME DE TRÁFEGO: VARIADO, EM SUMA MAIORIA TRANSPORTE DE PESSOAS (CONVENCIONAL E ESCOLAR) E TRANSSPORTE DE PRODUTOS AGRICOLAS

VELOCIDADE PERMITIDA: 60 Km (VELOCIDADE MAXIMA PERMITIDA EM VIAS NÃO PAVIMENTADAS

SENTIDO DA VIA : VIAS DE SENTIFO DUPLO

INTERSECCÕES E CRUZAMENTOS: SEM INTERSECCOES OU CRUZAMENTOS

PEDESTRES E CICLISTAS: ESCASSOS

SINALIZAÇÃO: INEXISTENTE

ILUMINAÇÃO: INEXISTENTE

RESTRICÇÕES: SEM RESTRIÇÃO

PASSAGEM MOLHADA 002 – OLHO D'ÁGUA DOS TRAJANOS

TIPO DE VIA: VIAS DE CONECÇÃO SOLO PIÇARRA

CONDIÇÕES DA VIA: VARIADO SOFRE DANOS NOS PERIODO DAS CHUVAS

VOLUME DE TRÁFEGO: VARIADO, EM SUMA MAIORIA TRANSPORTE DE PESSOAS (CONVENCIONAL E ESCOLAR) E TRANSSPORTE DE PRODUTOS AGRICOLAS

VELOCIDADE PERMITIDA: 60 Km (VELOCIDADE MAXIMA PERMITIDA EM VIAS NÃO PAVIMENTADAS)

SENTIDO DA VIA : VIAS DE SENTIDO DUPLO

INTERSECÇÕES E CRUZAMENTOS: SEM INTERSECÇÕES OU CRUZAMENTOS

PEDESTRES E CICLISTAS: ESCASSOS

SINALIZAÇÃO: INEXISTENTE

ILUMINAÇÃO: INEXISTENTE

RESTRIÇÕES: SEM RESTRIÇÃO

PASSAGEM MOLHADA 003 – OLHO D'ÁGUA A CAPOEIRA

TIPO DE VIA: VIAS DE CONECÇÃO SOLO PIÇARRA

CONDIÇÕES DA VIA: VARIADO SOFRE DANOS NOS PERIODO DAS CHUVAS

VOLUME DE TRÁFEGO: VARIADO, EM SUMA MAIORIA TRANSPORTE DE PESSOAS (CONVENCIONAL E ESCOLAR) E TRANSPORTE DE PRODUTOS AGRICOLAS

VELOCIDADE PERMITIDA: 60 Km (VELOCIDADE MAXIMA PERMITIDA EM VIAS NÃO PAVIMENTADAS)

SENTIDO DA VIA : VIAS DE SENTIDO DUPLO

INTERSECÇÕES E CRUZAMENTOS: SEM INTERSECÇÕES OU CRUZAMENTOS

PEDESTRES E CICLISTAS: ESCASSOS

SINALIZAÇÃO: INEXISTENTE

ILUMINAÇÃO: INEXISTENTE

RESTRIÇÕES: SEM RESTRIÇÃO

PASSAGEM MOLHADA 004 – CROATA

TIPO DE VIA: VIAS DE CONECÇÃO SOLO PIÇARRA

CONDIÇÕES DA VIA: VARIADO SOFRE DANOS NOS PERIODO DAS CHUVAS

VOLUME DE TRÁFEGO: VARIADO, EM SUMA MAIORIA TRANSPORTE DE PESSOAS (CONVENCIONAL E ESCOLAR) E TRANSPORTE DE PRODUTOS AGRICOLAS

VELOCIDADE PERMITIDA: 60 Km (VELOCIDADE MAXIMA PERMITIDA EM VIAS NÃO PAVIMENTADAS)

SENTIDO DA VIA : VIAS DE SENTIDO DUPLO

INTERSECÇÕES E CRUZAMENTOS: SEM INTERSECÇÕES OU CRUZAMENTOS

PEDESTRES E CICLISTAS: ESCASSOS

SINALIZAÇÃO: INEXISTENTE

ILUMINAÇÃO: INEXISTENTE

RESTRIÇÕES: SEM RESTRIÇÃO

5.1 ADMINISTRAÇÃO DA OBRA

A Administração de Obra é o processo de planejamento, organização e controle dos recursos necessários para executar um projeto de construção de forma eficiente e eficaz. Envolve a coordenação de equipes, materiais, equipamentos e serviços para garantir que a obra seja entregue no prazo, dentro do orçamento e com a qualidade especificada.

As principais atividades incluem planejamento e programação da obra, gestão de contratos e aquisições, controle de custos e orçamento, supervisão e controle da qualidade, gestão de segurança e meio ambiente, e comunicação com stakeholders.

O administrador de obra deve ter habilidades de liderança, comunicação e resolução de problemas para garantir o sucesso do projeto.

O objetivo final é entregar a obra no prazo e dentro do orçamento, garantindo a qualidade e segurança da obra, minimizando impactos ambientais e sociais, e maximizando a eficiência e produtividade da equipe. Com as ferramentas e técnicas certas, o administrador de obra pode garantir o sucesso do projeto e a satisfação dos clientes e stakeholders.

5.2 SERVIÇOS PRELIMINARES

Os serviços preliminares são atividades que precisam ser realizados antes do início das obras.

5.2.1 LOCAÇÃO DE CONTÊINER ALMOXARIFADO COM PISO NAVAL - 6,00M X 2,35M

A locação de contêiner almoxarifado com piso naval é uma solução prática e segura para armazenamento de materiais e equipamentos. O contêiner tem dimensões de 6,00m x 2,35m, oferecendo um espaço amplo e organizado para suas necessidades.

O piso naval é resistente a cargas pesadas e fácil de limpar, garantindo a segurança e a durabilidade dos materiais armazenados. Além disso, o contêiner é equipado com portas com fechadura e sistema de segurança, janela para iluminação natural e estrutura robusta e resistente a intempéries.

O contrato de locação é para um período de seis meses, com entrega e instalação incluídas. A manutenção e reparos também estão incluídos no pacote, garantindo que o contêiner esteja sempre em boas condições para uso.

5.2.2 LOCAÇÃO DE CONTÊINER BANHEIRO COM 02 VASOS SANITÁRIOS, 01 LAVATÓRIO E 04 CHUVEIROS - 6,00 X 2,35M

A locação de contêiner banheiro é uma solução prática e higiênica para atender às necessidades de saneamento em locais de obra ou eventos. O contêiner tem dimensões de 6,00m x 2,35m e é equipado com 02 vasos sanitários, 01 lavatório e 04 chuveiros, proporcionando conforto e higiene para os usuários.

O contêiner é projetado para ser fácil de instalar e manter, com sistema de esgoto e água quente, garantindo a segurança e a saúde dos usuários. Além disso, o contêiner é equipado com iluminação adequada, ventilação e sistema de segurança.

O contrato de locação inclui entrega, instalação e manutenção do contêiner, garantindo que ele esteja sempre em boas condições para uso. A locação é flexível e pode ser adaptada às suas necessidades específicas.

5.2.3 LOCAÇÃO DE CONTÊINER ESCRITÓRIO COM BANHEIRO (01 VASO SANITÁRIO, 01 LAVATÓRIO E 01 CHUVEIRO), JANELA EM VIDRO, PORTAS, LUMINÁRIAS, TOMADAS, FORRO EM PVC, AR CONDICIONADO E ISOLAMENTO TERMO-ACÚSTICO EM ISOPOR - 6,00 X 2,35M

A locação de contêiner escritório com banheiro é uma solução prática e confortável para atender às necessidades de trabalho em locais de obra ou eventos. O contêiner tem dimensões de 6,00m x 2,35m e é equipado com um escritório amplo e um banheiro com 01 vaso sanitário, 01 lavatório e 01 chuveiro.

O escritório é projetado para oferecer conforto e produtividade, com janela em vidro, portas, luminárias, tomadas, forro em PVC e ar condicionado. Além disso, o contêiner conta com isolamento termo-acústico em isopor, garantindo um ambiente tranquilo e agradável. O banheiro é equipado com todos os itens necessários para higiene pessoal.

O contrato de locação inclui entrega, instalação e manutenção do contêiner, garantindo que ele esteja sempre em boas condições para uso. A locação é flexível e pode ser adaptada às suas necessidades específicas.

5.2.4 FOSSA SÉPTICA E SUMIDOURO EM ALVENARIA

A fossa séptica e sumidouro em alvenaria são soluções tradicionais e eficazes para tratamento de esgoto em locais onde não há rede de esgoto disponível. A fossa

séptica é projetada para receber e tratar o esgoto, separando os sólidos dos líquidos e permitindo a infiltração dos líquidos tratados no solo através do sumidouro.

A construção em alvenaria garante durabilidade e resistência, com paredes e fundo impermeabilizados para evitar contaminação do solo e lençol freático. O sistema é projetado para ser fácil de manter e limpar, com acesso para inspeção e manutenção.

A fossa séptica e sumidouro em alvenaria são uma opção econômica e eficaz para tratamento de esgoto em locais rurais ou áreas sem acesso à rede de esgoto.

5.2.5 INSTALAÇÕES PROVISÓRIAS DE LUZ , FORÇA, TELEFONE E LÓGICA

As instalações provisórias de luz, força, telefone e lógica são essenciais para garantir a segurança e a funcionalidade em locais de obra ou eventos. Isso inclui a instalação de:

- ✓ Rede elétrica provisória para iluminação e força
- ✓ Sistema de telefonia e comunicação
- ✓ Infraestrutura de rede lógica para dados e internet

Essas instalações são projetadas para serem temporárias e removíveis, atendendo às necessidades específicas do local e garantindo a segurança dos usuários. A execução é feita por profissionais qualificados, seguindo normas e regulamentações vigentes.

As instalações provisórias são fundamentais para garantir a eficiência e a produtividade em locais de obra ou eventos, proporcionando acesso à energia, comunicação e dados.

5.2.6 PLACAS PADRÃO DE OBRA

As placas padrão de obra são elementos importantes para identificar e sinalizar o local de construção, informando sobre o projeto, a empresa responsável e os responsáveis pela obra. Geralmente incluem informações como o nome do projeto, o nome da empresa, os responsáveis pela obra e informações de segurança e contato.

Essas placas são projetadas para serem visíveis e duráveis, atendendo às normas e regulamentações locais. A instalação é feita em local estratégico, garantindo a visibilidade e a segurança do público e dos trabalhadores. Além disso, as placas padrão de obra também servem como um elemento de comunicação importante entre a empresa e a comunidade local.

A instalação de placas padrão de obra é uma prática comum em projetos de construção e é fundamental para garantir a transparência e a segurança do projeto. É importante que as placas sejam claras, concisas e fáceis de ler, para que todos os envolvidos possam ter acesso às informações necessárias.

5.2.7 MOBILIZAÇÃO E DESMOBILIZAÇÃO DE EQUIPAMENTOS EM CAVALO MECÂNICO C/ PRANCHA DE 3 EIXOS

A mobilização e desmobilização de equipamentos em cavalo mecânico com prancha de 3 eixos é um processo que envolve a preparação e o transporte de equipamentos pesados e/ou volumosos para o local de obra ou evento.

O cavalo mecânico com prancha de 3 eixos é uma opção comum para transportar cargas pesadas e grandes, oferecendo estabilidade e segurança durante o transporte. A mobilização inclui a preparação do equipamento, a carga e o transporte até o local de destino, enquanto a desmobilização envolve o processo inverso.

O processo é realizado por profissionais experientes e equipados com as ferramentas e equipamentos necessários para garantir a segurança e a eficiência do transporte.

6. CONCEPÇÃO DA ESTRUTURA

A concepção das quatro passagens molhadas seguiu o princípio da travessia inundável, projetada para permitir que o fluxo de água ocorra sobre a pista durante eventos de cheia, sem comprometer a integridade estrutural da obra.

6.1 Tipologia Adotada

Ipueira de Cima e Croata: Devido às vazões de pico moderadas ($8,88\text{m}^3/\text{s}$ e $4,21\text{ m}^3/\text{s}$), optou-se por **Passagens Plenas (sem bueiros)**. Nestes trechos, a geometria da pista atua como um vertedouro de crista larga, mantendo lâminas d'água seguras (4 cm e 11 cm) para o tráfego.

Trajanos e Capoeiras: Devido às altas vazões ($14,69\text{ m}^3/\text{s}$ e $9,53\text{m}^3/\text{s}$), a concepção inclui baterias de bueiros de concreto ($D = 1000\text{ mm}$). Esta solução visa dar vazão ao fluxo de manutenção (seca/chuvas leves) por baixo da pista, reduzindo a frequência de interrupção do tráfego e minimizando o desgaste do pavimento pelo limo.

6.2. Elementos Estruturais Comuns

Todas as estruturas foram concebidas com os seguintes componentes de segurança:

Pavimento Rígido: Laje de concreto armado com espessura de 15 cm, utilizando concreto

Fck maior ou igual a 35 Mpa e malha de aço soldada para resistir aos esforços de tração e variação térmicas.

Dentes de Vedação (Cortinas): Paredes de concreto que variam de acordo com cada estrutura a sua profundidade localizadas a montante e jusante de cada passagem. Estes dentes têm a função vital de ancorar a obra no leito e impedir a subpressão (infiltração de água sob a laje), principal causa de colapso em passagens molhadas.

Juntas de Dilatação: Cortes transversais a cada 5,00 metros para permitir a movimentação natural do concreto, evitando fissuras estruturais.

Dissipação de Energia: Em dois dos trechos, previu-se a instalação de um avental de jusante composto por enrocamento de pedra rachão para evitar a erosão regressiva provocada pela queda d'água após a pista.

6.3. Estabilidade e Segurança

A concepção priorizou o **baixo perfil altimétrico**, mantendo a pista o mais próximo possível do nível natural do leito. Essa escolha reduz a pressão hidrostática sobre a obra e garante que, mesmo sob carga hidráulica máxima, o peso próprio da estrutura supere as forças de arrasto, garantindo estabilidade ao deslizamento e tombamento.

7. CÁLCULO E DIMENSIONAMENTO

7.1 Dados para Dimensionamento

IPUEIRA DE CIMA:

ÁREA DA BACIA DE CONTRIBUIÇÃO	6,35 ha
DECLIVIDADE MÉDIA DO CURSO PRINCIPAL.....	4,69%
MATERIAIAS PARA BUEIROS (CASO NECESSARIO)	CONCRETO
TEMPO DE CONCENTRAÇÃO	5,24 min
INTENSIDADE MÉDIA	179,05 mm/h
COEFICIENTE DE ESCOAMENTO	0,40
VAZÃO DE PICO	1,26 m ³ /s
LARGURA DA PASSAGEM MOLHADA.....	6 m

OLHO D'ÁGUA DOS TRAJANOS:

ÁREA DA BACIA DE CONTRIBUIÇÃO	63,39 ha
DECLIVIDADE MÉDIA DO CURSO PRINCIPAL.....	4,70 %
MATERIAIAS PARA BUEIROS (CASO NECESSARIO)	CONCRETO
TEMPO DE CONCENTRAÇÃO	1,80 min
INTENSIDADE MÉDIA	208,568 mm/h
COEFICIENTE DE ESCOAMENTO	0,40
VAZÃO DE PICO	14,69 m ³ /s
LARGURA DA PASSAGEM MOLHADA.....	6 m

OLHO D'ÁGUA A CAPOEIRAS:

ÁREA DA BACIA DE CONTRIBUIÇÃO	58,64 ha
DECLIVIDADE MÉDIA DO CURSO PRINCIPAL.....	4,32 %
MATERIAIAS PARA BUEIROS (CASO NECESSARIO)	CONCRETO
TEMPO DE CONCENTRAÇÃO	10,98 min
INTENSIDADE MÉDIA	146,31 mm/h
COEFICIENTE DE ESCOAMENTO	0,40
VAZÃO DE PICO	9,53 m ³ /s
LARGURA DA PASSAGEM MOLHADA.....	6 m

CROATA:

ÁREA DA BACIA DE CONTRIBUIÇÃO	59,51 ha
DECLIVIDADE MÉDIA DO CURSO PRINCIPAL.....	0,19
MATERIAIAS PARA BUEIROS (CASO NECESSARIO)	CONCRETO
TEMPO DE CONCENTRAÇÃO	53,03 min
INTENSIDADE MÉDIA	134,33 mm/h
COEFICIENTE DE ESCOAMENTO	1,70
VAZÃO DE PICO	8,88 m ³ /s

LARGURA DA PASSAGEM MOLHADA..... 6 m

IPUEIRA DE CIMA

Cálculo Hidráulico (Lâmina d'água sobre a pista)

Utilizamos a fórmula de Ven Te Chow para vertedores de crista larga, que simula o comportamento da água passando sobre a estrada.

Altura da Lâmina (H):

$$H = \left(\frac{Q}{C.L} \right)^{\frac{2}{3}}$$

Onde:

Q = Vazão de Projeto

L = Comprimento do Vertedor

C = Coeficiente de Descarga

$$H = 0,038m \text{ ou } 3,8 \text{ cm}$$

Conclusão Hidráulica: A água passará com uma altura de apenas **4 cm** sobre a pista na cheia máxima prevista. Isso garante que a passagem permaneça trafegável para quase todos os veículos durante o pico de vazão.

Dimensionamento Geométrico e Estrutural

Como a declividade do curso é de 4,69%, a estrutura precisa estar "ancorada" no leito.

- ✓ Área da Laje(A): 600 m²;
- ✓ Espessura da Laje (e): 0,15 m ou 15 cm;
- ✓ Dentes de Vedação (Cortinas): Devem ser feitos em toda a extensão de 100m, na entrada (montante) e saída (jusante);
 - Profundidade: 1 metro;
 - Largura: 0,40 metros;

Verificação de Estabilidade (Empuxo)

Devido à baixa lâmina d'água (4 cm), a força horizontal da água é desprezível comparada ao peso próprio da laje de concreto (que pesa aprox. 360kg/m²). O risco de flutuação ou deslizamento é nulo, desde que os dentes de vedação sejam executados para evitar a infiltração sob a laje.

OLHO D'ÁGUA DOS TRAJANOS

Cálculo Hidráulico (Lâmina d'água sobre a pista)

Utilizamos a fórmula de Ven Te Chow para vertedores de crista larga, que simula o comportamento da água passando sobre a estrada.

Altura da Lâmina (H):

$$H = \left(\frac{Q}{C.L}\right)^{\frac{2}{3}}$$

Onde:

Q = Vazão de Projeto

L = Comprimento do Vertedor

C = Coeficiente de Descarga

$$H = 0,17m \text{ ou } 17,00 \text{ cm}$$

Conclusão Hidráulica: Com 125m de comprimento, a água se espalha bem, resultando em uma lâmina de 17 cm. É o limite de segurança para veículos leves. Para tanto serão necessários bueiros.

Bueiros (Vazão de Manutenção)

Para que a pista não fique molhada 365 dias por ano e para permitir a passagem da fauna aquática e vazão de estiagem:

Para dimensionar a quantidade de bueiros de 1000 mm (1,00 m) para a bacia Olho D'água dos Trajanos, o objetivo técnico é que as manilhas suportem a vazão de manutenção (fluxo frequente) para manter a pista seca, enquanto o excesso da cheia (14,69 m³/s) verte por cima.

Usamos a fórmula de Manning para condutos livres trabalhando à seção plena (cheios, mas sem pressão):

$$V = \frac{1}{N} \cdot R_h^{2/3} S^{1/2}$$

Onde o Raio Hidráulico (Rh) para tubo cheio é $D/4 = 0,25 \text{ m}$

A portanto a Area = $\pi \cdot \left(\frac{D^2}{4}\right)$ é de 0,785 m²

$$Q_{\text{ind}} = 3,005 \cdot 0,785 = 2,40 \text{ m}^3/\text{s}$$

Portanto cada tubo comportara 2,40 m³/s indicando para tanto não precisar ser dimensionado para 100% da vazão do contrário seria uma ponte portanto vamos instaurar equivalente a 4 manilhas 9,60m³/s já reduzindo e cumprindo seu papel.

Lâmina d'água (H)

Se instalarmos 4 manilhas, a vazão que passará por cima da pista passara a ser de:

$$Q_{\text{vest}} = Q_{\text{total}} - Q_{\text{cap}}$$

$$Q_{\text{vest}} = 5,09 \text{ m}^3/\text{s}$$

Calculando a altura da água sobre os 92,13 m de extensão:

$$H = \left(\frac{Q}{C.L}\right)^{\frac{2}{3}}$$

Onde:

Q = Vazão de Projeto

L = Comprimento do Vertedor

C = Coeficiente de Descarga

$$H = 0,08m \text{ ou } 8,00 \text{ cm}$$

OLHO D'ÁGUA DOS A CAPOEIRAS

Cálculo Hidráulico (Lâmina d'água sobre a pista)

Utilizamos a fórmula de Ven Te Chow para vertedores de crista larga, que simula o comportamento da água passando sobre a estrada.

Altura da Lâmina (H):

$$H = \left(\frac{Q}{C.L}\right)^{\frac{2}{3}}$$

Onde:

Q = Vazão de Projeto

L = Comprimento do Vertedor

C = Coeficiente de Descarga

$$H = 0,174m \text{ ou } 17,40 \text{ cm}$$

Conclusão Hidráulica: Com 95,19m de comprimento, a água se espalha bem, resultando em uma lâmina de 17,4 cm. É o limite de segurança para veículos leves. Para tanto serão necessários bueiros.

Bueiros (Vazão de Manutenção)

Para que a pista não fique molhada 365 dias por ano e para permitir a passagem da fauna aquática e vazão de estiagem:

Para dimensionar a quantidade de bueiros de 1000 mm (1,00 m) para a bacia Olho D'água dos Trajanos, o objetivo técnico é que as manilhas suportem a vazão de manutenção (fluxo frequente) para manter a pista seca, enquanto o excesso da cheia (9,53 m³/s) verte por cima.

Usamos a fórmula de Manning para condutos livres trabalhando à seção plena (cheios, mas sem pressão):

$$V = \frac{1}{N} \cdot R_h^{2/3} S^{1/2}$$

Onde o Raio Hidráulico (Rh) para tubo cheio é D/4 = 0,25 m

A portanto a Area = $\pi \cdot \left(\frac{D^2}{4}\right)$ é de 0,785 m²

Q ind = 3,005*0,785 = 2,40 m³/s

Portanto cada tubo comportara 2,40 m³/s indicando para tanto não precisar ser dimensionado para 100% da vazão do contrário seria uma ponte portanto vamos instaurar equivalente a 3 manilhas 7,20 m³/s já reduzindo e cumprindo seu papel.

Lâmina d'água (H)

Se instalarmos 4 manilhas, a vazão que passará por cima da pista passara a ser de:

$$Q_{vest} = Q_{total} - Q_{cap}$$

$$Q_{vest} = 5,09m^3/s$$

Calculando a altura da água sobre os 125,40 m de extensão:

$$H = \left(\frac{Q}{C.L}\right)^{\frac{2}{3}}$$

Onde:

Q = Vazão de Projeto

L = Comprimento do Vertedor

C = Coeficiente de Descarga

$$H = 0,07m \text{ ou } 7,00 \text{ cm}$$

CROATA

Cálculo Hidráulico (Lâmina d'água sobre a pista)

Utilizamos a fórmula de Ven Te Chow para vertedores de crista larga, que simula o comportamento da água passando sobre a estrada.

Altura da Lâmina (H):

$$H = \left(\frac{Q}{C.L}\right)^{\frac{2}{3}}$$

Onde:

Q = Vazão de Projeto

L = Comprimento do Vertedor

C = Coeficiente de Descarga

$$H = 0,153m \text{ ou } 15,3 \text{ cm}$$

Conclusão Hidráulica: A água passará com uma altura de aproximadamente **10 cm** sobre a pista na cheia máxima prevista. Esta lâmina permite

o tráfego seguro de veículos de passeio, caminhões e utilitários, exigindo cautela apenas para motocicletas e pedestres.

Dimensionamento Geométrico e Estrutural

Como a declividade do curso é de 0,196%, a estrutura precisa estar "ancorada" no leito.

- ✓ Área da Laje(A): 525 m²;
- ✓ Espessura da Laje (e): 0,15 m ou 15 cm;
- ✓ Dentes de Vedação (Cortinas): Devem ser feitos em toda a extensão de 87,5m, na entrada (montante) e saída (jusante);
 - Profundidade: pouco superior a 1 metro;

Verificação de Estabilidade (Empuxo)

Devido à lâmina d'água de 15,3 cm, a força horizontal exercida pelo fluxo é baixa se comparada ao peso próprio da estrutura de concreto armado (aprox. 360 Kg/m²). O risco de deslocamento ou flutuação é tecnicamente nulo, desde que as cortinas (dentes) de 0,80 metro de profundidade sejam executadas rigorosamente, impedindo que a água infiltre sob a laje e cause o seu levantamento ou o carreamento do solo de fundação.

CONCLUSÃO

O dimensionamento apresentado para as passagens molhadas de Ipueira de Cima, Croata, Olho D'água dos Trajanos e Capoeiras demonstra que as soluções de engenharia propostas são técnica e economicamente viáveis para a realidade hidrológica de cada bacia.

A adoção de critérios distintos para cada trecho — priorizando a passagem plena nos cursos de menor vazão e o sistema de bueiros nos canais de maior volume — garante um equilíbrio entre o custo de implantação e a eficiência operacional. Enquanto as estruturas de Ipueira de Cima e Croata oferecem simplicidade executiva e baixa manutenção, as baterias de bueiros de 1000 mm nos Trajanos e Capoeiras asseguram a continuidade do tráfego e a preservação da pista contra o desgaste hídrico constante.

As verificações hidráulicas confirmam que as lâminas d'água previstas nos eventos de cheia máxima situam-se dentro dos limites de segurança para o tráfego de veículos pesados e utilitários. Além disso, a robustez do projeto estrutural, ancorado por dentes de vedação de 1 metro e protegidos por aventais de jusante, confere às obras a resiliência necessária para resistir às altas declividades dos cursos d'água (variando de 0,19% a 4,70%) e ao esforço de arrasto das correntezas.

Em suma, a implementação destas passagens molhadas representará um avanço significativo na infraestrutura local, garantindo o escoamento da produção e a mobilidade das comunidades da região durante todo o ano, com um sistema de drenagem eficiente, durável e de baixo impacto ambiental.

ART...

ANEXO

RESUMO DO ORÇAMENTO																			
 PREFEITURA DE Varjota <small>DO NOVO TEMPO AO FUTURO QUE TRANSFORMA</small>	OBRA:	PROJETO BASICO DE 4 PASSAGENS MOLHADAS EM DIVERSAS LOCALIDADES DO MUNICIPIO DE VARJOTA – CEARÁ	DATA : 09/04/2026 BDI : 28,64%																
	DESCRIÇÃO:	CONSTRUÇÃO DE QUATRO PASSAGENS MOLHADAS DUAS PROXIMO À COMUNIDADE DE OLHO D'ÁGUA, UMA EM CROARA E UMA NA COMUNIDADE IPUEIRA DE CIMA	<table border="1" style="width: 100%; border-collapse: collapse;"> <thead> <tr> <th style="width: 15%;">FONTE</th> <th style="width: 45%;">VERSÃO</th> <th style="width: 15%;">HORA</th> <th style="width: 25%;">MES</th> </tr> </thead> <tbody> <tr> <td>SEINFRA</td> <td>028.1 COM DESONERAÇÃO</td> <td style="text-align: right;">84,44%</td> <td style="text-align: right;">47,48%</td> </tr> <tr> <td>SINAPI</td> <td>2026/02 COM DESONERAÇÃO</td> <td style="text-align: right;">99,71%</td> <td style="text-align: right;">59,74%</td> </tr> <tr> <td>Composições Próprias</td> <td>PRÓPRIA</td> <td style="text-align: right;">0,00%</td> <td style="text-align: right;">0,00%</td> </tr> </tbody> </table>	FONTE	VERSÃO	HORA	MES	SEINFRA	028.1 COM DESONERAÇÃO	84,44%	47,48%	SINAPI	2026/02 COM DESONERAÇÃO	99,71%	59,74%	Composições Próprias	PRÓPRIA	0,00%	0,00%
	FONTE	VERSÃO	HORA	MES															
	SEINFRA	028.1 COM DESONERAÇÃO	84,44%	47,48%															
SINAPI	2026/02 COM DESONERAÇÃO	99,71%	59,74%																
Composições Próprias	PRÓPRIA	0,00%	0,00%																
LOCAL:	MUNICIPIO DE VARJOTA																		
CLIENTE:	PREFEITURA MUNICIPAL DE VARJOTA																		

CÓDIGO	DESCRIÇÃO	PREÇO TOTAL	%
1	PASSAGEM MOLHADA IPUEIRA DE CIMA - 92,13 m	R\$ 821.896,48	22,28%
2	PASSAGEM MOLHADA OLHO D'ÁGUA DOS TRAJANOS - 76,95 m	R\$ 909.028,88	24,64%
3	PASSAGEM MOLHADA OLHO D'ÁGUA A CAPOEIRAS - 95,19 m	R\$ 1.126.326,93	30,53%
4	PASSAGEM MOLHADA CROATA - 87,50 m	R\$ 832.324,08	22,56%
		VALOR BDI TOTAL:	R\$ 821.484,58 100,00%
		VALOR ORÇAMENTO:	R\$ 2.868.091,79
		VALOR TOTAL:	R\$ 3.689.576,37

Três Milhões Seiscentos e Oitenta e Nove Mil Quinhentos e Setenta e Seis reais e Trinta e Sete centavos

PLANILHA ORÇAMENTÁRIA										
	OBRA:	PROJETO BASICO DE 4 PASSAGENS MOLHADAS EM DIVERSAS LOCALIDADES DO MUNICIPIO DE VARJOTA – CEARA					DATA :	09/04/2026	BDI :	28,64%
	DESCRIÇÃO:	CONSTRUÇÃO DE QUATRO PASSAGENS MOLHADAS DUAS PROXIMO A COMUNIDADE DE OLHO D'ÁGUA, UMA EM CROARA E UMA NA COMUNIDADE IPUEIRA DE CIMA					FORTE	VERSÃO	HORA	MES
	LOCAL:	MUNICIPIO DE VARJOTA					SEINFRA	028.1 COM DESONERAÇÃO	84,44%	47,48%
	CLIENTE:	PREFEITURA MUNICIPAL DE VARJOTA					SINAPI	2026/02 COM DESONERAÇÃO	99,71%	59,74%
						Composições Próprias	PRÓPRIA	0,00%	0,00%	

ITEM	CÓDIGO	DESCRIÇÃO	FORTE	UNIDADE	QTD	VALOR UNITÁRIO R\$		PREÇO TOTAL R\$	
						SEM BDI	COM BDI	SEM BDI	COM BDI
1		PASSAGEM MOLHADA IPUEIRA DE CIMA - 92,13 m						R\$ 638.900,94	R\$ 821.896,48
1.1		SERVIÇOS PRELIMINARES						R\$ 42.537,21	R\$ 54.716,29
CANTEIRO DE OBRAS									
CONSTRUÇÃO DO CANTEIRO									
1.1.1	C4994	LOCAÇÃO DE CONTÊINER ALMOXARIFADO COM PISO NAVAL - 6,00M X 2,35M	SEINFRA	MÊS	6,00	R\$ 800,60	R\$ 1.029,89	R\$ 4.803,60	R\$ 6.179,34
1.1.2	C4995	LOCAÇÃO DE CONTÊINER BANHEIRO COM 02 VASOS SANITÁRIOS, 01 LAVATÓRIO E 04 CHUVEIROS - 6,00 X 2,35M	SEINFRA	MÊS	6,00	R\$ 1.163,86	R\$ 1.497,19	R\$ 6.983,16	R\$ 8.983,14
1.1.3	C4997	LOCAÇÃO DE CONTÊINER ESCRITÓRIO COM BANHEIRO (01 VASO SANITARIO, 01 LAVATÓRIO E 01 CHUVEIRO), JANELA EM VIDRO, PORTAS, LUMINÁRIAS, TOMADAS, FORRO EM PVC, AR CONDICIONADO E ISOLAMENTO TERMO-ACÚSTICO EM ISOPOR - 6,00 X 2,35M	SEINFRA	MÊS	6,00	R\$ 1.097,99	R\$ 1.412,45	R\$ 6.587,94	R\$ 8.474,70
INSTALAÇÕES PROVISÓRIAS									
1.1.4	C2832	FOSSA SÉPTICA E SUMIDOURO EM ALVENARIA	SEINFRA	UN	2,00	R\$ 4.497,57	R\$ 5.785,67	R\$ 8.995,14	R\$ 11.571,34
1.1.5	C2850	INSTALAÇÕES PROVISÓRIAS DE LUZ , FORÇA,TELEFONE E LÓGICA	SEINFRA	UN	1,00	R\$ 1.676,69	R\$ 2.156,89	R\$ 1.676,69	R\$ 2.156,89
PLACA DE OBRA									
1.1.6	C1937	PLACAS PADRÃO DE OBRA	SEINFRA	M2	12,00	R\$ 183,41	R\$ 235,94	R\$ 2.200,92	R\$ 2.831,28
1.1.7	C3367	PLACA DE SINALIZAÇÃO DE OBRA EM AÇO GALVANIZADO	SEINFRA	M2	8,00	R\$ 760,15	R\$ 977,86	R\$ 6.081,20	R\$ 7.822,88
MOBILIZAÇÃO E DESMOBILIZAÇÃO									
1.1.8	C4992	MOBILIZAÇÃO DE EQUIPAMENTOS EM CAVALO MECÂNICO C/ PRANCHA DE 3 EIXOS	SEINFRA	KM	524,00	R\$ 4,97	R\$ 6,39	R\$ 2.604,28	R\$ 3.348,36
1.1.9	C4993	DESMOBILIZAÇÃO DE EQUIPAMENTOS EM CAVALO MECÂNICO C/ PRANCHA DE 3 EIXOS	SEINFRA	KM	524,00	R\$ 4,97	R\$ 6,39	R\$ 2.604,28	R\$ 3.348,36
1.2		ADMINISTRAÇÃO						R\$ 34.050,32	R\$ 43.802,33
EQUIPE TECNICA									
1.2.1	101389	AUXILIAR DE TOPÓGRAFO COM ENCARGOS COMPLEMENTARES	SINAPI	MES	1,50	R\$ 5.076,13	R\$ 6.529,93	R\$ 7.614,20	R\$ 9.794,90
1.2.2	94296	TOPOGRAFO COM ENCARGOS COMPLEMENTARES	SINAPI	MES	1,50	R\$ 9.720,52	R\$ 12.504,48	R\$ 14.580,78	R\$ 18.756,72
1.2.3	94295	MESTRE DE OBRAS COM ENCARGOS COMPLEMENTARES	SINAPI	MES	1,50	R\$ 7.903,56	R\$ 10.167,14	R\$ 11.855,34	R\$ 15.250,71
1.3		LOCAÇÃO						R\$ 5.672,95	R\$ 7.299,46
1.3.1	C1630	LOCAÇÃO DA OBRA - EXECUÇÃO DE GABARITO	SEINFRA	M2	793,42	R\$ 7,15	R\$ 9,20	R\$ 5.672,95	R\$ 7.299,46
1.4		MOVIMENTAÇÃO DE TERRA						R\$ 119.221,29	R\$ 153.374,85
1.4.1		NA PASSAGEM MOLHADA						R\$ 119.221,29	R\$ 153.374,85
1.4.1.1	C5012	ESCAVAÇÃO DE VALA EM MATERIAL DE 3ª CATEGORIA COM ESCAVADEIRA E ROMPEDOR HIDRÁULICO DE 1700KG	SEINFRA	M3	904,51	R\$ 85,25	R\$ 109,67	R\$ 77.109,48	R\$ 99.197,61

PLANILHA ORÇAMENTÁRIA										
	OBRA:	PROJETO BASICO DE 4 PASSAGENS MOLHADAS EM DIVERSAS LOCALIDADES DO MUNICIPIO DE VARJOTA – CEARA					DATA :	09/04/2026	BDI :	28,64%
	DESCRIÇÃO:	CONSTRUÇÃO DE QUATRO PASSAGENS MOLHADAS DUAS PROXIMO A COMUNIDADE DE OLHO D'ÁGUA, UMA EM CROARA E UMA NA COMUNIDADE IPUEIRA DE CIMA					FORTE	VERSÃO	HORA	MES
	LOCAL:	MUNICIPIO DE VARJOTA					SEINFRA	028.1 COM DESONERAÇÃO	84,44%	47,48%
	CLIENTE:	PREFEITURA MUNICIPAL DE VARJOTA					SINAPI	2026/02 COM DESONERAÇÃO	99,71%	59,74%
						Composições Próprias	PRÓPRIA	0,00%	0,00%	

ITEM	CÓDIGO	DESCRIÇÃO	FORTE	UNIDADE	QTD	VALOR UNITÁRIO R\$		PREÇO TOTAL R\$	
						SEM BDI	COM BDI	SEM BDI	COM BDI
1.4.1.2	C2920	REATERRO C/COMPACTAÇÃO MECÂNICA, E CONTROLE, MATERIAL DA VALA	SEINFRA	M3	690,62	R\$ 27,47	R\$ 35,34	R\$ 18.971,33	R\$ 24.406,51
1.4.1.3	100973	CARGA, MANOBRA E DESCARGA DE SOLOS E MATERIAIS GRANULARES EM CAMINHÃO BASCULANTE 6 M³ - CARGA COM PÁ CARREGADEIRA (CAÇAMBA DE 1,7 A 2,8 M³ / 128 HP) E DESCARGA LIVRE (UNIDADE: M3). AF_02/2026	SINAPI	M3	213,89	R\$ 8,79	R\$ 11,31	R\$ 1.880,09	R\$ 2.419,10
1.4.1.4	C3310	TRANSPORTE COMERCIAL EM RODOVIA NÃO PAVIMENTADA (Y = 0,60X) - DMT: 10,00	SEINFRA	T	363,61	R\$ 6,00	R\$ 7,72	R\$ 2.181,66	R\$ 2.807,07
1.4.1.5	C0095	APILOAMENTO DE PISO OU FUNDO DE VALAS C/MAÇO DE 30 A 60 KG	SEINFRA	M2	607,99	R\$ 31,38	R\$ 40,37	R\$ 19.078,73	R\$ 24.544,56
1.5	ESTRUTURA DA PASSAGEM MOLHADA							R\$ 436.656,42	R\$ 561.719,71
1.5.1	C3345	ALVENARIA DE PEDRA ARGAMASSADA (TRAÇO 1:3) C/AGREGADOS ADQUIRIDOS	SEINFRA	M3	374,47	R\$ 569,65	R\$ 732,80	R\$ 213.316,84	R\$ 274.411,62
1.5.2	C1400	FORMA DE TÁBUAS DE 1" DE 3A. P/FUNDAÇÕES UTIL. 5 X	SEINFRA	M2	730,08	R\$ 77,54	R\$ 99,75	R\$ 56.610,40	R\$ 72.825,48
1.5.3	C0354	BALIZADOR EM PVC RÍGIDO D=3" C/ENCHIMENTO DE CONCRETO	SEINFRA	UN	92,00	R\$ 207,04	R\$ 266,34	R\$ 19.047,68	R\$ 24.503,28
1.5.4	PAVIMENTAÇÃO							R\$ 0,00	R\$ 0,00
1.5.5	C0219	ARMADURA DE TELA DE AÇO	SEINFRA	M2	552,72	R\$ 26,00	R\$ 33,45	R\$ 14.370,72	R\$ 18.488,48
1.5.6	C3345	ALVENARIA DE PEDRA ARGAMASSADA (TRAÇO 1:3) C/AGREGADOS ADQUIRIDOS	SEINFRA	M3	110,54	R\$ 569,65	R\$ 732,80	R\$ 62.969,11	R\$ 81.003,71
1.5.7	C4293	CONCRETO PRÉ-MOLDADO FCK ACIMA DE 50 MPa INCLUSIVE LANÇAMENTO, CURA E TRANSPORTE	SEINFRA	M3	82,91	R\$ 848,41	R\$ 1.091,39	R\$ 70.341,67	R\$ 90.487,14
1.6	LIMPEZA FINAL DE OBRA							R\$ 762,75	R\$ 983,84
1.6.1	C3447	LIMPEZA DE PISO EM ÁREA URBANIZADA	SEINFRA	M2	552,72	R\$ 1,38	R\$ 1,78	R\$ 762,75	R\$ 983,84
2	PASSAGEM MOLHADA OLHO D'ÁGUA DOS TRAJANOS - 76,95 m							R\$ 706.634,58	R\$ 909.028,88
2.1	SERVIÇOS PRELIMINARES							R\$ 31.451,70	R\$ 40.455,92
CANTEIRO DE OBRAS									
CONSTRUÇÃO DO CANTEIRO									
2.1.1	C4994	LOCAÇÃO DE CONTÊINER ALMOXARIFADO COM PISO NAVAL - 6,00M X 2,35M	SEINFRA	MÊS	6,00	R\$ 800,60	R\$ 1.029,89	R\$ 4.803,60	R\$ 6.179,34
2.1.2	C4995	LOCAÇÃO DE CONTÊINER BANHEIRO COM 02 VASOS SANITÁRIOS, 01 LAVATÓRIO E 04 CHUVEIROS - 6,00 X 2,35M	SEINFRA	MÊS	6,00	R\$ 1.163,86	R\$ 1.497,19	R\$ 6.983,16	R\$ 8.983,14
INSTALAÇÕES PROVISÓRIAS									
2.1.3	C2832	FOSSA SÉPTICA E SUMIDOURO EM ALVENARIA	SEINFRA	UN	1,00	R\$ 4.497,57	R\$ 5.785,67	R\$ 4.497,57	R\$ 5.785,67
2.1.4	C2850	INSTALAÇÕES PROVISÓRIAS DE LUZ , FORÇA,TELEFONE E LÓGICA	SEINFRA	UN	1,00	R\$ 1.676,69	R\$ 2.156,89	R\$ 1.676,69	R\$ 2.156,89
PLACA DE OBRA									
2.1.5	C1937	PLACAS PADRÃO DE OBRA	SEINFRA	M2	12,00	R\$ 183,41	R\$ 235,94	R\$ 2.200,92	R\$ 2.831,28
2.1.6	C3367	PLACA DE SINALIZAÇÃO DE OBRA EM AÇO GALVANIZADO	SEINFRA	M2	8,00	R\$ 760,15	R\$ 977,86	R\$ 6.081,20	R\$ 7.822,88

PLANILHA ORÇAMENTÁRIA										
	OBRAS:	PROJETO BASICO DE 4 PASSAGENS MOLHADAS EM DIVERSAS LOCALIDADES DO MUNICIPIO DE VARJOTA – CEARÁ					DATA :	09/04/2026	BDI :	28,64%
	DESCRIÇÃO:	CONSTRUÇÃO DE QUATRO PASSAGENS MOLHADAS DUAS PROXIMO A COMUNIDADE DE OLHO D'ÁGUA, UMA EM CROARA E UMA NA COMUNIDADE IPUEIRA DE CIMA					FONTE	VERSÃO	HORA	MES
	LOCAL:	MUNICIPIO DE VARJOTA					SEINFRA	028.1 COM DESONERAÇÃO	84,44%	47,48%
	CLIENTE:	PREFEITURA MUNICIPAL DE VARJOTA					SINAPI	2026/02 COM DESONERAÇÃO	99,71%	59,74%
						Composições Próprias	PRÓPRIA	0,00%	0,00%	

ITEM	CÓDIGO	DESCRIÇÃO	FONTE	UNIDADE	QTD	VALOR UNITÁRIO R\$		PREÇO TOTAL R\$	
						SEM BDI	COM BDI	SEM BDI	COM BDI
MOBILIZAÇÃO E DESMOBILIZAÇÃO									
2.1.7	C4992	MOBILIZAÇÃO DE EQUIPAMENTOS EM CAVALO MECÂNICO C/ PRANCHA DE 3 EIXOS	SEINFRA	KM	524,00	R\$ 4,97	R\$ 6,39	R\$ 2.604,28	R\$ 3.348,36
2.1.8	C4993	DESMOBILIZAÇÃO DE EQUIPAMENTOS EM CAVALO MECÂNICO C/ PRANCHA DE 3 EIXOS	SEINFRA	KM	524,00	R\$ 4,97	R\$ 6,39	R\$ 2.604,28	R\$ 3.348,36
2.2	LOCAÇÃO							R\$ 5.125,26	R\$ 6.594,74
2.2.1	C1630	LOCAÇÃO DA OBRA - EXECUÇÃO DE GABARITO	SEINFRA	M2	716,82	R\$ 7,15	R\$ 9,20	R\$ 5.125,26	R\$ 6.594,74
2.3	ADMINISTRAÇÃO							R\$ 34.050,32	R\$ 43.802,33
EQUIPE TECNICA									
2.3.1	101389	AUXILIAR DE TOPÓGRAFO COM ENCARGOS COMPLEMENTARES	SINAPI	MES	1,50	R\$ 5.076,13	R\$ 6.529,93	R\$ 7.614,20	R\$ 9.794,90
2.3.2	94296	TOPOGRAFO COM ENCARGOS COMPLEMENTARES	SINAPI	MES	1,50	R\$ 9.720,52	R\$ 12.504,48	R\$ 14.580,78	R\$ 18.756,72
2.3.3	94295	MESTRE DE OBRAS COM ENCARGOS COMPLEMENTARES	SINAPI	MES	1,50	R\$ 7.903,56	R\$ 10.167,14	R\$ 11.855,34	R\$ 15.250,71
2.4	MOVIMENTAÇÃO DE TERRA							R\$ 115.065,20	R\$ 148.028,21
2.4.1	NA PASSAGEM MOLHADA							R\$ 115.065,20	R\$ 148.028,21
2.4.1.1	C5012	ESCAVAÇÃO DE VALA EM MATERIAL DE 3ª CATEGORIA COM ESCAVADEIRA E ROMPEDOR HIDRÁULICO DE 1700KG	SEINFRA	M3	821,54	R\$ 85,25	R\$ 109,67	R\$ 70.036,29	R\$ 90.098,29
2.4.1.2	C2920	REATERRO C/COMPACTAÇÃO MECÂNICA, E CONTROLE, MATERIAL DA VALA	SEINFRA	M3	975,11	R\$ 27,47	R\$ 35,34	R\$ 26.786,27	R\$ 34.460,39
2.4.1.3	C3310	TRANSPORTE COMERCIAL EM RODOVIA NÃO PAVIMENTADA (Y = 0,60X) - DMT: 10,00	SEINFRA	T	261,10	R\$ 6,00	R\$ 7,72	R\$ 1.566,60	R\$ 2.015,69
2.4.1.4	C3211	ESCAVAÇÃO E CARGA DE MATERIAL DE JAZIDA	SEINFRA	M3	153,59	R\$ 4,81	R\$ 6,19	R\$ 738,77	R\$ 950,72
2.4.1.5	C0095	APILOAMENTO DE PISO OU FUNDO DE VALAS C/MAÇO DE 30 A 60 KG	SEINFRA	M2	507,88	R\$ 31,38	R\$ 40,37	R\$ 15.937,27	R\$ 20.503,12
2.5	ESTRUTURA DA PASSAGEM MOLHADA							R\$ 520.304,95	R\$ 669.325,85
2.5.1	C3345	ALVENARIA DE PEDRA ARGAMASSADA (TRAÇO 1:3) C/AGREGADOS ADQUIRIDOS	SEINFRA	M3	509,78	R\$ 569,65	R\$ 732,80	R\$ 290.396,18	R\$ 373.566,78
2.5.2	C1400	FORMA DE TÁBUAS DE 1" DE 3A. P/FUNDAÇÕES UTIL. 5 X	SEINFRA	M2	942,19	R\$ 77,54	R\$ 99,75	R\$ 73.057,41	R\$ 93.983,45
2.5.3	C0354	BALIZADOR EM PVC RÍGIDO D=3" C/ENCHIMENTO DE CONCRETO	SEINFRA	UN	76,00	R\$ 207,04	R\$ 266,34	R\$ 15.735,04	R\$ 20.241,84
2.5.4	C0920	CORPO DE BUEIRO SIMPLES TUBULAR D=100cm	SEINFRA	M	18,00	R\$ 775,57	R\$ 997,69	R\$ 13.960,26	R\$ 17.958,42
2.5.5	C2764	ENROCAMENTO DE PEDRA DE MÃO ARRUMADA (ADQUIRIDA)	SEINFRA	M3	52,39	R\$ 200,55	R\$ 257,99	R\$ 10.506,81	R\$ 13.516,10
PAVIMENTAÇÃO									
2.5.6	C0219	ARMADURA DE TELA DE AÇO	SEINFRA	M2	461,70	R\$ 26,00	R\$ 33,45	R\$ 12.004,20	R\$ 15.443,87
2.5.7	C3345	ALVENARIA DE PEDRA ARGAMASSADA (TRAÇO 1:3) C/AGREGADOS ADQUIRIDOS	SEINFRA	M3	76,95	R\$ 569,65	R\$ 732,80	R\$ 43.834,57	R\$ 56.388,96
2.5.8	C3732	JUNTA DE DILATAÇÃO À BASE DE MASTIQUE (1.00 x 1.00cm)	SEINFRA	M	84,00	R\$ 24,40	R\$ 31,39	R\$ 2.049,60	R\$ 2.636,76



PLANILHA ORÇAMENTÁRIA

OBRA:	PROJETO BASICO DE 4 PASSAGENS MOLHADAS EM DIVERSAS LOCALIDADES DO MUNICIPIO DE VARJOTA – CEARA	DATA :	09/04/2026	BDI :	28,64%
DESCRIÇÃO:	CONSTRUÇÃO DE QUATRO PASSAGENS MOLHADAS DUAS PROXIMO A COMUNIDADE DE OLHO D'ÁGUA, UMA EM CROARA E UMA NA COMUNIDADE IPUEIRA DE CIMA	FORTE	VERSÃO	HORA	MES
LOCAL:	MUNICIPIO DE VARJOTA	SEINFRA	028.1 COM DESONERAÇÃO	84,44%	47,48%
CLIENTE:	PREFEITURA MUNICIPAL DE VARJOTA	SINAPI	2026/02 COM DESONERAÇÃO	99,71%	59,74%
		Composições Próprias	PRÓPRIA	0,00%	0,00%

ITEM	CÓDIGO	DESCRIÇÃO	FORTE	UNIDADE	QTD	VALOR UNITÁRIO R\$		PREÇO TOTAL R\$	
						SEM BDI	COM BDI	SEM BDI	COM BDI
2.5.9	C4293	CONCRETO PRÉ-MOLDADO FCK ACIMA DE 50 MPa INCLUSIVE LANÇAMENTO, CURA E TRANSPORTE	SEINFRA	M3	69,26	R\$ 848,41	R\$ 1.091,39	R\$ 58.760,88	R\$ 75.589,67
2.6	LIMPEZA FINAL DE OBRA							R\$ 637,15	R\$ 821,83
2.6.1	C3447	LIMPEZA DE PISO EM ÁREA URBANIZADA	SEINFRA	M2	461,70	R\$ 1,38	R\$ 1,78	R\$ 637,15	R\$ 821,83
3	PASSAGEM MOLHADA OLHO D'ÁGUA A CAPOEIRAS - 95,19 m							R\$ 875.548,28	R\$ 1.126.326,93
3.1	LOCAÇÃO							R\$ 5.907,26	R\$ 7.600,95
3.1.1	C1630	LOCAÇÃO DA OBRA - EXECUÇÃO DE GABARITO	SEINFRA	M2	826,19	R\$ 7,15	R\$ 9,20	R\$ 5.907,26	R\$ 7.600,95
3.2	ADMINISTRAÇÃO							R\$ 34.050,32	R\$ 43.802,33
EQUIPE TECNICA									
3.2.1	101389	AUXILIAR DE TOPÓGRAFO COM ENCARGOS COMPLEMENTARES	SINAPI	MES	1,50	R\$ 5.076,13	R\$ 6.529,93	R\$ 7.614,20	R\$ 9.794,90
3.2.2	94296	TOPOGRAFO COM ENCARGOS COMPLEMENTARES	SINAPI	MES	1,50	R\$ 9.720,52	R\$ 12.504,48	R\$ 14.580,78	R\$ 18.756,72
3.2.3	94295	MESTRE DE OBRAS COM ENCARGOS COMPLEMENTARES	SINAPI	MES	1,50	R\$ 7.903,56	R\$ 10.167,14	R\$ 11.855,34	R\$ 15.250,71
3.3	MOVIMENTAÇÃO DE TERRA							R\$ 134.679,14	R\$ 173.260,90
3.3.1	NA PASSAGEM MOLHADA							R\$ 134.679,14	R\$ 173.260,90
3.3.1.1	C5012	ESCAVAÇÃO DE VALA EM MATERIAL DE 3ª CATEGORIA COM ESCAVADEIRA E ROMPEDOR HIDRÁULICO DE 1700KG	SEINFRA	M3	961,62	R\$ 85,25	R\$ 109,67	R\$ 81.978,11	R\$ 105.460,87
3.3.1.2	C2920	REATERRO C/COMPACTAÇÃO MECÂNICA, E CONTROLE, MATERIAL DA VALA	SEINFRA	M3	1.117,63	R\$ 27,47	R\$ 35,34	R\$ 30.701,30	R\$ 39.497,04
3.3.1.3	C3310	TRANSPORTE COMERCIAL EM RODOVIA NÃO PAVIMENTADA (Y = 0,60X) - DMT: 10,00	SEINFRA	T	265,22	R\$ 6,00	R\$ 7,72	R\$ 1.591,32	R\$ 2.047,50
3.3.1.4	C0095	APILOAMENTO DE PISO OU FUNDO DE VALAS C/MAÇO DE 30 A 60 KG	SEINFRA	M2	626,45	R\$ 31,38	R\$ 40,37	R\$ 19.658,00	R\$ 25.289,79
3.3.1.5	C3211	ESCAVAÇÃO E CARGA DE MATERIAL DE JAZIDA	SEINFRA	M3	156,01	R\$ 4,81	R\$ 6,19	R\$ 750,41	R\$ 965,70
3.4	ESTRUTURA DA PASSAGEM MOLHADA							R\$ 700.123,39	R\$ 900.646,12
3.4.1	C3345	ALVENARIA DE PEDRA ARGAMASSADA (TRAÇO 1:3) C/AGREGADOS ADQUIRIDOS	SEINFRA	M3	702,19	R\$ 569,65	R\$ 732,80	R\$ 400.002,53	R\$ 514.564,83
3.4.2	C1400	FORMA DE TÁBUAS DE 1" DE 3A. P/FUNDAÇÕES UTIL. 5 X	SEINFRA	M2	1.261,40	R\$ 77,54	R\$ 99,75	R\$ 97.808,96	R\$ 125.824,65
3.4.3	C0354	BALIZADOR EM PVC RÍGIDO D=3" C/ENCHIMENTO DE CONCRETO	SEINFRA	UN	96,00	R\$ 207,04	R\$ 266,34	R\$ 19.875,84	R\$ 25.568,64
3.4.4	C0920	CORPO DE BUEIRO SIMPLES TUBULAR D=100cm	SEINFRA	M	24,00	R\$ 775,57	R\$ 997,69	R\$ 18.613,68	R\$ 23.944,56
3.4.5	C2764	ENROCAMENTO DE PEDRA DE MÃO ARRUMADA (ADQUIRIDA)	SEINFRA	M3	96,15	R\$ 200,55	R\$ 257,99	R\$ 19.282,88	R\$ 24.805,74
PAVIMENTAÇÃO									
3.4.6	C0219	ARMADURA DE TELA DE AÇO	SEINFRA	M2	571,14	R\$ 26,00	R\$ 33,45	R\$ 14.849,64	R\$ 19.104,63

PLANILHA ORÇAMENTÁRIA										
	OBRA:	PROJETO BASICO DE 4 PASSAGENS MOLHADAS EM DIVERSAS LOCALIDADES DO MUNICIPIO DE VARJOTA – CEARÁ				DATA :	09/04/2026	BDI :	28,64%	
	DESCRIÇÃO:	CONSTRUÇÃO DE QUATRO PASSAGENS MOLHADAS DUAS PROXIMO A COMUNIDADE DE OLHO D'ÁGUA, UMA EM CROARA E UMA NA COMUNIDADE IPUEIRA DE CIMA				FORTE	VERSÃO	HORA	MES	
	LOCAL:	MUNICIPIO DE VARJOTA				SEINFRA	028.1 COM DESONERAÇÃO	84,44%	47,48%	
	CLIENTE:	PREFEITURA MUNICIPAL DE VARJOTA				SINAPI	2026/02 COM DESONERAÇÃO	99,71%	59,74%	
						Composições Próprias	PRÓPRIA	0,00%	0,00%	

ITEM	CÓDIGO	DESCRIÇÃO	FORTE	UNIDADE	QTD	VALOR UNITÁRIO R\$		PREÇO TOTAL R\$	
						SEM BDI	COM BDI	SEM BDI	COM BDI
3.4.7	C3345	ALVENARIA DE PEDRA ARGAMASSADA (TRAÇO 1:3) C/AGREGADOS ADQUIRIDOS	SEINFRA	M3	95,19	R\$ 569,65	R\$ 732,80	R\$ 54.224,98	R\$ 69.755,23
3.4.8	C3732	JUNTA DE DILATAÇÃO À BASE DE MASTIQUE (1.00 x 1.00cm)	SEINFRA	M	114,00	R\$ 24,40	R\$ 31,39	R\$ 2.781,60	R\$ 3.578,46
3.4.9	C4293	CONCRETO PRÉ-MOLDADO FCK ACIMA DE 50 MPa INCLUSIVE LANÇAMENTO, CURA E TRANSPORTE	SEINFRA	M3	85,67	R\$ 848,41	R\$ 1.091,39	R\$ 72.683,28	R\$ 93.499,38
3.5	LIMPEZA FINAL DE OBRA							R\$ 788,17	R\$ 1.016,63
3.5.1	C3447	LIMPEZA DE PISO EM ÁREA URBANIZADA	SEINFRA	M2	571,14	R\$ 1,38	R\$ 1,78	R\$ 788,17	R\$ 1.016,63
4	PASSAGEM MOLHADA CROATA - 87,50 m							R\$ 647.007,99	R\$ 832.324,08
4.1	SERVIÇOS PRELIMINARES							R\$ 31.451,70	R\$ 40.455,92
CANTEIRO DE OBRAS									
CONSTRUÇÃO DO CANTEIRO									
4.1.1	C4994	LOCAÇÃO DE CONTÊINER ALMOXARIFADO COM PISO NAVAL - 6,00M X 2,35M	SEINFRA	MÊS	6,00	R\$ 800,60	R\$ 1.029,89	R\$ 4.803,60	R\$ 6.179,34
4.1.2	C4995	LOCAÇÃO DE CONTÊINER BANHEIRO COM 02 VASOS SANITÁRIOS, 01 LAVATÓRIO E 04 CHUVEIROS - 6,00 X 2,35M	SEINFRA	MÊS	6,00	R\$ 1.163,86	R\$ 1.497,19	R\$ 6.983,16	R\$ 8.983,14
INSTALAÇÕES PROVISÓRIAS									
4.1.3	C2832	FOSSA SÉPTICA E SUMIDOURO EM ALVENARIA	SEINFRA	UN	1,00	R\$ 4.497,57	R\$ 5.785,67	R\$ 4.497,57	R\$ 5.785,67
4.1.4	C2850	INSTALAÇÕES PROVISÓRIAS DE LUZ , FORÇA,TELEFONE E LÓGICA	SEINFRA	UN	1,00	R\$ 1.676,69	R\$ 2.156,89	R\$ 1.676,69	R\$ 2.156,89
PLACA DE OBRA									
4.1.5	C1937	PLACAS PADRÃO DE OBRA	SEINFRA	M2	12,00	R\$ 183,41	R\$ 235,94	R\$ 2.200,92	R\$ 2.831,28
4.1.6	C3367	PLACA DE SINALIZAÇÃO DE OBRA EM AÇO GALVANIZADO	SEINFRA	M2	8,00	R\$ 760,15	R\$ 977,86	R\$ 6.081,20	R\$ 7.822,88
MOBILIZAÇÃO E DESMOBILIZAÇÃO									
4.1.7	C4992	MOBILIZAÇÃO DE EQUIPAMENTOS EM CAVALO MECÂNICO C/ PRANCHA DE 3 EIXOS	SEINFRA	KM	524,00	R\$ 4,97	R\$ 6,39	R\$ 2.604,28	R\$ 3.348,36
4.1.8	C4993	DESMOBILIZAÇÃO DE EQUIPAMENTOS EM CAVALO MECÂNICO C/ PRANCHA DE 3 EIXOS	SEINFRA	KM	524,00	R\$ 4,97	R\$ 6,39	R\$ 2.604,28	R\$ 3.348,36
4.2	LOCAÇÃO							R\$ 3.753,82	R\$ 4.830,09
4.2.1	C1630	LOCAÇÃO DA OBRA - EXECUÇÃO DE GABARITO	SEINFRA	M2	525,01	R\$ 7,15	R\$ 9,20	R\$ 3.753,82	R\$ 4.830,09
4.3	ADMINISTRAÇÃO							R\$ 34.050,32	R\$ 43.802,33
EQUIPE TECNICA									
4.3.1	101389	AUXILIAR DE TOPÓGRAFO COM ENCARGOS COMPLEMENTARES	SINAPI	MES	1,50	R\$ 5.076,13	R\$ 6.529,93	R\$ 7.614,20	R\$ 9.794,90
4.3.2	94296	TOPOGRAFO COM ENCARGOS COMPLEMENTARES	SINAPI	MES	1,50	R\$ 9.720,52	R\$ 12.504,48	R\$ 14.580,78	R\$ 18.756,72



PLANILHA ORÇAMENTÁRIA

OBRA:	PROJETO BASICO DE 4 PASSAGENS MOLHADAS EM DIVERSAS LOCALIDADES DO MUNICIPIO DE VARJOTA – CEARA	DATA :	09/04/2026	BDI :	28,64%
DESCRIÇÃO:	CONSTRUÇÃO DE QUATRO PASSAGENS MOLHADAS DUAS PROXIMO A COMUNIDADE DE OLHO D'ÁGUA, UMA EM CROARA E UMA NA COMUNIDADE IPUEIRA DE CIMA	FORTE	VERSÃO	HORA	MES
LOCAL:	MUNICIPIO DE VARJOTA	SEINFRA	028.1 COM DESONERAÇÃO	84,44%	47,48%
CLIENTE:	PREFEITURA MUNICIPAL DE VARJOTA	SINAPI	2026/02 COM DESONERAÇÃO	99,71%	59,74%
		Composições Próprias	PRÓPRIA	0,00%	0,00%

ITEM	CÓDIGO	DESCRIÇÃO	FORTE	UNIDADE	QTD	VALOR UNITÁRIO R\$		PREÇO TOTAL R\$	
						SEM BDI	COM BDI	SEM BDI	COM BDI
4.3.3	94295	MESTRE DE OBRAS COM ENCARGOS COMPLEMENTARES	SINAPI	MES	1,50	R\$ 7.903,56	R\$ 10.167,14	R\$ 11.855,34	R\$ 15.250,71
4.4	MOVIMENTAÇÃO DE TERRA							R\$ 112.409,34	R\$ 144.610,91
4.4.1	NA PASSAGEM MOLHADA							R\$ 112.409,34	R\$ 144.610,91
4.4.1.1	C5012	ESCAVAÇÃO DE VALA EM MATERIAL DE 3ª CATEGORIA COM ESCAVADEIRA E ROMPEDOR HIDRÁULICO DE 1700KG	SEINFRA	M3	838,64	R\$ 85,25	R\$ 109,67	R\$ 71.494,06	R\$ 91.973,65
4.4.1.2	C2920	REATERRO C/COMPACTAÇÃO MECÂNICA, E CONTROLE, MATERIAL DA VALA	SEINFRA	M3	809,78	R\$ 27,47	R\$ 35,34	R\$ 22.244,66	R\$ 28.617,63
4.4.1.3	100973	CARGA, MANOBRA E DESCARGA DE SOLOS E MATERIAIS GRANULARES EM CAMINHÃO BASCULANTE 6 M³ - CARGA COM PÁ CARREGADEIRA (CAÇAMBA DE 1,7 A 2,8 M³ / 128 HP) E DESCARGA LIVRE (UNIDADE: M3). AF_02/2026	SINAPI	M3	28,86	R\$ 8,79	R\$ 11,31	R\$ 253,68	R\$ 326,41
4.4.1.4	C3310	TRANSPORTE COMERCIAL EM RODOVIA NÃO PAVIMENTADA (Y = 0,60X) - DMT: 10,00	SEINFRA	T	49,06	R\$ 6,00	R\$ 7,72	R\$ 294,36	R\$ 378,74
4.4.1.5	C0095	APILOAMENTO DE PISO OU FUNDO DE VALAS C/MAÇO DE 30 A 60 KG	SEINFRA	M2	577,52	R\$ 31,38	R\$ 40,37	R\$ 18.122,58	R\$ 23.314,48
4.5	ESTRUTURA DA PASSAGEM MOLHADA							R\$ 464.618,31	R\$ 597.690,33
4.5.1	C3345	ALVENARIA DE PEDRA ARGAMASSADA (TRAÇO 1:3) C/AGREGADOS ADQUIRIDOS	SEINFRA	M3	420,15	R\$ 569,65	R\$ 732,80	R\$ 239.338,45	R\$ 307.885,92
4.5.2	C1400	FORMA DE TÁBUAS DE 1" DE 3A. P/FUNDAÇÕES UTIL. 5 X	SEINFRA	M2	832,65	R\$ 77,54	R\$ 99,75	R\$ 64.563,68	R\$ 83.056,84
4.5.3	C0354	BALIZADOR EM PVC RÍGIDO D=3" C/ENCHIMENTO DE CONCRETO	SEINFRA	UN	86,00	R\$ 207,04	R\$ 266,34	R\$ 17.805,44	R\$ 22.905,24
PAVIMENTAÇÃO									
4.5.4	C0219	ARMADURA DE TELA DE AÇO	SEINFRA	M2	525,00	R\$ 26,00	R\$ 33,45	R\$ 13.650,00	R\$ 17.561,25
4.5.5	C3345	ALVENARIA DE PEDRA ARGAMASSADA (TRAÇO 1:3) C/AGREGADOS ADQUIRIDOS	SEINFRA	M3	105,00	R\$ 569,65	R\$ 732,80	R\$ 59.813,25	R\$ 76.944,00
4.5.6	C3732	JUNTA DE DILATAÇÃO À BASE DE MASTIQUE (1.00 x 1.00cm)	SEINFRA	M	108,00	R\$ 24,40	R\$ 31,39	R\$ 2.635,20	R\$ 3.390,12
4.5.7	C4293	CONCRETO PRÉ-MOLDADO FCK ACIMA DE 50 MPa INCLUSIVE LANÇAMENTO, CURA E TRANSPORTE	SEINFRA	M3	78,75	R\$ 848,41	R\$ 1.091,39	R\$ 66.812,29	R\$ 85.946,96
4.6	LIMPEZA FINAL DE OBRA							R\$ 724,50	R\$ 934,50
4.6.1	C3447	LIMPEZA DE PISO EM ÁREA URBANIZADA	SEINFRA	M2	525,00	R\$ 1,38	R\$ 1,78	R\$ 724,50	R\$ 934,50
VALOR BDI TOTAL:								R\$ 821.484,58	
VALOR ORÇAMENTO:								R\$ 2.868.091,79	
VALOR TOTAL:								R\$ 3.689.576,37	
Três Milhões Seiscentos e Oitenta e Nove Mil Quinhentos e Setenta e Seis reais e Trinta e Sete centavos									



PLANILHA ORÇAMENTÁRIA - CUSTO DIRETO

OBRA:	PROJETO BASICO DE 4 PASSAGENS MOLHADAS EM DIVERSAS LOCALIDADES DO MUNICIPIO DE VARJOTA – CEARÁ	DATA :	09/04/2026	BDI :	28,64%
DESCRIÇÃO:	CONSTRUÇÃO DE QUATRO PASSAGENS MOLHADAS DUAS PROXIMO A COMUNIDADE DE OLHO D'ÁGUA, UMA EM CROARA E UMA NA COMUNIDADE IPUEIRA DE CIMA	FORTE	VERSÃO	HORA	MES
LOCAL:	MUNICIPIO DE VARJOTA	SEINFRA	028.1 COM DESONERAÇÃO	84,44%	47,48%
CLIENTE:	PREFEITURA MUNICIPAL DE VARJOTA	SINAPI	2026/02 COM DESONERAÇÃO	99,71%	59,74%
		Composições Próprias	PRÓPRIA	0,00%	0,00%

ITEM	CÓDIGO	DESCRIÇÃO	FORTE	UNIDADE	QTD	CUSTO DIRETO (R\$)				PREÇO UNITÁRIO (R\$)	PREÇO TOTAL (R\$)
						MÃO DE OBRA	MATERIAL	EQUIPAMENTO	OUTROS		
1		PASSAGEM MOLHADA IPUEIRA DE CIMA - 92,13 m									R\$ 638.900,94
1.1		SERVIÇOS PRELIMINARES									R\$ 42.537,21
CANTEIRO DE OBRAS											
CONSTRUÇÃO DO CANTEIRO											
1.1.1	C4994	LOCAÇÃO DE CONTÊINER ALMOXARIFADO COM PISO NAVAL - 6,00M X 2,35M	SEINFRA	MÊS	6,00	R\$ 0,00	R\$ 800,60	R\$ 0,00	R\$ 0,00	R\$ 800,60	R\$ 4.803,60
1.1.2	C4995	LOCAÇÃO DE CONTÊINER BANHEIRO COM 02 VASOS SANITÁRIOS, 01 LAVATÓRIO E 04 CHUVEIROS - 6,00 X 2,35M	SEINFRA	MÊS	6,00	R\$ 0,00	R\$ 1.163,86	R\$ 0,00	R\$ 0,00	R\$ 1.163,86	R\$ 6.983,16
1.1.3	C4997	LOCAÇÃO DE CONTÊINER ESCRITÓRIO COM BANHEIRO (01 VASO SANITÁRIO, 01 LAVATÓRIO E 01 CHUVEIRO), JANELA EM VIDRO, PORTAS, LUMINÁRIAS, TOMADAS, FORRO EM PVC, AR CONDICIONADO E ISOLAMENTO TERMO-ACÚSTICO EM ISOPOR - 6,00 X 2,35M	SEINFRA	MÊS	6,00	R\$ 0,00	R\$ 1.097,99	R\$ 0,00	R\$ 0,00	R\$ 1.097,99	R\$ 6.587,94
INSTALAÇÕES PROVISÓRIAS											
1.1.4	C2832	FOSSA SÉPTICA E SUMIDOURO EM ALVENARIA	SEINFRA	UN	2,00	R\$ 2.716,32	R\$ 1.778,87	R\$ 0,00	R\$ 2,60	R\$ 4.497,57	R\$ 8.995,14
1.1.5	C2850	INSTALAÇÕES PROVISÓRIAS DE LUZ , FORÇA, TELEFONE E LÓGICA	SEINFRA	UN	1,00	R\$ 0,00	R\$ 1.676,69	R\$ 0,00	R\$ 0,00	R\$ 1.676,69	R\$ 1.676,69
PLACA DE OBRA											
1.1.6	C1937	PLACAS PADRÃO DE OBRA	SEINFRA	M2	12,00	R\$ 36,91	R\$ 146,50	R\$ 0,00	R\$ 0,00	R\$ 183,41	R\$ 2.200,92
1.1.7	C3367	PLACA DE SINALIZAÇÃO DE OBRA EM AÇO GALVANIZADO	SEINFRA	M2	8,00	R\$ 45,39	R\$ 671,87	R\$ 0,00	R\$ 42,89	R\$ 760,15	R\$ 6.081,20
MOBILIZAÇÃO E DESMOBILIZAÇÃO											
1.1.8	C4992	MOBILIZAÇÃO DE EQUIPAMENTOS EM CAVALO MECÂNICO C/ PRANCHA DE 3 EIXOS	SEINFRA	KM	524,00	R\$ 0,31	R\$ 2,10	R\$ 0,00	R\$ 2,56	R\$ 4,97	R\$ 2.604,28
1.1.9	C4993	DESMOBILIZAÇÃO DE EQUIPAMENTOS EM CAVALO MECÂNICO C/ PRANCHA DE 3 EIXOS	SEINFRA	KM	524,00	R\$ 0,31	R\$ 2,10	R\$ 0,00	R\$ 2,56	R\$ 4,97	R\$ 2.604,28
1.2		ADMINISTRAÇÃO									R\$ 34.050,32
EQUIPE TECNICA											
1.2.1	101389	AUXILIAR DE TOPOGRAFO COM ENCARGOS COMPLEMENTARES	SINAPI	MES	1,50	R\$ 3.800,42	R\$ 0,00	R\$ 0,00	R\$ 1.275,71	R\$ 5.076,13	R\$ 7.614,20
1.2.2	94296	TOPOGRAFO COM ENCARGOS COMPLEMENTARES	SINAPI	MES	1,50	R\$ 8.444,81	R\$ 0,00	R\$ 0,00	R\$ 1.275,71	R\$ 9.720,52	R\$ 14.580,78
1.2.3	94295	MESTRE DE OBRAS COM ENCARGOS COMPLEMENTARES	SINAPI	MES	1,50	R\$ 6.530,66	R\$ 0,00	R\$ 0,00	R\$ 1.372,90	R\$ 7.903,56	R\$ 11.855,34
1.3		LOCAÇÃO									R\$ 5.672,95
1.3.1	C1630	LOCAÇÃO DA OBRA - EXECUÇÃO DE GABARITO	SEINFRA	M2	793,42	R\$ 5,54	R\$ 1,60	R\$ 0,00	R\$ 0,01	R\$ 7,15	R\$ 5.672,95
1.4		MOVIMENTAÇÃO DE TERRA									R\$ 119.221,29



PLANILHA ORÇAMENTÁRIA - CUSTO DIRETO

OBRA:	PROJETO BASICO DE 4 PASSAGENS MOLHADAS EM DIVERSAS LOCALIDADES DO MUNICIPIO DE VARJOTA – CEARA	DATA :	09/04/2026	BDI :	28,64%
DESCRIÇÃO:	CONSTRUÇÃO DE QUATRO PASSAGENS MOLHADAS DUAS PROXIMO A COMUNIDADE DE OLHO D'ÁGUA, UMA EM CROARA E UMA NA COMUNIDADE IPUEIRA DE CIMA	FORTE	VERSÃO	HORA	MES
LOCAL:	MUNICIPIO DE VARJOTA	SEINFRA	028.1 COM DESONERAÇÃO	84,44%	47,48%
CLIENTE:	PREFEITURA MUNICIPAL DE VARJOTA	SINAPI	2026/02 COM DESONERAÇÃO	99,71%	59,74%
		Composições Próprias	PRÓPRIA	0,00%	0,00%

ITEM	CÓDIGO	DESCRIÇÃO	FORTE	UNIDADE	QTD	CUSTO DIRETO (R\$)				PREÇO UNITÁRIO (R\$)	PREÇO TOTAL (R\$)
						MÃO DE OBRA	MATERIAL	EQUIPAMENTO	OUTROS		
1.4.1		NA PASSAGEM MOLHADA									R\$ 119.221,29
1.4.1.1	C5012	ESCAVAÇÃO DE VALA EM MATERIAL DE 3ª CATEGORIA COM ESCAVADEIRA E ROMPEDOR HIDRÁULICO DE 1700KG	SEINFRA	M3	904,51	R\$ 4,80	R\$ 17,09	R\$ 0,00	R\$ 63,36	R\$ 85,25	R\$ 77.109,48
1.4.1.2	C2920	REATERRO C/COMPACTAÇÃO MECÂNICA, E CONTROLE, MATERIAL DA VALA	SEINFRA	M3	690,62	R\$ 20,99	R\$ 2,56	R\$ 0,00	R\$ 3,92	R\$ 27,47	R\$ 18.971,33
1.4.1.3	100973	CARGA, MANOBRA E DESCARGA DE SOLOS E MATERIAIS GRANULARES EM CAMINHÃO BASCULANTE 6 M³ - CARGA COM PÁ CARREGADEIRA (CAÇAMBA DE 1,7 A 2,8 M³ / 128 HP) E DESCARGA LIVRE (UNIDADE: M3). AF_02/2026	SINAPI	M3	213,89	R\$ 1,68	R\$ 2,47	R\$ 4,10	R\$ 0,54	R\$ 8,79	R\$ 1.880,09
1.4.1.4	C3310	TRANSPORTE COMERCIAL EM RODOVIA NÃO PAVIMENTADA (Y = 0,60X) - DMT: 10,00	SEINFRA	T	363,61	R\$ 0,00	R\$ 0,00	R\$ 6,00	R\$ 0,00	R\$ 6,00	R\$ 2.181,66
1.4.1.5	C0095	APILOAMENTO DE PISO OU FUNDO DE VALAS C/MAÇO DE 30 A 60 KG	SEINFRA	M2	607,99	R\$ 31,38	R\$ 0,00	R\$ 0,00	R\$ 0,00	R\$ 31,38	R\$ 19.078,73
1.5		ESTRUTURA DA PASSAGEM MOLHADA									R\$ 436.656,42
1.5.1	C3345	ALVENARIA DE PEDRA ARGAMASSADA (TRAÇO 1:3) C/AGREGADOS ADQUIRIDOS	SEINFRA	M3	374,47	R\$ 305,39	R\$ 264,25	R\$ 0,00	R\$ 0,00	R\$ 569,65	R\$ 213.316,84
1.5.2	C1400	FORMA DE TÁBUAS DE 1" DE 3A. P/FUNDAÇÕES UTIL. 5 X	SEINFRA	M2	730,08	R\$ 56,23	R\$ 21,31	R\$ 0,00	R\$ 0,00	R\$ 77,54	R\$ 56.610,40
1.5.3	C0354	BALIZADOR EM PVC RÍGIDO D=3" C/ENCHIMENTO DE CONCRETO	SEINFRA	UN	92,00	R\$ 42,35	R\$ 140,91	R\$ 0,00	R\$ 23,78	R\$ 207,04	R\$ 19.047,68
1.5.4		PAVIMENTAÇÃO									R\$ 0,00
1.5.5	C0219	ARMADURA DE TELA DE AÇO	SEINFRA	M2	552,72	R\$ 1,24	R\$ 24,76	R\$ 0,00	R\$ 0,00	R\$ 26,00	R\$ 14.370,72
1.5.6	C3345	ALVENARIA DE PEDRA ARGAMASSADA (TRAÇO 1:3) C/AGREGADOS ADQUIRIDOS	SEINFRA	M3	110,54	R\$ 305,39	R\$ 264,25	R\$ 0,00	R\$ 0,00	R\$ 569,65	R\$ 62.969,11
1.5.7	C4293	CONCRETO PRÉ-MOLDADO FCK ACIMA DE 50 MPa INCLUSIVE LANÇAMENTO, CURA E TRANSPORTE	SEINFRA	M3	82,91	R\$ 79,06	R\$ 766,29	R\$ 0,00	R\$ 3,06	R\$ 848,41	R\$ 70.341,67
1.6		LIMPEZA FINAL DE OBRA									R\$ 762,75
1.6.1	C3447	LIMPEZA DE PISO EM ÁREA URBANIZADA	SEINFRA	M2	552,72	R\$ 1,38	R\$ 0,00	R\$ 0,00	R\$ 0,00	R\$ 1,38	R\$ 762,75
2		PASSAGEM MOLHADA OLHO D'ÁGUA DOS TRAJANOS - 76,95 m									R\$ 706.634,58
2.1		SERVIÇOS PRELIMINARES									R\$ 31.451,70
CANTEIRO DE OBRAS											
CONSTRUÇÃO DO CANTEIRO											
2.1.1	C4994	LOCAÇÃO DE CONTÊINER ALMOXARIFADO COM PISO NAVAL - 6,00M X 2,35M	SEINFRA	MÊS	6,00	R\$ 0,00	R\$ 800,60	R\$ 0,00	R\$ 0,00	R\$ 800,60	R\$ 4.803,60
2.1.2	C4995	LOCAÇÃO DE CONTÊINER BANHEIRO COM 02 VASOS SANITÁRIOS, 01 LAVATÓRIO E 04 CHUVEIROS - 6,00 X 2,35M	SEINFRA	MÊS	6,00	R\$ 0,00	R\$ 1.163,86	R\$ 0,00	R\$ 0,00	R\$ 1.163,86	R\$ 6.983,16
INSTALAÇÕES PROVISÓRIAS											
2.1.3	C2832	FOSSA SÉPTICA E SUMIDOURO EM ALVENARIA	SEINFRA	UN	1,00	R\$ 2.716,32	R\$ 1.778,87	R\$ 0,00	R\$ 2,60	R\$ 4.497,57	R\$ 4.497,57



PLANILHA ORÇAMENTÁRIA - CUSTO DIRETO

OBRA:	PROJETO BASICO DE 4 PASSAGENS MOLHADAS EM DIVERSAS LOCALIDADES DO MUNICIPIO DE VARJOTA – CEARÁ	DATA :	09/04/2026	BDI :	28,64%
DESCRIÇÃO:	CONSTRUÇÃO DE QUATRO PASSAGENS MOLHADAS DUAS PROXIMO A COMUNIDADE DE OLHO D'ÁGUA, UMA EM CROARA E UMA NA COMUNIDADE IPUEIRA DE CIMA	FORTE	VERSÃO	HORA	MES
LOCAL:	MUNICIPIO DE VARJOTA	SEINFRA	028.1 COM DESONERAÇÃO	84,44%	47,48%
CLIENTE:	PREFEITURA MUNICIPAL DE VARJOTA	SINAPI	2026/02 COM DESONERAÇÃO	99,71%	59,74%
		Composições Próprias	PRÓPRIA	0,00%	0,00%

ITEM	CÓDIGO	DESCRIÇÃO	FORTE	UNIDADE	QTD	CUSTO DIRETO (R\$)				PREÇO UNITÁRIO (R\$)	PREÇO TOTAL (R\$)
						MÃO DE OBRA	MATERIAL	EQUIPAMENTO	OUTROS		
2.1.4	C2850	INSTALAÇÕES PROVISÓRIAS DE LUZ , FORÇA,TELEFONE E LÓGICA	SEINFRA	UN	1,00	R\$ 0,00	R\$ 1.676,69	R\$ 0,00	R\$ 0,00	R\$ 1.676,69	R\$ 1.676,69
PLACA DE OBRA											
2.1.5	C1937	PLACAS PADRÃO DE OBRA	SEINFRA	M2	12,00	R\$ 36,91	R\$ 146,50	R\$ 0,00	R\$ 0,00	R\$ 183,41	R\$ 2.200,92
2.1.6	C3367	PLACA DE SINALIZAÇÃO DE OBRA EM AÇO GALVANIZADO	SEINFRA	M2	8,00	R\$ 45,39	R\$ 671,87	R\$ 0,00	R\$ 42,89	R\$ 760,15	R\$ 6.081,20
MOBILIZAÇÃO E DESMOBILIZAÇÃO											
2.1.7	C4992	MOBILIZAÇÃO DE EQUIPAMENTOS EM CAVALO MECÂNICO C/ PRANCHA DE 3 EIXOS	SEINFRA	KM	524,00	R\$ 0,31	R\$ 2,10	R\$ 0,00	R\$ 2,56	R\$ 4,97	R\$ 2.604,28
2.1.8	C4993	DESMOBILIZAÇÃO DE EQUIPAMENTOS EM CAVALO MECÂNICO C/ PRANCHA DE 3 EIXOS	SEINFRA	KM	524,00	R\$ 0,31	R\$ 2,10	R\$ 0,00	R\$ 2,56	R\$ 4,97	R\$ 2.604,28
2.2	LOCAÇÃO										R\$ 5.125,26
2.2.1	C1630	LOCAÇÃO DA OBRA - EXECUÇÃO DE GABARITO	SEINFRA	M2	716,82	R\$ 5,54	R\$ 1,60	R\$ 0,00	R\$ 0,01	R\$ 7,15	R\$ 5.125,26
2.3	ADMINISTRAÇÃO										R\$ 34.050,32
EQUIPE TECNICA											
2.3.1	101389	AUXILIAR DE TOPÓGRAFO COM ENCARGOS COMPLEMENTARES	SINAPI	MES	1,50	R\$ 3.800,42	R\$ 0,00	R\$ 0,00	R\$ 1.275,71	R\$ 5.076,13	R\$ 7.614,20
2.3.2	94296	TOPOGRAFO COM ENCARGOS COMPLEMENTARES	SINAPI	MES	1,50	R\$ 8.444,81	R\$ 0,00	R\$ 0,00	R\$ 1.275,71	R\$ 9.720,52	R\$ 14.580,78
2.3.3	94295	MESTRE DE OBRAS COM ENCARGOS COMPLEMENTARES	SINAPI	MES	1,50	R\$ 6.530,66	R\$ 0,00	R\$ 0,00	R\$ 1.372,90	R\$ 7.903,56	R\$ 11.855,34
2.4	MOVIMENTAÇÃO DE TERRA										R\$ 115.065,20
2.4.1	NA PASSAGEM MOLHADA										R\$ 115.065,20
2.4.1.1	C5012	ESCAVAÇÃO DE VALA EM MATERIAL DE 3ª CATEGORIA COM ESCAVADEIRA E ROMPEDOR HIDRÁULICO DE 1700KG	SEINFRA	M3	821,54	R\$ 4,80	R\$ 17,09	R\$ 0,00	R\$ 63,36	R\$ 85,25	R\$ 70.036,29
2.4.1.2	C2920	REATERRO C/COMPACTAÇÃO MECÂNICA, E CONTROLE, MATERIAL DA VALA	SEINFRA	M3	975,11	R\$ 20,99	R\$ 2,56	R\$ 0,00	R\$ 3,92	R\$ 27,47	R\$ 26.786,27
2.4.1.3	C3310	TRANSPORTE COMERCIAL EM RODOVIA NÃO PAVIMENTADA (Y = 0,60X) - DMT: 10,00	SEINFRA	T	261,10	R\$ 0,00	R\$ 0,00	R\$ 6,00	R\$ 0,00	R\$ 6,00	R\$ 1.566,60
2.4.1.4	C3211	ESCAVAÇÃO E CARGA DE MATERIAL DE JAZIDA	SEINFRA	M3	153,59	R\$ 0,71	R\$ 1,87	R\$ 0,00	R\$ 2,23	R\$ 4,81	R\$ 738,77
2.4.1.5	C0095	APILOAMENTO DE PISO OU FUNDO DE VALAS C/MAÇO DE 30 A 60 KG	SEINFRA	M2	507,88	R\$ 31,38	R\$ 0,00	R\$ 0,00	R\$ 0,00	R\$ 31,38	R\$ 15.937,27
2.5	ESTRUTURA DA PASSAGEM MOLHADA										R\$ 520.304,95
2.5.1	C3345	ALVENARIA DE PEDRA ARGAMASSADA (TRAÇO 1:3) C/AGREGADOS ADQUIRIDOS	SEINFRA	M3	509,78	R\$ 305,39	R\$ 264,25	R\$ 0,00	R\$ 0,00	R\$ 569,65	R\$ 290.396,18
2.5.2	C1400	FORMA DE TÁBUAS DE 1" DE 3A. P/FUNDAÇÕES UTIL. 5 X	SEINFRA	M2	942,19	R\$ 56,23	R\$ 21,31	R\$ 0,00	R\$ 0,00	R\$ 77,54	R\$ 73.057,41
2.5.3	C0354	BALIZADOR EM PVC RÍGIDO D=3" C/ENCHIMENTO DE CONCRETO	SEINFRA	UN	76,00	R\$ 42,35	R\$ 140,91	R\$ 0,00	R\$ 23,78	R\$ 207,04	R\$ 15.735,04



PLANILHA ORÇAMENTÁRIA - CUSTO DIRETO

OBRA:	PROJETO BASICO DE 4 PASSAGENS MOLHADAS EM DIVERSAS LOCALIDADES DO MUNICIPIO DE VARJOTA – CEARÁ	DATA :	09/04/2026	BDI :	28,64%
DESCRIÇÃO:	CONSTRUÇÃO DE QUATRO PASSAGENS MOLHADAS DUAS PROXIMO A COMUNIDADE DE OLHO D'ÁGUA, UMA EM CROARA E UMA NA COMUNIDADE IPUEIRA DE CIMA	FORTE	VERSÃO	HORA	MES
LOCAL:	MUNICIPIO DE VARJOTA	SEINFRA	028.1 COM DESONERAÇÃO	84,44%	47,48%
CLIENTE:	PREFEITURA MUNICIPAL DE VARJOTA	SINAPI	2026/02 COM DESONERAÇÃO	99,71%	59,74%
		Composições Próprias	PRÓPRIA	0,00%	0,00%

ITEM	CÓDIGO	DESCRIÇÃO	FORTE	UNIDADE	QTD	CUSTO DIRETO (R\$)				PREÇO UNITÁRIO (R\$)	PREÇO TOTAL (R\$)
						MÃO DE OBRA	MATERIAL	EQUIPAMENTO	OUTROS		
2.5.4	C0920	CORPO DE BUEIRO SIMPLES TUBULAR D=100cm	SEINFRA	M	18,00	R\$ 263,52	R\$ 508,83	R\$ 0,00	R\$ 3,23	R\$ 775,57	R\$ 13.960,26
2.5.5	C2764	ENROCAMENTO DE PEDRA DE MÃO ARRUMADA (ADQUIRIDA)	SEINFRA	M3	52,39	R\$ 70,31	R\$ 130,24	R\$ 0,00	R\$ 0,00	R\$ 200,55	R\$ 10.506,81
PAVIMENTAÇÃO											
2.5.6	C0219	ARMADURA DE TELA DE AÇO	SEINFRA	M2	461,70	R\$ 1,24	R\$ 24,76	R\$ 0,00	R\$ 0,00	R\$ 26,00	R\$ 12.004,20
2.5.7	C3345	ALVENARIA DE PEDRA ARGAMASSADA (TRAÇO 1:3) C/AGREGADOS ADQUIRIDOS	SEINFRA	M3	76,95	R\$ 305,39	R\$ 264,25	R\$ 0,00	R\$ 0,00	R\$ 569,65	R\$ 43.834,57
2.5.8	C3732	JUNTA DE DILATAÇÃO À BASE DE MASTIQUE (1.00 x 1.00cm)	SEINFRA	M	84,00	R\$ 4,83	R\$ 19,57	R\$ 0,00	R\$ 0,00	R\$ 24,40	R\$ 2.049,60
2.5.9	C4293	CONCRETO PRÉ-MOLDADO FCK ACIMA DE 50 MPa INCLUSIVE LANÇAMENTO, CURA E TRANSPORTE	SEINFRA	M3	69,26	R\$ 79,06	R\$ 766,29	R\$ 0,00	R\$ 3,06	R\$ 848,41	R\$ 58.760,88
2.6	LIMPEZA FINAL DE OBRA										R\$ 637,15
2.6.1	C3447	LIMPEZA DE PISO EM ÁREA URBANIZADA	SEINFRA	M2	461,70	R\$ 1,38	R\$ 0,00	R\$ 0,00	R\$ 0,00	R\$ 1,38	R\$ 637,15
3	PASSAGEM MOLHADA OLHO D'ÁGUA A CAPOEIRAS - 95,19 m										R\$ 875.548,28
3.1	LOCAÇÃO										R\$ 5.907,26
3.1.1	C1630	LOCAÇÃO DA OBRA - EXECUÇÃO DE GABARITO	SEINFRA	M2	826,19	R\$ 5,54	R\$ 1,60	R\$ 0,00	R\$ 0,01	R\$ 7,15	R\$ 5.907,26
3.2	ADMINISTRAÇÃO										R\$ 34.050,32
EQUIPE TECNICA											
3.2.1	101389	AUXILIAR DE TOPÓGRAFO COM ENCARGOS COMPLEMENTARES	SINAPI	MES	1,50	R\$ 3.800,42	R\$ 0,00	R\$ 0,00	R\$ 1.275,71	R\$ 5.076,13	R\$ 7.614,20
3.2.2	94296	TOPOGRAFO COM ENCARGOS COMPLEMENTARES	SINAPI	MES	1,50	R\$ 8.444,81	R\$ 0,00	R\$ 0,00	R\$ 1.275,71	R\$ 9.720,52	R\$ 14.580,78
3.2.3	94295	MESTRE DE OBRAS COM ENCARGOS COMPLEMENTARES	SINAPI	MES	1,50	R\$ 6.530,66	R\$ 0,00	R\$ 0,00	R\$ 1.372,90	R\$ 7.903,56	R\$ 11.855,34
3.3	MOVIMENTAÇÃO DE TERRA										R\$ 134.679,14
3.3.1	NA PASSAGEM MOLHADA										R\$ 134.679,14
3.3.1.1	C5012	ESCAVAÇÃO DE VALA EM MATERIAL DE 3ª CATEGORIA COM ESCAVADEIRA E ROMPEDOR HIDRÁULICO DE 1700KG	SEINFRA	M3	961,62	R\$ 4,80	R\$ 17,09	R\$ 0,00	R\$ 63,36	R\$ 85,25	R\$ 81.978,11
3.3.1.2	C2920	REATERRO C/COMPACTAÇÃO MECÂNICA, E CONTROLE, MATERIAL DA VALA	SEINFRA	M3	1.117,63	R\$ 20,99	R\$ 2,56	R\$ 0,00	R\$ 3,92	R\$ 27,47	R\$ 30.701,30
3.3.1.3	C3310	TRANSPORTE COMERCIAL EM RODOVIA NÃO PAVIMENTADA (Y = 0,60X) - DMT: 10,00	SEINFRA	T	265,22	R\$ 0,00	R\$ 0,00	R\$ 6,00	R\$ 0,00	R\$ 6,00	R\$ 1.591,32
3.3.1.4	C0095	APILOAMENTO DE PISO OU FUNDO DE VALAS C/MAÇO DE 30 A 60 KG	SEINFRA	M2	626,45	R\$ 31,38	R\$ 0,00	R\$ 0,00	R\$ 0,00	R\$ 31,38	R\$ 19.658,00
3.3.1.5	C3211	ESCAVAÇÃO E CARGA DE MATERIAL DE JAZIDA	SEINFRA	M3	156,01	R\$ 0,71	R\$ 1,87	R\$ 0,00	R\$ 2,23	R\$ 4,81	R\$ 750,41
3.4	ESTRUTURA DA PASSAGEM MOLHADA										R\$ 700.123,39

PLANILHA ORÇAMENTÁRIA - CUSTO DIRETO													
	OBRA:	PROJETO BASICO DE 4 PASSAGENS MOLHADAS EM DIVERSAS LOCALIDADES DO MUNICIPIO DE VARJOTA – CEARA								DATA :	09/04/2026	BDI :	28,64%
	DESCRIÇÃO:	CONSTRUÇÃO DE QUATRO PASSAGENS MOLHADAS DUAS PROXIMO A COMUNIDADE DE OLHO D'ÁGUA, UMA EM CROARA E UMA NA COMUNIDADE IPUDEIRA DE CIMA								FORTE	VERSÃO	HORA	MES
	LOCAL:	MUNICIPIO DE VARJOTA								SEINFRA	028.1 COM DESONERAÇÃO	84,44%	47,48%
	CLIENTE:	PREFEITURA MUNICIPAL DE VARJOTA								SINAPI	2026/02 COM DESONERAÇÃO	99,71%	59,74%
										Composições Próprias	PRÓPRIA	0,00%	0,00%

ITEM	CÓDIGO	DESCRIÇÃO	FORTE	UNIDADE	QTD	CUSTO DIRETO (R\$)				PREÇO UNITÁRIO (R\$)	PREÇO TOTAL (R\$)
						MÃO DE OBRA	MATERIAL	EQUIPAMENTO	OUTROS		
3.4.1	C3345	ALVENARIA DE PEDRA ARGAMASSADA (TRAÇO 1:3) C/AGREGADOS ADQUIRIDOS	SEINFRA	M3	702,19	R\$ 305,39	R\$ 264,25	R\$ 0,00	R\$ 0,00	R\$ 569,65	R\$ 400.002,53
3.4.2	C1400	FORMA DE TÁBUAS DE 1" DE 3A. P/FUNDAÇÕES UTIL. 5 X	SEINFRA	M2	1.261,40	R\$ 56,23	R\$ 21,31	R\$ 0,00	R\$ 0,00	R\$ 77,54	R\$ 97.808,96
3.4.3	C0354	BALIZADOR EM PVC RÍGIDO D=3" C/ENCHIMENTO DE CONCRETO	SEINFRA	UN	96,00	R\$ 42,35	R\$ 140,91	R\$ 0,00	R\$ 23,78	R\$ 207,04	R\$ 19.875,84
3.4.4	C0920	CORPO DE BUEIRO SIMPLES TUBULAR D=100cm	SEINFRA	M	24,00	R\$ 263,52	R\$ 508,83	R\$ 0,00	R\$ 3,23	R\$ 775,57	R\$ 18.613,68
3.4.5	C2764	ENROCAMENTO DE PEDRA DE MÃO ARRUMADA (ADQUIRIDA)	SEINFRA	M3	96,15	R\$ 70,31	R\$ 130,24	R\$ 0,00	R\$ 0,00	R\$ 200,55	R\$ 19.282,88
PAVIMENTAÇÃO											
3.4.6	C0219	ARMADURA DE TELA DE AÇO	SEINFRA	M2	571,14	R\$ 1,24	R\$ 24,76	R\$ 0,00	R\$ 0,00	R\$ 26,00	R\$ 14.849,64
3.4.7	C3345	ALVENARIA DE PEDRA ARGAMASSADA (TRAÇO 1:3) C/AGREGADOS ADQUIRIDOS	SEINFRA	M3	95,19	R\$ 305,39	R\$ 264,25	R\$ 0,00	R\$ 0,00	R\$ 569,65	R\$ 54.224,98
3.4.8	C3732	JUNTA DE DILATAÇÃO À BASE DE MASTIQUE (1.00 x 1.00cm)	SEINFRA	M	114,00	R\$ 4,83	R\$ 19,57	R\$ 0,00	R\$ 0,00	R\$ 24,40	R\$ 2.781,60
3.4.9	C4293	CONCRETO PRÉ-MOLDADO FCK ACIMA DE 50 MPa INCLUSIVE LANÇAMENTO, CURA E TRANSPORTE	SEINFRA	M3	85,67	R\$ 79,06	R\$ 766,29	R\$ 0,00	R\$ 3,06	R\$ 848,41	R\$ 72.683,28
3.5	LIMPEZA FINAL DE OBRA										R\$ 788,17
3.5.1	C3447	LIMPEZA DE PISO EM ÁREA URBANIZADA	SEINFRA	M2	571,14	R\$ 1,38	R\$ 0,00	R\$ 0,00	R\$ 0,00	R\$ 1,38	R\$ 788,17
4	PASSAGEM MOLHADA CROATA - 87,50 m										R\$ 647.007,99
4.1	SERVIÇOS PRELIMINARES										R\$ 31.451,70
CANTEIRO DE OBRAS											
CONSTRUÇÃO DO CANTEIRO											
4.1.1	C4994	LOCAÇÃO DE CONTÊINER ALMOXARIFADO COM PISO NAVAL - 6,00M X 2,35M	SEINFRA	MÊS	6,00	R\$ 0,00	R\$ 800,60	R\$ 0,00	R\$ 0,00	R\$ 800,60	R\$ 4.803,60
4.1.2	C4995	LOCAÇÃO DE CONTÊINER BANHEIRO COM 02 VASOS SANITÁRIOS, 01 LAVATÓRIO E 04 CHUVEIROS - 6,00 X 2,35M	SEINFRA	MÊS	6,00	R\$ 0,00	R\$ 1.163,86	R\$ 0,00	R\$ 0,00	R\$ 1.163,86	R\$ 6.983,16
INSTALAÇÕES PROVISÓRIAS											
4.1.3	C2832	FOSSA SÉPTICA E SUMIDOURO EM ALVENARIA	SEINFRA	UN	1,00	R\$ 2.716,32	R\$ 1.778,87	R\$ 0,00	R\$ 2,60	R\$ 4.497,57	R\$ 4.497,57
4.1.4	C2850	INSTALAÇÕES PROVISÓRIAS DE LUZ , FORÇA,TELEFONE E LÓGICA	SEINFRA	UN	1,00	R\$ 0,00	R\$ 1.676,69	R\$ 0,00	R\$ 0,00	R\$ 1.676,69	R\$ 1.676,69
PLACA DE OBRA											
4.1.5	C1937	PLACAS PADRÃO DE OBRA	SEINFRA	M2	12,00	R\$ 36,91	R\$ 146,50	R\$ 0,00	R\$ 0,00	R\$ 183,41	R\$ 2.200,92
4.1.6	C3367	PLACA DE SINALIZAÇÃO DE OBRA EM AÇO GALVANIZADO	SEINFRA	M2	8,00	R\$ 45,39	R\$ 671,87	R\$ 0,00	R\$ 42,89	R\$ 760,15	R\$ 6.081,20
MOBILIZAÇÃO E DESMOBILIZAÇÃO											



PLANILHA ORÇAMENTÁRIA - CUSTO DIRETO

OBRA:	PROJETO BASICO DE 4 PASSAGENS MOLHADAS EM DIVERSAS LOCALIDADES DO MUNICIPIO DE VARJOTA – CEARÁ	DATA :	09/04/2026	BDI :	28,64%
DESCRIÇÃO:	CONSTRUÇÃO DE QUATRO PASSAGENS MOLHADAS DUAS PROXIMO A COMUNIDADE DE OLHO D'ÁGUA, UMA EM CROARA E UMA NA COMUNIDADE IPUERA DE CIMA	FORTE	VERSÃO	HORA	MES
LOCAL:	MUNICIPIO DE VARJOTA	SEINFRA	028.1 COM DESONERAÇÃO	84,44%	47,48%
CLIENTE:	PREFEITURA MUNICIPAL DE VARJOTA	SINAPI	2026/02 COM DESONERAÇÃO	99,71%	59,74%
		Composições Próprias	PRÓPRIA	0,00%	0,00%

ITEM	CÓDIGO	DESCRIÇÃO	FORTE	UNIDADE	QTD	CUSTO DIRETO (R\$)				PREÇO UNITÁRIO (R\$)	PREÇO TOTAL (R\$)
						MÃO DE OBRA	MATERIAL	EQUIPAMENTO	OUTROS		
4.1.7	C4992	MOBILIZAÇÃO DE EQUIPAMENTOS EM CAVALO MECÂNICO C/ PRANCHA DE 3 EIXOS	SEINFRA	KM	524,00	R\$ 0,31	R\$ 2,10	R\$ 0,00	R\$ 2,56	R\$ 4,97	R\$ 2.604,28
4.1.8	C4993	DESMOBILIZAÇÃO DE EQUIPAMENTOS EM CAVALO MECÂNICO C/ PRANCHA DE 3 EIXOS	SEINFRA	KM	524,00	R\$ 0,31	R\$ 2,10	R\$ 0,00	R\$ 2,56	R\$ 4,97	R\$ 2.604,28
4.2	LOCAÇÃO										R\$ 3.753,82
4.2.1	C1630	LOCAÇÃO DA OBRA - EXECUÇÃO DE GABARITO	SEINFRA	M2	525,01	R\$ 5,54	R\$ 1,60	R\$ 0,00	R\$ 0,01	R\$ 7,15	R\$ 3.753,82
4.3	ADMINISTRAÇÃO										R\$ 34.050,32
EQUIPE TECNICA											
4.3.1	101389	AUXILIAR DE TOPÓGRAFO COM ENCARGOS COMPLEMENTARES	SINAPI	MES	1,50	R\$ 3.800,42	R\$ 0,00	R\$ 0,00	R\$ 1.275,71	R\$ 5.076,13	R\$ 7.614,20
4.3.2	94296	TOPOGRAFO COM ENCARGOS COMPLEMENTARES	SINAPI	MES	1,50	R\$ 8.444,81	R\$ 0,00	R\$ 0,00	R\$ 1.275,71	R\$ 9.720,52	R\$ 14.580,78
4.3.3	94295	MESTRE DE OBRAS COM ENCARGOS COMPLEMENTARES	SINAPI	MES	1,50	R\$ 6.530,66	R\$ 0,00	R\$ 0,00	R\$ 1.372,90	R\$ 7.903,56	R\$ 11.855,34
4.4	MOVIMENTAÇÃO DE TERRA										R\$ 112.409,34
4.4.1	NA PASSAGEM MOLHADA										R\$ 112.409,34
4.4.1.1	C5012	ESCAVAÇÃO DE VALA EM MATERIAL DE 3ª CATEGORIA COM ESCAVADEIRA E ROMPEDOR HIDRÁULICO DE 1700KG	SEINFRA	M3	838,64	R\$ 4,80	R\$ 17,09	R\$ 0,00	R\$ 63,36	R\$ 85,25	R\$ 71.494,06
4.4.1.2	C2920	REATERRO C/COMPACTAÇÃO MECÂNICA, E CONTROLE, MATERIAL DA VALA	SEINFRA	M3	809,78	R\$ 20,99	R\$ 2,56	R\$ 0,00	R\$ 3,92	R\$ 27,47	R\$ 22.244,66
4.4.1.3	100973	CARGA, MANOBRA E DESCARGA DE SOLOS E MATERIAIS GRANULARES EM CAMINHÃO BASCULANTE 6 M³ - CARGA COM PÁ CARREGADEIRA (CAÇAMBA DE 1,7 A 2,8 M³ / 128 HP) E DESCARGA LIVRE (UNIDADE: M3). AF_02/2026	SINAPI	M3	28,86	R\$ 1,68	R\$ 2,47	R\$ 4,10	R\$ 0,54	R\$ 8,79	R\$ 253,68
4.4.1.4	C3310	TRANSPORTE COMERCIAL EM RODOVIA NÃO PAVIMENTADA (Y = 0,60X) - DMT: 10,00	SEINFRA	T	49,06	R\$ 0,00	R\$ 0,00	R\$ 6,00	R\$ 0,00	R\$ 6,00	R\$ 294,36
4.4.1.5	C0095	APILOAMENTO DE PISO OU FUNDO DE VALAS C/MAÇO DE 30 A 60 KG	SEINFRA	M2	577,52	R\$ 31,38	R\$ 0,00	R\$ 0,00	R\$ 0,00	R\$ 31,38	R\$ 18.122,58
4.5	ESTRUTURA DA PASSAGEM MOLHADA										R\$ 464.618,31
4.5.1	C3345	ALVENARIA DE PEDRA ARGAMASSADA (TRAÇO 1:3) C/AGREGADOS ADQUIRIDOS	SEINFRA	M3	420,15	R\$ 305,39	R\$ 264,25	R\$ 0,00	R\$ 0,00	R\$ 569,65	R\$ 239.338,45
4.5.2	C1400	FORMA DE TÁBUAS DE 1" DE 3A. P/FUNDAÇÕES UTIL. 5 X	SEINFRA	M2	832,65	R\$ 56,23	R\$ 21,31	R\$ 0,00	R\$ 0,00	R\$ 77,54	R\$ 64.563,68
4.5.3	C0354	BALIZADOR EM PVC RÍGIDO D=3" C/ENCHIMENTO DE CONCRETO	SEINFRA	UN	86,00	R\$ 42,35	R\$ 140,91	R\$ 0,00	R\$ 23,78	R\$ 207,04	R\$ 17.805,44
PAVIMENTAÇÃO											
4.5.4	C0219	ARMADURA DE TELA DE AÇO	SEINFRA	M2	525,00	R\$ 1,24	R\$ 24,76	R\$ 0,00	R\$ 0,00	R\$ 26,00	R\$ 13.650,00
4.5.5	C3345	ALVENARIA DE PEDRA ARGAMASSADA (TRAÇO 1:3) C/AGREGADOS ADQUIRIDOS	SEINFRA	M3	105,00	R\$ 305,39	R\$ 264,25	R\$ 0,00	R\$ 0,00	R\$ 569,65	R\$ 59.813,25
4.5.6	C3732	JUNTA DE DILATAÇÃO À BASE DE MASTIQUE (1.00 x 1.00cm)	SEINFRA	M	108,00	R\$ 4,83	R\$ 19,57	R\$ 0,00	R\$ 0,00	R\$ 24,40	R\$ 2.635,20



PLANILHA ORÇAMENTÁRIA - CUSTO DIRETO

OBRA:	PROJETO BASICO DE 4 PASSAGENS MOLHADAS EM DIVERSAS LOCALIDADES DO MUNICIPIO DE VARJOTA – CEARA	DATA :	09/04/2026	BDI :	28,64%
DESCRIÇÃO:	CONSTRUÇÃO DE QUATRO PASSAGENS MOLHADAS DUAS PROXIMO A COMUNIDADE DE OLHO D'ÁGUA, UMA EM CROARA E UMA NA COMUNIDADE IPUEIRA DE CIMA	FORTE	VERSÃO	HORA	MES
LOCAL:	MUNICIPIO DE VARJOTA	SEINFRA	028.1 COM DESONERAÇÃO	84,44%	47,48%
CLIENTE:	PREFEITURA MUNICIPAL DE VARJOTA	SINAPI	2026/02 COM DESONERAÇÃO	99,71%	59,74%
		Composições Próprias	PRÓPRIA	0,00%	0,00%

ITEM	CÓDIGO	DESCRIÇÃO	FORTE	UNIDADE	QTD	CUSTO DIRETO (R\$)				PREÇO UNITÁRIO (R\$)	PREÇO TOTAL (R\$)
						MÃO DE OBRA	MATERIAL	EQUIPAMENTO	OUTROS		
4.5.7	C4293	CONCRETO PRÉ-MOLDADO FCK ACIMA DE 50 MPa INCLUSIVE LANÇAMENTO, CURA E TRANSPORTE	SEINFRA	M3	78,75	R\$ 79,06	R\$ 766,29	R\$ 0,00	R\$ 3,06	R\$ 848,41	R\$ 66.812,29
4.6		LIMPEZA FINAL DE OBRA									R\$ 724,50
4.6.1	C3447	LIMPEZA DE PISO EM ÁREA URBANIZADA	SEINFRA	M2	525,00	R\$ 1,38	R\$ 0,00	R\$ 0,00	R\$ 0,00	R\$ 1,38	R\$ 724,50

VALOR BDI TOTAL: R\$ 821.484,58

VALOR ORÇAMENTO: R\$ 2.868.091,79

VALOR TOTAL: R\$ 3.689.576,37

Três Milhões Seiscentos e Oitenta e Nove Mil Quinhentos e Setenta e Seis reais e Trinta e Sete centavos

MEMÓRIAS DE CÁLCULO																			
 PREFEITURA DE Varjota <small>DO NOVO TEMPO AO FUTURO QUE TRANSFORMA</small>	OBRA:	PROJETO BASICO DE 4 PASSAGENS MOLHADAS EM DIVERSAS LOCALIDADES DO MUNICIPIO DE VARJOTA – CEARÁ	DATA : 09/04/2026 BDI : 28,64%																
	DESCRIÇÃO:	CONSTRUÇÃO DE QUATRO PASSAGENS MOLHADAS DUAS PROXIMO Á COMUNIDADE DE OLHO D'ÁGUA, UMA EM CROARA E UMA NA COMUNIDADE IPUEIRA DE CIMA	<table border="1" style="width: 100%; border-collapse: collapse;"> <thead> <tr> <th style="width: 20%;">FONTE</th> <th style="width: 20%;">VERSÃO</th> <th style="width: 20%;">HORA</th> <th style="width: 20%;">MES</th> </tr> </thead> <tbody> <tr> <td>SEINFRA</td> <td>028.1 COM DESONERAÇÃO</td> <td>84,44%</td> <td>47,48%</td> </tr> <tr> <td>SINAPI</td> <td>2026/02 COM DESONERAÇÃO</td> <td>99,71%</td> <td>59,74%</td> </tr> <tr> <td>Composições Próprias</td> <td>PRÓPRIA</td> <td>0,00%</td> <td>0,00%</td> </tr> </tbody> </table>	FONTE	VERSÃO	HORA	MES	SEINFRA	028.1 COM DESONERAÇÃO	84,44%	47,48%	SINAPI	2026/02 COM DESONERAÇÃO	99,71%	59,74%	Composições Próprias	PRÓPRIA	0,00%	0,00%
	FONTE	VERSÃO	HORA	MES															
	SEINFRA	028.1 COM DESONERAÇÃO	84,44%	47,48%															
SINAPI	2026/02 COM DESONERAÇÃO	99,71%	59,74%																
Composições Próprias	PRÓPRIA	0,00%	0,00%																
LOCAL:	MUNICIPIO DE VARJOTA																		
CLIENTE:	PREFEITURA MUNICIPAL DE VARJOTA																		

1.1.1. C4994 LOCAÇÃO DE CONTÊINER ALMOXARIFADO COM PISO NAVAL - 6,00M X 2,35M (MÊS)

			QTD
VILA NAIARA	6	6,00000000	6,00
			6,00

TOTAL DA MEMÓRIA DE CÁLCULO: 6,00

1.1.2. C4995 LOCAÇÃO DE CONTÊINER BANHEIRO COM 02 VASOS SANITÁRIOS, 01 LAVATÓRIO E 04 CHUVEIROS - 6,00 X 2,35M (MÊS)

			QTD
IPUEIRA DE CIMA	6	6,00000000	6,00
			6,00

TOTAL DA MEMÓRIA DE CÁLCULO: 6,00

1.1.4. C2832 FOSSA SÉPTICA E SUMIDOURO EM ALVENARIA (UN)

			QTD
	2	2,00000000	2,00
			2,00

TOTAL DA MEMÓRIA DE CÁLCULO: 2,00

1.1.5. C2850 INSTALAÇÕES PROVISÓRIAS DE LUZ , FORÇA, TELEFONE E LÓGICA (UN)

			QTD
	1	1,00000000	1,00
			1,00

TOTAL DA MEMÓRIA DE CÁLCULO: 1,00

1.1.6. C1937 PLACAS PADRÃO DE OBRA (M2)

			QTD
IPUEIRA DE CIMA	4*3	12,00000000	12,00
			12,00

TOTAL DA MEMÓRIA DE CÁLCULO: 12,00

1.1.7. C3367 PLACA DE SINALIZAÇÃO DE OBRA EM AÇO GALVANIZADO (M2)

			QTD
IPUEIRA DE CIMA	8 *(1*1)	8,00000000	8,00
			8,00

TOTAL DA MEMÓRIA DE CÁLCULO: 8,00

1.1.8. C4992 MOBILIZAÇÃO DE EQUIPAMENTOS EM CAVALO MECÂNICO C/ PRANCHA DE 3 EIXOS (KM)

MEMÓRIAS DE CÁLCULO																			
 PREFEITURA DE Varjota <small>DO NOVO TEMPO AO FUTURO QUE TRANSFORMA</small>	OBRA:	PROJETO BASICO DE 4 PASSAGENS MOLHADAS EM DIVERSAS LOCALIDADES DO MUNICIPIO DE VARJOTA – CEARÁ	DATA : 09/04/2026 BDI : 28,64%																
	DESCRIÇÃO:	CONSTRUÇÃO DE QUATRO PASSAGENS MOLHADAS DUAS PROXIMO À COMUNIDADE DE OLHO D'ÁGUA, UMA EM CROARA E UMA NA COMUNIDADE IPUEIRA DE CIMA	<table border="1" style="width: 100%; border-collapse: collapse;"> <thead> <tr> <th style="width: 20%;">FONTE</th> <th style="width: 40%;">VERSÃO</th> <th style="width: 20%;">HORA</th> <th style="width: 20%;">MES</th> </tr> </thead> <tbody> <tr> <td>SEINFRA</td> <td>028.1 COM DESONERAÇÃO</td> <td>84,44%</td> <td>47,48%</td> </tr> <tr> <td>SINAPI</td> <td>2026/02 COM DESONERAÇÃO</td> <td>99,71%</td> <td>59,74%</td> </tr> <tr> <td>Composições Próprias</td> <td>PRÓPRIA</td> <td>0,00%</td> <td>0,00%</td> </tr> </tbody> </table>	FONTE	VERSÃO	HORA	MES	SEINFRA	028.1 COM DESONERAÇÃO	84,44%	47,48%	SINAPI	2026/02 COM DESONERAÇÃO	99,71%	59,74%	Composições Próprias	PRÓPRIA	0,00%	0,00%
	FONTE	VERSÃO	HORA	MES															
	SEINFRA	028.1 COM DESONERAÇÃO	84,44%	47,48%															
SINAPI	2026/02 COM DESONERAÇÃO	99,71%	59,74%																
Composições Próprias	PRÓPRIA	0,00%	0,00%																
LOCAL:	MUNICIPIO DE VARJOTA																		
CLIENTE:	PREFEITURA MUNICIPAL DE VARJOTA																		

			QTD
FRENTE DE OBRA*DISTANCIA EM KM PRA FORTALEZA RETROESCAVADEIRA	1*262	262,00000000	262,00
FRENTE DE OBRA*DISTANCIA EM KM PARA FORTALEZA PÁ ENXEDEIRA	1*262	262,00000000	262,00
			524,00

TOTAL DA MEMÓRIA DE CÁLCULO: 524,00

1.1.9. C4993 DESMOBILIZAÇÃO DE EQUIPAMENTOS EM CAVALO MECÂNICO C/ PRANCHA DE 3 EIXOS (KM)

			QTD
FRENTE DE OBRA*DISTANCIA EM KM PRA FORTALEZA RETROESCAVADEIRA	1*262	262,00000000	262,00
FRENTE DE OBRA*DISTANCIA EM KM PARA FORTALEZA PÁ ENXEDEIRA	1*262	262,00000000	262,00
			524,00

TOTAL DA MEMÓRIA DE CÁLCULO: 524,00

1.2.1. 101389 AUXILIAR DE TOPÓGRAFO COM ENCARGOS COMPLEMENTARES (MES)

			QTD
MÊS	1,5	1,50000000	1,50
			1,50

TOTAL DA MEMÓRIA DE CÁLCULO: 1,50

1.2.2. 94296 TOPOGRAFO COM ENCARGOS COMPLEMENTARES (MES)

			QTD
MÊS	1,5	1,50000000	1,50
			1,50

TOTAL DA MEMÓRIA DE CÁLCULO: 1,50

1.2.3. 94295 MESTRE DE OBRAS COM ENCARGOS COMPLEMENTARES (MES)

			QTD
MÊS	1,5	1,50000000	1,50
			1,50

TOTAL DA MEMÓRIA DE CÁLCULO: 1,50

1.3.1. C1630 LOCAÇÃO DA OBRA - EXECUÇÃO DE GABARITO (M2)

MEMÓRIAS DE CÁLCULO																			
 PREFEITURA DE Varjota <small>DO NOVO TEMPO AO FUTURO QUE TRANSFORMA</small>	OBRA:	PROJETO BASICO DE 4 PASSAGENS MOLHADAS EM DIVERSAS LOCALIDADES DO MUNICIPIO DE VARJOTA – CEARÁ	DATA : 09/04/2026 BDI : 28,64%																
	DESCRIÇÃO:	CONSTRUÇÃO DE QUATRO PASSAGENS MOLHADAS DUAS PROXIMO À COMUNIDADE DE OLHO D'ÁGUA, UMA EM CROARA E UMA NA COMUNIDADE IPUEIRA DE CIMA	<table border="1" style="width: 100%; border-collapse: collapse;"> <thead> <tr> <th style="width: 20%;">FONTE</th> <th style="width: 20%;">VERSÃO</th> <th style="width: 20%;">HORA</th> <th style="width: 20%;">MES</th> </tr> </thead> <tbody> <tr> <td>SEINFRA</td> <td>028.1 COM DESONERAÇÃO</td> <td>84,44%</td> <td>47,48%</td> </tr> <tr> <td>SINAPI</td> <td>2026/02 COM DESONERAÇÃO</td> <td>99,71%</td> <td>59,74%</td> </tr> <tr> <td>Composições Próprias</td> <td>PRÓPRIA</td> <td>0,00%</td> <td>0,00%</td> </tr> </tbody> </table>	FONTE	VERSÃO	HORA	MES	SEINFRA	028.1 COM DESONERAÇÃO	84,44%	47,48%	SINAPI	2026/02 COM DESONERAÇÃO	99,71%	59,74%	Composições Próprias	PRÓPRIA	0,00%	0,00%
	FONTE	VERSÃO	HORA	MES															
	SEINFRA	028.1 COM DESONERAÇÃO	84,44%	47,48%															
SINAPI	2026/02 COM DESONERAÇÃO	99,71%	59,74%																
Composições Próprias	PRÓPRIA	0,00%	0,00%																
LOCAL:	MUNICIPIO DE VARJOTA																		
CLIENTE:	PREFEITURA MUNICIPAL DE VARJOTA																		

			QTD
ESTACA 1+0,00 - EATACA 1+19,12	8,64*19,12	165,20000000	165,20
ESTACA 1+19,12 - EATACA 2+00,00	8,62*0,88	7,59000000	7,59
ESTACA 2+0,00 - EATACA 2+13,75	8,61*13,75	118,39000000	118,39
ESTACA 2+13,75 - EATACA 3+00,00	8,61*6,25	53,81000000	53,81
ESTACA 3+0,00 - EATACA 4+00,00	8,61*20	172,20000000	172,20
ESTACA 4+0,00 - EATACA 4+5,82	8,60*5,82	50,05000000	50,05
ESTACA 4+5,82 - EATACA 4+14,26	8,59*(14,26-5,82)	72,50000000	72,50
ESTACA 4+14,26 - EATACA 5+00,00	8,60*(20-14,26)	49,36000000	49,36
ESTACA 5+0,00 - EATACA 5+12,13	8,60*12,13	104,32000000	104,32
			793,42

TOTAL DA MEMÓRIA DE CÁLCULO: 793,42

1.4.1.1. C5012 ESCAVAÇÃO DE VALA EM MATERIAL DE 3ª CATEGORIA COM ESCAVADEIRA E ROMPEDOR HIDRÁULICO DE 1700KG (M3)

			QTD
ESTACA 1+0,00 - EATACA 1+19,12	10,98*19,12	209,94000000	209,94
ESTACA 1+19,12 - EATACA 2+00,00	9,73*0,88	8,56000000	8,56
ESTACA 2+0,00 - EATACA 2+13,75	9,65*13,75	132,69000000	132,69
ESTACA 2+13,75 - EATACA 3+00,00	9,56*6,25	59,75000000	59,75
ESTACA 3+0,00 - EATACA 4+00,00	9,53*20	190,60000000	190,60
ESTACA 4+0,00 - EATACA 4+5,82	9,36*5,82	54,48000000	54,48
ESTACA 4+5,82 - EATACA 4+14,26	9,36*(14,26-5,82)	79,00000000	79,00
ESTACA 4+14,26 - EATACA 5+00,00	9,43*(20-14,26)	54,13000000	54,13
ESTACA 5+0,00 - EATACA 5+12,13	9,51*12,13	115,36000000	115,36
			904,51

TOTAL DA MEMÓRIA DE CÁLCULO: 904,51

1.4.1.2. C2920 REATERRO C/COMPACTAÇÃO MECÂNICA, E CONTROLE, MATERIAL DA VALA (M3)

MEMÓRIAS DE CÁLCULO																			
 PREFEITURA DE Varjota <small>DO NOVO TEMPO AO FUTURO QUE TRANSFORMA</small>	OBRA:	PROJETO BASICO DE 4 PASSAGENS MOLHADAS EM DIVERSAS LOCALIDADES DO MUNICIPIO DE VARJOTA – CEARÁ	DATA : 09/04/2026 BDI : 28,64%																
	DESCRIÇÃO:	CONSTRUÇÃO DE QUATRO PASSAGENS MOLHADAS DUAS PROXIMO À COMUNIDADE DE OLHO D'ÁGUA, UMA EM CROARA E UMA NA COMUNIDADE IPUUEIRA DE CIMA	<table border="1" style="width: 100%; border-collapse: collapse;"> <thead> <tr> <th style="width: 20%;">FONTE</th> <th style="width: 20%;">VERSÃO</th> <th style="width: 20%;">HORA</th> <th style="width: 20%;">MES</th> </tr> </thead> <tbody> <tr> <td>SEINFRA</td> <td>028.1 COM DESONERAÇÃO</td> <td>84,44%</td> <td>47,48%</td> </tr> <tr> <td>SINAPI</td> <td>2026/02 COM DESONERAÇÃO</td> <td>99,71%</td> <td>59,74%</td> </tr> <tr> <td>Composições Próprias</td> <td>PRÓPRIA</td> <td>0,00%</td> <td>0,00%</td> </tr> </tbody> </table>	FONTE	VERSÃO	HORA	MES	SEINFRA	028.1 COM DESONERAÇÃO	84,44%	47,48%	SINAPI	2026/02 COM DESONERAÇÃO	99,71%	59,74%	Composições Próprias	PRÓPRIA	0,00%	0,00%
	FONTE	VERSÃO	HORA	MES															
	SEINFRA	028.1 COM DESONERAÇÃO	84,44%	47,48%															
SINAPI	2026/02 COM DESONERAÇÃO	99,71%	59,74%																
Composições Próprias	PRÓPRIA	0,00%	0,00%																
LOCAL:	MUNICIPIO DE VARJOTA																		
CLIENTE:	PREFEITURA MUNICIPAL DE VARJOTA																		

			QTD
ESTACA 1+0,00 - EATACA 1+19,12	5,54*19,12	105,92000000	105,92
ESTACA 1+19,12 - EATACA 2+00,00	6,20*0,88	5,46000000	5,46
ESTACA 2+0,00 - EATACA 2+13,75	6,27*13,75	86,21000000	86,21
ESTACA 2+13,75 - EATACA 3+00,00	8,59*6,25	53,69000000	53,69
ESTACA 3+0,00 - EATACA 4+00,00	8,06*20	161,20000000	161,20
ESTACA 4+0,00 - EATACA 4+5,82	8,52*5,82	49,59000000	49,59
ESTACA 4+5,82 - EATACA 4+14,26	8,60*(14,26-5,82)	72,58000000	72,58
ESTACA 4+14,26 - EATACA 5+00,00	8,83*(20-14,26)	50,68000000	50,68
ESTACA 5+0,00 - EATACA 5+12,13	8,68*12,13	105,29000000	105,29
			690,62

TOTAL DA MEMÓRIA DE CÁLCULO: 690,62

1.4.1.3. 100973 CARGA, MANOBRA E DESCARGA DE SOLOS E MATERIAIS GRANULARES EM CAMINHÃO BASCULANTE 6 M³ - CARGA COM PÁ CARREGADEIRA (CAÇAMBA DE 1,7 A 2,8 M³ / 128 HP) E DESCARGA LIVRE (UNIDADE: M3). AF_02/2026 (M3)

			QTD
CARGA E DESCARGA DE MATERIAL DE BOTA FORA	213,89	213,89000000	213,89
			213,89

TOTAL DA MEMÓRIA DE CÁLCULO: 213,89

1.4.1.4. C3310 TRANSPORTE COMERCIAL EM RODOVIA NÃO PAVIMENTADA (Y = 0,60X) (T)

			QTD
CARGA E DESCARGA DE MATERIAL DE BOTA FORA = M ³ * DENSIDADE = T	213,89*1,7	363,61000000	363,61
			363,61

TOTAL DA MEMÓRIA DE CÁLCULO: 363,61

1.4.1.5. C0095 APILOAMENTO DE PISO OU FUNDO DE VALAS C/MAÇO DE 30 A 60 KG (M2)

			QTD
COMPRIMENTO X LARGURA	92,12*6,6	607,99000000	607,99
			607,99

TOTAL DA MEMÓRIA DE CÁLCULO: 607,99

1.5.1. C3345 ALVENARIA DE PEDRA ARGAMASSADA (TRAÇO 1:3) C/AGREGADOS ADQUIRIDOS (M3)

MEMÓRIAS DE CÁLCULO																			
 PREFEITURA DE Varjota <small>DO NOVO TEMPO AO FUTURO QUE TRANSFORMA</small>	OBRA:	PROJETO BASICO DE 4 PASSAGENS MOLHADAS EM DIVERSAS LOCALIDADES DO MUNICIPIO DE VARJOTA – CEARÁ	DATA : 09/04/2026 BDI : 28,64%																
	DESCRIÇÃO:	CONSTRUÇÃO DE QUATRO PASSAGENS MOLHADAS DUAS PROXIMO À COMUNIDADE DE OLHO D'ÁGUA, UMA EM CROARA E UMA NA COMUNIDADE IPEIRA DE CIMA	<table border="1" style="width: 100%; border-collapse: collapse;"> <thead> <tr> <th style="width: 25%;">FONTE</th> <th style="width: 25%;">VERSÃO</th> <th style="width: 25%;">HORA</th> <th style="width: 25%;">MES</th> </tr> </thead> <tbody> <tr> <td>SEINFRA</td> <td>028.1 COM DESONERAÇÃO</td> <td>84,44%</td> <td>47,48%</td> </tr> <tr> <td>SINAPI</td> <td>2026/02 COM DESONERAÇÃO</td> <td>99,71%</td> <td>59,74%</td> </tr> <tr> <td>Composições Próprias</td> <td>PRÓPRIA</td> <td>0,00%</td> <td>0,00%</td> </tr> </tbody> </table>	FONTE	VERSÃO	HORA	MES	SEINFRA	028.1 COM DESONERAÇÃO	84,44%	47,48%	SINAPI	2026/02 COM DESONERAÇÃO	99,71%	59,74%	Composições Próprias	PRÓPRIA	0,00%	0,00%
	FONTE	VERSÃO	HORA	MES															
	SEINFRA	028.1 COM DESONERAÇÃO	84,44%	47,48%															
SINAPI	2026/02 COM DESONERAÇÃO	99,71%	59,74%																
Composições Próprias	PRÓPRIA	0,00%	0,00%																
LOCAL:	MUNICIPIO DE VARJOTA																		
CLIENTE:	PREFEITURA MUNICIPAL DE VARJOTA																		

			QTD
ESTACA 1+0,00 - EATACA 1+19,12	3,23*19,12	61,76000000	61,76
ESTACA 1+19,12 - EATACA 2+00,00	3,58*0,88	3,15000000	3,15
ESTACA 2+0,00 - EATACA 2+13,75	3,58*13,75	49,23000000	49,23
ESTACA 2+13,75 - EATACA 3+00,00	4,50*6,25	28,13000000	28,13
ESTACA 3+0,00 - EATACA 4+00,00	4,26*20	85,20000000	85,20
ESTACA 4+0,00 - EATACA 4+5,82	4,47*5,82	26,02000000	26,02
ESTACA 4+5,82 - EATACA 4+14,26	4,56*(14,26-5,82)	38,49000000	38,49
ESTACA 4+14,26 - EATACA 5+00,00	4,65*(20-14,26)	26,69000000	26,69
ESTACA 5+0,00 - EATACA 5+12,13	4,60*12,13	55,80000000	55,80
			374,47

TOTAL DA MEMÓRIA DE CÁLCULO: 374,47

1.5.2. C1400 FORMA DE TÁBUAS DE 1" DE 3A. P/FUNDAÇÕES UTIL. 5 X (M2)

			QTD
ESTACA 1+0,00 - EATACA 1+19,12	3,37*19,12*2	128,87000000	128,87
ESTACA 1+19,12 - EATACA 2+00,00	3,61*0,88*2	6,35000000	6,35
ESTACA 2+0,00 - EATACA 2+13,75	3,61*13,75*2	99,28000000	99,28
ESTACA 2+13,75 - EATACA 3+00,00	4,28*6,25*2	53,50000000	53,50
ESTACA 3+0,00 - EATACA 4+00,00	4,10*20*2	164,00000000	164,00
ESTACA 4+0,00 - EATACA 4+5,82	4,25*5,82*2	49,47000000	49,47
ESTACA 4+5,82 - EATACA 4+14,26	4,32*(14,26-5,82)*2	72,92000000	72,92
ESTACA 4+14,26 - EATACA 5+00,00	4,39*(20-14,26)*2	50,40000000	50,40
ESTACA 5+0,00 - EATACA 5+12,13	4,34*12,13*2	105,29000000	105,29
			730,08

TOTAL DA MEMÓRIA DE CÁLCULO: 730,08

1.5.3. C0354 BALIZADOR EM PVC RÍGIDO D=3" C/ENCHIMENTO DE CONCRETO (UN)

			QTD
BALIZADORES A CADA DOIS METROS	2*46	92,00000000	92,00
			92,00

TOTAL DA MEMÓRIA DE CÁLCULO: 92,00

1.5.5. C0219 ARMADURA DE TELA DE AÇO (M2)

			QTD
COMPRIMENTO*LARGURA	92,12*6	552,72000000	552,72
			552,72

MEMÓRIAS DE CÁLCULO																			
 PREFEITURA DE Varjota <small>DO NOVO TEMPO AO FUTURO QUE TRANSFORMA</small>	OBRA:	PROJETO BASICO DE 4 PASSAGENS MOLHADAS EM DIVERSAS LOCALIDADES DO MUNICIPIO DE VARJOTA – CEARÁ	DATA : 09/04/2026 BDI : 28,64%																
	DESCRIÇÃO:	CONSTRUÇÃO DE QUATRO PASSAGENS MOLHADAS DUAS PROXIMO À COMUNIDADE DE OLHO D'ÁGUA, UMA EM CROARA E UMA NA COMUNIDADE IPEUEIRA DE CIMA	<table border="1" style="width: 100%; border-collapse: collapse;"> <thead> <tr> <th style="width: 20%;">FONTE</th> <th style="width: 20%;">VERSÃO</th> <th style="width: 20%;">HORA</th> <th style="width: 20%;">MES</th> </tr> </thead> <tbody> <tr> <td>SEINFRA</td> <td>028.1 COM DESONERAÇÃO</td> <td>84,44%</td> <td>47,48%</td> </tr> <tr> <td>SINAPI</td> <td>2026/02 COM DESONERAÇÃO</td> <td>99,71%</td> <td>59,74%</td> </tr> <tr> <td>Composições Próprias</td> <td>PRÓPRIA</td> <td>0,00%</td> <td>0,00%</td> </tr> </tbody> </table>	FONTE	VERSÃO	HORA	MES	SEINFRA	028.1 COM DESONERAÇÃO	84,44%	47,48%	SINAPI	2026/02 COM DESONERAÇÃO	99,71%	59,74%	Composições Próprias	PRÓPRIA	0,00%	0,00%
	FONTE	VERSÃO	HORA	MES															
	SEINFRA	028.1 COM DESONERAÇÃO	84,44%	47,48%															
SINAPI	2026/02 COM DESONERAÇÃO	99,71%	59,74%																
Composições Próprias	PRÓPRIA	0,00%	0,00%																
LOCAL:	MUNICIPIO DE VARJOTA																		
CLIENTE:	PREFEITURA MUNICIPAL DE VARJOTA																		

TOTAL DA MEMÓRIA DE CÁLCULO: 552,72

1.5.6. C3345 ALVENARIA DE PEDRA ARGAMASSADA (TRAÇO 1:3) C/AGREGADOS ADQUIRIDOS (M3)

			QTD
COMPRIMENTO*LARGURA*ESPESSURA	92,12*6*0,20	110,54000000	110,54
			110,54

TOTAL DA MEMÓRIA DE CÁLCULO: 110,54

1.5.7. C4293 CONCRETO PRÉ-MOLDADO FCK ACIMA DE 50 MPa INCLUSIVE LANÇAMENTO, CURA E TRANSPORTE (M3)

			QTD
COMPRIMENTO*LARGURA*ESPESSURA	92,12*6*0,15	82,91000000	82,91
			82,91

TOTAL DA MEMÓRIA DE CÁLCULO: 82,91

1.6.1. C3447 LIMPEZA DE PISO EM ÁREA URBANIZADA (M2)

			QTD
LIMPEZA	92,12*6	552,72000000	552,72
			552,72

TOTAL DA MEMÓRIA DE CÁLCULO: 552,72

2.1.1. C4994 LOCAÇÃO DE CONTÊINER ALMOXARIFADO COM PISO NAVAL - 6,00M X 2,35M (MÊS)

			QTD
OLHO D'ÁGUA	6	6,00000000	6,00
			6,00

TOTAL DA MEMÓRIA DE CÁLCULO: 6,00

2.1.2. C4995 LOCAÇÃO DE CONTÊINER BANHEIRO COM 02 VASOS SANITÁRIOS, 01 LAVATÓRIO E 04 CHUVEIROS - 6,00 X 2,35M (MÊS)

			QTD
OLHO D'ÁGUA	6	6,00000000	6,00
			6,00

TOTAL DA MEMÓRIA DE CÁLCULO: 6,00

2.1.3. C2832 FOSSA SÉPTICA E SUMIDOURO EM ALVENARIA (UN)

			QTD
	1	1,00000000	1,00
			1,00

TOTAL DA MEMÓRIA DE CÁLCULO: 1,00

2.1.4. C2850 INSTALAÇÕES PROVISÓRIAS DE LUZ , FORÇA, TELEFONE E LÓGICA (UN)

MEMÓRIAS DE CÁLCULO																			
 PREFEITURA DE Varjota <small>DO NOVO TEMPO AO FUTURO QUE TRANSFORMA</small>	OBRA:	PROJETO BASICO DE 4 PASSAGENS MOLHADAS EM DIVERSAS LOCALIDADES DO MUNICIPIO DE VARJOTA – CEARÁ	DATA : 09/04/2026 BDI : 28,64%																
	DESCRIÇÃO:	CONSTRUÇÃO DE QUATRO PASSAGENS MOLHADAS DUAS PROXIMO À COMUNIDADE DE OLHO D'ÁGUA, UMA EM CROARA E UMA NA COMUNIDADE IPUEIRA DE CIMA	<table border="1" style="width: 100%; border-collapse: collapse;"> <thead> <tr> <th style="width: 25%;">FONTE</th> <th style="width: 25%;">VERSÃO</th> <th style="width: 25%;">HORA</th> <th style="width: 25%;">MES</th> </tr> </thead> <tbody> <tr> <td>SEINFRA</td> <td>028.1 COM DESONERAÇÃO</td> <td>84,44%</td> <td>47,48%</td> </tr> <tr> <td>SINAPI</td> <td>2026/02 COM DESONERAÇÃO</td> <td>99,71%</td> <td>59,74%</td> </tr> <tr> <td>Composições Próprias</td> <td>PRÓPRIA</td> <td>0,00%</td> <td>0,00%</td> </tr> </tbody> </table>	FONTE	VERSÃO	HORA	MES	SEINFRA	028.1 COM DESONERAÇÃO	84,44%	47,48%	SINAPI	2026/02 COM DESONERAÇÃO	99,71%	59,74%	Composições Próprias	PRÓPRIA	0,00%	0,00%
	FONTE	VERSÃO	HORA	MES															
	SEINFRA	028.1 COM DESONERAÇÃO	84,44%	47,48%															
SINAPI	2026/02 COM DESONERAÇÃO	99,71%	59,74%																
Composições Próprias	PRÓPRIA	0,00%	0,00%																
LOCAL:	MUNICIPIO DE VARJOTA																		
CLIENTE:	PREFEITURA MUNICIPAL DE VARJOTA																		

			QTD
	1	1,00000000	1,00
			1,00

TOTAL DA MEMÓRIA DE CÁLCULO: 1,00

2.1.5. C1937 PLACAS PADRÃO DE OBRA (M2)

			QTD
OLHO D'ÁGUA	4*3	12,00000000	12,00
			12,00

TOTAL DA MEMÓRIA DE CÁLCULO: 12,00

2.1.6. C3367 PLACA DE SINALIZAÇÃO DE OBRA EM AÇO GALVANIZADO (M2)

			QTD
OLHO D'ÁGUA	8 *(1*1)	8,00000000	8,00
			8,00

TOTAL DA MEMÓRIA DE CÁLCULO: 8,00

2.1.7. C4992 MOBILIZAÇÃO DE EQUIPAMENTOS EM CAVALO MECÂNICO C/ PRANCHA DE 3 EIXOS (KM)

			QTD
FRENTE DE OBRA*DISTANCIA EM KM PRA FORTALEZA RETROESCAVADEIRA	1*262	262,00000000	262,00
FRENTE DE OBRA*DISTANCIA EM KM PARA FORTALEZA PÁ ENXEDEIRA	1*262	262,00000000	262,00
			524,00

TOTAL DA MEMÓRIA DE CÁLCULO: 524,00

2.1.8. C4993 DESMOBILIZAÇÃO DE EQUIPAMENTOS EM CAVALO MECÂNICO C/ PRANCHA DE 3 EIXOS (KM)

			QTD
FRENTE DE OBRA*DISTANCIA EM KM PRA FORTALEZA RETROESCAVADEIRA	1*262	262,00000000	262,00
FRENTE DE OBRA*DISTANCIA EM KM PARA FORTALEZA PÁ ENXEDEIRA	1*262	262,00000000	262,00
			524,00

TOTAL DA MEMÓRIA DE CÁLCULO: 524,00

2.2.1. C1630 LOCAÇÃO DA OBRA - EXECUÇÃO DE GABARITO (M2)

MEMÓRIAS DE CÁLCULO																			
 PREFEITURA DE Varjota <small>DO NOVO TEMPO AO FUTURO QUE TRANSFORMA</small>	OBRA:	PROJETO BASICO DE 4 PASSAGENS MOLHADAS EM DIVERSAS LOCALIDADES DO MUNICIPIO DE VARJOTA – CEARÁ	DATA : 09/04/2026 BDI : 28,64%																
	DESCRIÇÃO:	CONSTRUÇÃO DE QUATRO PASSAGENS MOLHADAS DUAS PROXIMO À COMUNIDADE DE OLHO D'ÁGUA, UMA EM CROARA E UMA NA COMUNIDADE IPUUEIRA DE CIMA	<table border="1" style="width: 100%; border-collapse: collapse;"> <thead> <tr> <th style="width: 25%;">FONTE</th> <th style="width: 25%;">VERSÃO</th> <th style="width: 25%;">HORA</th> <th style="width: 25%;">MES</th> </tr> </thead> <tbody> <tr> <td>SEINFRA</td> <td>028.1 COM DESONERAÇÃO</td> <td>84,44%</td> <td>47,48%</td> </tr> <tr> <td>SINAPI</td> <td>2026/02 COM DESONERAÇÃO</td> <td>99,71%</td> <td>59,74%</td> </tr> <tr> <td>Composições Próprias</td> <td>PRÓPRIA</td> <td>0,00%</td> <td>0,00%</td> </tr> </tbody> </table>	FONTE	VERSÃO	HORA	MES	SEINFRA	028.1 COM DESONERAÇÃO	84,44%	47,48%	SINAPI	2026/02 COM DESONERAÇÃO	99,71%	59,74%	Composições Próprias	PRÓPRIA	0,00%	0,00%
	FONTE	VERSÃO	HORA	MES															
	SEINFRA	028.1 COM DESONERAÇÃO	84,44%	47,48%															
SINAPI	2026/02 COM DESONERAÇÃO	99,71%	59,74%																
Composições Próprias	PRÓPRIA	0,00%	0,00%																
LOCAL:	MUNICIPIO DE VARJOTA																		
CLIENTE:	PREFEITURA MUNICIPAL DE VARJOTA																		

			QTD
ESTACA E1+12,916 A E2+0,00	9,48*(20-12,916)	67,16000000	67,16
ESTACA E2+0,000 A E2+3,474	8,61*3,474	29,91000000	29,91
ESTACA E2+3,474 A E2+7,00	8,60*(7-3,474)	30,32000000	30,32
ESTACA E2+7,000 A E2+10,836	9,16*(10,836-7)	35,14000000	35,14
ESTACA E2+10,836 A E2+19,613	9,17*(19,613-10,836)	80,49000000	80,49
ESTACA E2+19,613 A E3+0,00	9,67*(20-19,613)	3,74000000	3,74
ESTACA E3+0,000 A E3+5,842	9,70*5,842	56,67000000	56,67
ESTACA E3+5,842 A E3+11,243	9,61*(11,243-5,842)	51,90000000	51,90
ESTACA E3+11,243 A E4+0,00	9,64*(20-11,243)	84,42000000	84,42
ESTACA E4+0,000 A E4+1,799	9,12*1,799	16,41000000	16,41
ESTACA E4+1,799 A E4+12,198	8,98*(12,198-1,799)	93,38000000	93,38
ESTACA E4+12,198 A E4+15,415	9,55*(15,415-12,198)	30,72000000	30,72
ESTACA E4+15,415 A E5+00,000	9,40*(20-15,415)	43,10000000	43,10
ESTACA E5+00,000 A E5+4,917	9,13*4,917	44,89000000	44,89
ESTACA E5+4,917 A E5+9,868	9,81*(9,868-4,917)	48,57000000	48,57
			716,82

TOTAL DA MEMÓRIA DE CÁLCULO: 716,82

2.3.1. 101389 AUXILIAR DE TOPÓGRAFO COM ENCARGOS COMPLEMENTARES (MES)

			QTD
MÊS	1,5	1,50000000	1,50
			1,50

TOTAL DA MEMÓRIA DE CÁLCULO: 1,50

2.3.2. 94296 TOPOGRAFO COM ENCARGOS COMPLEMENTARES (MES)

			QTD
MÊS	1,5	1,50000000	1,50
			1,50

TOTAL DA MEMÓRIA DE CÁLCULO: 1,50

2.3.3. 94295 MESTRE DE OBRAS COM ENCARGOS COMPLEMENTARES (MES)

			QTD
MÊS	1,5	1,50000000	1,50
			1,50

TOTAL DA MEMÓRIA DE CÁLCULO: 1,50

2.4.1.1. C5012 ESCAVAÇÃO DE VALA EM MATERIAL DE 3ª CATEGORIA COM ESCAVADEIRA E ROMPEDOR HIDRÁULICO DE 1700KG (M3)

MEMÓRIAS DE CÁLCULO																			
 PREFEITURA DE Varjota <small>DO NOVO TEMPO AO FUTURO QUE TRANSFORMA</small>	OBRA:	PROJETO BASICO DE 4 PASSAGENS MOLHADAS EM DIVERSAS LOCALIDADES DO MUNICIPIO DE VARJOTA – CEARÁ	DATA : 09/04/2026 BDI : 28,64%																
	DESCRIÇÃO:	CONSTRUÇÃO DE QUATRO PASSAGENS MOLHADAS DUAS PROXIMO À COMUNIDADE DE OLHO D'ÁGUA, UMA EM CROARA E UMA NA COMUNIDADE IPUEIRA DE CIMA	<table border="1"> <thead> <tr> <th>FONTE</th> <th>VERSÃO</th> <th>HORA</th> <th>MES</th> </tr> </thead> <tbody> <tr> <td>SEINFRA</td> <td>028.1 COM DESONERAÇÃO</td> <td>84,44%</td> <td>47,48%</td> </tr> <tr> <td>SINAPI</td> <td>2026/02 COM DESONERAÇÃO</td> <td>99,71%</td> <td>59,74%</td> </tr> <tr> <td>Composições Próprias</td> <td>PRÓPRIA</td> <td>0,00%</td> <td>0,00%</td> </tr> </tbody> </table>	FONTE	VERSÃO	HORA	MES	SEINFRA	028.1 COM DESONERAÇÃO	84,44%	47,48%	SINAPI	2026/02 COM DESONERAÇÃO	99,71%	59,74%	Composições Próprias	PRÓPRIA	0,00%	0,00%
	FONTE	VERSÃO	HORA	MES															
	SEINFRA	028.1 COM DESONERAÇÃO	84,44%	47,48%															
SINAPI	2026/02 COM DESONERAÇÃO	99,71%	59,74%																
Composições Próprias	PRÓPRIA	0,00%	0,00%																
LOCAL:	MUNICIPIO DE VARJOTA																		
CLIENTE:	PREFEITURA MUNICIPAL DE VARJOTA																		

			QTD
ESTACA E1+12,916 A E2+0,00	11,66*(20-12,916)	82,60000000	82,60
ESTACA E2+0,000 A E2+3,474	10,45*3,474	36,30000000	36,30
ESTACA E2+3,474 A E2+7,00	9,60*(7-3,474)	33,85000000	33,85
ESTACA E2+7,000 A E2+10,836	11,36*(10,836-7)	43,58000000	43,58
ESTACA E2+10,836 A E2+19,613	10,06*(19,613-10,836)	88,30000000	88,30
ESTACA E2+19,613 A E3+0,00	10,93*(20-19,613)	4,23000000	4,23
ESTACA E3+0,000 A E3+5,842	10,76*5,842	62,86000000	62,86
ESTACA E3+5,842 A E3+11,243	10,93*(11,243-5,842)	59,03000000	59,03
ESTACA E3+11,243 A E4+0,00	10,38*(20-11,243)	90,90000000	90,90
ESTACA E4+0,000 A E4+1,799	9,94*1,799	17,88000000	17,88
ESTACA E4+1,799 A E4+12,198	9,54*(12,198-1,799)	99,21000000	99,21
ESTACA E4+12,198 A E4+15,415	10,52*(15,415-12,198)	33,84000000	33,84
ESTACA E4+15,415 A E5+00,000	11,44*(20-15,415)	52,45000000	52,45
ESTACA E5+00,000 A E5+4,917	10,04*4,917	49,37000000	49,37
ESTACA E5+4,917 A E5+9,868	13,56*(9,868-4,917)	67,14000000	67,14
			821,54

TOTAL DA MEMÓRIA DE CÁLCULO: 821,54

2.4.1.2. C2920 REATERRO C/COMPACTAÇÃO MECÂNICA, E CONTROLE, MATERIAL DA VALA (M3)

MEMÓRIAS DE CÁLCULO																			
 PREFEITURA DE Varjota <small>DO NOVO TEMPO AO FUTURO QUE TRANSFORMA</small>	OBRA:	PROJETO BASICO DE 4 PASSAGENS MOLHADAS EM DIVERSAS LOCALIDADES DO MUNICIPIO DE VARJOTA – CEARÁ	DATA : 09/04/2026 BDI : 28,64%																
	DESCRIÇÃO:	CONSTRUÇÃO DE QUATRO PASSAGENS MOLHADAS DUAS PROXIMO À COMUNIDADE DE OLHO D'ÁGUA, UMA EM CROARA E UMA NA COMUNIDADE IPUUEIRA DE CIMA	<table border="1" style="width: 100%; border-collapse: collapse;"> <thead> <tr> <th style="width: 25%;">FONTE</th> <th style="width: 25%;">VERSÃO</th> <th style="width: 25%;">HORA</th> <th style="width: 25%;">MES</th> </tr> </thead> <tbody> <tr> <td>SEINFRA</td> <td>028.1 COM DESONERAÇÃO</td> <td>84,44%</td> <td>47,48%</td> </tr> <tr> <td>SINAPI</td> <td>2026/02 COM DESONERAÇÃO</td> <td>99,71%</td> <td>59,74%</td> </tr> <tr> <td>Composições Próprias</td> <td>PRÓPRIA</td> <td>0,00%</td> <td>0,00%</td> </tr> </tbody> </table>	FONTE	VERSÃO	HORA	MES	SEINFRA	028.1 COM DESONERAÇÃO	84,44%	47,48%	SINAPI	2026/02 COM DESONERAÇÃO	99,71%	59,74%	Composições Próprias	PRÓPRIA	0,00%	0,00%
	FONTE	VERSÃO	HORA	MES															
	SEINFRA	028.1 COM DESONERAÇÃO	84,44%	47,48%															
SINAPI	2026/02 COM DESONERAÇÃO	99,71%	59,74%																
Composições Próprias	PRÓPRIA	0,00%	0,00%																
LOCAL:	MUNICIPIO DE VARJOTA																		
CLIENTE:	PREFEITURA MUNICIPAL DE VARJOTA																		

			QTD
ESTACA E1+12,916 A E2+0,00	7,58*(20-12,916)	53,70000000	53,70
ESTACA E2+0,000 A E2+3,474	7,66*3,474	26,61000000	26,61
ESTACA E2+3,474 A E2+7,00	11,29*(7-3,474)	39,81000000	39,81
ESTACA E2+7,000 A E2+10,836	11,31*(10,836-7)	43,39000000	43,39
ESTACA E2+10,836 A E2+19,613	17,03*(19,613-10,836)	149,47000000	149,47
ESTACA E2+19,613 A E3+0,00	12,02*(20-19,613)	4,65000000	4,65
ESTACA E3+0,000 A E3+5,842	14,57*5,842	85,12000000	85,12
ESTACA E3+5,842 A E3+11,243	14,55*(11,243-5,842)	78,58000000	78,58
ESTACA E3+11,243 A E4+0,00	18,39*(20-11,243)	161,04000000	161,04
ESTACA E4+0,000 A E4+1,799	16,90*1,799	30,40000000	30,40
ESTACA E4+1,799 A E4+12,198	12,82*(12,198-1,799)	133,32000000	133,32
ESTACA E4+12,198 A E4+15,415	11,48*(15,415-12,198)	36,93000000	36,93
ESTACA E4+15,415 A E5+00,000	8,53*(20-15,415)	39,11000000	39,11
ESTACA E5+00,000 A E5+4,917	8,96*4,917	44,06000000	44,06
ESTACA E5+4,917 A E5+9,868	9,88*(9,868-4,917)	48,92000000	48,92
			975,11

TOTAL DA MEMÓRIA DE CÁLCULO: 975,11

2.4.1.3. C3310 TRANSPORTE COMERCIAL EM RODOVIA NÃO PAVIMENTADA (Y = 0,60X) (T)

			QTD
CARGA E DESCARGA DE MATERIAL DE BOTA FORA = M³* DENSIDADE = T	153,59*1,7	261,10000000	261,10
			261,10

TOTAL DA MEMÓRIA DE CÁLCULO: 261,10

2.4.1.4. C3211 ESCAVAÇÃO E CARGA DE MATERIAL DE JAZIDA (M3)

			QTD
JAZIDA DE EMPRESTIMO	153,59	153,59000000	153,59
			153,59

TOTAL DA MEMÓRIA DE CÁLCULO: 153,59

2.4.1.5. C0095 APILOAMENTO DE PISO OU FUNDO DE VALAS C/MAÇO DE 30 A 60 KG (M2)

MEMÓRIAS DE CÁLCULO																			
 PREFEITURA DE Varjota <small>DO NOVO TEMPO AO FUTURO QUE TRANSFORMA</small>	OBRA:	PROJETO BASICO DE 4 PASSAGENS MOLHADAS EM DIVERSAS LOCALIDADES DO MUNICIPIO DE VARJOTA – CEARÁ	DATA : 09/04/2026 BDI : 28,64%																
	DESCRIÇÃO:	CONSTRUÇÃO DE QUATRO PASSAGENS MOLHADAS DUAS PROXIMO À COMUNIDADE DE OLHO D'ÁGUA, UMA EM CROARA E UMA NA COMUNIDADE IPUEIRA DE CIMA	<table border="1"> <thead> <tr> <th>FONTE</th> <th>VERSÃO</th> <th>HORA</th> <th>MES</th> </tr> </thead> <tbody> <tr> <td>SEINFRA</td> <td>028.1 COM DESONERAÇÃO</td> <td>84,44%</td> <td>47,48%</td> </tr> <tr> <td>SINAPI</td> <td>2026/02 COM DESONERAÇÃO</td> <td>99,71%</td> <td>59,74%</td> </tr> <tr> <td>Composições Próprias</td> <td>PRÓPRIA</td> <td>0,00%</td> <td>0,00%</td> </tr> </tbody> </table>	FONTE	VERSÃO	HORA	MES	SEINFRA	028.1 COM DESONERAÇÃO	84,44%	47,48%	SINAPI	2026/02 COM DESONERAÇÃO	99,71%	59,74%	Composições Próprias	PRÓPRIA	0,00%	0,00%
	FONTE	VERSÃO	HORA	MES															
	SEINFRA	028.1 COM DESONERAÇÃO	84,44%	47,48%															
SINAPI	2026/02 COM DESONERAÇÃO	99,71%	59,74%																
Composições Próprias	PRÓPRIA	0,00%	0,00%																
LOCAL:	MUNICIPIO DE VARJOTA																		
CLIENTE:	PREFEITURA MUNICIPAL DE VARJOTA																		

			QTD
ESTACA E1+12,916 A E2+0,00	6,6*(20-12,916)	46,75000000	46,75
ESTACA E2+0,000 A E2+3,474	6,6*3,474	22,93000000	22,93
ESTACA E2+3,474 A E2+7,00	6,6*(7-3,474)	23,27000000	23,27
ESTACA E2+7,000 A E2+10,836	6,6*(10,836-7)	25,32000000	25,32
ESTACA E2+10,836 A E2+19,613	6,6*(19,613-10,836)	57,93000000	57,93
ESTACA E2+19,613 A E3+0,00	6,6*(20-19,613)	2,55000000	2,55
ESTACA E3+0,000 A E3+5,842	6,6*5,842	38,56000000	38,56
ESTACA E3+5,842 A E3+11,243	6,6*(11,243-5,842)	35,65000000	35,65
ESTACA E3+11,243 A E4+0,00	6,6*(20-11,243)	57,80000000	57,80
ESTACA E4+0,000 A E4+1,799	6,6*1,799	11,87000000	11,87
ESTACA E4+1,799 A E4+12,198	6,6*(12,198-1,799)	68,63000000	68,63
ESTACA E4+12,198 A E4+15,415	6,6*(15,415-12,198)	21,23000000	21,23
ESTACA E4+15,415 A E5+00,000	6,6*(20-15,415)	30,26000000	30,26
ESTACA E5+00,000 A E5+4,917	6,6*4,917	32,45000000	32,45
ESTACA E5+4,917 A E5+9,868	6,6*(9,868-4,917)	32,68000000	32,68
			507,88

TOTAL DA MEMÓRIA DE CÁLCULO: 507,88

2.5.1. C3345 ALVENARIA DE PEDRA ARGAMASSADA (TRAÇO 1:3) C/AGREGADOS ADQUIRIDOS (M3)

MEMÓRIAS DE CÁLCULO																			
 PREFEITURA DE Varjota <small>DO NOVO TEMPO AO FUTURO QUE TRANSFORMA</small>	OBRA:	PROJETO BASICO DE 4 PASSAGENS MOLHADAS EM DIVERSAS LOCALIDADES DO MUNICIPIO DE VARJOTA – CEARÁ	DATA : 09/04/2026 BDI : 28,64%																
	DESCRIÇÃO:	CONSTRUÇÃO DE QUATRO PASSAGENS MOLHADAS DUAS PROXIMO À COMUNIDADE DE OLHO D'ÁGUA, UMA EM CROARA E UMA NA COMUNIDADE IPUEIRA DE CIMA	<table border="1" style="width: 100%; border-collapse: collapse;"> <thead> <tr> <th style="width: 20%;">FONTE</th> <th style="width: 20%;">VERSÃO</th> <th style="width: 20%;">HORA</th> <th style="width: 20%;">MES</th> </tr> </thead> <tbody> <tr> <td>SEINFRA</td> <td>028.1 COM DESONERAÇÃO</td> <td>84,44%</td> <td>47,48%</td> </tr> <tr> <td>SINAPI</td> <td>2026/02 COM DESONERAÇÃO</td> <td>99,71%</td> <td>59,74%</td> </tr> <tr> <td>Composições Próprias</td> <td>PRÓPRIA</td> <td>0,00%</td> <td>0,00%</td> </tr> </tbody> </table>	FONTE	VERSÃO	HORA	MES	SEINFRA	028.1 COM DESONERAÇÃO	84,44%	47,48%	SINAPI	2026/02 COM DESONERAÇÃO	99,71%	59,74%	Composições Próprias	PRÓPRIA	0,00%	0,00%
	FONTE	VERSÃO	HORA	MES															
	SEINFRA	028.1 COM DESONERAÇÃO	84,44%	47,48%															
SINAPI	2026/02 COM DESONERAÇÃO	99,71%	59,74%																
Composições Próprias	PRÓPRIA	0,00%	0,00%																
LOCAL:	MUNICIPIO DE VARJOTA																		
CLIENTE:	PREFEITURA MUNICIPAL DE VARJOTA																		

			QTD
ESTACA E1+12,916 A E2+0,00	3,59*(20-12,916)	25,43000000	25,43
ESTACA E2+0,000 A E2+3,474	4,54*3,474	15,77000000	15,77
ESTACA E2+3,474 A E2+7,00	4,54*(7-3,474)	16,01000000	16,01
ESTACA E2+7,000 A E2+10,836	5,88*(10,836-7)	22,56000000	22,56
ESTACA E2+10,836 A E2+19,613	5,88*(19,613-10,836)	51,61000000	51,61
ESTACA E2+19,613 A E3+0,00	7,99*(20-19,613)	3,09000000	3,09
ESTACA E3+0,000 A E3+5,842	7,99*5,842	46,68000000	46,68
ESTACA E3+5,842 A E3+11,243	9,37*(11,243-5,842)	50,61000000	50,61
ESTACA E3+11,243 A E4+0,00	9,83*(20-11,243)	86,08000000	86,08
ESTACA E4+0,000 A E4+1,799	8,41*1,799	15,13000000	15,13
ESTACA E4+1,799 A E4+12,198	7,92*(12,198-1,799)	82,36000000	82,36
ESTACA E4+12,198 A E4+15,415	6,38*(15,415-12,198)	20,52000000	20,52
ESTACA E4+15,415 A E5+00,000	5,88*(20-15,415)	26,96000000	26,96
ESTACA E5+00,000 A E5+4,917	4,76*4,917	23,40000000	23,40
ESTACA E5+4,917 A E5+9,868	4,76*(9,868-4,917)	23,57000000	23,57
			509,78

TOTAL DA MEMÓRIA DE CÁLCULO: 509,78

2.5.2. C1400 FORMA DE TÁBUAS DE 1" DE 3A. P/FUNDAÇÕES UTIL. 5 X (M2)

MEMÓRIAS DE CÁLCULO																			
 PREFEITURA DE Varjota <small>DO NOVO TEMPO AO FUTURO QUE TRANSFORMA</small>	OBRA:	PROJETO BASICO DE 4 PASSAGENS MOLHADAS EM DIVERSAS LOCALIDADES DO MUNICIPIO DE VARJOTA – CEARÁ	DATA : 09/04/2026 BDI : 28,64%																
	DESCRIÇÃO:	CONSTRUÇÃO DE QUATRO PASSAGENS MOLHADAS DUAS PROXIMO À COMUNIDADE DE OLHO D'ÁGUA, UMA EM CROARA E UMA NA COMUNIDADE IPUEIRA DE CIMA	<table border="1" style="width: 100%; border-collapse: collapse;"> <thead> <tr> <th style="width: 20%;">FONTE</th> <th style="width: 20%;">VERSÃO</th> <th style="width: 20%;">HORA</th> <th style="width: 20%;">MES</th> </tr> </thead> <tbody> <tr> <td>SEINFRA</td> <td>028.1 COM DESONERAÇÃO</td> <td>84,44%</td> <td>47,48%</td> </tr> <tr> <td>SINAPI</td> <td>2026/02 COM DESONERAÇÃO</td> <td>99,71%</td> <td>59,74%</td> </tr> <tr> <td>Composições Próprias</td> <td>PRÓPRIA</td> <td>0,00%</td> <td>0,00%</td> </tr> </tbody> </table>	FONTE	VERSÃO	HORA	MES	SEINFRA	028.1 COM DESONERAÇÃO	84,44%	47,48%	SINAPI	2026/02 COM DESONERAÇÃO	99,71%	59,74%	Composições Próprias	PRÓPRIA	0,00%	0,00%
	FONTE	VERSÃO	HORA	MES															
	SEINFRA	028.1 COM DESONERAÇÃO	84,44%	47,48%															
SINAPI	2026/02 COM DESONERAÇÃO	99,71%	59,74%																
Composições Próprias	PRÓPRIA	0,00%	0,00%																
LOCAL:	MUNICIPIO DE VARJOTA																		
CLIENTE:	PREFEITURA MUNICIPAL DE VARJOTA																		

			QTD
ESTACA E1+12,916 A E2+0,00	3,61*(20-12,916)*2	51,15000000	51,15
ESTACA E2+0,000 A E2+3,474	4,31*3,474*2	29,95000000	29,95
ESTACA E2+3,474 A E2+7,00	4,31*(7-3,474)*2	30,39000000	30,39
ESTACA E2+7,000 A E2+10,836	5,35*(10,836-7)*2	41,05000000	41,05
ESTACA E2+10,836 A E2+19,613	5,35*(19,613-10,836)*2	93,91000000	93,91
ESTACA E2+19,613 A E3+0,00	7,08*(20-19,613)*2	5,48000000	5,48
ESTACA E3+0,000 A E3+5,842	7,08*5,842*2	82,72000000	82,72
ESTACA E3+5,842 A E3+11,243	8,23*(11,243-5,842)*2	88,90000000	88,90
ESTACA E3+11,243 A E4+0,00	8,62*(20-11,243)*2	150,97000000	150,97
ESTACA E4+0,000 A E4+1,799	7,43*1,799*2	26,73000000	26,73
ESTACA E4+1,799 A E4+12,198	7,03*(12,198-1,799)*2	146,21000000	146,21
ESTACA E4+12,198 A E4+15,415	5,75*(15,415-12,198)*2	37,00000000	37,00
ESTACA E4+15,415 A E5+00,000	5,35*(20-15,415)*2	49,06000000	49,06
ESTACA E5+00,000 A E5+4,917	6,55*4,917*2	64,41000000	64,41
ESTACA E5+4,917 A E5+9,868	4,47*(9,868-4,917)*2	44,26000000	44,26
			942,19

TOTAL DA MEMÓRIA DE CÁLCULO: 942,19

2.5.3. C0354 BALIZADOR EM PVC RÍGIDO D=3" C/ENCHIMENTO DE CONCRETO (UN)

			QTD
BALIZADORES A CADA DOIS METROS	2*38	76,00000000	76,00
			76,00

TOTAL DA MEMÓRIA DE CÁLCULO: 76,00

2.5.4. C0920 CORPO DE BUEIRO SIMPLES TUBULAR D=100cm (M)

			QTD
QUATRO PASSAGENS DE ÁGUA * COMPRIMENTO	3*6	18,00000000	18,00
			18,00

TOTAL DA MEMÓRIA DE CÁLCULO: 18,00

2.5.5. C2764 ENROCAMENTO DE PEDRA DE MÃO ARRUMADA (ADQUIRIDA) (M3)

			QTD
ESTACA E3+0,000 A E3+5,842	1,60*5,842	9,35000000	9,35
ESTACA E3+5,842 A E3+11,243	2,83*(11,243-5,842)	15,28000000	15,28
ESTACA E3+11,243 A E4+0,00	3,17*(20-11,243)	27,76000000	27,76
			52,39

MEMÓRIAS DE CÁLCULO																			
 PREFEITURA DE Varjota <small>DO NOVO TEMPO AO FUTURO QUE TRANSFORMA</small>	OBRA:	PROJETO BASICO DE 4 PASSAGENS MOLHADAS EM DIVERSAS LOCALIDADES DO MUNICIPIO DE VARJOTA – CEARÁ	DATA : 09/04/2026 BDI : 28,64%																
	DESCRIÇÃO:	CONSTRUÇÃO DE QUATRO PASSAGENS MOLHADAS DUAS PROXIMO À COMUNIDADE DE OLHO D'ÁGUA, UMA EM CROARA E UMA NA COMUNIDADE IPUEIRA DE CIMA	<table border="1" style="width: 100%; border-collapse: collapse;"> <thead> <tr> <th style="width: 20%;">FONTE</th> <th style="width: 20%;">VERSÃO</th> <th style="width: 20%;">HORA</th> <th style="width: 20%;">MES</th> </tr> </thead> <tbody> <tr> <td>SEINFRA</td> <td>028.1 COM DESONERAÇÃO</td> <td>84,44%</td> <td>47,48%</td> </tr> <tr> <td>SINAPI</td> <td>2026/02 COM DESONERAÇÃO</td> <td>99,71%</td> <td>59,74%</td> </tr> <tr> <td>Composições Próprias</td> <td>PRÓPRIA</td> <td>0,00%</td> <td>0,00%</td> </tr> </tbody> </table>	FONTE	VERSÃO	HORA	MES	SEINFRA	028.1 COM DESONERAÇÃO	84,44%	47,48%	SINAPI	2026/02 COM DESONERAÇÃO	99,71%	59,74%	Composições Próprias	PRÓPRIA	0,00%	0,00%
	FONTE	VERSÃO	HORA	MES															
	SEINFRA	028.1 COM DESONERAÇÃO	84,44%	47,48%															
SINAPI	2026/02 COM DESONERAÇÃO	99,71%	59,74%																
Composições Próprias	PRÓPRIA	0,00%	0,00%																
LOCAL:	MUNICIPIO DE VARJOTA																		
CLIENTE:	PREFEITURA MUNICIPAL DE VARJOTA																		

TOTAL DA MEMÓRIA DE CÁLCULO: 52,39

2.5.6. C0219 ARMADURA DE TELA DE AÇO (M2)

			QTD
COMPRIMENTO*LARGURA	76,95*6	461,70000000	461,70
			461,70

TOTAL DA MEMÓRIA DE CÁLCULO: 461,70

2.5.7. C3345 ALVENARIA DE PEDRA ARGAMASSADA (TRAÇO 1:3) C/AGREGADOS ADQUIRIDOS (M3)

			QTD
COMPRIMENTO*LARGURA*ESPESSURA	76,95*5*0,20	76,95000000	76,95
			76,95

TOTAL DA MEMÓRIA DE CÁLCULO: 76,95

2.5.8. C3732 JUNTA DE DILATAÇÃO À BASE DE MASTIQUE (1.00 x 1.00cm) (M)

			QTD
	14*6	84,00000000	84,00
			84,00

TOTAL DA MEMÓRIA DE CÁLCULO: 84,00

2.5.9. C4293 CONCRETO PRÉ-MOLDADO FCK ACIMA DE 50 MPa INCLUSIVE LANÇAMENTO, CURA E TRANSPORTE (M3)

			QTD
COMPRIMENTO*LARGURA*ESPESSURA	76,95*6*0,15	69,26000000	69,26
			69,26

TOTAL DA MEMÓRIA DE CÁLCULO: 69,26

2.6.1. C3447 LIMPEZA DE PISO EM ÁREA URBANIZADA (M2)

			QTD
LIMPEZA	76,95*6	461,70000000	461,70
			461,70

TOTAL DA MEMÓRIA DE CÁLCULO: 461,70

3.1.1. C1630 LOCAÇÃO DA OBRA - EXECUÇÃO DE GABARITO (M2)

MEMÓRIAS DE CÁLCULO																			
 PREFEITURA DE Varjota <small>DO NOVO TEMPO AO FUTURO QUE TRANSFORMA</small>	OBRA:	PROJETO BASICO DE 4 PASSAGENS MOLHADAS EM DIVERSAS LOCALIDADES DO MUNICIPIO DE VARJOTA – CEARÁ	DATA : 09/04/2026 BDI : 28,64%																
	DESCRIÇÃO:	CONSTRUÇÃO DE QUATRO PASSAGENS MOLHADAS DUAS PROXIMO A COMUNIDADE DE OLHO D'ÁGUA, UMA EM CROARA E UMA NA COMUNIDADE IPUUEIRA DE CIMA	<table border="1" style="width: 100%; border-collapse: collapse;"> <thead> <tr> <th style="width: 15%;">FONTE</th> <th style="width: 35%;">VERSÃO</th> <th style="width: 15%;">HORA</th> <th style="width: 15%;">MES</th> </tr> </thead> <tbody> <tr> <td>SEINFRA</td> <td>028.1 COM DESONERAÇÃO</td> <td>84,44%</td> <td>47,48%</td> </tr> <tr> <td>SINAPI</td> <td>2026/02 COM DESONERAÇÃO</td> <td>99,71%</td> <td>59,74%</td> </tr> <tr> <td>Composições Próprias</td> <td>PRÓPRIA</td> <td>0,00%</td> <td>0,00%</td> </tr> </tbody> </table>	FONTE	VERSÃO	HORA	MES	SEINFRA	028.1 COM DESONERAÇÃO	84,44%	47,48%	SINAPI	2026/02 COM DESONERAÇÃO	99,71%	59,74%	Composições Próprias	PRÓPRIA	0,00%	0,00%
	FONTE	VERSÃO	HORA	MES															
	SEINFRA	028.1 COM DESONERAÇÃO	84,44%	47,48%															
SINAPI	2026/02 COM DESONERAÇÃO	99,71%	59,74%																
Composições Próprias	PRÓPRIA	0,00%	0,00%																
LOCAL:	MUNICIPIO DE VARJOTA																		
CLIENTE:	PREFEITURA MUNICIPAL DE VARJOTA																		

			QTD
ESTACA 0+19,371 - EATACA 1+0,00	8,14*(20-19,371)	5,12000000	5,12
ESTACA 1+0,00 - EATACA 1+3,851	8,18*3,851	31,50000000	31,50
ESTACA 1+3,851 - EATACA 2+0,00	8,31*(20-3,851)	134,20000000	134,20
ESTACA 2+00,00 - EATACA 2+0,097	8,53*0,097	0,83000000	0,83
ESTACA 2+0,097 - EATACA 3+0,00	8,52*(20-0,097)	169,57000000	169,57
ESTACA 3+0,0 - EATACA 3+9,412	9,42*9,412	88,66000000	88,66
ESTACA 3+9,412- EATACA 3+17,40	9,54*(17,40-9,412)	76,21000000	76,21
ESTACA 3+17,40 - EATACA 4+0,00	9,46*(20-17,40)	24,60000000	24,60
ESTACA 4+0,00 - ESTACA 4+8,950	9,48*(8,95)	84,85000000	84,85
ESTACA 4+8,95 - ESTACA 5+0,000	8,25*(20-8,95)	91,16000000	91,16
ESTACA 5+0,00 - ESTACA 5+3,678	8,40*3,678	30,90000000	30,90
ESTACA 5+3,678 - ESTACA 5+14,288	8,35*(14,288-3,678)	88,59000000	88,59
			826,19

TOTAL DA MEMÓRIA DE CÁLCULO: 826,19

3.2.1. 101389 AUXILIAR DE TOPÓGRAFO COM ENCARGOS COMPLEMENTARES (MES)

			QTD
MÊS	1,5	1,50000000	1,50
			1,50

TOTAL DA MEMÓRIA DE CÁLCULO: 1,50

3.2.2. 94296 TOPOGRAFO COM ENCARGOS COMPLEMENTARES (MES)

			QTD
MÊS	1,5	1,50000000	1,50
			1,50

TOTAL DA MEMÓRIA DE CÁLCULO: 1,50

3.2.3. 94295 MESTRE DE OBRAS COM ENCARGOS COMPLEMENTARES (MES)

			QTD
MÊS	1,5	1,50000000	1,50
			1,50

TOTAL DA MEMÓRIA DE CÁLCULO: 1,50

3.3.1.1. C5012 ESCAVAÇÃO DE VALA EM MATERIAL DE 3ª CATEGORIA COM ESCAVADEIRA E ROMPEDOR HIDRÁULICO DE 1700KG (M3)

MEMÓRIAS DE CÁLCULO																			
 PREFEITURA DE Varjota <small>DO NOVO TEMPO AO FUTURO QUE TRANSFORMA</small>	OBRA:	PROJETO BASICO DE 4 PASSAGENS MOLHADAS EM DIVERSAS LOCALIDADES DO MUNICIPIO DE VARJOTA – CEARÁ	DATA : 09/04/2026 BDI : 28,64%																
	DESCRIÇÃO:	CONSTRUÇÃO DE QUATRO PASSAGENS MOLHADAS DUAS PROXIMO À COMUNIDADE DE OLHO D'ÁGUA, UMA EM CROARA E UMA NA COMUNIDADE IPEIRA DE CIMA	<table border="1" style="width: 100%; border-collapse: collapse;"> <thead> <tr> <th style="width: 20%;">FONTE</th> <th style="width: 20%;">VERSÃO</th> <th style="width: 20%;">HORA</th> <th style="width: 20%;">MES</th> </tr> </thead> <tbody> <tr> <td>SEINFRA</td> <td>028.1 COM DESONERAÇÃO</td> <td>84,44%</td> <td>47,48%</td> </tr> <tr> <td>SINAPI</td> <td>2026/02 COM DESONERAÇÃO</td> <td>99,71%</td> <td>59,74%</td> </tr> <tr> <td>Composições Próprias</td> <td>PRÓPRIA</td> <td>0,00%</td> <td>0,00%</td> </tr> </tbody> </table>	FONTE	VERSÃO	HORA	MES	SEINFRA	028.1 COM DESONERAÇÃO	84,44%	47,48%	SINAPI	2026/02 COM DESONERAÇÃO	99,71%	59,74%	Composições Próprias	PRÓPRIA	0,00%	0,00%
	FONTE	VERSÃO	HORA	MES															
	SEINFRA	028.1 COM DESONERAÇÃO	84,44%	47,48%															
SINAPI	2026/02 COM DESONERAÇÃO	99,71%	59,74%																
Composições Próprias	PRÓPRIA	0,00%	0,00%																
LOCAL:	MUNICIPIO DE VARJOTA																		
CLIENTE:	PREFEITURA MUNICIPAL DE VARJOTA																		

			QTD
ESTACA 0+19,371 - EATACA 1+0,00	10,58*(20-19,371)	6,65000000	6,65
ESTACA 1+0,00 - EATACA 1+3,851	10,68*3,851	41,13000000	41,13
ESTACA 1+3,851 - EATACA 2+0,00	10,50*(20-3,851)	169,56000000	169,56
ESTACA 2+00,00 - EATACA 2+0,097	9,58*0,097	0,93000000	0,93
ESTACA 2+0,097 - EATACA 3+0,00	9,60*(20-0,097)	191,07000000	191,07
ESTACA 3+0,0 - EATACA 3+9,412	10,33*9,412	97,23000000	97,23
ESTACA 3+9,412- EATACA 3+17,40	9,50*(17,40-9,412)	75,89000000	75,89
ESTACA 3+17,40 - EATACA 4+0,00	11,05*(20-17,40)	28,73000000	28,73
ESTACA 4+0,00 - ESTACA 4+8,950	11,22*(8,95)	100,42000000	100,42
ESTACA 4+8,95 - ESTACA 5+0,000	9,41*(20-8,95)	103,98000000	103,98
ESTACA 5+0,00 - ESTACA 5+3,678	9,73*3,678	35,79000000	35,79
ESTACA 5+3,678 - ESTACA 5+14,288	10,39*(14,288-3,678)	110,24000000	110,24
			961,62

TOTAL DA MEMÓRIA DE CÁLCULO: 961,62

3.3.1.2. C2920 REATERRO C/COMPACTAÇÃO MECÂNICA, E CONTROLE, MATERIAL DA VALA (M3)

			QTD
ESTACA 0+19,371 - EATACA 1+0,00	4,73*(20-19,371)	2,98000000	2,98
ESTACA 1+0,00 - EATACA 1+3,851	4,73*3,851	18,22000000	18,22
ESTACA 1+3,851 - EATACA 2+0,00	4,73*(20-3,851)	76,38000000	76,38
ESTACA 2+00,00 - EATACA 2+0,097	13,06*0,097	1,27000000	1,27
ESTACA 2+0,097 - EATACA 3+0,00	12,94*(20-0,097)	257,54000000	257,54
ESTACA 3+0,0 - EATACA 3+9,412	14,74*9,412	138,73000000	138,73
ESTACA 3+9,412- EATACA 3+17,40	16,44*(17,40-9,412)	131,32000000	131,32
ESTACA 3+17,40 - EATACA 4+0,00	15,78*(20-17,40)	41,03000000	41,03
ESTACA 4+0,00 - ESTACA 4+8,950	15,40*(8,95)	137,83000000	137,83
ESTACA 4+8,95 - ESTACA 5+0,000	17,27*(20-8,95)	190,83000000	190,83
ESTACA 5+0,00 - ESTACA 5+3,678	9,15*3,678	33,65000000	33,65
ESTACA 5+3,678 - ESTACA 5+14,288	8,28*(14,288-3,678)	87,85000000	87,85
			1.117,63

TOTAL DA MEMÓRIA DE CÁLCULO: 1.117,63

3.3.1.3. C3310 TRANSPORTE COMERCIAL EM RODOVIA NÃO PAVIMENTADA (Y = 0,60X) (T)

			QTD
CARGA E DESCARGA DE MATERIAL DE BOTA FORA = M³ DENSIDADE = T	156,01*1,7	265,22000000	265,22
			265,22

MEMÓRIAS DE CÁLCULO																			
 PREFEITURA DE Varjota <small>DO NOVO TEMPO AO FUTURO QUE TRANSFORMA</small>	OBRA:	PROJETO BASICO DE 4 PASSAGENS MOLHADAS EM DIVERSAS LOCALIDADES DO MUNICIPIO DE VARJOTA – CEARÁ	DATA : 09/04/2026 BDI : 28,64%																
	DESCRIÇÃO:	CONSTRUÇÃO DE QUATRO PASSAGENS MOLHADAS DUAS PROXIMO À COMUNIDADE DE OLHO D'ÁGUA, UMA EM CROARA E UMA NA COMUNIDADE IPUEIRA DE CIMA	<table border="1" style="width: 100%; border-collapse: collapse;"> <thead> <tr> <th style="width: 15%;">FONTE</th> <th style="width: 35%;">VERSÃO</th> <th style="width: 15%;">HORA</th> <th style="width: 35%;">MES</th> </tr> </thead> <tbody> <tr> <td>SEINFRA</td> <td>028.1 COM DESONERAÇÃO</td> <td>84,44%</td> <td>47,48%</td> </tr> <tr> <td>SINAPI</td> <td>2026/02 COM DESONERAÇÃO</td> <td>99,71%</td> <td>59,74%</td> </tr> <tr> <td>Composições Próprias</td> <td>PRÓPRIA</td> <td>0,00%</td> <td>0,00%</td> </tr> </tbody> </table>	FONTE	VERSÃO	HORA	MES	SEINFRA	028.1 COM DESONERAÇÃO	84,44%	47,48%	SINAPI	2026/02 COM DESONERAÇÃO	99,71%	59,74%	Composições Próprias	PRÓPRIA	0,00%	0,00%
	FONTE	VERSÃO	HORA	MES															
	SEINFRA	028.1 COM DESONERAÇÃO	84,44%	47,48%															
SINAPI	2026/02 COM DESONERAÇÃO	99,71%	59,74%																
Composições Próprias	PRÓPRIA	0,00%	0,00%																
LOCAL:	MUNICIPIO DE VARJOTA																		
CLIENTE:	PREFEITURA MUNICIPAL DE VARJOTA																		

TOTAL DA MEMÓRIA DE CÁLCULO: 265,22

3.3.1.4. C0095 APILOAMENTO DE PISO OU FUNDO DE VALAS C/MAÇO DE 30 A 60 KG (M2)

			QTD
ESTACA 0+19,371 - EATACA 1+0,00	6,6*(20-19,371)	4,15000000	4,15
ESTACA 1+0,00 - EATACA 1+3,851	6,6*3,851	25,42000000	25,42
ESTACA 1+3,851 - EATACA 2+0,00	6,6*(20-3,851)	106,58000000	106,58
ESTACA 2+00,00 - EATACA 2+0,097	6,6*0,097	0,64000000	0,64
ESTACA 2+0,097 - EATACA 3+0,00	6,6*(20-0,097)	131,36000000	131,36
ESTACA 3+0,0 - EATACA 3+9,412	6,6*9,412	62,12000000	62,12
ESTACA 3+9,412 - EATACA 3+17,40	6,6*(17,40-9,412)	52,72000000	52,72
ESTACA 3+17,40 - EATACA 4+0,00	6,6*(20-17,40)	17,16000000	17,16
ESTACA 4+0,00 - ESTACA 4+8,950	6,6*(8,95)	59,07000000	59,07
ESTACA 4+8,95 - ESTACA 5+0,000	6,6*(20-8,95)	72,93000000	72,93
ESTACA 5+0,00 - ESTACA 5+3,678	6,6*3,678	24,27000000	24,27
ESTACA 5+3,678 - ESTACA 5+14,288	6,6*(14,288-3,678)	70,03000000	70,03
			626,45

TOTAL DA MEMÓRIA DE CÁLCULO: 626,45

3.3.1.5. C3211 ESCAVAÇÃO E CARGA DE MATERIAL DE JAZIDA (M3)

			QTD
JAZIDA DE EMPRÉSTIMO	156,01	156,01000000	156,01
			156,01

TOTAL DA MEMÓRIA DE CÁLCULO: 156,01

3.4.1. C3345 ALVENARIA DE PEDRA ARGAMASSADA (TRAÇO 1:3) C/AGREGADOS ADQUIRIDOS (M3)

MEMÓRIAS DE CÁLCULO																			
 PREFEITURA DE Varjota <small>DO NOVO TEMPO AO FUTURO QUE TRANSFORMA</small>	OBRA:	PROJETO BASICO DE 4 PASSAGENS MOLHADAS EM DIVERSAS LOCALIDADES DO MUNICIPIO DE VARJOTA – CEARÁ	DATA : 09/04/2026 BDI : 28,64%																
	DESCRIÇÃO:	CONSTRUÇÃO DE QUATRO PASSAGENS MOLHADAS DUAS PROXIMO A COMUNIDADE DE OLHO D'ÁGUA, UMA EM CROARA E UMA NA COMUNIDADE IPEIRA DE CIMA	<table border="1" style="width: 100%; border-collapse: collapse;"> <thead> <tr> <th style="width: 15%;">FONTE</th> <th style="width: 35%;">VERSÃO</th> <th style="width: 15%;">HORA</th> <th style="width: 15%;">MES</th> </tr> </thead> <tbody> <tr> <td>SEINFRA</td> <td>028.1 COM DESONERAÇÃO</td> <td>84,44%</td> <td>47,48%</td> </tr> <tr> <td>SINAPI</td> <td>2026/02 COM DESONERAÇÃO</td> <td>99,71%</td> <td>59,74%</td> </tr> <tr> <td>Composições Próprias</td> <td>PRÓPRIA</td> <td>0,00%</td> <td>0,00%</td> </tr> </tbody> </table>	FONTE	VERSÃO	HORA	MES	SEINFRA	028.1 COM DESONERAÇÃO	84,44%	47,48%	SINAPI	2026/02 COM DESONERAÇÃO	99,71%	59,74%	Composições Próprias	PRÓPRIA	0,00%	0,00%
	FONTE	VERSÃO	HORA	MES															
	SEINFRA	028.1 COM DESONERAÇÃO	84,44%	47,48%															
SINAPI	2026/02 COM DESONERAÇÃO	99,71%	59,74%																
Composições Próprias	PRÓPRIA	0,00%	0,00%																
LOCAL:	MUNICIPIO DE VARJOTA																		
CLIENTE:	PREFEITURA MUNICIPAL DE VARJOTA																		

			QTD
ESTACA 0+19,371 - EATACA 1+0,00	3,58*(20-19,371)	2,25000000	2,25
ESTACA 1+0,00 - EATACA 1+3,851	3,58*3,851	13,79000000	13,79
ESTACA 1+3,851 - EATACA 2+0,00	3,58*(20-3,851)	57,81000000	57,81
ESTACA 2+00,00 - EATACA 2+0,097	7,46*0,097	0,72000000	0,72
ESTACA 2+0,097 - EATACA 3+0,00	7,49*(20-0,097)	149,07000000	149,07
ESTACA 3+0,0 - EATACA 3+9,412	9,88*9,412	92,99000000	92,99
ESTACA 3+9,412- EATACA 3+17,40	10,86*(17,40-9,412)	86,75000000	86,75
ESTACA 3+17,40 - EATACA 4+0,00	10,52*(20-17,40)	27,35000000	27,35
ESTACA 4+0,00 - ESTACA 4+8,950	10,28*(8,95)	92,01000000	92,01
ESTACA 4+8,95 - ESTACA 5+0,000	8,72*(20-8,95)	96,36000000	96,36
ESTACA 5+0,00 - ESTACA 5+3,678	6,06*3,678	22,29000000	22,29
ESTACA 5+3,678 - ESTACA 5+14,288	5,73*(14,288-3,678)	60,80000000	60,80
			702,19

TOTAL DA MEMÓRIA DE CÁLCULO: 702,19

3.4.2. C1400 FORMA DE TÁBUAS DE 1" DE 3A. P/FUNDAÇÕES UTIL. 5 X (M2)

			QTD
ESTACA 0+19,371 - EATACA 1+0,00	3,62*(20-19,371)*2	4,55000000	4,55
ESTACA 1+0,00 - EATACA 1+3,851	3,62*3,851*2	27,88000000	27,88
ESTACA 1+3,851 - EATACA 2+0,00	3,62*(20-3,851)*2	116,92000000	116,92
ESTACA 2+00,00 - EATACA 2+0,097	6,64*0,097*2	1,29000000	1,29
ESTACA 2+0,097 - EATACA 3+0,00	6,66*(20-0,097)*2	265,11000000	265,11
ESTACA 3+0,0 - EATACA 3+9,412	8,69*9,412*2	163,58000000	163,58
ESTACA 3+9,412- EATACA 3+17,40	9,5*(17,40-9,412)*2	151,77000000	151,77
ESTACA 3+17,40 - EATACA 4+0,00	9,2*(20-17,40)*2	47,84000000	47,84
ESTACA 4+0,00 - ESTACA 4+8,950	9,01*(8,95)*2	161,28000000	161,28
ESTACA 4+8,95 - ESTACA 5+0,000	7,69*(20-8,95)*2	169,95000000	169,95
ESTACA 5+0,00 - ESTACA 5+3,678	5,5*3,678*2	40,46000000	40,46
ESTACA 5+3,678 - ESTACA 5+14,288	5,22*(14,288-3,678)*2	110,77000000	110,77
			1.261,40

TOTAL DA MEMÓRIA DE CÁLCULO: 1.261,40

3.4.3. C0354 BALIZADOR EM PVC RÍGIDO D=3" C/ENCHIMENTO DE CONCRETO (UN)

			QTD
BALIZADORES A CADA DOIS METROS	2*48	96,00000000	96,00
			96,00

MEMÓRIAS DE CÁLCULO																			
 PREFEITURA DE Varjota <small>DO NOVO TEMPO AO FUTURO QUE TRANSFORMA</small>	OBRA:	PROJETO BASICO DE 4 PASSAGENS MOLHADAS EM DIVERSAS LOCALIDADES DO MUNICIPIO DE VARJOTA – CEARÁ	DATA : 09/04/2026 BDI : 28,64%																
	DESCRIÇÃO:	CONSTRUÇÃO DE QUATRO PASSAGENS MOLHADAS DUAS PROXIMO À COMUNIDADE DE OLHO D'ÁGUA, UMA EM CROARA E UMA NA COMUNIDADE IPUEIRA DE CIMA	<table border="1" style="width: 100%; border-collapse: collapse;"> <thead> <tr> <th style="width: 20%;">FONTE</th> <th style="width: 20%;">VERSÃO</th> <th style="width: 20%;">HORA</th> <th style="width: 20%;">MES</th> </tr> </thead> <tbody> <tr> <td>SEINFRA</td> <td>028.1 COM DESONERAÇÃO</td> <td>84,44%</td> <td>47,48%</td> </tr> <tr> <td>SINAPI</td> <td>2026/02 COM DESONERAÇÃO</td> <td>99,71%</td> <td>59,74%</td> </tr> <tr> <td>Composições Próprias</td> <td>PRÓPRIA</td> <td>0,00%</td> <td>0,00%</td> </tr> </tbody> </table>	FONTE	VERSÃO	HORA	MES	SEINFRA	028.1 COM DESONERAÇÃO	84,44%	47,48%	SINAPI	2026/02 COM DESONERAÇÃO	99,71%	59,74%	Composições Próprias	PRÓPRIA	0,00%	0,00%
	FONTE	VERSÃO	HORA	MES															
	SEINFRA	028.1 COM DESONERAÇÃO	84,44%	47,48%															
SINAPI	2026/02 COM DESONERAÇÃO	99,71%	59,74%																
Composições Próprias	PRÓPRIA	0,00%	0,00%																
LOCAL:	MUNICIPIO DE VARJOTA																		
CLIENTE:	PREFEITURA MUNICIPAL DE VARJOTA																		

TOTAL DA MEMÓRIA DE CÁLCULO: 96,00

3.4.4. C0920 CORPO DE BUEIRO SIMPLES TUBULAR D=100cm (M)

								QTD
QUATRO PASSAGENS DE ÁGUA * COMPRIMENTO	4*6	24,00000000						24,00
								24,00

TOTAL DA MEMÓRIA DE CÁLCULO: 24,00

3.4.5. C2764 ENROCAMENTO DE PEDRA DE MÃO ARRUMADA (ADQUIRIDA) (M3)

								QTD
ESTACA 3+0,0 - ESTACA 3+9,412	4,42*9,412	41,60000000						41,60
ESTACA 3+9,412- ESTACA 3+17,40	5,25*(17,40-9,412)	41,94000000						41,94
ESTACA 3+17,40 - EATAACA 4+0,00	4,85*(20-17,40)	12,61000000						12,61
								96,15

TOTAL DA MEMÓRIA DE CÁLCULO: 96,15

3.4.6. C0219 ARMADURA DE TELA DE AÇO (M2)

								QTD
COMPRIMENTO*LARGURA	95,19*6	571,14000000						571,14
								571,14

TOTAL DA MEMÓRIA DE CÁLCULO: 571,14

3.4.7. C3345 ALVENARIA DE PEDRA ARGAMASSADA (TRAÇO 1:3) C/AGREGADOS ADQUIRIDOS (M3)

								QTD
COMPRIMENTO*LARGURA*ESPESSURA	95,19*5*0,20	95,19000000						95,19
								95,19

TOTAL DA MEMÓRIA DE CÁLCULO: 95,19

3.4.8. C3732 JUNTA DE DILATAÇÃO À BASE DE MASTIQUE (1.00 x 1.00cm) (M)

								QTD
	19*6	114,00000000						114,00
								114,00

TOTAL DA MEMÓRIA DE CÁLCULO: 114,00

3.4.9. C4293 CONCRETO PRÉ-MOLDADO FCK ACIMA DE 50 MPa INCLUSIVE LANÇAMENTO, CURA E TRANSPORTE (M3)

								QTD
COMPRIMENTO*LARGURA*ESPESSURA	95,19*6*0,15	85,67000000						85,67
								85,67

TOTAL DA MEMÓRIA DE CÁLCULO: 85,67

MEMÓRIAS DE CÁLCULO																			
 PREFEITURA DE Varjota <small>DO NOVO TEMPO AO FUTURO QUE TRANSFORMA</small>	OBRA:	PROJETO BASICO DE 4 PASSAGENS MOLHADAS EM DIVERSAS LOCALIDADES DO MUNICIPIO DE VARJOTA – CEARÁ	DATA : 09/04/2026 BDI : 28,64%																
	DESCRIÇÃO:	CONSTRUÇÃO DE QUATRO PASSAGENS MOLHADAS DUAS PROXIMO A COMUNIDADE DE OLHO D'ÁGUA, UMA EM CROARA E UMA NA COMUNIDADE IPEUEIRA DE CIMA	<table border="1" style="width: 100%; border-collapse: collapse;"> <thead> <tr> <th style="width: 20%;">FONTE</th> <th style="width: 20%;">VERSÃO</th> <th style="width: 20%;">HORA</th> <th style="width: 20%;">MES</th> </tr> </thead> <tbody> <tr> <td>SEINFRA</td> <td>028.1 COM DESONERAÇÃO</td> <td>84,44%</td> <td>47,48%</td> </tr> <tr> <td>SINAPI</td> <td>2026/02 COM DESONERAÇÃO</td> <td>99,71%</td> <td>59,74%</td> </tr> <tr> <td>Composições Próprias</td> <td>PRÓPRIA</td> <td>0,00%</td> <td>0,00%</td> </tr> </tbody> </table>	FONTE	VERSÃO	HORA	MES	SEINFRA	028.1 COM DESONERAÇÃO	84,44%	47,48%	SINAPI	2026/02 COM DESONERAÇÃO	99,71%	59,74%	Composições Próprias	PRÓPRIA	0,00%	0,00%
	FONTE	VERSÃO	HORA	MES															
	SEINFRA	028.1 COM DESONERAÇÃO	84,44%	47,48%															
SINAPI	2026/02 COM DESONERAÇÃO	99,71%	59,74%																
Composições Próprias	PRÓPRIA	0,00%	0,00%																
LOCAL:	MUNICIPIO DE VARJOTA																		
CLIENTE:	PREFEITURA MUNICIPAL DE VARJOTA																		

3.5.1. C3447 LIMPEZA DE PISO EM ÁREA URBANIZADA (M2)

			QTD
LIMPEZA	95,19*6	571,14000000	571,14
			571,14

TOTAL DA MEMÓRIA DE CÁLCULO: 571,14

4.1.1. C4994 LOCAÇÃO DE CONTÊINER ALMOXARIFADO COM PISO NAVAL - 6,00M X 2,35M (MÊS)

			QTD
VILA NAIARA	6	6,00000000	6,00
			6,00

TOTAL DA MEMÓRIA DE CÁLCULO: 6,00

4.1.2. C4995 LOCAÇÃO DE CONTÊINER BANHEIRO COM 02 VASOS SANITÁRIOS, 01 LAVATÓRIO E 04 CHUVEIROS - 6,00 X 2,35M (MÊS)

			QTD
VILA NAIARA	6	6,00000000	6,00
			6,00

TOTAL DA MEMÓRIA DE CÁLCULO: 6,00

4.1.3. C2832 FOSSA SÉPTICA E SUMIDOURO EM ALVENARIA (UN)

			QTD
	1	1,00000000	1,00
			1,00

TOTAL DA MEMÓRIA DE CÁLCULO: 1,00

4.1.4. C2850 INSTALAÇÕES PROVISÓRIAS DE LUZ , FORÇA, TELEFONE E LÓGICA (UN)

			QTD
	1	1,00000000	1,00
			1,00

TOTAL DA MEMÓRIA DE CÁLCULO: 1,00

4.1.5. C1937 PLACAS PADRÃO DE OBRA (M2)

			QTD
VILA NAIARA	4*3	12,00000000	12,00
			12,00

TOTAL DA MEMÓRIA DE CÁLCULO: 12,00

4.1.6. C3367 PLACA DE SINALIZAÇÃO DE OBRA EM AÇO GALVANIZADO (M2)

			QTD
VILA NAIARA	8 *(1*1)	8,00000000	8,00
			8,00

MEMÓRIAS DE CÁLCULO																			
 PREFEITURA DE Varjota <small>DO NOVO TEMPO AO FUTURO QUE TRANSFORMA</small>	OBRA:	PROJETO BASICO DE 4 PASSAGENS MOLHADAS EM DIVERSAS LOCALIDADES DO MUNICIPIO DE VARJOTA – CEARÁ	DATA : 09/04/2026 BDI : 28,64%																
	DESCRIÇÃO:	CONSTRUÇÃO DE QUATRO PASSAGENS MOLHADAS DUAS PROXIMO Á COMUNIDADE DE OLHO D'ÁGUA, UMA EM CROARA E UMA NA COMUNIDADE IPUEIRA DE CIMA	<table border="1" style="width: 100%; border-collapse: collapse;"> <thead> <tr> <th style="width: 20%;">FONTE</th> <th style="width: 20%;">VERSÃO</th> <th style="width: 20%;">HORA</th> <th style="width: 20%;">MES</th> </tr> </thead> <tbody> <tr> <td>SEINFRA</td> <td>028.1 COM DESONERAÇÃO</td> <td>84,44%</td> <td>47,48%</td> </tr> <tr> <td>SINAPI</td> <td>2026/02 COM DESONERAÇÃO</td> <td>99,71%</td> <td>59,74%</td> </tr> <tr> <td>Composições Próprias</td> <td>PRÓPRIA</td> <td>0,00%</td> <td>0,00%</td> </tr> </tbody> </table>	FONTE	VERSÃO	HORA	MES	SEINFRA	028.1 COM DESONERAÇÃO	84,44%	47,48%	SINAPI	2026/02 COM DESONERAÇÃO	99,71%	59,74%	Composições Próprias	PRÓPRIA	0,00%	0,00%
	FONTE	VERSÃO	HORA	MES															
	SEINFRA	028.1 COM DESONERAÇÃO	84,44%	47,48%															
SINAPI	2026/02 COM DESONERAÇÃO	99,71%	59,74%																
Composições Próprias	PRÓPRIA	0,00%	0,00%																
LOCAL:	MUNICIPIO DE VARJOTA																		
CLIENTE:	PREFEITURA MUNICIPAL DE VARJOTA																		

TOTAL DA MEMÓRIA DE CÁLCULO: 8,00

4.1.7. C4992 MOBILIZAÇÃO DE EQUIPAMENTOS EM CAVALO MECÂNICO C/ PRANCHA DE 3 EIXOS (KM)

								QTD
FRENTE DE OBRA*DISTANCIA EM KM PRA FORTALEZA RETROESCAVADEIRA	1*262	262,00000000						262,00
FRENTE DE OBRA*DISTANCIA EM KM PARA FORTALEZA PÁ ENXEDEIRA	1*262	262,00000000						262,00
								524,00

TOTAL DA MEMÓRIA DE CÁLCULO: 524,00

4.1.8. C4993 DESMOBILIZAÇÃO DE EQUIPAMENTOS EM CAVALO MECÂNICO C/ PRANCHA DE 3 EIXOS (KM)

								QTD
FRENTE DE OBRA*DISTANCIA EM KM PRA FORTALEZA RETROESCAVADEIRA	1*262	262,00000000						262,00
FRENTE DE OBRA*DISTANCIA EM KM PARA FORTALEZA PÁ ENXEDEIRA	1*262	262,00000000						262,00
								524,00

TOTAL DA MEMÓRIA DE CÁLCULO: 524,00

4.2.1. C1630 LOCAÇÃO DA OBRA - EXECUÇÃO DE GABARITO (M2)

								QTD
ESTACA 0+1,326 A ESTACA 1+0,00	(20-1,326)*6	112,04000000						112,04
ESTACA 1+0,000 A ESTACA 2+0,00	20*6	120,00000000						120,00
ESTACA 2+0,000 A ESTACA 3+0,00	20*6	120,00000000						120,00
ESTACA 3+0,000 A ESTACA 4+0,00	20*6	120,00000000						120,00
ESTACA 4+0,000 A ESTACA 4+8,829	8,829*6	52,97000000						52,97
								525,01

TOTAL DA MEMÓRIA DE CÁLCULO: 525,01

4.3.1. 101389 AUXILIAR DE TOPÓGRAFO COM ENCARGOS COMPLEMENTARES (MES)

								QTD
MÊS	1,5	1,50000000						1,50
								1,50

TOTAL DA MEMÓRIA DE CÁLCULO: 1,50

4.3.2. 94296 TOPOGRAFO COM ENCARGOS COMPLEMENTARES (MES)

MEMÓRIAS DE CÁLCULO																			
 PREFEITURA DE Varjota <small>DO NOVO TEMPO AO FUTURO QUE TRANSFORMA</small>	OBRA:	PROJETO BASICO DE 4 PASSAGENS MOLHADAS EM DIVERSAS LOCALIDADES DO MUNICIPIO DE VARJOTA – CEARÁ	DATA : 09/04/2026 BDI : 28,64%																
	DESCRIÇÃO:	CONSTRUÇÃO DE QUATRO PASSAGENS MOLHADAS DUAS PROXIMO À COMUNIDADE DE OLHO D'ÁGUA, UMA EM CROARA E UMA NA COMUNIDADE IPUUEIRA DE CIMA	<table border="1" style="width: 100%; border-collapse: collapse;"> <thead> <tr> <th style="width: 20%;">FONTE</th> <th style="width: 20%;">VERSÃO</th> <th style="width: 20%;">HORA</th> <th style="width: 20%;">MES</th> </tr> </thead> <tbody> <tr> <td>SEINFRA</td> <td>028.1 COM DESONERAÇÃO</td> <td>84,44%</td> <td>47,48%</td> </tr> <tr> <td>SINAPI</td> <td>2026/02 COM DESONERAÇÃO</td> <td>99,71%</td> <td>59,74%</td> </tr> <tr> <td>Composições Próprias</td> <td>PRÓPRIA</td> <td>0,00%</td> <td>0,00%</td> </tr> </tbody> </table>	FONTE	VERSÃO	HORA	MES	SEINFRA	028.1 COM DESONERAÇÃO	84,44%	47,48%	SINAPI	2026/02 COM DESONERAÇÃO	99,71%	59,74%	Composições Próprias	PRÓPRIA	0,00%	0,00%
	FONTE	VERSÃO	HORA	MES															
	SEINFRA	028.1 COM DESONERAÇÃO	84,44%	47,48%															
SINAPI	2026/02 COM DESONERAÇÃO	99,71%	59,74%																
Composições Próprias	PRÓPRIA	0,00%	0,00%																
LOCAL:	MUNICIPIO DE VARJOTA																		
CLIENTE:	PREFEITURA MUNICIPAL DE VARJOTA																		

		QTD	
MÊS	1,5	1,50000000	1,50
			1,50

TOTAL DA MEMÓRIA DE CÁLCULO: 1,50

4.3.3. 94295 MESTRE DE OBRAS COM ENCARGOS COMPLEMENTARES (MES)

		QTD	
MÊS	1,5	1,50000000	1,50
			1,50

TOTAL DA MEMÓRIA DE CÁLCULO: 1,50

4.4.1.1. C5012 ESCAVAÇÃO DE VALA EM MATERIAL DE 3ª CATEGORIA COM ESCAVADEIRA E ROMPEDOR HIDRÁULICO DE 1700KG (M3)

		QTD	
ESTACA 0+1,326 A ESTACA 1+0,00	(20-1,326)*9,887	184,63000000	184,63
ESTACA 1+0,000 A ESTACA 2+0,00	20*9,139	182,78000000	182,78
ESTACA 2+0,000 A ESTACA 3+0,00	20*9,599	191,98000000	191,98
ESTACA 3+0,000 A ESTACA 4+0,00	20*9,737	194,74000000	194,74
ESTACA 4+0,000 A ESTACA 4+8,829	8,829*9,572	84,51000000	84,51
			838,64

TOTAL DA MEMÓRIA DE CÁLCULO: 838,64

4.4.1.2. C2920 REATERRO C/COMPACTAÇÃO MECÂNICA, E CONTROLE, MATERIAL DA VALA (M3)

		QTD	
ESTACA 0+1,326 A ESTACA 1+0,00	(20-1,326)*5,066	94,60000000	94,60
ESTACA 1+0,000 A ESTACA 2+0,00	20*10,312	206,24000000	206,24
ESTACA 2+0,000 A ESTACA 3+0,00	20*12,595	251,90000000	251,90
ESTACA 3+0,000 A ESTACA 4+0,00	20*9,998	199,96000000	199,96
ESTACA 4+0,000 A ESTACA 4+8,829	8,829*6,465	57,08000000	57,08
			809,78

TOTAL DA MEMÓRIA DE CÁLCULO: 809,78

4.4.1.3. 100973 CARGA, MANOBRA E DESCARGA DE SOLOS E MATERIAIS GRANULARES EM CAMINHÃO BASCULANTE 6 M³ - CARGA COM PÁ CARREGADEIRA (CAÇAMBA DE 1,7 A 2,8 M³ / 128 HP) E DESCARGA LIVRE (UNIDADE: M3). AF_02/2026 (M3)

		QTD	
CARGA E DESCARGA DE MATERIAL DE BOTA FORA	28,86	28,86000000	28,86
			28,86

TOTAL DA MEMÓRIA DE CÁLCULO: 28,86

4.4.1.4. C3310 TRANSPORTE COMERCIAL EM RODOVIA NÃO PAVIMENTADA (Y = 0,60X) (T)

MEMÓRIAS DE CÁLCULO																			
 PREFEITURA DE Varjota <small>DO NOVO TEMPO AO FUTURO QUE TRANSFORMA</small>	OBRA:	PROJETO BASICO DE 4 PASSAGENS MOLHADAS EM DIVERSAS LOCALIDADES DO MUNICIPIO DE VARJOTA – CEARÁ	DATA : 09/04/2026 BDI : 28,64%																
	DESCRIÇÃO:	CONSTRUÇÃO DE QUATRO PASSAGENS MOLHADAS DUAS PROXIMO A COMUNIDADE DE OLHO D'ÁGUA, UMA EM CROARA E UMA NA COMUNIDADE IPUUEIRA DE CIMA	<table border="1" style="width: 100%; border-collapse: collapse;"> <thead> <tr> <th style="width: 20%;">FONTE</th> <th style="width: 20%;">VERSÃO</th> <th style="width: 20%;">HORA</th> <th style="width: 20%;">MES</th> </tr> </thead> <tbody> <tr> <td>SEINFRA</td> <td>028.1 COM DESONERAÇÃO</td> <td>84,44%</td> <td>47,48%</td> </tr> <tr> <td>SINAPI</td> <td>2026/02 COM DESONERAÇÃO</td> <td>99,71%</td> <td>59,74%</td> </tr> <tr> <td>Composições Próprias</td> <td>PRÓPRIA</td> <td>0,00%</td> <td>0,00%</td> </tr> </tbody> </table>	FONTE	VERSÃO	HORA	MES	SEINFRA	028.1 COM DESONERAÇÃO	84,44%	47,48%	SINAPI	2026/02 COM DESONERAÇÃO	99,71%	59,74%	Composições Próprias	PRÓPRIA	0,00%	0,00%
	FONTE	VERSÃO	HORA	MES															
	SEINFRA	028.1 COM DESONERAÇÃO	84,44%	47,48%															
SINAPI	2026/02 COM DESONERAÇÃO	99,71%	59,74%																
Composições Próprias	PRÓPRIA	0,00%	0,00%																
LOCAL:	MUNICIPIO DE VARJOTA																		
CLIENTE:	PREFEITURA MUNICIPAL DE VARJOTA																		

			QTD
CARGA E DESCARGA DE MATERIAL DE BOTA FORA	28,86*1,7	49,06000000	49,06
			49,06

TOTAL DA MEMÓRIA DE CÁLCULO: 49,06

4.4.1.5. C0095 APOLOAMENTO DE PISO OU FUNDO DE VALAS C/MAÇO DE 30 A 60 KG (M2)

			QTD
ESTACA 0+1,326 A ESTACA 1+0,00	(20-1,326)*6,6	123,25000000	123,25
ESTACA 1+0,000 A ESTACA 2+0,00	20*6,6	132,00000000	132,00
ESTACA 2+0,000 A ESTACA 3+0,00	20*6,6	132,00000000	132,00
ESTACA 3+0,000 A ESTACA 4+0,00	20*6,6	132,00000000	132,00
ESTACA 4+0,000 A ESTACA 4+8,829	8,829*6,6	58,27000000	58,27
			577,52

TOTAL DA MEMÓRIA DE CÁLCULO: 577,52

4.5.1. C3345 ALVENARIA DE PEDRA ARGAMASSADA (TRAÇO 1:3) C/AGREGADOS ADQUIRIDOS (M3)

			QTD
ESTACA 0+1,326 A ESTACA 1+0,00	(20-1,326)*3,155	58,92000000	58,92
ESTACA 1+0,000 A ESTACA 2+0,00	20*5,214	104,28000000	104,28
ESTACA 2+0,000 A ESTACA 3+0,00	20*6,127	122,54000000	122,54
ESTACA 3+0,000 A ESTACA 4+0,00	20*5,089	101,78000000	101,78
ESTACA 4+0,000 A ESTACA 4+8,829	8,829*3,696	32,63000000	32,63
			420,15

TOTAL DA MEMÓRIA DE CÁLCULO: 420,15

4.5.2. C1400 FORMA DE TÁBUAS DE 1" DE 3A. P/FUNDAÇÕES UTIL. 5 X (M2)

			QTD
ESTACA 0+1,326 A ESTACA 1+0,00	(20-1,326)*2*5,52	206,16000000	206,16
ESTACA 1+0,000 A ESTACA 2+0,00	20*2*7,02	280,80000000	280,80
ESTACA 2+0,000 A ESTACA 3+0,00	20*7,75	155,00000000	155,00
ESTACA 3+0,000 A ESTACA 4+0,00	20*6,93	138,60000000	138,60
ESTACA 4+0,000 A ESTACA 4+8,829	8,829*5,90	52,09000000	52,09
			832,65

TOTAL DA MEMÓRIA DE CÁLCULO: 832,65

4.5.3. C0354 BALIZADOR EM PVC RÍGIDO D=3" C/ENCHIMENTO DE CONCRETO (UN)

MEMÓRIAS DE CÁLCULO																			
 PREFEITURA DE Varjota <small>DO NOVO TEMPO AO FUTURO QUE TRANSFORMA</small>	OBRA:	PROJETO BASICO DE 4 PASSAGENS MOLHADAS EM DIVERSAS LOCALIDADES DO MUNICIPIO DE VARJOTA – CEARÁ	DATA : 09/04/2026 BDI : 28,64%																
	DESCRIÇÃO:	CONSTRUÇÃO DE QUATRO PASSAGENS MOLHADAS DUAS PROXIMO À COMUNIDADE DE OLHO D'ÁGUA, UMA EM CROARA E UMA NA COMUNIDADE IPUEIRA DE CIMA	<table border="1" style="width: 100%; border-collapse: collapse;"> <thead> <tr> <th style="width: 20%;">FONTE</th> <th style="width: 20%;">VERSÃO</th> <th style="width: 20%;">HORA</th> <th style="width: 20%;">MES</th> </tr> </thead> <tbody> <tr> <td>SEINFRA</td> <td>028.1 COM DESONERAÇÃO</td> <td>84,44%</td> <td>47,48%</td> </tr> <tr> <td>SINAPI</td> <td>2026/02 COM DESONERAÇÃO</td> <td>99,71%</td> <td>59,74%</td> </tr> <tr> <td>Composições Próprias</td> <td>PRÓPRIA</td> <td>0,00%</td> <td>0,00%</td> </tr> </tbody> </table>	FONTE	VERSÃO	HORA	MES	SEINFRA	028.1 COM DESONERAÇÃO	84,44%	47,48%	SINAPI	2026/02 COM DESONERAÇÃO	99,71%	59,74%	Composições Próprias	PRÓPRIA	0,00%	0,00%
	FONTE	VERSÃO	HORA	MES															
	SEINFRA	028.1 COM DESONERAÇÃO	84,44%	47,48%															
SINAPI	2026/02 COM DESONERAÇÃO	99,71%	59,74%																
Composições Próprias	PRÓPRIA	0,00%	0,00%																
LOCAL:	MUNICIPIO DE VARJOTA																		
CLIENTE:	PREFEITURA MUNICIPAL DE VARJOTA																		

			QTD
BALIZADORES A CADA DOIS METROS	2*43	86,00000000	86,00
			86,00

TOTAL DA MEMÓRIA DE CÁLCULO: 86,00

4.5.4. C0219 ARMADURA DE TELA DE AÇO (M2)

			QTD
COMPRIMENTO*LARGURA	6*87,5	525,00000000	525,00
			525,00

TOTAL DA MEMÓRIA DE CÁLCULO: 525,00

4.5.5. C3345 ALVENARIA DE PEDRA ARGAMASSADA (TRAÇO 1:3) C/AGREGADOS ADQUIRIDOS (M3)

			QTD
COMPRIMENTO*LARGURA*ESPESSURA	87,5*6*0,20	105,00000000	105,00
			105,00

TOTAL DA MEMÓRIA DE CÁLCULO: 105,00

4.5.6. C3732 JUNTA DE DILATAÇÃO À BASE DE MASTIQUE (1.00 x 1.00cm) (M)

			QTD
	6*18	108,00000000	108,00
			108,00

TOTAL DA MEMÓRIA DE CÁLCULO: 108,00

4.5.7. C4293 CONCRETO PRÉ-MOLDADO FCK ACIMA DE 50 MPa INCLUSIVE LANÇAMENTO, CURA E TRANSPORTE (M3)

			QTD
COMPRIMENTO*LARGURA*ESPESSURA	87,5*6*0,15	78,75000000	78,75
			78,75

TOTAL DA MEMÓRIA DE CÁLCULO: 78,75

4.6.1. C3447 LIMPEZA DE PISO EM ÁREA URBANIZADA (M2)

			QTD
LIMPEZA	87,5*6	525,00000000	525,00
			525,00

TOTAL DA MEMÓRIA DE CÁLCULO: 525,00

RELATÓRIO ANALÍTICO - COMPOSIÇÕES DE CUSTOS

 <p style="font-size: small;">PREFEITURA DE Varjota DO NOVO TEMPO AO FUTURO QUE TRANSFORMA</p>	OBRA:		PROJETO BASICO DE 4 PASSAGENS MOLHADAS EM DIVERSAS LOCALIDADES DO MUNICIPIO DE VARJOTA – CEARÁ		DATA : 09/04/2026	BDI : 28,64%		
	DESCRIÇÃO:		CONSTRUÇÃO DE QUATRO PASSAGENS MOLHADAS DUAS PROXIMO A COMUNIDADE DE OLHO D'ÁGUA, UMA EM CROARA E UMA NA COMUNIDADE IPUEIRA DE CIMA		FONTES	VERSÃO	HORA	MES
	LOCAL:		MUNICIPIO DE VARJOTA		SEINFRA	028.1 COM DESONERAÇÃO	84,44%	47,48%
	CLIENTE:		PREFEITURA MUNICIPAL DE VARJOTA		SINAPI	2026/02 COM DESONERAÇÃO	99,71%	59,74%
					Composições Próprias	PRÓPRIA	0,00%	0,00%

1.1.1. C4994 LOCAÇÃO DE CONTÊINER ALMOXARIFADO COM PISO NAVAL - 6,00M X 2,35M (MÊS)

Material	FONTE	UNID	COEFICIENTE	PREÇO UNITÁRIO	TOTAL	
19469	LOCAÇÃO DE CONTÊINER ALMOXARIFADO COM PISO NAVAL - 6,00M X 2,35M	SEINFRA	MÊS	1,00000000	R\$ 800,6000	R\$ 800,6000
TOTAL Material:					R\$ 800,6000	
VALOR:					800,60	

1.1.2. C4995 LOCAÇÃO DE CONTÊINER BANHEIRO COM 02 VASOS SANITÁRIOS, 01 LAVATÓRIO E 04 CHUVEIROS - 6,00 X 2,35M (MÊS)

Material	FONTE	UNID	COEFICIENTE	PREÇO UNITÁRIO	TOTAL	
19476	LOCAÇÃO DE CONTÊINER BANHEIRO COM 02 VASOS SANITÁRIOS, 01 LAVATÓRIO E 04 CHUVEIROS - 6,00 X 2,35M	SEINFRA	MÊS	1,00000000	R\$ 1.163,8600	R\$ 1.163,8600
TOTAL Material:					R\$ 1.163,8600	
VALOR:					1.163,86	

1.1.3. C4997 LOCAÇÃO DE CONTÊINER ESCRITÓRIO COM BANHEIRO (01 VASO SANITÁRIO, 01 LAVATÓRIO E 01 CHUVEIRO), JANELA EM VIDRO, PORTAS, LUMINÁRIAS, TOMADAS, FORRO EM PVC, AR CONDICIONADO E ISOLAMENTO TERMO-ACÚSTICO EM ISOPOR - 6,00 X 2,35M (MÊS)

Material	FONTE	UNID	COEFICIENTE	PREÇO UNITÁRIO	TOTAL	
19478	LOCAÇÃO DE CONTÊINER ESCRITÓRIO COM BANHEIRO (01 VASO SANITÁRIO, 01 LAVATÓRIO E 01 CHUVEIRO), JANELA EM VIDRO, PORTAS, LUMINÁRIAS, TOMADAS, FORRO EM PVC, AR CONDICIONADO E ISOLAMENTO TERMO-ACÚSTICO EM ISOPOR - 6,00 X 2,35M	SEINFRA	MÊS	1,00000000	R\$ 1.097,9900	R\$ 1.097,9900
TOTAL Material:					R\$ 1.097,9900	
VALOR:					1.097,99	

1.1.4. C2832 FOSSA SÉPTICA E SUMIDOURO EM ALVENARIA (UN)

Material	FONTE	UNID	COEFICIENTE	PREÇO UNITÁRIO	TOTAL	
I0280	BRITA	SEINFRA	M3	1,49200000	R\$ 100,5000	R\$ 149,9460
I2298	CURVA PVC ESGOTO LONGA DN 100MM	SEINFRA	UN	3,00000000	R\$ 58,4400	R\$ 175,3200
I2456	TUBO PVC ESGOTO PRIMÁRIO DE 100 - (NBR 5688)	SEINFRA	M	2,50000000	R\$ 15,8200	R\$ 39,5500
TOTAL Material:					R\$ 364,8160	

Mão de Obra	FONTE	UNID	COEFICIENTE	PREÇO UNITÁRIO	TOTAL	
I2543	SERVENTE	SEINFRA	H	2,00000000	R\$ 18,4600	R\$ 36,9200
TOTAL Mão de Obra:					R\$ 36,9200	

Serviço	FONTE	UNID	COEFICIENTE	PREÇO UNITÁRIO	TOTAL	
C0073	ALVENARIA DE TIJOLO CERÂMICO FURADO (9x19x19)cm C/ARGAMASSA MISTA DE CAL HIDRATADA ESP.=10cm (1:2:8)	SEINFRA	M2	10,05000000	R\$ 62,9800	R\$ 632,9490
C0074	ALVENARIA DE TIJOLO CERÂMICO FURADO (9x19x19)cm C/ARGAMASSA MISTA DE CAL HIDRATADA ESP.=20 cm	SEINFRA	M2	12,92000000	R\$ 108,9100	R\$ 1.407,1172
C0216	ARMADURA CA-50A MÉDIA D= 6,3 A 10,0mm	SEINFRA	KG	41,86000000	R\$ 11,9600	R\$ 500,6456
C0838	CONCRETO P/VIBR., FCK 10 MPa COM AGREGADO ADQUIRIDO	SEINFRA	M3	0,29000000	R\$ 469,9600	R\$ 136,2884
C0840	CONCRETO P/VIBR., FCK 15 MPa COM AGREGADO ADQUIRIDO	SEINFRA	M3	0,59800000	R\$ 495,6500	R\$ 296,3987
C2784	ESCAVAÇÃO MANUAL SOLO DE 1A.CAT. PROF. ATÉ 1.50m	SEINFRA	M3	14,24000000	R\$ 48,9200	R\$ 696,6208

RELATÓRIO ANALÍTICO - COMPOSIÇÕES DE CUSTOS

 <p style="font-size: small;">PREFEITURA DE Varjota DO NOVO TEMPO AO FUTURO QUE TRANSFORMA</p>	OBRA:		PROJETO BASICO DE 4 PASSAGENS MOLHADAS EM DIVERSAS LOCALIDADES DO MUNICIPIO DE VARJOTA – CEARÁ		DATA : 09/04/2026		BDI : 28,64%	
	DESCRIÇÃO:		CONSTRUÇÃO DE QUATRO PASSAGENS MOLHADAS DUAS PROXIMO À COMUNIDADE DE OLHO D'ÁGUA, UMA EM CROARA E UMA NA COMUNIDADE IPUUEIRA DE CIMA		FONTES		VERSÃO	
	LOCAL:		MUNICIPIO DE VARJOTA		SEINFRA		028.1 COM DESONERAÇÃO	
	CLIENTE:		PREFEITURA MUNICIPAL DE VARJOTA		SINAPI		2026/02 COM DESONERAÇÃO	
					Composições Próprias		PROPRIA	
					HORA		MES	
					84,44%		47,48%	
					99,71%		59,74%	
					0,00%		0,00%	

C1400	FORMA DE TÁBUAS DE 1" DE 3A. P/FUNDAÇÕES UTIL. 5 X	SEINFRA	M2	1,84000000	R\$ 77,5400	R\$ 142,6736
C2123	REBOCO C/ARGAMASSA DE CAL HIDRATADA E AREIA PENEIRADA TRAÇO 1:3 ESP=5 mm P/PAREDE	SEINFRA	M2	11,00000000	R\$ 25,7600	R\$ 283,3600
TOTAL Serviço:						R\$ 4.096,0533
VALOR:						4.497,57

1.1.5. C2850 INSTALAÇÕES PROVISÓRIAS DE LUZ , FORÇA,TELEFONE E LÓGICA (UN)

Material	FONTE	UNID	COEFICIENTE	PREÇO UNITÁRIO	TOTAL
I0125	ARMAÇÃO REX TRIFASICA COM ROLDANA	SEINFRA	UN	1,00000000	R\$ 81,8600
I0355	CABO ISOLADO PVC 750V 10MM2	SEINFRA	M	60,00000000	R\$ 9,3300
I0840	CONECTOR SPLIT-BOLT P/CABO 10MM2	SEINFRA	UN	4,00000000	R\$ 6,0200
I0952	CURVA DE PVC RIGIDO PARA ELETRODUTO DE 1"	SEINFRA	UN	2,00000000	R\$ 4,1400
I1070	ELETRODUTO DE PVC RIGIDO 1"	SEINFRA	M	6,00000000	R\$ 7,1400
I2352	HASTE DE ATERRAMENTO COPERWELD 5/8" x 2.40M	SEINFRA	UN	1,00000000	R\$ 53,2800
I1406	LUVA DE PVC RIGIDO PARA ELETRODUTO 1"	SEINFRA	UN	2,00000000	R\$ 1,6500
I2383	NOFUSE DE 70 A.	SEINFRA	UN	1,00000000	R\$ 29,1500
I2405	POSTE DE CONCRETO DUPLO T (150/9), RESISTÊNCIA NOMINAL 150KG, H=9,00M, PESO APROXIMADO 470KG	SEINFRA	UN	1,00000000	R\$ 601,7000
I2413	QUADRO DE MEDIÇÃO TRIFASICA EM POSTE	SEINFRA	UN	1,00000000	R\$ 272,4000
TOTAL Material:					R\$ 1.676,6900
VALOR:					1.676,69

1.1.6. C1937 PLACAS PADRÃO DE OBRA (M2)

Material	FONTE	UNID	COEFICIENTE	PREÇO UNITÁRIO	TOTAL
I0537	CHAPA DE AÇO GALVANIZADA ESP. 0.3MM	SEINFRA	M2	1,02000000	R\$ 39,0300
I1100	ESMALTE SINTETICO	SEINFRA	L	1,00000000	R\$ 31,8800
I1691	PONTALETE / BARROTE DE 3"x3"	SEINFRA	M	4,50000000	R\$ 16,0900
I1725	PREGO 15X15 (1.1/4" x 13) (APROXIMADAMENTE 672UN/KG)	SEINFRA	KG	0,15000000	R\$ 15,9900
TOTAL Material:					R\$ 146,4941
Mão de Obra	FONTE	UNID	COEFICIENTE	PREÇO UNITÁRIO	TOTAL
I2543	SERVENTE	SEINFRA	H	2,00000000	R\$ 18,4600
TOTAL Mão de Obra:					R\$ 36,9200
VALOR:					183,41

1.1.7. C3367 PLACA DE SINALIZAÇÃO DE OBRA EM AÇO GALVANIZADO (M2)

Equipamento Custo Horário	FONTE	UNID	COEFICIENTE	PREÇO UNITÁRIO	TOTAL
I0581	CAMINHÃO C/CARROCERIA DE MADEIRA HP 136 (CHI)	SEINFRA	H	0,90000000	R\$ 63,2959
I0703	CAMINHÃO C/CARROCERIA DE MADEIRA HP 136 (CHP)	SEINFRA	H	0,10000000	R\$ 172,3484
TOTAL Equipamento Custo Horário:					R\$ 74,2011
Material	FONTE	UNID	COEFICIENTE	PREÇO UNITÁRIO	TOTAL
I2525	PARAFUSO C/PORCA E ARRUELA DE 1/4X1 1/2"	SEINFRA	UN	4,00000000	R\$ 0,6000
I2526	PARAFUSO C/PORCA E ARRUELA DE 5/16X3 1/2"	SEINFRA	UN	4,00000000	R\$ 1,0400

RELATÓRIO ANALÍTICO - COMPOSIÇÕES DE CUSTOS

 <p style="font-size: small;">PREFEITURA DE Varjota DO NOVO TEMPO AO FUTURO QUE TRANSFORMA</p>	OBRA:		PROJETO BASICO DE 4 PASSAGENS MOLHADAS EM DIVERSAS LOCALIDADES DO MUNICIPIO DE VARJOTA – CEARÁ		DATA : 09/04/2026		BDI : 28,64%	
	DESCRIÇÃO:		CONSTRUÇÃO DE QUATRO PASSAGENS MOLHADAS DUAS PROXIMO À COMUNIDADE DE OLHO D'ÁGUA, UMA EM CROARA E UMA NA COMUNIDADE IPUEIRA DE CIMA		FONTES		VERSÃO	
	LOCAL:		MUNICIPIO DE VARJOTA		SEINFRA		028.1 COM DESONERAÇÃO	
	CLIENTE:		PREFEITURA MUNICIPAL DE VARJOTA		SINAPI		2026/02 COM DESONERAÇÃO	
					HORA		MES	
					Composições Próprias		PROPRIA	
					84,44%		47,48%	
					99,71%		59,74%	
					0,00%		0,00%	

I2695	PLACA REFLETIVA DE ACO GALVANIZADO	SEINFRA	M2	1,00000000	R\$ 577,5000	R\$ 577,5000
I0198	PONTALETE / BARROTE DE 3"x3" - APARELHADO	SEINFRA	M	3,00000000	R\$ 22,1100	R\$ 66,3300
I2542	TRAVESSA DE MADEIRA C/SECAO DE 3"x1 1/2"	SEINFRA	M	1,40000000	R\$ 10,4900	R\$ 14,6860
TOTAL Material:						R\$ 665,0760

Mão de Obra		FONTES	UNID	COEFICIENTE	PREÇO UNITÁRIO	TOTAL
I0498	CARPINTEIRO	SEINFRA	H	0,10000000	R\$ 24,1600	R\$ 2,4160
I2543	SERVENTE	SEINFRA	H	1,00000000	R\$ 18,4600	R\$ 18,4600
TOTAL Mão de Obra:						R\$ 20,8760
VALOR:						760,15

1.1.8. C4992 MOBILIZAÇÃO DE EQUIPAMENTOS EM CAVALO MECÂNICO C/ PRANCHA DE 3 EIXOS (KM)

Equipamento Custo Horário		FONTES	UNID	COEFICIENTE	PREÇO UNITÁRIO	TOTAL
I0716	CAVALO MECÂNICO C/PRANC. 3 EIXOS (CHP)	SEINFRA	H	0,01250000	R\$ 397,4473	R\$ 4,9681
TOTAL Equipamento Custo Horário:						R\$ 4,9681
VALOR:						4,97

1.1.9. C4993 DESMOBILIZAÇÃO DE EQUIPAMENTOS EM CAVALO MECÂNICO C/ PRANCHA DE 3 EIXOS (KM)

Equipamento Custo Horário		FONTES	UNID	COEFICIENTE	PREÇO UNITÁRIO	TOTAL
I0716	CAVALO MECÂNICO C/PRANC. 3 EIXOS (CHP)	SEINFRA	H	0,01250000	R\$ 397,4473	R\$ 4,9681
TOTAL Equipamento Custo Horário:						R\$ 4,9681
VALOR:						4,97

1.2.1. 101389 AUXILIAR DE TOPOGRAFO COM ENCARGOS COMPLEMENTARES (MES)

Encargos Complementares		FONTES	UNID	COEFICIENTE	PREÇO UNITÁRIO	TOTAL
00040862	ALIMENTACAO - MENSALISTA (COLETADO CAIXA - ENCARGOS COMPLEMENTARES)	SINAPI	MES	1,00000000	R\$ 690,76	R\$ 690,76
00043505	EPI - FAMILIA TOPOGRAFO - MENSALISTA (ENCARGOS COMPLEMENTARES - COLETADO CAIXA)	SINAPI	MES	1,00000000	R\$ 127,60	R\$ 127,60
00040863	EXAMES - MENSALISTA (COLETADO CAIXA - ENCARGOS COMPLEMENTARES)	SINAPI	MES	1,00000000	R\$ 247,07	R\$ 247,07
00043481	FERRAMENTAS - FAMILIA TOPOGRAFO - MENSALISTA (ENCARGOS COMPLEMENTARES - COLETADO CAIXA)	SINAPI	MES	1,00000000	R\$ 10,83	R\$ 10,83
00040864	SEGURO - MENSALISTA (COLETADO CAIXA - ENCARGOS COMPLEMENTARES)	SINAPI	MES	1,00000000	R\$ 18,28	R\$ 18,28
00040861	TRANSPORTE - MENSALISTA (COLETADO CAIXA - ENCARGOS COMPLEMENTARES)	SINAPI	MES	1,00000000	R\$ 181,17	R\$ 181,17
TOTAL Encargos Complementares:						R\$ 1.275,71

Mão de Obra		FONTES	UNID	COEFICIENTE	PREÇO UNITÁRIO	TOTAL
00041093	AUXILIAR DE TOPOGRAFO (MENSALISTA)	SINAPI	MES	1,00000000	R\$ 3.800,42	R\$ 3.800,42
TOTAL Mão de Obra:						R\$ 3.800,42
VALOR:						5.076,13

1.2.2. 94296 TOPOGRAFO COM ENCARGOS COMPLEMENTARES (MES)

Encargos Complementares		FONTES	UNID	COEFICIENTE	PREÇO UNITÁRIO	TOTAL
-------------------------	--	--------	------	-------------	----------------	-------

RELATÓRIO ANALÍTICO - COMPOSIÇÕES DE CUSTOS

 <p style="font-size: small;">PREFEITURA DE Varjota DO NOVO TEMPO AO FUTURO QUE TRANSFORMA</p>	OBRA:		PROJETO BASICO DE 4 PASSAGENS MOLHADAS EM DIVERSAS LOCALIDADES DO MUNICIPIO DE VARJOTA – CEARÁ		DATA : 09/04/2026		BDI : 28,64%		
	DESCRIÇÃO:		CONSTRUÇÃO DE QUATRO PASSAGENS MOLHADAS DUAS PROXIMO Á COMUNIDADE DE OLHO D'ÁGUA, UMA EM CROARA E UMA NA COMUNIDADE IPUEIRA DE CIMA		FONTES		VERSÃO		
	LOCAL:		MUNICIPIO DE VARJOTA		SEINFRA		028.1 COM DESONERAÇÃO		
	CLIENTE:		PREFEITURA MUNICIPAL DE VARJOTA		SINAPI		2026/02 COM DESONERAÇÃO		
				Composições Próprias		PRÓPRIA		HORA	
								MES	
								84,44%	
								47,48%	
								99,71%	
								59,74%	
								0,00%	
								0,00%	

Item	Descrição	Fonte	Unid	Coefficiente	Preço Unitário	Total
00040862	ALIMENTACAO - MENSALISTA (COLETADO CAIXA - ENCARGOS COMPLEMENTARES)	SINAPI	MES	1,00000000	R\$ 690,76	R\$ 690,76
00043505	EPI - FAMILIA TOPOGRAFO - MENSALISTA (ENCARGOS COMPLEMENTARES - COLETADO CAIXA)	SINAPI	MES	1,00000000	R\$ 127,60	R\$ 127,60
00040863	EXAMES - MENSALISTA (COLETADO CAIXA - ENCARGOS COMPLEMENTARES)	SINAPI	MES	1,00000000	R\$ 247,07	R\$ 247,07
00043481	FERRAMENTAS - FAMILIA TOPOGRAFO - MENSALISTA (ENCARGOS COMPLEMENTARES - COLETADO CAIXA)	SINAPI	MES	1,00000000	R\$ 10,83	R\$ 10,83
00040864	SEGURO - MENSALISTA (COLETADO CAIXA - ENCARGOS COMPLEMENTARES)	SINAPI	MES	1,00000000	R\$ 18,28	R\$ 18,28
00040861	TRANSPORTE - MENSALISTA (COLETADO CAIXA - ENCARGOS COMPLEMENTARES)	SINAPI	MES	1,00000000	R\$ 181,17	R\$ 181,17
TOTAL Encargos Complementares:						R\$ 1.275,71

Mão de Obra		Fonte	Unid	Coefficiente	Preço Unitário	Total
00040820	TOPOGRAFO (MENSALISTA)	SINAPI	MES	1,00000000	R\$ 8.444,81	R\$ 8.444,81
TOTAL Mão de Obra:						R\$ 8.444,81
VALOR:						9.720,52

1.2.3. 94295 MESTRE DE OBRAS COM ENCARGOS COMPLEMENTARES (MES)

Encargos Complementares		Fonte	Unid	Coefficiente	Preço Unitário	Total
00040862	ALIMENTACAO - MENSALISTA (COLETADO CAIXA - ENCARGOS COMPLEMENTARES)	SINAPI	MES	1,00000000	R\$ 690,76	R\$ 690,76
00043499	EPI - FAMILIA ENCARREGADO GERAL - MENSALISTA (ENCARGOS COMPLEMENTARES - COLETADO CAIXA)	SINAPI	MES	1,00000000	R\$ 217,73	R\$ 217,73
00040863	EXAMES - MENSALISTA (COLETADO CAIXA - ENCARGOS COMPLEMENTARES)	SINAPI	MES	1,00000000	R\$ 247,07	R\$ 247,07
00043475	FERRAMENTAS - FAMILIA ENCARREGADO GERAL - MENSALISTA (ENCARGOS COMPLEMENTARES - COLETADO CAIXA)	SINAPI	MES	1,00000000	R\$ 17,89	R\$ 17,89
00040864	SEGURO - MENSALISTA (COLETADO CAIXA - ENCARGOS COMPLEMENTARES)	SINAPI	MES	1,00000000	R\$ 18,28	R\$ 18,28
00040861	TRANSPORTE - MENSALISTA (COLETADO CAIXA - ENCARGOS COMPLEMENTARES)	SINAPI	MES	1,00000000	R\$ 181,17	R\$ 181,17
TOTAL Encargos Complementares:						R\$ 1.372,90

Mão de Obra		Fonte	Unid	Coefficiente	Preço Unitário	Total
00040819	MESTRE DE OBRAS (MENSALISTA)	SINAPI	MES	1,00000000	R\$ 6.530,66	R\$ 6.530,66
TOTAL Mão de Obra:						R\$ 6.530,66
VALOR:						7.903,56

1.3.1. C1630 LOCAÇÃO DA OBRA - EXECUÇÃO DE GABARITO (M2)

Material	Fonte	Unid	Coefficiente	Preço Unitário	Total
I0101	ARAME GALVANIZADO N.16 BWG	SEINFRA	KG	0,02000000	R\$ 21,7300
I1691	PONTALETE / BARROTE DE 3"x3"	SEINFRA	M	0,04000000	R\$ 16,0900
I1724	PREGO	SEINFRA	KG	0,01200000	R\$ 17,0000
I2429	TABUA DE VIROLA DE 12"x 1"	SEINFRA	M2	0,00900000	R\$ 36,6400
TOTAL Material:					R\$ 1,6120

Mão de Obra		Fonte	Unid	Coefficiente	Preço Unitário	Total
I0498	CARPINTEIRO	SEINFRA	H	0,13000000	R\$ 24,1600	
I2543	SERVENTE	SEINFRA	H	0,13000000	R\$ 18,4600	

RELATÓRIO ANALÍTICO - COMPOSIÇÕES DE CUSTOS

 <p style="font-size: small;">PREFEITURA DE Varjota DO NOVO TEMPO AO FUTURO QUE TRANSFORMA</p>	OBRA:		PROJETO BASICO DE 4 PASSAGENS MOLHADAS EM DIVERSAS LOCALIDADES DO MUNICIPIO DE VARJOTA – CEARÁ		DATA : 09/04/2026		BDI : 28,64%				
	DESCRIÇÃO:		CONSTRUÇÃO DE QUATRO PASSAGENS MOLHADAS DUAS PROXIMO Á COMUNIDADE DE OLHO D'ÁGUA, UMA EM CROARA E UMA NA COMUNIDADE IPUEIRA DE CIMA		FONTES		VERSÃO				
	LOCAL:		MUNICIPIO DE VARJOTA		HORA		MES				
	CLIENTE:		PREFEITURA MUNICIPAL DE VARJOTA		SEINFRA		028.1 COM DESONERAÇÃO		84,44%		47,48%
				SINAPI		2026/02 COM DESONERAÇÃO		99,71%		59,74%	
				Composições Próprias		PRÓPRIA		0,00%		0,00%	

TOTAL Mão de Obra:	R\$ 5,5406
--------------------	------------

VALOR:	7,15
---------------	-------------

1.4.1.1. C5012 ESCAVAÇÃO DE VALA EM MATERIAL DE 3ª CATEGORIA COM ESCAVADEIRA E ROMPEDOR HIDRÁULICO DE 1700KG (M3)

Equipamento Custo Horário		FONTES	UNID	COEFICIENTE	PREÇO UNITÁRIO	TOTAL
19402	ESCAVADEIRA HIDRÁULICA C/ ROMPEDOR (CHI)	SEINFRA	H	0,00000000	R\$ 214,0181	R\$ 0,0000
19401	ESCAVADEIRA HIDRÁULICA C/ ROMPEDOR (CHP)	SEINFRA	H	0,16666667	R\$ 511,5184	R\$ 85,2531
TOTAL Equipamento Custo Horário:						R\$ 85,2531
VALOR:						85,25

1.4.1.2. C2920 REATERRO C/COMPACTAÇÃO MECÂNICA, E CONTROLE, MATERIAL DA VALA (M3)

Equipamento Custo Horário		FONTES	UNID	COEFICIENTE	PREÇO UNITÁRIO	TOTAL
10706	CAMINHÃO TANQUE 6.000 l (CHP)	SEINFRA	H	0,03500000	R\$ 181,9407	R\$ 6,3679
10725	COMPACTADOR DE PLACA VIBRATÓRIA HP 7 (CHP)	SEINFRA	H	0,03500000	R\$ 49,0941	R\$ 1,7183
TOTAL Equipamento Custo Horário:						R\$ 8,0862
Mão de Obra		FONTES	UNID	COEFICIENTE	PREÇO UNITÁRIO	TOTAL
12543	SERVENTE	SEINFRA	H	1,05000000	R\$ 18,4600	R\$ 19,3830
TOTAL Mão de Obra:						R\$ 19,3830
VALOR:						27,47

1.4.1.3. 100973 CARGA, MANOBRAS E DESCARGA DE SOLOS E MATERIAIS GRANULARES EM CAMINHÃO BASCULANTE 6 M³ - CARGA COM PÁ CARREGADEIRA (CAÇAMBA DE 1,7 A 2,8 M³ / 128 HP) E DESCARGA LIVRE (UNIDADE: M3). AF_02/2026 (M3)

Equipamento Custo Horário		FONTES	UNID	COEFICIENTE	PREÇO UNITÁRIO	TOTAL
67827	CAMINHÃO BASCULANTE 6 M3 TOCO, PESO BRUTO TOTAL 16.000 KG, CARGA ÚTIL MÁXIMA 11.130 KG, DISTÂNCIA ENTRE EIXOS 5,36 M, POTÊNCIA 185 CV, INCLUSIVE CAÇAMBA METÁLICA - CHI DIURNO. AF_06/2014	SINAPI	CHI	0,01844140	R\$ 71,56	R\$ 1,31
67826	CAMINHÃO BASCULANTE 6 M3 TOCO, PESO BRUTO TOTAL 16.000 KG, CARGA ÚTIL MÁXIMA 11.130 KG, DISTÂNCIA ENTRE EIXOS 5,36 M, POTÊNCIA 185 CV, INCLUSIVE CAÇAMBA METÁLICA - CHP DIURNO. AF_06/2014	SINAPI	CHP	0,02560070	R\$ 198,49	R\$ 5,08
5942	PÁ CARREGADEIRA SOBRE RODAS, POTÊNCIA LÍQUIDA 128 HP, CAPACIDADE DA CAÇAMBA 1,7 A 2,8 M3, PESO OPERACIONAL 11632 KG - CHI DIURNO. AF_06/2014	SINAPI	CHI	0,01425640	R\$ 81,13	R\$ 1,15
5940	PÁ CARREGADEIRA SOBRE RODAS, POTÊNCIA LÍQUIDA 128 HP, CAPACIDADE DA CAÇAMBA 1,7 A 2,8 M3, PESO OPERACIONAL 11632 KG - CHP DIURNO. AF_06/2014	SINAPI	CHP	0,00711950	R\$ 176,58	R\$ 1,25
TOTAL Equipamento Custo Horário:						R\$ 8,79
VALOR:						8,79

1.4.1.4. C3310 TRANSPORTE COMERCIAL EM RODOVIA NÃO PAVIMENTADA (Y = 0,60X) (T)

Equipamento Custo Horário		FONTES	UNID	COEFICIENTE	PREÇO UNITÁRIO	TOTAL
10582	CAMINHÃO C/CARROCERIA DE MADEIRA HP 184 (CHI)	SEINFRA	H	0,00000000	R\$ 66,6828	R\$ 0,0000
10693	CAMINHÃO C/CARROCERIA DE MADEIRA HP 184 (CHP)	SEINFRA	H	0,00000000	R\$ 203,2841	R\$ 0,0000
TOTAL Equipamento Custo Horário:						R\$ 0,0000
Geral		FONTES	UNID	COEFICIENTE	PREÇO UNITÁRIO	TOTAL

RELATÓRIO ANALÍTICO - COMPOSIÇÕES DE CUSTOS

 <p style="font-size: small;">PREFEITURA DE Varjota DO NOVO TEMPO AO FUTURO QUE TRANSFORMA</p>	OBRA:		PROJETO BASICO DE 4 PASSAGENS MOLHADAS EM DIVERSAS LOCALIDADES DO MUNICIPIO DE VARJOTA – CEARÁ		DATA : 09/04/2026		BDI : 28,64%	
	DESCRIÇÃO:		CONSTRUÇÃO DE QUATRO PASSAGENS MOLHADAS DUAS PROXIMO Á COMUNIDADE DE OLHO D'ÁGUA, UMA EM CROARA E UMA NA COMUNIDADE IPUEIRA DE CIMA		FONTES		VERSÃO	
	LOCAL:		MUNICIPIO DE VARJOTA		HORA		MES	
	CLIENTE:		PREFEITURA MUNICIPAL DE VARJOTA		SEINFRA		028.1 COM DESONERAÇÃO	
				SINAPI		2026/02 COM DESONERAÇÃO		
				Composições Próprias		PRÓPRIA		
						84,44%		
						59,74%		
						0,00%		
						0,00%		

I2896	TRANSPORTE	SEINFRA	TxKM	0,60230000	R\$ 1,0000	R\$ 0,6023
					TOTAL Geral:	R\$ 0,6023
					FÓRMULA:	Y = 0,60X
					DMT:	R\$ 10,00
					VALOR:	6,00

1.4.1.5. C0095 APILOAMENTO DE PISO OU FUNDO DE VALAS C/MAÇO DE 30 A 60 KG (M2)

Mão de Obra		FONTES	UNID	COEFICIENTE	PREÇO UNITÁRIO	TOTAL
I2543	SERVENTE	SEINFRA	H	1,70000000	R\$ 18,4600	R\$ 31,3820
					TOTAL Mão de Obra:	R\$ 31,3820
					VALOR:	31,38

1.5.1. C3345 ALVENARIA DE PEDRA ARGAMASSADA (TRAÇO 1:3) C/AGREGADOS ADQUIRIDOS (M3)

Material		FONTES	UNID	COEFICIENTE	PREÇO UNITÁRIO	TOTAL
I1600	PEDRA DE MÃO (RACHÃO)	SEINFRA	M3	1,15000000	R\$ 113,2500	R\$ 130,2375
					TOTAL Material:	R\$ 130,2375

Mão de Obra		FONTES	UNID	COEFICIENTE	PREÇO UNITÁRIO	TOTAL
I2391	PEDREIRO	SEINFRA	H	5,00000000	R\$ 24,1600	R\$ 120,8000
I2543	SERVENTE	SEINFRA	H	7,00000000	R\$ 18,4600	R\$ 129,2200
					TOTAL Mão de Obra:	R\$ 250,0200

Serviço		FONTES	UNID	COEFICIENTE	PREÇO UNITÁRIO	TOTAL
C0170	ARGAMASSA DE CIMENTO E AREIA S/PEN. TRAÇO 1:3	SEINFRA	M3	0,30000000	R\$ 631,2900	R\$ 189,3870
					TOTAL Serviço:	R\$ 189,3870
					VALOR:	569,65

1.5.2. C1400 FORMA DE TÁBUAS DE 1" DE 3A. P/FUNDAÇÕES UTIL. 5 X (M2)

Material		FONTES	UNID	COEFICIENTE	PREÇO UNITÁRIO	TOTAL
I0965	DESMOLDANTE PARA FORMAS	SEINFRA	L	0,40000000	R\$ 8,4500	R\$ 3,3800
I1728	PREGO 18X27 (2.1/2" X 10) (APROXIMADAMENTE 198UN/KG)	SEINFRA	KG	0,15000000	R\$ 14,2000	R\$ 2,1300
I1846	SARRAFO DE 1"X4"	SEINFRA	M	0,50000000	R\$ 6,0500	R\$ 3,0250
I1916	TABUA DE 1" DE 3A. - L = 30cm	SEINFRA	M	1,00000000	R\$ 12,7700	R\$ 12,7700
					TOTAL Material:	R\$ 21,3050

Mão de Obra		FONTES	UNID	COEFICIENTE	PREÇO UNITÁRIO	TOTAL
I0041	AJUDANTE DE CARPINTEIRO	SEINFRA	H	1,30000000	R\$ 19,1000	R\$ 24,8300
I0498	CARPINTEIRO	SEINFRA	H	1,30000000	R\$ 24,1600	R\$ 31,4080
					TOTAL Mão de Obra:	R\$ 56,2380
					VALOR:	77,54

1.5.3. C0354 BALIZADOR EM PVC RÍGIDO D=3" C/ENCHIMENTO DE CONCRETO (UN)

Equipamento Custo Horário		FONTES	UNID	COEFICIENTE	PREÇO UNITÁRIO	TOTAL
---------------------------	--	--------	------	-------------	----------------	-------

RELATÓRIO ANALÍTICO - COMPOSIÇÕES DE CUSTOS

 <p style="font-size: small;">PREFEITURA DE Varjota DO NOVO TEMPO AO FUTURO QUE TRANSFORMA</p>	OBRA:		PROJETO BASICO DE 4 PASSAGENS MOLHADAS EM DIVERSAS LOCALIDADES DO MUNICIPIO DE VARJOTA – CEARÁ		DATA : 09/04/2026		BDI : 28,64%	
	DESCRIÇÃO:		CONSTRUÇÃO DE QUATRO PASSAGENS MOLHADAS DUAS PROXIMO À COMUNIDADE DE OLHO D'ÁGUA, UMA EM CROARA E UMA NA COMUNIDADE IPEIRA DE CIMA		 FONTE	 VERSÃO	 HORA	 MES
	LOCAL:		MUNICIPIO DE VARJOTA		SEINFRA	028.1 COM DESONERAÇÃO	84,44%	47,48%
	CLIENTE:		PREFEITURA MUNICIPAL DE VARJOTA		SINAPI	2026/02 COM DESONERAÇÃO	99,71%	59,74%
					Composições Próprias	PRÓPRIA	0,00%	0,00%

10704	CAMINHÃO C/CARROCERIA DE MADEIRA HP 92 (CHP)	SEINFRA	H	0,45000000	R\$ 122,9082	R\$ 55,3087
TOTAL Equipamento Custo Horário:						R\$ 55,3087

Material	FONTE	UNID	COEFICIENTE	PREÇO UNITÁRIO	TOTAL
10157	AÇO CA-25	SEINFRA	KG	2,00000000	R\$ 16,4600
12515	FITA REFLETIVA	SEINFRA	M2	0,01920000	R\$ 6,6899
12222	TUBO PVC RÍGIDO ROSCÁVEL DE 3"	SEINFRA	M	1,00000000	R\$ 95,9800
TOTAL Material:					R\$ 119,1299

Mão de Obra	FONTE	UNID	COEFICIENTE	PREÇO UNITÁRIO	TOTAL
12391	PEDREIRO	SEINFRA	H	0,50000000	R\$ 12,0800
12543	SERVENTE	SEINFRA	H	1,00000000	R\$ 18,4600
TOTAL Mão de Obra:					R\$ 30,5400

Serviço	FONTE	UNID	COEFICIENTE	PREÇO UNITÁRIO	TOTAL
C3268	CONCRETO P/VIBR., FCK=10MPa COM AGREGADO PRODUZIDO (S/TRANSP.)	SEINFRA	M3	0,00500000	R\$ 2,0624
TOTAL Serviço:					R\$ 2,0624

VALOR: 207,04

1.5.5. C0219 ARMADURA DE TELA DE AÇO (M2)

Material	FONTE	UNID	COEFICIENTE	PREÇO UNITÁRIO	TOTAL
10103	ARAME RECOZIDO N.18 BWG	SEINFRA	KG	0,01000000	R\$ 0,1653
12040	TELA SOLDADA EM ACO CA-60 B FIO= 5,0MM MALHA 10 X 10 CM (3,11KG/M2)	SEINFRA	M2	1,03000000	R\$ 24,5861
TOTAL Material:					R\$ 24,7514

Mão de Obra	FONTE	UNID	COEFICIENTE	PREÇO UNITÁRIO	TOTAL
10040	AJUDANTE DE ARMADOR/FERREIRO	SEINFRA	H	0,04000000	R\$ 0,7640
10121	ARMADOR/FERREIRO	SEINFRA	H	0,02000000	R\$ 0,4832
TOTAL Mão de Obra:					R\$ 1,2472

VALOR: 26,00

1.5.6. C3345 ALVENARIA DE PEDRA ARGAMASSADA (TRAÇO 1:3) C/AGREGADOS ADQUIRIDOS (M3)

Material	FONTE	UNID	COEFICIENTE	PREÇO UNITÁRIO	TOTAL
11600	PEDRA DE MÃO (RACHÃO)	SEINFRA	M3	1,15000000	R\$ 130,2375
TOTAL Material:					R\$ 130,2375

Mão de Obra	FONTE	UNID	COEFICIENTE	PREÇO UNITÁRIO	TOTAL
12391	PEDREIRO	SEINFRA	H	5,00000000	R\$ 120,8000
12543	SERVENTE	SEINFRA	H	7,00000000	R\$ 129,2200
TOTAL Mão de Obra:					R\$ 250,0200

Serviço	FONTE	UNID	COEFICIENTE	PREÇO UNITÁRIO	TOTAL
C0170	ARGAMASSA DE CIMENTO E AREIA S/PEN. TRAÇO 1:3	SEINFRA	M3	0,30000000	R\$ 189,3870
TOTAL Serviço:					R\$ 189,3870

VALOR: 569,65

RELATÓRIO ANALÍTICO - COMPOSIÇÕES DE CUSTOS

 <p style="font-size: small;">PREFEITURA DE Varjota DO NOVO TEMPO AO FUTURO QUE TRANSFORMA</p>	OBRA:		PROJETO BASICO DE 4 PASSAGENS MOLHADAS EM DIVERSAS LOCALIDADES DO MUNICIPIO DE VARJOTA – CEARÁ		DATA : 09/04/2026	BDI : 28,64%		
	DESCRIÇÃO:		CONSTRUÇÃO DE QUATRO PASSAGENS MOLHADAS DUAS PROXIMO À COMUNIDADE DE OLHO D'ÁGUA, UMA EM CROARA E UMA NA COMUNIDADE IPUEIRA DE CIMA		FONTE	VERSÃO	HORA	MES
	LOCAL:		MUNICIPIO DE VARJOTA		SEINFRA	028.1 COM DESONERAÇÃO	84,44%	47,48%
	CLIENTE:		PREFEITURA MUNICIPAL DE VARJOTA		SINAPI	2026/02 COM DESONERAÇÃO	99,71%	59,74%
				Composições Próprias	PRÓPRIA	0,00%	0,00%	

1.5.7. C4293 CONCRETO PRÉ-MOLDADO FCK ACIMA DE 50 MPa INCLUSIVE LANÇAMENTO, CURA E TRANSPORTE (M3)

Equipamento Custo Horário		FONTE	UNID	COEFICIENTE	PREÇO UNITÁRIO	TOTAL
10708	CARREGADEIRA DE PNEUS HP 111 (CHP)	SEINFRA	H	0,02300000	R\$ 229,8427	R\$ 5,2864
TOTAL Equipamento Custo Horário:						R\$ 5,2864

Material		FONTE	UNID	COEFICIENTE	PREÇO UNITÁRIO	TOTAL
16801	ADITIVO PLASTIFICANTE DENSIFICADOR E RETARDADOR DE PEGA	SEINFRA	KG	1,61700000	R\$ 8,7300	R\$ 14,1164
16802	ADITIVO SUPERPLASTIFICANTE DENSIFICADOR E RETARDADOR DE PEGA	SEINFRA	KG	6,93000000	R\$ 14,4500	R\$ 100,1385
10109	AREIA MEDIA	SEINFRA	M3	0,41300000	R\$ 83,5800	R\$ 34,5185
10280	BRITA	SEINFRA	M3	0,73100000	R\$ 100,5000	R\$ 73,4655
17487	CAMINHÃO BETONEIRA 5 M3	SEINFRA	H	0,13800000	R\$ 134,6900	R\$ 18,5872
17955	CENTRAL DOSADORA DE CONCRETO 50 M³/H C/ 4 SILOS	SEINFRA	H	0,01800000	R\$ 136,1500	R\$ 2,4507
17954	CIMENTO PORTLAND À GRANEL	SEINFRA	KG	462,00000000	R\$ 0,6400	R\$ 295,6800
17486	PÓRTICO 27 TON	SEINFRA	H	0,32700000	R\$ 92,2300	R\$ 30,1592
16803	SÍLICA ATIVA	SEINFRA	KG	55,00000000	R\$ 3,5500	R\$ 195,2500
TOTAL Material:						R\$ 764,3660

Mão de Obra		FONTE	UNID	COEFICIENTE	PREÇO UNITÁRIO	TOTAL
12543	SERVENTE	SEINFRA	H	2,00000000	R\$ 18,4600	R\$ 36,9200
TOTAL Mão de Obra:						R\$ 36,9200

Serviço		FONTE	UNID	COEFICIENTE	PREÇO UNITÁRIO	TOTAL
C4135	LANÇAMENTO DE CONCRETO EM PRÉ-MOLDADO	SEINFRA	M3	1,00000000	R\$ 41,8400	R\$ 41,8400
TOTAL Serviço:						R\$ 41,8400

VALOR: 848,41

1.6.1. C3447 LIMPEZA DE PISO EM ÁREA URBANIZADA (M2)

Mão de Obra		FONTE	UNID	COEFICIENTE	PREÇO UNITÁRIO	TOTAL
12543	SERVENTE	SEINFRA	H	0,07500000	R\$ 18,4600	R\$ 1,3845
TOTAL Mão de Obra:						R\$ 1,3845

VALOR: 1,38

2.1.1. C4994 LOCAÇÃO DE CONTÊINER ALMOXARIFADO COM PISO NAVAL - 6,00M X 2,35M (MÊS)

Material		FONTE	UNID	COEFICIENTE	PREÇO UNITÁRIO	TOTAL
19469	LOCAÇÃO DE CONTÊINER ALMOXARIFADO COM PISO NAVAL - 6,00M X 2,35M	SEINFRA	MÊS	1,00000000	R\$ 800,6000	R\$ 800,6000
TOTAL Material:						R\$ 800,6000

VALOR: 800,60

2.1.2. C4995 LOCAÇÃO DE CONTÊINER BANHEIRO COM 02 VASOS SANITÁRIOS, 01 LAVATÓRIO E 04 CHUVEIROS - 6,00 X 2,35M (MÊS)

Material		FONTE	UNID	COEFICIENTE	PREÇO UNITÁRIO	TOTAL
19476	LOCAÇÃO DE CONTÊINER BANHEIRO COM 02 VASOS SANITÁRIOS, 01 LAVATÓRIO E 04 CHUVEIROS - 6,00 X 2,35M	SEINFRA	MÊS	1,00000000	R\$ 1.163,8600	R\$ 1.163,8600

RELATÓRIO ANALÍTICO - COMPOSIÇÕES DE CUSTOS

 <p style="font-size: small;">PREFEITURA DE Varjota DO NOVO TEMPO AO FUTURO QUE TRANSFORMA</p>	OBRA:		PROJETO BASICO DE 4 PASSAGENS MOLHADAS EM DIVERSAS LOCALIDADES DO MUNICIPIO DE VARJOTA – CEARÁ		DATA : 09/04/2026		BDI : 28,64%				
	DESCRIÇÃO:		CONSTRUÇÃO DE QUATRO PASSAGENS MOLHADAS DUAS PROXIMO À COMUNIDADE DE OLHO D'ÁGUA, UMA EM CROARA E UMA NA COMUNIDADE IPUUEIRA DE CIMA		FONTES		VERSÃO				
	LOCAL:		MUNICIPIO DE VARJOTA		HORA		MES				
	CLIENTE:		PREFEITURA MUNICIPAL DE VARJOTA		SEINFRA		028.1 COM DESONERAÇÃO				
				SINAPI		2026/02 COM DESONERAÇÃO		84,44%		47,48%	
				Composições Próprias		PRÓPRIA		99,71%		59,74%	
								0,00%		0,00%	

TOTAL Material:	R\$ 1.163,8600
-----------------	----------------

VALOR:	1.163,86
---------------	-----------------

2.1.3. C2832 FOSSA SÉPTICA E SUMIDOURO EM ALVENARIA (UN)

Material		FONTES	UNID	COEFICIENTE	PREÇO UNITÁRIO	TOTAL
I0280	BRITA	SEINFRA	M3	1,49200000	R\$ 100,5000	R\$ 149,9460
I2298	CURVA PVC ESGOTO LONGA DN 100MM	SEINFRA	UN	3,00000000	R\$ 58,4400	R\$ 175,3200
I2456	TUBO PVC ESGOTO PRIMÁRIO DE 100 - (NBR 5688)	SEINFRA	M	2,50000000	R\$ 15,8200	R\$ 39,5500
TOTAL Material:						R\$ 364,8160

Mão de Obra		FONTES	UNID	COEFICIENTE	PREÇO UNITÁRIO	TOTAL
I2543	SERVENTE	SEINFRA	H	2,00000000	R\$ 18,4600	R\$ 36,9200
TOTAL Mão de Obra:						R\$ 36,9200

Serviço		FONTES	UNID	COEFICIENTE	PREÇO UNITÁRIO	TOTAL
C0073	ALVENARIA DE TIJOLO CERÂMICO FURADO (9x19x19)cm C/ARGAMASSA MISTA DE CAL HIDRATADA ESP.=10cm (1:2:8)	SEINFRA	M2	10,05000000	R\$ 62,9800	R\$ 632,9490
C0074	ALVENARIA DE TIJOLO CERÂMICO FURADO (9x19x19)cm C/ARGAMASSA MISTA DE CAL HIDRATADA ESP=20 cm	SEINFRA	M2	12,92000000	R\$ 108,9100	R\$ 1.407,1172
C0216	ARMADURA CA-50A MÉDIA D= 6,3 A 10,0mm	SEINFRA	KG	41,86000000	R\$ 11,9600	R\$ 500,6456
C0838	CONCRETO P/VIBR., FCK 10 MPa COM AGREGADO ADQUIRIDO	SEINFRA	M3	0,29000000	R\$ 469,9600	R\$ 136,2884
C0840	CONCRETO P/VIBR., FCK 15 MPa COM AGREGADO ADQUIRIDO	SEINFRA	M3	0,59800000	R\$ 495,6500	R\$ 296,3987
C2784	ESCAVAÇÃO MANUAL SOLO DE 1A.CAT. PROF. ATÉ 1.50m	SEINFRA	M3	14,24000000	R\$ 48,9200	R\$ 696,6208
C1400	FORMA DE TÁBUAS DE 1" DE 3A. P/FUNDAÇÕES UTIL. 5 X	SEINFRA	M2	1,84000000	R\$ 77,5400	R\$ 142,6736
C2123	REBOCO C/ARGAMASSA DE CAL HIDRATADA E AREIA PENEIRADA TRAÇO 1:3 ESP=5 mm P/PAREDE	SEINFRA	M2	11,00000000	R\$ 25,7600	R\$ 283,3600
TOTAL Serviço:						R\$ 4.096,0533
VALOR:						4.497,57

2.1.4. C2850 INSTALAÇÕES PROVISÓRIAS DE LUZ , FORÇA, TELEFONE E LÓGICA (UN)

Material		FONTES	UNID	COEFICIENTE	PREÇO UNITÁRIO	TOTAL
I0125	ARMAÇÃO REX TRIFASICA COM ROLDANA	SEINFRA	UN	1,00000000	R\$ 81,8600	R\$ 81,8600
I0355	CABO ISOLADO PVC 750V 10MM2	SEINFRA	M	60,00000000	R\$ 9,3300	R\$ 559,8000
I0840	CONECTOR SPLIT-BOLT P/CABO 10MM2	SEINFRA	UN	4,00000000	R\$ 6,0200	R\$ 24,0800
I0952	CURVA DE PVC RIGIDO PARA ELETRODUTO DE 1"	SEINFRA	UN	2,00000000	R\$ 4,1400	R\$ 8,2800
I1070	ELETRODUTO DE PVC RIGIDO 1"	SEINFRA	M	6,00000000	R\$ 7,1400	R\$ 42,8400
I2352	HASTE DE ATERRAMENTO COPERWELD 5/8" x 2.40M	SEINFRA	UN	1,00000000	R\$ 53,2800	R\$ 53,2800
I1406	LUVA DE PVC RIGIDO PARA ELETRODUTO 1"	SEINFRA	UN	2,00000000	R\$ 1,6500	R\$ 3,3000
I2383	NOFUSE DE 70 A.	SEINFRA	UN	1,00000000	R\$ 29,1500	R\$ 29,1500
I2405	POSTE DE CONCRETO DUPLO T (150/9), RESISTÊNCIA NOMINAL 150KG, H=9,00M, PESO APROXIMADO 470KG	SEINFRA	UN	1,00000000	R\$ 601,7000	R\$ 601,7000
I2413	QUADRO DE MEDIÇÃO TRIFASICA EM POSTE	SEINFRA	UN	1,00000000	R\$ 272,4000	R\$ 272,4000
TOTAL Material:						R\$ 1.676,6900
VALOR:						1.676,69

RELATÓRIO ANALÍTICO - COMPOSIÇÕES DE CUSTOS

 <p style="font-size: small;">PREFEITURA DE Varjota DO NOVO TEMPO AO FUTURO QUE TRANSFORMA</p>	OBRA:		PROJETO BASICO DE 4 PASSAGENS MOLHADAS EM DIVERSAS LOCALIDADES DO MUNICIPIO DE VARJOTA – CEARÁ		DATA : 09/04/2026		BDI : 28,64%	
	DESCRIÇÃO:		CONSTRUÇÃO DE QUATRO PASSAGENS MOLHADAS DUAS PROXIMO À COMUNIDADE DE OLHO D'ÁGUA, UMA EM CROARA E UMA NA COMUNIDADE IPEIRA DE CIMA		FONTE		VERSÃO	
	LOCAL:		MUNICIPIO DE VARJOTA		HORA		MES	
	CLIENTE:		PREFEITURA MUNICIPAL DE VARJOTA		SEINFRA		028.1 COM DESONERAÇÃO	
				SINAPI		2026/02 COM DESONERAÇÃO		
				Composições Próprias		PRÓPRIA		
						84,44%		
						59,74%		
						0,00%		
						0,00%		

2.1.5. C1937 PLACAS PADRÃO DE OBRA (M2)

Material		FONTE	UNID	COEFICIENTE	PREÇO UNITÁRIO	TOTAL
10537	CHAPA DE AÇO GALVANIZADA ESP. 0.3MM	SEINFRA	M2	1,02000000	R\$ 39,0300	R\$ 39,8106
11100	ESMALTE SINTETICO	SEINFRA	L	1,00000000	R\$ 31,8800	R\$ 31,8800
11691	PONTALETE / BARROTE DE 3"x3"	SEINFRA	M	4,50000000	R\$ 16,0900	R\$ 72,4050
11725	PREGO 15X15 (1.1/4" x 13) (APROXIMADAMENTE 672UN/KG)	SEINFRA	KG	0,15000000	R\$ 15,9900	R\$ 2,3985
TOTAL Material:						R\$ 146,4941

Mão de Obra		FONTE	UNID	COEFICIENTE	PREÇO UNITÁRIO	TOTAL
12543	SERVENTE	SEINFRA	H	2,00000000	R\$ 18,4600	R\$ 36,9200
TOTAL Mão de Obra:						R\$ 36,9200

VALOR: 183,41

2.1.6. C3367 PLACA DE SINALIZAÇÃO DE OBRA EM AÇO GALVANIZADO (M2)

Equipamento Custo Horário		FONTE	UNID	COEFICIENTE	PREÇO UNITÁRIO	TOTAL
10581	CAMINHÃO C/CARROCERIA DE MADEIRA HP 136 (CHI)	SEINFRA	H	0,90000000	R\$ 63,2959	R\$ 56,9663
10703	CAMINHÃO C/CARROCERIA DE MADEIRA HP 136 (CHP)	SEINFRA	H	0,10000000	R\$ 172,3484	R\$ 17,2348
TOTAL Equipamento Custo Horário:						R\$ 74,2011

Material		FONTE	UNID	COEFICIENTE	PREÇO UNITÁRIO	TOTAL
12525	PARAFUSO C/PORCA E ARRUELA DE 1/4X1 1/2"	SEINFRA	UN	4,00000000	R\$ 0,6000	R\$ 2,4000
12526	PARAFUSO C/PORCA E ARRUELA DE 5/16X3 1/2"	SEINFRA	UN	4,00000000	R\$ 1,0400	R\$ 4,1600
12695	PLACA REFLETIVA DE AÇO GALVANIZADO	SEINFRA	M2	1,00000000	R\$ 577,5000	R\$ 577,5000
10198	PONTALETE / BARROTE DE 3"x3" - APARELHADO	SEINFRA	M	3,00000000	R\$ 22,1100	R\$ 66,3300
12542	TRAVESSA DE MADEIRA C/SECAO DE 3"X1 1/2"	SEINFRA	M	1,40000000	R\$ 10,4900	R\$ 14,6860
TOTAL Material:						R\$ 665,0760

Mão de Obra		FONTE	UNID	COEFICIENTE	PREÇO UNITÁRIO	TOTAL
10498	CARPINTEIRO	SEINFRA	H	0,10000000	R\$ 24,1600	R\$ 2,4160
12543	SERVENTE	SEINFRA	H	1,00000000	R\$ 18,4600	R\$ 18,4600
TOTAL Mão de Obra:						R\$ 20,8760

VALOR: 760,15

2.1.7. C4992 MOBILIZAÇÃO DE EQUIPAMENTOS EM CAVALO MECÂNICO C/ PRANCHA DE 3 EIXOS (KM)

Equipamento Custo Horário		FONTE	UNID	COEFICIENTE	PREÇO UNITÁRIO	TOTAL
10716	CAVALO MECÂNICO C/PRANC. 3 EIXOS (CHP)	SEINFRA	H	0,01250000	R\$ 397,4473	R\$ 4,9681
TOTAL Equipamento Custo Horário:						R\$ 4,9681
VALOR: 4,97						

2.1.8. C4993 DESMOBILIZAÇÃO DE EQUIPAMENTOS EM CAVALO MECÂNICO C/ PRANCHA DE 3 EIXOS (KM)

Equipamento Custo Horário		FONTE	UNID	COEFICIENTE	PREÇO UNITÁRIO	TOTAL
10716	CAVALO MECÂNICO C/PRANC. 3 EIXOS (CHP)	SEINFRA	H	0,01250000	R\$ 397,4473	R\$ 4,9681

RELATÓRIO ANALÍTICO - COMPOSIÇÕES DE CUSTOS

 <p style="font-size: small;">PREFEITURA DE Varjota DO NOVO TEMPO AO FUTURO QUE TRANSFORMA</p>	OBRA:		PROJETO BASICO DE 4 PASSAGENS MOLHADAS EM DIVERSAS LOCALIDADES DO MUNICIPIO DE VARJOTA – CEARÁ		DATA : 09/04/2026		BDI : 28,64%		
	DESCRIÇÃO:		CONSTRUÇÃO DE QUATRO PASSAGENS MOLHADAS DUAS PROXIMO Á COMUNIDADE DE OLHO D'ÁGUA, UMA EM CROARA E UMA NA COMUNIDADE IPUEIRA DE CIMA		FORTE		VERSÃO		
	LOCAL:		MUNICIPIO DE VARJOTA		HORA		MES		
	CLIENTE:		PREFEITURA MUNICIPAL DE VARJOTA		SEINFRA		028.1 COM DESONERAÇÃO		
					SINAPI		2026/02 COM DESONERAÇÃO		
				Composições Próprias		PRÓPRIA			
						0,00%		0,00%	

TOTAL Equipamento Custo Horário:	R\$ 4,9681
VALOR:	4,97

2.2.1. C1630 LOCAÇÃO DA OBRA - EXECUÇÃO DE GABARITO (M2)

Material	FONTE	UNID	COEFICIENTE	PREÇO UNITÁRIO	TOTAL	
I0101	ARAME GALVANIZADO N.16 BWG	SEINFRA	KG	0,02000000	R\$ 21,7300	R\$ 0,4346
I1691	PONTALETE / BARROTE DE 3"x3"	SEINFRA	M	0,04000000	R\$ 16,0900	R\$ 0,6436
I1724	PREGO	SEINFRA	KG	0,01200000	R\$ 17,0000	R\$ 0,2040
I2429	TABUA DE VIROLA DE 12"x 1"	SEINFRA	M2	0,00900000	R\$ 36,6400	R\$ 0,3298
TOTAL Material:					R\$ 1,6120	

Mão de Obra	FONTE	UNID	COEFICIENTE	PREÇO UNITÁRIO	TOTAL	
I0498	CARPINTEIRO	SEINFRA	H	0,13000000	R\$ 24,1600	R\$ 3,1408
I2543	SERVENTE	SEINFRA	H	0,13000000	R\$ 18,4600	R\$ 2,3998
TOTAL Mão de Obra:					R\$ 5,5406	
VALOR:					7,15	

2.3.1. 101389 AUXILIAR DE TOPOGRAFO COM ENCARGOS COMPLEMENTARES (MES)

Encargos Complementares	FONTE	UNID	COEFICIENTE	PREÇO UNITÁRIO	TOTAL	
00040862	ALIMENTACAO - MENSALISTA (COLETADO CAIXA - ENCARGOS COMPLEMENTARES)	SINAPI	MES	1,00000000	R\$ 690,76	R\$ 690,76
00043505	EPI - FAMILIA TOPOGRAFO - MENSALISTA (ENCARGOS COMPLEMENTARES - COLETADO CAIXA)	SINAPI	MES	1,00000000	R\$ 127,60	R\$ 127,60
00040863	EXAMES - MENSALISTA (COLETADO CAIXA - ENCARGOS COMPLEMENTARES)	SINAPI	MES	1,00000000	R\$ 247,07	R\$ 247,07
00043481	FERRAMENTAS - FAMILIA TOPOGRAFO - MENSALISTA (ENCARGOS COMPLEMENTARES - COLETADO CAIXA)	SINAPI	MES	1,00000000	R\$ 10,83	R\$ 10,83
00040864	SEGURO - MENSALISTA (COLETADO CAIXA - ENCARGOS COMPLEMENTARES)	SINAPI	MES	1,00000000	R\$ 18,28	R\$ 18,28
00040861	TRANSPORTE - MENSALISTA (COLETADO CAIXA - ENCARGOS COMPLEMENTARES)	SINAPI	MES	1,00000000	R\$ 181,17	R\$ 181,17
TOTAL Encargos Complementares:					R\$ 1.275,71	

Mão de Obra	FONTE	UNID	COEFICIENTE	PREÇO UNITÁRIO	TOTAL	
00041093	AUXILIAR DE TOPOGRAFO (MENSALISTA)	SINAPI	MES	1,00000000	R\$ 3.800,42	R\$ 3.800,42
TOTAL Mão de Obra:					R\$ 3.800,42	
VALOR:					5.076,13	

2.3.2. 94296 TOPOGRAFO COM ENCARGOS COMPLEMENTARES (MES)

Encargos Complementares	FONTE	UNID	COEFICIENTE	PREÇO UNITÁRIO	TOTAL	
00040862	ALIMENTACAO - MENSALISTA (COLETADO CAIXA - ENCARGOS COMPLEMENTARES)	SINAPI	MES	1,00000000	R\$ 690,76	R\$ 690,76
00043505	EPI - FAMILIA TOPOGRAFO - MENSALISTA (ENCARGOS COMPLEMENTARES - COLETADO CAIXA)	SINAPI	MES	1,00000000	R\$ 127,60	R\$ 127,60
00040863	EXAMES - MENSALISTA (COLETADO CAIXA - ENCARGOS COMPLEMENTARES)	SINAPI	MES	1,00000000	R\$ 247,07	R\$ 247,07
00043481	FERRAMENTAS - FAMILIA TOPOGRAFO - MENSALISTA (ENCARGOS COMPLEMENTARES - COLETADO CAIXA)	SINAPI	MES	1,00000000	R\$ 10,83	R\$ 10,83
00040864	SEGURO - MENSALISTA (COLETADO CAIXA - ENCARGOS COMPLEMENTARES)	SINAPI	MES	1,00000000	R\$ 18,28	R\$ 18,28

RELATÓRIO ANALÍTICO - COMPOSIÇÕES DE CUSTOS

 <p style="font-size: small;">PREFEITURA DE Varjota DO NOVO TEMPO AO FUTURO QUE TRANSFORMA</p>	OBRA:		PROJETO BASICO DE 4 PASSAGENS MOLHADAS EM DIVERSAS LOCALIDADES DO MUNICIPIO DE VARJOTA – CEARÁ		DATA : 09/04/2026		BDI : 28,64%		
	DESCRIÇÃO:		CONSTRUÇÃO DE QUATRO PASSAGENS MOLHADAS DUAS PROXIMO À COMUNIDADE DE OLHO D'ÁGUA, UMA EM CROARA E UMA NA COMUNIDADE IPEIRA DE CIMA		FORTE		VERSÃO		
	LOCAL:		MUNICIPIO DE VARJOTA		HORA		MES		
	CLIENTE:		PREFEITURA MUNICIPAL DE VARJOTA		SEINFRA		028.1 COM DESONERAÇÃO		
				SINAPI		2026/02 COM DESONERAÇÃO		84,44%	
				Composições Próprias		PRÓPRIA		47,48%	
								99,71%	
								59,74%	
								0,00%	
								0,00%	

00040861	TRANSPORTE - MENSALISTA (COLETADO CAIXA - ENCARGOS COMPLEMENTARES)	SINAPI	MES	1,00000000	R\$ 181,17	R\$ 181,17
					TOTAL Encargos Complementares:	R\$ 1.275,71

Mão de Obra		FORTE	UNID	COEFICIENTE	PREÇO UNITÁRIO	TOTAL
00040820	TOPOGRAFO (MENSALISTA)	SINAPI	MES	1,00000000	R\$ 8.444,81	R\$ 8.444,81
					TOTAL Mão de Obra:	R\$ 8.444,81
					VALOR:	9.720,52

2.3.3. 94295 MESTRE DE OBRAS COM ENCARGOS COMPLEMENTARES (MES)

Encargos Complementares		FORTE	UNID	COEFICIENTE	PREÇO UNITÁRIO	TOTAL
00040862	ALIMENTACAO - MENSALISTA (COLETADO CAIXA - ENCARGOS COMPLEMENTARES)	SINAPI	MES	1,00000000	R\$ 690,76	R\$ 690,76
00043499	EPI - FAMILIA ENCARREGADO GERAL - MENSALISTA (ENCARGOS COMPLEMENTARES - COLETADO CAIXA)	SINAPI	MES	1,00000000	R\$ 217,73	R\$ 217,73
00040863	EXAMES - MENSALISTA (COLETADO CAIXA - ENCARGOS COMPLEMENTARES)	SINAPI	MES	1,00000000	R\$ 247,07	R\$ 247,07
00043475	FERRAMENTAS - FAMILIA ENCARREGADO GERAL - MENSALISTA (ENCARGOS COMPLEMENTARES - COLETADO CAIXA)	SINAPI	MES	1,00000000	R\$ 17,89	R\$ 17,89
00040864	SEGURO - MENSALISTA (COLETADO CAIXA - ENCARGOS COMPLEMENTARES)	SINAPI	MES	1,00000000	R\$ 18,28	R\$ 18,28
00040861	TRANSPORTE - MENSALISTA (COLETADO CAIXA - ENCARGOS COMPLEMENTARES)	SINAPI	MES	1,00000000	R\$ 181,17	R\$ 181,17
					TOTAL Encargos Complementares:	R\$ 1.372,90

Mão de Obra		FORTE	UNID	COEFICIENTE	PREÇO UNITÁRIO	TOTAL
00040819	MESTRE DE OBRAS (MENSALISTA)	SINAPI	MES	1,00000000	R\$ 6.530,66	R\$ 6.530,66
					TOTAL Mão de Obra:	R\$ 6.530,66
					VALOR:	7.903,56

2.4.1.1. C5012 ESCAVAÇÃO DE VALA EM MATERIAL DE 3ª CATEGORIA COM ESCAVADEIRA E ROMPEDOR HIDRÁULICO DE 1700KG (M3)

Equipamento Custo Horário		FORTE	UNID	COEFICIENTE	PREÇO UNITÁRIO	TOTAL
19402	ESCAVADEIRA HIDRÁULICA C/ ROMPEDOR (CHI)	SEINFRA	H	0,00000000	R\$ 214,0181	R\$ 0,0000
19401	ESCAVADEIRA HIDRÁULICA C/ ROMPEDOR (CHP)	SEINFRA	H	0,16666667	R\$ 511,5184	R\$ 85,2531
					TOTAL Equipamento Custo Horário:	R\$ 85,2531
					VALOR:	85,25

2.4.1.2. C2920 REATERRO C/COMPACTAÇÃO MECÂNICA, E CONTROLE, MATERIAL DA VALA (M3)

Equipamento Custo Horário		FORTE	UNID	COEFICIENTE	PREÇO UNITÁRIO	TOTAL
10706	CAMINHÃO TANQUE 6.000 I (CHP)	SEINFRA	H	0,03500000	R\$ 181,9407	R\$ 6,3679
10725	COMPACTADOR DE PLACA VIBRATÓRIA HP 7 (CHP)	SEINFRA	H	0,03500000	R\$ 49,0941	R\$ 1,7183
					TOTAL Equipamento Custo Horário:	R\$ 8,0862

Mão de Obra		FORTE	UNID	COEFICIENTE	PREÇO UNITÁRIO	TOTAL
12543	SERVENTE	SEINFRA	H	1,05000000	R\$ 18,4600	R\$ 19,3830
					TOTAL Mão de Obra:	R\$ 19,3830

RELATÓRIO ANALÍTICO - COMPOSIÇÕES DE CUSTOS

 <p style="font-size: small;">PREFEITURA DE Varjota DO NOVO TEMPO AO FUTURO QUE TRANSFORMA</p>	OBRA:		PROJETO BASICO DE 4 PASSAGENS MOLHADAS EM DIVERSAS LOCALIDADES DO MUNICIPIO DE VARJOTA – CEARÁ		DATA : 09/04/2026		BDI : 28,64%	
	DESCRIÇÃO:		CONSTRUÇÃO DE QUATRO PASSAGENS MOLHADAS DUAS PROXIMO À COMUNIDADE DE OLHO D'ÁGUA, UMA EM CROARA E UMA NA COMUNIDADE IPEIRA DE CIMA		FORNTE		VERSÃO	
	LOCAL:		MUNICIPIO DE VARJOTA		HORA		MES	
	CLIENTE:		PREFEITURA MUNICIPAL DE VARJOTA		SEINFRA		028.1 COM DESONERAÇÃO	
				SINAPI		2026/02 COM DESONERAÇÃO		
				Composições Próprias		PRÓPRIA		
						84,44%		
						59,74%		
						0,00%		
						0,00%		

VALOR: 27,47

2.4.1.3. C3310 TRANSPORTE COMERCIAL EM RODOVIA NÃO PAVIMENTADA (Y = 0,60X) (T)

Equipamento Custo Horário		FORNTE	UNID	COEFICIENTE	PREÇO UNITÁRIO	TOTAL
I0582	CAMINHÃO C/CARROCERIA DE MADEIRA HP 184 (CHI)	SEINFRA	H	0,00000000	R\$ 66,6828	R\$ 0,0000
I0693	CAMINHÃO C/CARROCERIA DE MADEIRA HP 184 (CHP)	SEINFRA	H	0,00000000	R\$ 203,2841	R\$ 0,0000
TOTAL Equipamento Custo Horário:						R\$ 0,0000

Geral		FORNTE	UNID	COEFICIENTE	PREÇO UNITÁRIO	TOTAL
I2896	TRANSPORTE	SEINFRA	TxKM	0,60230000	R\$ 1,0000	R\$ 0,6023
TOTAL Geral:						R\$ 0,6023

FÓRMULA: Y = 0,60X

DMT: R\$ 10,00

VALOR: 6,00

2.4.1.4. C3211 ESCAVAÇÃO E CARGA DE MATERIAL DE JAZIDA (M3)

Equipamento Custo Horário		FORNTE	UNID	COEFICIENTE	PREÇO UNITÁRIO	TOTAL
I0596	CARREGADEIRA DE PNEUS HP 180 (CHI)	SEINFRA	H	0,00007519	R\$ 106,3468	R\$ 0,0080
I0710	CARREGADEIRA DE PNEUS HP 180 (CHP)	SEINFRA	H	0,00744361	R\$ 328,0339	R\$ 2,4418
I0666	TRATOR DE ESTEIRAS C/LÂMINA E ESC. HP 155 (CHI)	SEINFRA	H	0,00000000	R\$ 93,1931	R\$ 0,0000
I0779	TRATOR DE ESTEIRAS C/LÂMINA E ESC. HP 155 (CHP)	SEINFRA	H	0,00751880	R\$ 277,5820	R\$ 2,0871
TOTAL Equipamento Custo Horário:						R\$ 4,5369

Mão de Obra		FORNTE	UNID	COEFICIENTE	PREÇO UNITÁRIO	TOTAL
I2543	SERVENTE	SEINFRA	H	0,01503759	R\$ 18,4600	R\$ 0,2776
TOTAL Mão de Obra:						R\$ 0,2776

VALOR: 4,81

2.4.1.5. C0095 APILOAMENTO DE PISO OU FUNDO DE VALAS C/MAÇO DE 30 A 60 KG (M2)

Mão de Obra		FORNTE	UNID	COEFICIENTE	PREÇO UNITÁRIO	TOTAL
I2543	SERVENTE	SEINFRA	H	1,70000000	R\$ 18,4600	R\$ 31,3820
TOTAL Mão de Obra:						R\$ 31,3820

VALOR: 31,38

2.5.1. C3345 ALVENARIA DE PEDRA ARGAMASSADA (TRAÇO 1:3) C/AGREGADOS ADQUIRIDOS (M3)

Material		FORNTE	UNID	COEFICIENTE	PREÇO UNITÁRIO	TOTAL
I1600	PEDRA DE MÃO (RACHÃO)	SEINFRA	M3	1,15000000	R\$ 113,2500	R\$ 130,2375
TOTAL Material:						R\$ 130,2375

Mão de Obra		FORNTE	UNID	COEFICIENTE	PREÇO UNITÁRIO	TOTAL
I2391	PEDREIRO	SEINFRA	H	5,00000000	R\$ 24,1600	R\$ 120,8000
I2543	SERVENTE	SEINFRA	H	7,00000000	R\$ 18,4600	R\$ 129,2200
TOTAL Mão de Obra:						R\$ 250,0200

RELATÓRIO ANALÍTICO - COMPOSIÇÕES DE CUSTOS

 <p style="font-size: small;">PREFEITURA DE Varjota DO NOVO TEMPO AO FUTURO QUE TRANSFORMA</p>	OBRA:		PROJETO BASICO DE 4 PASSAGENS MOLHADAS EM DIVERSAS LOCALIDADES DO MUNICIPIO DE VARJOTA – CEARÁ		DATA : 09/04/2026		BDI : 28,64%					
	DESCRIÇÃO:		CONSTRUÇÃO DE QUATRO PASSAGENS MOLHADAS DUAS PROXIMO À COMUNIDADE DE OLHO D'ÁGUA, UMA EM CROARA E UMA NA COMUNIDADE IPUEIRA DE CIMA		FONTES		VERSÃO					
	LOCAL:		MUNICIPIO DE VARJOTA		SEINFRA		028.1 COM DESONERAÇÃO					
	CLIENTE:		PREFEITURA MUNICIPAL DE VARJOTA		SINAPI		2026/02 COM DESONERAÇÃO					
					Composições Próprias		PROPRIA		HORA		MES	
							84,44%		47,48%			
							99,71%		59,74%			
							0,00%		0,00%			

Serviço	FONTE	UNID	COEFICIENTE	PREÇO UNITÁRIO	TOTAL	
C0170	ARGAMASSA DE CIMENTO E AREIA S/PEN. TRAÇO 1:3	SEINFRA	M3	0,30000000	R\$ 631,2900	R\$ 189,3870
TOTAL Serviço:					R\$ 189,3870	
VALOR:					569,65	

2.5.2. C1400 FORMA DE TÁBUAS DE 1" DE 3A. P/FUNDAÇÕES UTIL. 5 X (M2)

Material	FONTE	UNID	COEFICIENTE	PREÇO UNITÁRIO	TOTAL	
I0965	DESMOLDANTE PARA FORMAS	SEINFRA	L	0,40000000	R\$ 8,4500	R\$ 3,3800
I1728	PREGO 18X27 (2.1/2" X 10) (APROXIMADAMENTE 198UN/KG)	SEINFRA	KG	0,15000000	R\$ 14,2000	R\$ 2,1300
I1846	SARRAFO DE 1"X4"	SEINFRA	M	0,50000000	R\$ 6,0500	R\$ 3,0250
I1916	TABUA DE 1" DE 3A. - L = 30cm	SEINFRA	M	1,00000000	R\$ 12,7700	R\$ 12,7700
TOTAL Material:					R\$ 21,3050	

Mão de Obra	FONTE	UNID	COEFICIENTE	PREÇO UNITÁRIO	TOTAL	
I0041	AJUDANTE DE CARPINTEIRO	SEINFRA	H	1,30000000	R\$ 19,1000	R\$ 24,8300
I0498	CARPINTEIRO	SEINFRA	H	1,30000000	R\$ 24,1600	R\$ 31,4080
TOTAL Mão de Obra:					R\$ 56,2380	
VALOR:					77,54	

2.5.3. C0354 BALIZADOR EM PVC RÍGIDO D=3" C/ENCHIMENTO DE CONCRETO (UN)

Equipamento Custo Horário	FONTE	UNID	COEFICIENTE	PREÇO UNITÁRIO	TOTAL	
I0704	CAMINHÃO C/CARROCERIA DE MADEIRA HP 92 (CHP)	SEINFRA	H	0,45000000	R\$ 122,9082	R\$ 55,3087
TOTAL Equipamento Custo Horário:					R\$ 55,3087	

Material	FONTE	UNID	COEFICIENTE	PREÇO UNITÁRIO	TOTAL	
I0157	AÇO CA-25	SEINFRA	KG	2,00000000	R\$ 8,2300	R\$ 16,4600
I2515	FITA REFLETIVA	SEINFRA	M2	0,01920000	R\$ 348,4300	R\$ 6,6899
I2222	TUBO PVC RÍGIDO ROSCÁVEL DE 3"	SEINFRA	M	1,00000000	R\$ 95,9800	R\$ 95,9800
TOTAL Material:					R\$ 119,1299	

Mão de Obra	FONTE	UNID	COEFICIENTE	PREÇO UNITÁRIO	TOTAL	
I2391	PEDREIRO	SEINFRA	H	0,50000000	R\$ 24,1600	R\$ 12,0800
I2543	SERVENTE	SEINFRA	H	1,00000000	R\$ 18,4600	R\$ 18,4600
TOTAL Mão de Obra:					R\$ 30,5400	

Serviço	FONTE	UNID	COEFICIENTE	PREÇO UNITÁRIO	TOTAL	
C3268	CONCRETO P/VIBR., FCK=10MPa COM AGREGADO PRODUZIDO (S/TRANSP.)	SEINFRA	M3	0,00500000	R\$ 412,4700	R\$ 2,0624
TOTAL Serviço:					R\$ 2,0624	
VALOR:					207,04	

2.5.4. C0920 CORPO DE BUEIRO SIMPLES TUBULAR D=100cm (M)

Material	FONTE	UNID	COEFICIENTE	PREÇO UNITÁRIO	TOTAL	
I2183	TUBO CONCRETO ARMADO, CLASSE PA-1, DN=1000MM (NBR 8890:2018)	SEINFRA	M	1,00000000	R\$ 419,0200	R\$ 419,0200

RELATÓRIO ANALÍTICO - COMPOSIÇÕES DE CUSTOS

 <p style="font-size: small;">PREFEITURA DE Varjota DO NOVO TEMPO AO FUTURO QUE TRANSFORMA</p>	OBRA:		PROJETO BASICO DE 4 PASSAGENS MOLHADAS EM DIVERSAS LOCALIDADES DO MUNICIPIO DE VARJOTA – CEARÁ		DATA : 09/04/2026		BDI : 28,64%				
	DESCRIÇÃO:		CONSTRUÇÃO DE QUATRO PASSAGENS MOLHADAS DUAS PROXIMO A COMUNIDADE DE OLHO D'ÁGUA, UMA EM CROARA E UMA NA COMUNIDADE IPEIRA DE CIMA		FONTES		VERSÃO				
	LOCAL:		MUNICIPIO DE VARJOTA		HORA		MES				
	CLIENTE:		PREFEITURA MUNICIPAL DE VARJOTA		SEINFRA		028.1 COM DESONERAÇÃO				
				SINAPI		2026/02 COM DESONERAÇÃO		84,44%		47,48%	
				Composições Próprias		PRÓPRIA		99,71%		59,74%	
								0,00%		0,00%	

TOTAL Material:	R\$ 419,0200
-----------------	--------------

Mão de Obra		FONTES	UNID	COEFICIENTE	PREÇO UNITÁRIO	TOTAL
I2391	PEDREIRO	SEINFRA	H	0,12500000	R\$ 24,1600	R\$ 3,0200
I2543	SERVENTE	SEINFRA	H	0,50000000	R\$ 18,4600	R\$ 9,2300
TOTAL Mão de Obra:						R\$ 12,2500

Serviço		FONTES	UNID	COEFICIENTE	PREÇO UNITÁRIO	TOTAL
C0057	ALVENARIA DE PEDRA ARGAMASSADA (TRAÇO 1:4) C/AGREGADOS PRODUZIDOS (S/TRANSP)	SEINFRA	M3	0,57000000	R\$ 435,4200	R\$ 248,1894
C3324	ARGAMASSA DE CIMENTO E AREIA TRAÇO 1:4 COM AREIA PRODUZIDA	SEINFRA	M3	0,04000000	R\$ 454,4500	R\$ 18,1780
C1402	FORMA PLANA CHAPA COMPENSADA RESINADA, ESP.= 10mm P/GALERIA E BUEIROS CAPEADOS	SEINFRA	M2	1,12000000	R\$ 69,5900	R\$ 77,9408
TOTAL Serviço:						R\$ 344,3082

VALOR:	775,57
---------------	---------------

2.5.5. C2764 ENROCAMENTO DE PEDRA DE MÃO ARRUMADA (ADQUIRIDA) (M3)

Material		FONTES	UNID	COEFICIENTE	PREÇO UNITÁRIO	TOTAL
I1600	PEDRA DE MÃO (RACHÃO)	SEINFRA	M3	1,15000000	R\$ 113,2500	R\$ 130,2375
TOTAL Material:						R\$ 130,2375

Mão de Obra		FONTES	UNID	COEFICIENTE	PREÇO UNITÁRIO	TOTAL
I2391	PEDREIRO	SEINFRA	H	1,00000000	R\$ 24,1600	R\$ 24,1600
I2543	SERVENTE	SEINFRA	H	2,50000000	R\$ 18,4600	R\$ 46,1500
TOTAL Mão de Obra:						R\$ 70,3100

VALOR:	200,55
---------------	---------------

2.5.6. C0219 ARMADURA DE TELA DE AÇO (M2)

Material		FONTES	UNID	COEFICIENTE	PREÇO UNITÁRIO	TOTAL
I0103	ARAME RECOZIDO N.18 BWG	SEINFRA	KG	0,01000000	R\$ 16,5300	R\$ 0,1653
I2040	TELA SOLDADA EM ACO CA-60 B FIO= 5,0MM MALHA 10 X 10 CM (3,11KG/M2)	SEINFRA	M2	1,03000000	R\$ 23,8700	R\$ 24,5861
TOTAL Material:						R\$ 24,7514

Mão de Obra		FONTES	UNID	COEFICIENTE	PREÇO UNITÁRIO	TOTAL
I0040	AJUDANTE DE ARMADOR/FERREIRO	SEINFRA	H	0,04000000	R\$ 19,1000	R\$ 0,7640
I0121	ARMADOR/FERREIRO	SEINFRA	H	0,02000000	R\$ 24,1600	R\$ 0,4832
TOTAL Mão de Obra:						R\$ 1,2472

VALOR:	26,00
---------------	--------------

2.5.7. C3345 ALVENARIA DE PEDRA ARGAMASSADA (TRAÇO 1:3) C/AGREGADOS ADQUIRIDOS (M3)

Material		FONTES	UNID	COEFICIENTE	PREÇO UNITÁRIO	TOTAL
I1600	PEDRA DE MÃO (RACHÃO)	SEINFRA	M3	1,15000000	R\$ 113,2500	R\$ 130,2375
TOTAL Material:						R\$ 130,2375

Mão de Obra		FONTES	UNID	COEFICIENTE	PREÇO UNITÁRIO	TOTAL
I2391	PEDREIRO	SEINFRA	H	5,00000000	R\$ 24,1600	R\$ 120,8000

RELATÓRIO ANALÍTICO - COMPOSIÇÕES DE CUSTOS

 <p style="font-size: small;">PREFEITURA DE Varjota DO NOVO TEMPO AO FUTURO QUE TRANSFORMA</p>	OBRA:		PROJETO BASICO DE 4 PASSAGENS MOLHADAS EM DIVERSAS LOCALIDADES DO MUNICIPIO DE VARJOTA – CEARÁ		DATA : 09/04/2026		BDI : 28,64%	
	DESCRIÇÃO:		CONSTRUÇÃO DE QUATRO PASSAGENS MOLHADAS DUAS PROXIMO À COMUNIDADE DE OLHO D'ÁGUA, UMA EM CROARA E UMA NA COMUNIDADE IPUEIRA DE CIMA		FONTE		VERSÃO	
	LOCAL:		MUNICIPIO DE VARJOTA		HORA		MES	
	CLIENTE:		PREFEITURA MUNICIPAL DE VARJOTA		SEINFRA		028.1 COM DESONERAÇÃO	
				SINAPI		2026/02 COM DESONERAÇÃO		
				Composições Próprias		PRÓPRIA		
						84,44%		
						59,74%		
						0,00%		
						0,00%		

I2543	SERVENTE	SEINFRA	H	7,00000000	R\$ 18,4600	R\$ 129,2200
TOTAL Mão de Obra:						R\$ 250,0200

Serviço	FONTE	UNID	COEFICIENTE	PREÇO UNITÁRIO	TOTAL	
C0170	ARGAMASSA DE CIMENTO E AREIA S/PEN. TRAÇO 1:3	SEINFRA	M3	0,30000000	R\$ 631,2900	R\$ 189,3870
TOTAL Serviço:						R\$ 189,3870
VALOR:						569,65

2.5.8. C3732 JUNTA DE DILATAÇÃO À BASE DE MASTIQUE (1.00 x 1.00cm) (M)

Material	FONTE	UNID	COEFICIENTE	PREÇO UNITÁRIO	TOTAL	
I6804	MASTIQUE ELASTICO A BASE DE POLIURETANO NA COR CINZA - UNIPLAC 400ml	SEINFRA	UN	0,25000000	R\$ 78,2900	R\$ 19,5725
TOTAL Material:						R\$ 19,5725

Mão de Obra	FONTE	UNID	COEFICIENTE	PREÇO UNITÁRIO	TOTAL	
I2391	PEDREIRO	SEINFRA	H	0,20000000	R\$ 24,1600	R\$ 4,8320
TOTAL Mão de Obra:						R\$ 4,8320
VALOR:						24,40

2.5.9. C4293 CONCRETO PRÉ-MOLDADO FCK ACIMA DE 50 MPa INCLUSIVE LANÇAMENTO, CURA E TRANSPORTE (M3)

Equipamento Custo Horário	FONTE	UNID	COEFICIENTE	PREÇO UNITÁRIO	TOTAL	
I0708	CARREGADEIRA DE PNEUS HP 111 (CHP)	SEINFRA	H	0,02300000	R\$ 229,8427	R\$ 5,2864
TOTAL Equipamento Custo Horário:						R\$ 5,2864

Material	FONTE	UNID	COEFICIENTE	PREÇO UNITÁRIO	TOTAL	
I6801	ADITIVO PLASTIFICANTE DENSIFICADOR E RETARDADOR DE PEGA	SEINFRA	KG	1,61700000	R\$ 8,7300	R\$ 14,1164
I6802	ADITIVO SUPERPLASTIFICANTE DENSIFICADOR E RETARDADOR DE PEGA	SEINFRA	KG	6,93000000	R\$ 14,4500	R\$ 100,1385
I0109	AREIA MEDIA	SEINFRA	M3	0,41300000	R\$ 83,5800	R\$ 34,5185
I0280	BRITA	SEINFRA	M3	0,73100000	R\$ 100,5000	R\$ 73,4655
I7487	CAMINHÃO BETONEIRA 5 M3	SEINFRA	H	0,13800000	R\$ 134,6900	R\$ 18,5872
I7955	CENTRAL DOSADORA DE CONCRETO 50 M³/H C/ 4 SILOS	SEINFRA	H	0,01800000	R\$ 136,1500	R\$ 2,4507
I7954	CIMENTO PORTLAND À GRANEL	SEINFRA	KG	462,00000000	R\$ 0,6400	R\$ 295,6800
I7486	PÓRTICO 27 TON	SEINFRA	H	0,32700000	R\$ 92,2300	R\$ 30,1592
I6803	SÍLICA ATIVA	SEINFRA	KG	55,00000000	R\$ 3,5500	R\$ 195,2500
TOTAL Material:						R\$ 764,3660

Mão de Obra	FONTE	UNID	COEFICIENTE	PREÇO UNITÁRIO	TOTAL	
I2543	SERVENTE	SEINFRA	H	2,00000000	R\$ 18,4600	R\$ 36,9200
TOTAL Mão de Obra:						R\$ 36,9200

Serviço	FONTE	UNID	COEFICIENTE	PREÇO UNITÁRIO	TOTAL	
C4135	LANÇAMENTO DE CONCRETO EM PRÉ-MOLDADO	SEINFRA	M3	1,00000000	R\$ 41,8400	R\$ 41,8400
TOTAL Serviço:						R\$ 41,8400
VALOR:						848,41

RELATÓRIO ANALÍTICO - COMPOSIÇÕES DE CUSTOS

 <p style="font-size: small;">PREFEITURA DE Varjota DO NOVO TEMPO AO FUTURO QUE TRANSFORMA</p>	OBRA:		PROJETO BASICO DE 4 PASSAGENS MOLHADAS EM DIVERSAS LOCALIDADES DO MUNICIPIO DE VARJOTA – CEARÁ		DATA : 09/04/2026		BDI : 28,64%					
	DESCRIÇÃO:		CONSTRUÇÃO DE QUATRO PASSAGENS MOLHADAS DUAS PROXIMO À COMUNIDADE DE OLHO D'ÁGUA, UMA EM CROARA E UMA NA COMUNIDADE IPUUEIRA DE CIMA		FONTE		VERSÃO					
	LOCAL:		MUNICIPIO DE VARJOTA		SEINFRA		028.1 COM DESONERAÇÃO					
	CLIENTE:		PREFEITURA MUNICIPAL DE VARJOTA		SINAPI		2026/02 COM DESONERAÇÃO					
					Composições Próprias		PROPRIA		HORA		MES	
									84,44%		47,48%	
									99,71%		59,74%	
									0,00%		0,00%	

2.6.1. C3447 LIMPEZA DE PISO EM ÁREA URBANIZADA (M2)

Mão de Obra		FONTE	UNID	COEFICIENTE	PREÇO UNITÁRIO	TOTAL
I2543	SERVENTE	SEINFRA	H	0,07500000	R\$ 18,4600	R\$ 1,3845
TOTAL Mão de Obra:						R\$ 1,3845
VALOR:						1,38

3.1.1. C1630 LOCAÇÃO DA OBRA - EXECUÇÃO DE GABARITO (M2)

Material		FONTE	UNID	COEFICIENTE	PREÇO UNITÁRIO	TOTAL
I0101	ARAME GALVANIZADO N.16 BWG	SEINFRA	KG	0,02000000	R\$ 21,7300	R\$ 0,4346
I1691	PONTALETE / BARROTE DE 3"x3"	SEINFRA	M	0,04000000	R\$ 16,0900	R\$ 0,6436
I1724	PREGO	SEINFRA	KG	0,01200000	R\$ 17,0000	R\$ 0,2040
I2429	TABUA DE VIOLA DE 12"x 1"	SEINFRA	M2	0,00900000	R\$ 36,6400	R\$ 0,3298
TOTAL Material:						R\$ 1,6120

Mão de Obra		FONTE	UNID	COEFICIENTE	PREÇO UNITÁRIO	TOTAL
I0498	CARPINTEIRO	SEINFRA	H	0,13000000	R\$ 24,1600	R\$ 3,1408
I2543	SERVENTE	SEINFRA	H	0,13000000	R\$ 18,4600	R\$ 2,3998
TOTAL Mão de Obra:						R\$ 5,5406
VALOR:						7,15

3.2.1. 101389 AUXILIAR DE TOPOGRAFO COM ENCARGOS COMPLEMENTARES (MES)

Encargos Complementares		FONTE	UNID	COEFICIENTE	PREÇO UNITÁRIO	TOTAL
00040862	ALIMENTACAO - MENSALISTA (COLETADO CAIXA - ENCARGOS COMPLEMENTARES)	SINAPI	MES	1,00000000	R\$ 690,76	R\$ 690,76
00043505	EPI - FAMILIA TOPOGRAFO - MENSALISTA (ENCARGOS COMPLEMENTARES - COLETADO CAIXA)	SINAPI	MES	1,00000000	R\$ 127,60	R\$ 127,60
00040863	EXAMES - MENSALISTA (COLETADO CAIXA - ENCARGOS COMPLEMENTARES)	SINAPI	MES	1,00000000	R\$ 247,07	R\$ 247,07
00043481	FERRAMENTAS - FAMILIA TOPOGRAFO - MENSALISTA (ENCARGOS COMPLEMENTARES - COLETADO CAIXA)	SINAPI	MES	1,00000000	R\$ 10,83	R\$ 10,83
00040864	SEGURO - MENSALISTA (COLETADO CAIXA - ENCARGOS COMPLEMENTARES)	SINAPI	MES	1,00000000	R\$ 18,28	R\$ 18,28
00040861	TRANSPORTE - MENSALISTA (COLETADO CAIXA - ENCARGOS COMPLEMENTARES)	SINAPI	MES	1,00000000	R\$ 181,17	R\$ 181,17
TOTAL Encargos Complementares:						R\$ 1.275,71

Mão de Obra		FONTE	UNID	COEFICIENTE	PREÇO UNITÁRIO	TOTAL
00041093	AUXILIAR DE TOPOGRAFO (MENSALISTA)	SINAPI	MES	1,00000000	R\$ 3.800,42	R\$ 3.800,42
TOTAL Mão de Obra:						R\$ 3.800,42
VALOR:						5.076,13

3.2.2. 94296 TOPOGRAFO COM ENCARGOS COMPLEMENTARES (MES)

Encargos Complementares		FONTE	UNID	COEFICIENTE	PREÇO UNITÁRIO	TOTAL
00040862	ALIMENTACAO - MENSALISTA (COLETADO CAIXA - ENCARGOS COMPLEMENTARES)	SINAPI	MES	1,00000000	R\$ 690,76	R\$ 690,76
00043505	EPI - FAMILIA TOPOGRAFO - MENSALISTA (ENCARGOS COMPLEMENTARES - COLETADO CAIXA)	SINAPI	MES	1,00000000	R\$ 127,60	R\$ 127,60

RELATÓRIO ANALÍTICO - COMPOSIÇÕES DE CUSTOS

 <p style="font-size: small;">PREFEITURA DE Varjota DO NOVO TEMPO AO FUTURO QUE TRANSFORMA</p>	OBRA:		PROJETO BASICO DE 4 PASSAGENS MOLHADAS EM DIVERSAS LOCALIDADES DO MUNICIPIO DE VARJOTA – CEARÁ		DATA : 09/04/2026		BDI : 28,64%				
	DESCRIÇÃO:		CONSTRUÇÃO DE QUATRO PASSAGENS MOLHADAS DUAS PROXIMO Á COMUNIDADE DE OLHO D'ÁGUA, UMA EM CROARA E UMA NA COMUNIDADE IPUUEIRA DE CIMA		FONTES		VERSÃO				
	LOCAL:		MUNICIPIO DE VARJOTA		HORA		MES				
	CLIENTE:		PREFEITURA MUNICIPAL DE VARJOTA		SEINFRA		028.1 COM DESONERAÇÃO				
				SINAPI		2026/02 COM DESONERAÇÃO		84,44%		47,48%	
				Composições Próprias		PRÓPRIA		99,71%		59,74%	
								0,00%		0,00%	

00040863	EXAMES - MENSALISTA (COLETADO CAIXA - ENCARGOS COMPLEMENTARES)	SINAPI	MES	1,00000000	R\$ 247,07	R\$ 247,07
00043481	FERRAMENTAS - FAMILIA TOPOGRAFO - MENSALISTA (ENCARGOS COMPLEMENTARES - COLETADO CAIXA)	SINAPI	MES	1,00000000	R\$ 10,83	R\$ 10,83
00040864	SEGURO - MENSALISTA (COLETADO CAIXA - ENCARGOS COMPLEMENTARES)	SINAPI	MES	1,00000000	R\$ 18,28	R\$ 18,28
00040861	TRANSPORTE - MENSALISTA (COLETADO CAIXA - ENCARGOS COMPLEMENTARES)	SINAPI	MES	1,00000000	R\$ 181,17	R\$ 181,17
TOTAL Encargos Complementares:						R\$ 1.275,71

Mão de Obra		FONTES	UNID	COEFICIENTE	PREÇO UNITÁRIO	TOTAL
00040820	TOPOGRAFO (MENSALISTA)	SINAPI	MES	1,00000000	R\$ 8.444,81	R\$ 8.444,81
TOTAL Mão de Obra:						R\$ 8.444,81
VALOR:						9.720,52

3.2.3. 94295 MESTRE DE OBRAS COM ENCARGOS COMPLEMENTARES (MES)

Encargos Complementares		FONTES	UNID	COEFICIENTE	PREÇO UNITÁRIO	TOTAL
00040862	ALIMENTACAO - MENSALISTA (COLETADO CAIXA - ENCARGOS COMPLEMENTARES)	SINAPI	MES	1,00000000	R\$ 690,76	R\$ 690,76
00043499	EPI - FAMILIA ENCARREGADO GERAL - MENSALISTA (ENCARGOS COMPLEMENTARES - COLETADO CAIXA)	SINAPI	MES	1,00000000	R\$ 217,73	R\$ 217,73
00040863	EXAMES - MENSALISTA (COLETADO CAIXA - ENCARGOS COMPLEMENTARES)	SINAPI	MES	1,00000000	R\$ 247,07	R\$ 247,07
00043475	FERRAMENTAS - FAMILIA ENCARREGADO GERAL - MENSALISTA (ENCARGOS COMPLEMENTARES - COLETADO CAIXA)	SINAPI	MES	1,00000000	R\$ 17,89	R\$ 17,89
00040864	SEGURO - MENSALISTA (COLETADO CAIXA - ENCARGOS COMPLEMENTARES)	SINAPI	MES	1,00000000	R\$ 18,28	R\$ 18,28
00040861	TRANSPORTE - MENSALISTA (COLETADO CAIXA - ENCARGOS COMPLEMENTARES)	SINAPI	MES	1,00000000	R\$ 181,17	R\$ 181,17
TOTAL Encargos Complementares:						R\$ 1.372,90

Mão de Obra		FONTES	UNID	COEFICIENTE	PREÇO UNITÁRIO	TOTAL
00040819	MESTRE DE OBRAS (MENSALISTA)	SINAPI	MES	1,00000000	R\$ 6.530,66	R\$ 6.530,66
TOTAL Mão de Obra:						R\$ 6.530,66
VALOR:						7.903,56

3.3.1.1. C5012 ESCAVAÇÃO DE VALA EM MATERIAL DE 3ª CATEGORIA COM ESCAVADEIRA E ROMPEDOR HIDRÁULICO DE 1700KG (M3)

Equipamento Custo Horário		FONTES	UNID	COEFICIENTE	PREÇO UNITÁRIO	TOTAL
19402	ESCAVADEIRA HIDRÁULICA C/ ROMPEDOR (CHI)	SEINFRA	H	0,00000000	R\$ 214,0181	R\$ 0,0000
19401	ESCAVADEIRA HIDRÁULICA C/ ROMPEDOR (CHP)	SEINFRA	H	0,16666667	R\$ 511,5184	R\$ 85,2531
TOTAL Equipamento Custo Horário:						R\$ 85,2531
VALOR:						85,25

3.3.1.2. C2920 REATERRO C/COMPACTAÇÃO MECÂNICA, E CONTROLE, MATERIAL DA VALA (M3)

Equipamento Custo Horário		FONTES	UNID	COEFICIENTE	PREÇO UNITÁRIO	TOTAL
10706	CAMINHÃO TANQUE 6.000 I (CHP)	SEINFRA	H	0,03500000	R\$ 181,9407	R\$ 6,3679
10725	COMPACTADOR DE PLACA VIBRATÓRIA HP 7 (CHP)	SEINFRA	H	0,03500000	R\$ 49,0941	R\$ 1,7183
TOTAL Equipamento Custo Horário:						R\$ 8,0862

RELATÓRIO ANALÍTICO - COMPOSIÇÕES DE CUSTOS

 <p style="font-size: small;">PREFEITURA DE Varjota DO NOVO TEMPO AO FUTURO QUE TRANSFORMA</p>	OBRA:		PROJETO BASICO DE 4 PASSAGENS MOLHADAS EM DIVERSAS LOCALIDADES DO MUNICIPIO DE VARJOTA – CEARÁ	DATA : 09/04/2026	BDI : 28,64%		
	DESCRIÇÃO:		CONSTRUÇÃO DE QUATRO PASSAGENS MOLHADAS DUAS PROXIMO À COMUNIDADE DE OLHO D'ÁGUA, UMA EM CROARA E UMA NA COMUNIDADE IPEIRA DE CIMA	FORNTE	VERSÃO	HORA	MES
	LOCAL:		MUNICIPIO DE VARJOTA	SEINFRA	028.1 COM DESONERAÇÃO	84,44%	47,48%
	CLIENTE:		PREFEITURA MUNICIPAL DE VARJOTA	SINAPI	2026/02 COM DESONERAÇÃO	99,71%	59,74%
			Composições Próprias	PRÓPRIA	0,00%	0,00%	

Mão de Obra	FONTE	UNID	COEFICIENTE	PREÇO UNITÁRIO	TOTAL	
I2543	SERVENTE	SEINFRA	H	1,05000000	R\$ 18,4600	R\$ 19,3830
TOTAL Mão de Obra:					R\$ 19,3830	
VALOR:					27,47	

3.3.1.3. C3310 TRANSPORTE COMERCIAL EM RODOVIA NÃO PAVIMENTADA (Y = 0,60X) (T)

Equipamento Custo Horário		FONTE	UNID	COEFICIENTE	PREÇO UNITÁRIO	TOTAL
I0582	CAMINHÃO C/CARROCERIA DE MADEIRA HP 184 (CHI)	SEINFRA	H	0,00000000	R\$ 66,6828	R\$ 0,0000
I0693	CAMINHÃO C/CARROCERIA DE MADEIRA HP 184 (CHP)	SEINFRA	H	0,00000000	R\$ 203,2841	R\$ 0,0000
TOTAL Equipamento Custo Horário:					R\$ 0,0000	

Geral		FONTE	UNID	COEFICIENTE	PREÇO UNITÁRIO	TOTAL
I2896	TRANSPORTE	SEINFRA	TxKM	0,60230000	R\$ 1,0000	R\$ 0,6023
TOTAL Geral:					R\$ 0,6023	
FÓRMULA:					Y = 0,60X	
DMT:					R\$ 10,00	
VALOR:					6,00	

3.3.1.4. C0095 APOLOAMENTO DE PISO OU FUNDO DE VALAS C/MAÇO DE 30 A 60 KG (M2)

Mão de Obra		FONTE	UNID	COEFICIENTE	PREÇO UNITÁRIO	TOTAL
I2543	SERVENTE	SEINFRA	H	1,70000000	R\$ 18,4600	R\$ 31,3820
TOTAL Mão de Obra:					R\$ 31,3820	
VALOR:					31,38	

3.3.1.5. C3211 ESCAVAÇÃO E CARGA DE MATERIAL DE JAZIDA (M3)

Equipamento Custo Horário		FONTE	UNID	COEFICIENTE	PREÇO UNITÁRIO	TOTAL
I0596	CARREGADEIRA DE PNEUS HP 180 (CHI)	SEINFRA	H	0,00007519	R\$ 106,3468	R\$ 0,0080
I0710	CARREGADEIRA DE PNEUS HP 180 (CHP)	SEINFRA	H	0,00744361	R\$ 328,0339	R\$ 2,4418
I0666	TRATOR DE ESTEIRAS C/LÂMINA E ESC. HP 155 (CHI)	SEINFRA	H	0,00000000	R\$ 93,1931	R\$ 0,0000
I0779	TRATOR DE ESTEIRAS C/LÂMINA E ESC. HP 155 (CHP)	SEINFRA	H	0,00751880	R\$ 277,5820	R\$ 2,0871
TOTAL Equipamento Custo Horário:					R\$ 4,5369	

Mão de Obra		FONTE	UNID	COEFICIENTE	PREÇO UNITÁRIO	TOTAL
I2543	SERVENTE	SEINFRA	H	0,01503759	R\$ 18,4600	R\$ 0,2776
TOTAL Mão de Obra:					R\$ 0,2776	
VALOR:					4,81	

3.4.1. C3345 ALVENARIA DE PEDRA ARGAMASSADA (TRAÇO 1:3) C/AGREGADOS ADQUIRIDOS (M3)

Material		FONTE	UNID	COEFICIENTE	PREÇO UNITÁRIO	TOTAL
I1600	PEDRA DE MÃO (RACHÃO)	SEINFRA	M3	1,15000000	R\$ 113,2500	R\$ 130,2375
TOTAL Material:					R\$ 130,2375	

Mão de Obra		FONTE	UNID	COEFICIENTE	PREÇO UNITÁRIO	TOTAL

RELATÓRIO ANALÍTICO - COMPOSIÇÕES DE CUSTOS

 <p style="font-size: small;">PREFEITURA DE Varjota DO NOVO TEMPO AO FUTURO QUE TRANSFORMA</p>	OBRA:		PROJETO BASICO DE 4 PASSAGENS MOLHADAS EM DIVERSAS LOCALIDADES DO MUNICIPIO DE VARJOTA – CEARÁ		DATA : 09/04/2026		BDI : 28,64%	
	DESCRIÇÃO:		CONSTRUÇÃO DE QUATRO PASSAGENS MOLHADAS DUAS PROXIMO À COMUNIDADE DE OLHO D'ÁGUA, UMA EM CROARA E UMA NA COMUNIDADE IPEIRA DE CIMA		FONTES		VERSÃO	
	LOCAL:		MUNICIPIO DE VARJOTA		HORA		MES	
	CLIENTE:		PREFEITURA MUNICIPAL DE VARJOTA		SEINFRA		028.1 COM DESONERAÇÃO	
				SINAPI		2026/02 COM DESONERAÇÃO		
				Composições Próprias		PRÓPRIA		
				0,00%		0,00%		

I2391	PEDREIRO	SEINFRA	H	5,00000000	R\$ 24,1600	R\$ 120,8000
I2543	SERVENTE	SEINFRA	H	7,00000000	R\$ 18,4600	R\$ 129,2200
TOTAL Mão de Obra:						R\$ 250,0200

Serviço	FONTE	UNID	COEFICIENTE	PREÇO UNITÁRIO	TOTAL	
C0170	ARGAMASSA DE CIMENTO E AREIA S/PEN. TRAÇO 1:3	SEINFRA	M3	0,30000000	R\$ 631,2900	R\$ 189,3870
TOTAL Serviço:						R\$ 189,3870
VALOR:						569,65

3.4.2. C1400 FORMA DE TÁBUAS DE 1" DE 3A. P/FUNDAÇÕES UTIL. 5 X (M2)

Material	FONTE	UNID	COEFICIENTE	PREÇO UNITÁRIO	TOTAL	
I0965	DESMOLDANTE PARA FORMAS	SEINFRA	L	0,40000000	R\$ 8,4500	R\$ 3,3800
I1728	PREGO 18X27 (2.1/2" X 10) (APROXIMADAMENTE 198UN/KG)	SEINFRA	KG	0,15000000	R\$ 14,2000	R\$ 2,1300
I1846	SARRAFO DE 1"X4"	SEINFRA	M	0,50000000	R\$ 6,0500	R\$ 3,0250
I1916	TABUA DE 1" DE 3A. - L = 30cm	SEINFRA	M	1,00000000	R\$ 12,7700	R\$ 12,7700
TOTAL Material:						R\$ 21,3050

Mão de Obra	FONTE	UNID	COEFICIENTE	PREÇO UNITÁRIO	TOTAL	
I0041	AJUDANTE DE CARPINTEIRO	SEINFRA	H	1,30000000	R\$ 19,1000	R\$ 24,8300
I0498	CARPINTEIRO	SEINFRA	H	1,30000000	R\$ 24,1600	R\$ 31,4080
TOTAL Mão de Obra:						R\$ 56,2380
VALOR:						77,54

3.4.3. C0354 BALIZADOR EM PVC RÍGIDO D=3" C/ENCHIMENTO DE CONCRETO (UN)

Equipamento Custo Horário	FONTE	UNID	COEFICIENTE	PREÇO UNITÁRIO	TOTAL	
I0704	CAMINHÃO C/CARROCERIA DE MADEIRA HP 92 (CHP)	SEINFRA	H	0,45000000	R\$ 122,9082	R\$ 55,3087
TOTAL Equipamento Custo Horário:						R\$ 55,3087

Material	FONTE	UNID	COEFICIENTE	PREÇO UNITÁRIO	TOTAL	
I0157	AÇO CA-25	SEINFRA	KG	2,00000000	R\$ 8,2300	R\$ 16,4600
I2515	FITA REFLETIVA	SEINFRA	M2	0,01920000	R\$ 348,4300	R\$ 6,6899
I2222	TUBO PVC RÍGIDO ROSCÁVEL DE 3"	SEINFRA	M	1,00000000	R\$ 95,9800	R\$ 95,9800
TOTAL Material:						R\$ 119,1299

Mão de Obra	FONTE	UNID	COEFICIENTE	PREÇO UNITÁRIO	TOTAL	
I2391	PEDREIRO	SEINFRA	H	0,50000000	R\$ 24,1600	R\$ 12,0800
I2543	SERVENTE	SEINFRA	H	1,00000000	R\$ 18,4600	R\$ 18,4600
TOTAL Mão de Obra:						R\$ 30,5400

Serviço	FONTE	UNID	COEFICIENTE	PREÇO UNITÁRIO	TOTAL	
C3268	CONCRETO P/VIBR., FCK=10MPa COM AGREGADO PRODUZIDO (S/TRANSP.)	SEINFRA	M3	0,00500000	R\$ 412,4700	R\$ 2,0624
TOTAL Serviço:						R\$ 2,0624
VALOR:						207,04

RELATÓRIO ANALÍTICO - COMPOSIÇÕES DE CUSTOS

 <p style="font-size: small;">PREFEITURA DE Varjota DO NOVO TEMPO AO FUTURO QUE TRANSFORMA</p>	OBRA:		PROJETO BASICO DE 4 PASSAGENS MOLHADAS EM DIVERSAS LOCALIDADES DO MUNICIPIO DE VARJOTA – CEARÁ		DATA : 09/04/2026		BDI : 28,64%					
	DESCRIÇÃO:		CONSTRUÇÃO DE QUATRO PASSAGENS MOLHADAS DUAS PROXIMO À COMUNIDADE DE OLHO D'ÁGUA, UMA EM CROARA E UMA NA COMUNIDADE IPUEIRA DE CIMA		FONTE		VERSÃO					
	LOCAL:		MUNICIPIO DE VARJOTA		SEINFRA		028.1 COM DESONERAÇÃO					
	CLIENTE:		PREFEITURA MUNICIPAL DE VARJOTA		SINAPI		2026/02 COM DESONERAÇÃO					
					Composições Próprias		PROPRIA		HORA		MES	
									84,44%		47,48%	
									99,71%		59,74%	
									0,00%		0,00%	

3.4.4. C0920 CORPO DE BUEIRO SIMPLES TUBULAR D=100cm (M)

Material		FONTE	UNID	COEFICIENTE	PREÇO UNITÁRIO	TOTAL
I2183	TUBO CONCRETO ARMADO, CLASSE PA-1, DN=1000MM (NBR 8890:2018)	SEINFRA	M	1,00000000	R\$ 419,0200	R\$ 419,0200
TOTAL Material:						R\$ 419,0200

Mão de Obra		FONTE	UNID	COEFICIENTE	PREÇO UNITÁRIO	TOTAL
I2391	PEDREIRO	SEINFRA	H	0,12500000	R\$ 24,1600	R\$ 3,0200
I2543	SERVENTE	SEINFRA	H	0,50000000	R\$ 18,4600	R\$ 9,2300
TOTAL Mão de Obra:						R\$ 12,2500

Serviço		FONTE	UNID	COEFICIENTE	PREÇO UNITÁRIO	TOTAL
C0057	ALVENARIA DE PEDRA ARGAMASSADA (TRAÇO 1:4) C/AGREGADOS PRODUZIDOS (S/TRANSP)	SEINFRA	M3	0,57000000	R\$ 435,4200	R\$ 248,1894
C3324	ARGAMASSA DE CIMENTO E AREIA TRAÇO 1:4 COM AREIA PRODUZIDA	SEINFRA	M3	0,04000000	R\$ 454,4500	R\$ 18,1780
C1402	FORMA PLANA CHAPA COMPENSADA RESINADA, ESP.= 10mm P/GALERIA E BUEIROS CAPEADOS	SEINFRA	M2	1,12000000	R\$ 69,5900	R\$ 77,9408
TOTAL Serviço:						R\$ 344,3082
VALOR:						775,57

3.4.5. C2764 ENROCAMENTO DE PEDRA DE MÃO ARRUMADA (ADQUIRIDA) (M3)

Material		FONTE	UNID	COEFICIENTE	PREÇO UNITÁRIO	TOTAL
I1600	PEDRA DE MÃO (RACHÃO)	SEINFRA	M3	1,15000000	R\$ 113,2500	R\$ 130,2375
TOTAL Material:						R\$ 130,2375

Mão de Obra		FONTE	UNID	COEFICIENTE	PREÇO UNITÁRIO	TOTAL
I2391	PEDREIRO	SEINFRA	H	1,00000000	R\$ 24,1600	R\$ 24,1600
I2543	SERVENTE	SEINFRA	H	2,50000000	R\$ 18,4600	R\$ 46,1500
TOTAL Mão de Obra:						R\$ 70,3100
VALOR:						200,55

3.4.6. C0219 ARMADURA DE TELA DE AÇO (M2)

Material		FONTE	UNID	COEFICIENTE	PREÇO UNITÁRIO	TOTAL
I0103	ARAME RECOZIDO N.18 BWG	SEINFRA	KG	0,01000000	R\$ 16,5300	R\$ 0,1653
I2040	TELA SOLDADA EM AÇO CA-60 B FIO= 5,0MM MALHA 10 X 10 CM (3,11KG/M2)	SEINFRA	M2	1,03000000	R\$ 23,8700	R\$ 24,5861
TOTAL Material:						R\$ 24,7514

Mão de Obra		FONTE	UNID	COEFICIENTE	PREÇO UNITÁRIO	TOTAL
I0040	AJUDANTE DE ARMADOR/FERREIRO	SEINFRA	H	0,04000000	R\$ 19,1000	R\$ 0,7640
I0121	ARMADOR/FERREIRO	SEINFRA	H	0,02000000	R\$ 24,1600	R\$ 0,4832
TOTAL Mão de Obra:						R\$ 1,2472
VALOR:						26,00

3.4.7. C3345 ALVENARIA DE PEDRA ARGAMASSADA (TRAÇO 1:3) C/AGREGADOS ADQUIRIDOS (M3)

Material		FONTE	UNID	COEFICIENTE	PREÇO UNITÁRIO	TOTAL
----------	--	-------	------	-------------	----------------	-------

RELATÓRIO ANALÍTICO - COMPOSIÇÕES DE CUSTOS

 <p style="font-size: small;">PREFEITURA DE Varjota DO NOVO TEMPO AO FUTURO QUE TRANSFORMA</p>	OBRA:		PROJETO BASICO DE 4 PASSAGENS MOLHADAS EM DIVERSAS LOCALIDADES DO MUNICIPIO DE VARJOTA – CEARÁ		DATA : 09/04/2026		BDI : 28,64%					
	DESCRIÇÃO:		CONSTRUÇÃO DE QUATRO PASSAGENS MOLHADAS DUAS PROXIMO À COMUNIDADE DE OLHO D'ÁGUA, UMA EM CROARA E UMA NA COMUNIDADE IPUÊIRA DE CIMA		FONTES		VERSÃO					
	LOCAL:		MUNICIPIO DE VARJOTA		SEINFRA		028.1 COM DESONERAÇÃO					
	CLIENTE:		PREFEITURA MUNICIPAL DE VARJOTA		SINAPI		2026/02 COM DESONERAÇÃO					
					Composições Próprias		PROPRIA		HORA		MES	
							84,44%		47,48%			
							99,71%		59,74%			
							0,00%		0,00%			

I1600	PEDRA DE MÃO (RACHÃO)	SEINFRA	M3	1,15000000	R\$ 113,2500	R\$ 130,2375
TOTAL Material:						R\$ 130,2375

Mão de Obra		FONTES	UNID	COEFICIENTE	PREÇO UNITÁRIO	TOTAL
I2391	PEDREIRO	SEINFRA	H	5,00000000	R\$ 24,1600	R\$ 120,8000
I2543	SERVENTE	SEINFRA	H	7,00000000	R\$ 18,4600	R\$ 129,2200
TOTAL Mão de Obra:						R\$ 250,0200

Serviço		FONTES	UNID	COEFICIENTE	PREÇO UNITÁRIO	TOTAL
C0170	ARGAMASSA DE CIMENTO E AREIA S/PEN. TRAÇO 1:3	SEINFRA	M3	0,30000000	R\$ 631,2900	R\$ 189,3870
TOTAL Serviço:						R\$ 189,3870
VALOR:						569,65

3.4.8. C3732 JUNTA DE DILATAÇÃO À BASE DE MASTIQUE (1.00 x 1.00cm) (M)

Material		FONTES	UNID	COEFICIENTE	PREÇO UNITÁRIO	TOTAL
I6804	MASTIQUE ELASTICO A BASE DE POLIURETANO NA COR CINZA - UNIPLAC 400ml	SEINFRA	UN	0,25000000	R\$ 78,2900	R\$ 19,5725
TOTAL Material:						R\$ 19,5725

Mão de Obra		FONTES	UNID	COEFICIENTE	PREÇO UNITÁRIO	TOTAL
I2391	PEDREIRO	SEINFRA	H	0,20000000	R\$ 24,1600	R\$ 4,8320
TOTAL Mão de Obra:						R\$ 4,8320
VALOR:						24,40

3.4.9. C4293 CONCRETO PRÉ-MOLDADO FCK ACIMA DE 50 MPa INCLUSIVE LANÇAMENTO, CURA E TRANSPORTE (M3)

Equipamento Custo Horário		FONTES	UNID	COEFICIENTE	PREÇO UNITÁRIO	TOTAL
I0708	CARREGADEIRA DE PNEUS HP 111 (CHP)	SEINFRA	H	0,02300000	R\$ 229,8427	R\$ 5,2864
TOTAL Equipamento Custo Horário:						R\$ 5,2864

Material		FONTES	UNID	COEFICIENTE	PREÇO UNITÁRIO	TOTAL
I6801	ADITIVO PLASTIFICANTE DENSIFICADOR E RETARDADOR DE PEGA	SEINFRA	KG	1,61700000	R\$ 8,7300	R\$ 14,1164
I6802	ADITIVO SUPERPLASTIFICANTE DENSIFICADOR E RETARDADOR DE PEGA	SEINFRA	KG	6,93000000	R\$ 14,4500	R\$ 100,1385
I0109	AREIA MEDIA	SEINFRA	M3	0,41300000	R\$ 83,5800	R\$ 34,5185
I0280	BRITA	SEINFRA	M3	0,73100000	R\$ 100,5000	R\$ 73,4655
I7487	CAMINHÃO BETONEIRA 5 M3	SEINFRA	H	0,13800000	R\$ 134,6900	R\$ 18,5872
I7955	CENTRAL DOSADORA DE CONCRETO 50 M³/H C/ 4 SILOS	SEINFRA	H	0,01800000	R\$ 136,1500	R\$ 2,4507
I7954	CIMENTO PORTLAND À GRANEL	SEINFRA	KG	462,00000000	R\$ 0,6400	R\$ 295,6800
I7486	PÓRTICO 27 TON	SEINFRA	H	0,32700000	R\$ 92,2300	R\$ 30,1592
I6803	SÍLICA ATIVA	SEINFRA	KG	55,00000000	R\$ 3,5500	R\$ 195,2500
TOTAL Material:						R\$ 764,3660

Mão de Obra		FONTES	UNID	COEFICIENTE	PREÇO UNITÁRIO	TOTAL
I2543	SERVENTE	SEINFRA	H	2,00000000	R\$ 18,4600	R\$ 36,9200
TOTAL Mão de Obra:						R\$ 36,9200

Serviço		FONTES	UNID	COEFICIENTE	PREÇO UNITÁRIO	TOTAL

RELATÓRIO ANALÍTICO - COMPOSIÇÕES DE CUSTOS

 <p style="font-size: small;">PREFEITURA DE Varjota DO NOVO TEMPO AO FUTURO QUE TRANSFORMA</p>	OBRA:		PROJETO BASICO DE 4 PASSAGENS MOLHADAS EM DIVERSAS LOCALIDADES DO MUNICIPIO DE VARJOTA – CEARÁ		DATA : 09/04/2026		BDI : 28,64%				
	DESCRIÇÃO:		CONSTRUÇÃO DE QUATRO PASSAGENS MOLHADAS DUAS PROXIMO Á COMUNIDADE DE OLHO D'ÁGUA, UMA EM CROARA E UMA NA COMUNIDADE IPUEIRA DE CIMA		FORTE		VERSÃO				
	LOCAL:		MUNICIPIO DE VARJOTA		HORA		MES				
	CLIENTE:		PREFEITURA MUNICIPAL DE VARJOTA		SEINFRA		028.1 COM DESONERAÇÃO				
				SINAPI		2026/02 COM DESONERAÇÃO		84,44%		47,48%	
				Composições Próprias		PRÓPRIA		99,71%		59,74%	
								0,00%		0,00%	

C4135	LANÇAMENTO DE CONCRETO EM PRÉ-MOLDADO	SEINFRA	M3	1,00000000	R\$ 41,8400	R\$ 41,8400
					TOTAL Serviço:	R\$ 41,8400
					VALOR:	848,41

3.5.1. C3447 LIMPEZA DE PISO EM ÁREA URBANIZADA (M2)

Mão de Obra	FORTE	UNID	COEFICIENTE	PREÇO UNITÁRIO	TOTAL	
I2543	SERVENTE	SEINFRA	H	0,07500000	R\$ 18,4600	R\$ 1,3845
					TOTAL Mão de Obra:	R\$ 1,3845
					VALOR:	1,38

4.1.1. C4994 LOCAÇÃO DE CONTÊINER ALMOXARIFADO COM PISO NAVAL - 6,00M X 2,35M (MÊS)

Material	FORTE	UNID	COEFICIENTE	PREÇO UNITÁRIO	TOTAL	
I9469	LOCAÇÃO DE CONTÊINER ALMOXARIFADO COM PISO NAVAL - 6,00M X 2,35M	SEINFRA	MÊS	1,00000000	R\$ 800,6000	R\$ 800,6000
					TOTAL Material:	R\$ 800,6000
					VALOR:	800,60

4.1.2. C4995 LOCAÇÃO DE CONTÊINER BANHEIRO COM 02 VASOS SANITÁRIOS, 01 LAVATÓRIO E 04 CHUVEIROS - 6,00 X 2,35M (MÊS)

Material	FORTE	UNID	COEFICIENTE	PREÇO UNITÁRIO	TOTAL	
I9476	LOCAÇÃO DE CONTÊINER BANHEIRO COM 02 VASOS SANITÁRIOS, 01 LAVATÓRIO E 04 CHUVEIROS - 6,00 X 2,35M	SEINFRA	MÊS	1,00000000	R\$ 1.163,8600	R\$ 1.163,8600
					TOTAL Material:	R\$ 1.163,8600
					VALOR:	1.163,86

4.1.3. C2832 FOSSA SÉPTICA E SUMIDOURO EM ALVENARIA (UN)

Material	FORTE	UNID	COEFICIENTE	PREÇO UNITÁRIO	TOTAL	
I0280	BRITA	SEINFRA	M3	1,49200000	R\$ 100,5000	R\$ 149,9460
I2298	CURVA PVC ESGOTO LONGA DN 100MM	SEINFRA	UN	3,00000000	R\$ 58,4400	R\$ 175,3200
I2456	TUBO PVC ESGOTO PRIMÁRIO DE 100 - (NBR 5688)	SEINFRA	M	2,50000000	R\$ 15,8200	R\$ 39,5500
					TOTAL Material:	R\$ 364,8160

Mão de Obra	FORTE	UNID	COEFICIENTE	PREÇO UNITÁRIO	TOTAL	
I2543	SERVENTE	SEINFRA	H	2,00000000	R\$ 18,4600	R\$ 36,9200
					TOTAL Mão de Obra:	R\$ 36,9200

Serviço	FORTE	UNID	COEFICIENTE	PREÇO UNITÁRIO	TOTAL	
C0073	ALVENARIA DE TIJOLO CERÂMICO FURADO (9x19x19)cm C/ARGAMASSA MISTA DE CAL HIDRATADA ESP.=10cm (1:2:8)	SEINFRA	M2	10,05000000	R\$ 62,9800	R\$ 632,9490
C0074	ALVENARIA DE TIJOLO CERÂMICO FURADO (9x19x19)cm C/ARGAMASSA MISTA DE CAL HIDRATADA ESP=20 cm	SEINFRA	M2	12,92000000	R\$ 108,9100	R\$ 1.407,1172
C0216	ARMADURA CA-50A MÉDIA D= 6,3 A 10,0mm	SEINFRA	KG	41,86000000	R\$ 11,9600	R\$ 500,6456
C0838	CONCRETO P/VIBR., FCK 10 MPa COM AGREGADO ADQUIRIDO	SEINFRA	M3	0,29000000	R\$ 469,9600	R\$ 136,2884
C0840	CONCRETO P/VIBR., FCK 15 MPa COM AGREGADO ADQUIRIDO	SEINFRA	M3	0,59800000	R\$ 495,6500	R\$ 296,3987

RELATÓRIO ANALÍTICO - COMPOSIÇÕES DE CUSTOS

 <p style="font-size: small;">PREFEITURA DE Varjota DO NOVO TEMPO AO FUTURO QUE TRANSFORMA</p>	OBRA:		PROJETO BASICO DE 4 PASSAGENS MOLHADAS EM DIVERSAS LOCALIDADES DO MUNICIPIO DE VARJOTA – CEARÁ		DATA : 09/04/2026		BDI : 28,64%	
	DESCRIÇÃO:		CONSTRUÇÃO DE QUATRO PASSAGENS MOLHADAS DUAS PROXIMO À COMUNIDADE DE OLHO D'ÁGUA, UMA EM CROARA E UMA NA COMUNIDADE IPUUEIRA DE CIMA		FONTES		VERSÃO	
	LOCAL:		MUNICIPIO DE VARJOTA		HORA		MES	
	CLIENTE:		PREFEITURA MUNICIPAL DE VARJOTA		SEINFRA		028.1 COM DESONERAÇÃO	
				SINAPI		2026/02 COM DESONERAÇÃO		
				Composições Próprias		PRÓPRIA		
				0,00%		0,00%		

C2784	ESCAVAÇÃO MANUAL SOLO DE 1A.CAT. PROF. ATÉ 1.50m	SEINFRA	M3	14,24000000	R\$ 48,9200	R\$ 696,6208
C1400	FORMA DE TÁBUAS DE 1" DE 3A. P/FUNDAÇÕES UTIL. 5 X	SEINFRA	M2	1,84000000	R\$ 77,5400	R\$ 142,6736
C2123	REBOCO C/ARGAMASSA DE CAL HIDRATADA E AREIA PENEIRADA TRAÇO 1:3 ESP=5 mm P/PAREDE	SEINFRA	M2	11,00000000	R\$ 25,7600	R\$ 283,3600
TOTAL Serviço:						R\$ 4.096,0533
VALOR:						4.497,57

4.1.4. C2850 INSTALAÇÕES PROVISÓRIAS DE LUZ , FORÇA, TELEFONE E LÓGICA (UN)

Material	FONTE	UNID	COEFICIENTE	PREÇO UNITÁRIO	TOTAL
I0125	ARMAÇÃO REX TRIFASICA COM ROLDANA	SEINFRA	UN	1,00000000	R\$ 81,8600
I0355	CABO ISOLADO PVC 750V 10MM2	SEINFRA	M	60,00000000	R\$ 9,3300
I0840	CONECTOR SPLIT-BOLT P/CABO 10MM2	SEINFRA	UN	4,00000000	R\$ 6,0200
I0952	CURVA DE PVC RIGIDO PARA ELETRODUTO DE 1"	SEINFRA	UN	2,00000000	R\$ 4,1400
I1070	ELETRODUTO DE PVC RIGIDO 1"	SEINFRA	M	6,00000000	R\$ 7,1400
I2352	HASTE DE ATERRAMENTO COPERWELD 5/8" x 2.40M	SEINFRA	UN	1,00000000	R\$ 53,2800
I1406	LUVA DE PVC RIGIDO PARA ELETRODUTO 1"	SEINFRA	UN	2,00000000	R\$ 1,6500
I2383	NOFUSE DE 70 A.	SEINFRA	UN	1,00000000	R\$ 29,1500
I2405	POSTE DE CONCRETO DUPLO T (150/9), RESISTÊNCIA NOMINAL 150KG, H=9,00M, PESO APROXIMADO 470KG	SEINFRA	UN	1,00000000	R\$ 601,7000
I2413	QUADRO DE MEDIÇÃO TRIFASICA EM POSTE	SEINFRA	UN	1,00000000	R\$ 272,4000
TOTAL Material:					R\$ 1.676,6900
VALOR:					1.676,69

4.1.5. C1937 PLACAS PADRÃO DE OBRA (M2)

Material	FONTE	UNID	COEFICIENTE	PREÇO UNITÁRIO	TOTAL
I0537	CHAPA DE AÇO GALVANIZADA ESP. 0.3MM	SEINFRA	M2	1,02000000	R\$ 39,0300
I1100	ESMALTE SINTETICO	SEINFRA	L	1,00000000	R\$ 31,8800
I1691	PONTALETE / BARROTE DE 3"x3"	SEINFRA	M	4,50000000	R\$ 16,0900
I1725	PREGO 15X15 (1.1/4" x 13) (APROXIMADAMENTE 672UN/KG)	SEINFRA	KG	0,15000000	R\$ 15,9900
TOTAL Material:					R\$ 146,4941
Mão de Obra	FONTE	UNID	COEFICIENTE	PREÇO UNITÁRIO	TOTAL
I2543	SERVENTE	SEINFRA	H	2,00000000	R\$ 18,4600
TOTAL Mão de Obra:					R\$ 36,9200
VALOR:					183,41

4.1.6. C3367 PLACA DE SINALIZAÇÃO DE OBRA EM AÇO GALVANIZADO (M2)

Equipamento Custo Horário	FONTE	UNID	COEFICIENTE	PREÇO UNITÁRIO	TOTAL
I0581	CAMINHÃO C/CARROCERIA DE MADEIRA HP 136 (CHI)	SEINFRA	H	0,90000000	R\$ 63,2959
I0703	CAMINHÃO C/CARROCERIA DE MADEIRA HP 136 (CHP)	SEINFRA	H	0,10000000	R\$ 172,3484
TOTAL Equipamento Custo Horário:					R\$ 74,2011
Material	FONTE	UNID	COEFICIENTE	PREÇO UNITÁRIO	TOTAL
I2525	PARAFUSO C/PORCA E ARRUELA DE 1/4X1 1/2"	SEINFRA	UN	4,00000000	R\$ 0,6000

RELATÓRIO ANALÍTICO - COMPOSIÇÕES DE CUSTOS

 <p style="font-size: small;">PREFEITURA DE Varjota DO NOVO TEMPO AO FUTURO QUE TRANSFORMA</p>	OBRA:		PROJETO BASICO DE 4 PASSAGENS MOLHADAS EM DIVERSAS LOCALIDADES DO MUNICIPIO DE VARJOTA – CEARÁ	DATA : 09/04/2026		BDI : 28,64%			
	DESCRIÇÃO:		CONSTRUÇÃO DE QUATRO PASSAGENS MOLHADAS DUAS PROXIMO Á COMUNIDADE DE OLHO D'ÁGUA, UMA EM CROARA E UMA NA COMUNIDADE IPUEIRA DE CIMA	FONTES		VERSÃO		HORA	
	LOCAL:		MUNICIPIO DE VARJOTA	SEINFRA	028.1 COM DESONERAÇÃO	84,44%	47,48%		
	CLIENTE:		PREFEITURA MUNICIPAL DE VARJOTA	SINAPI	2026/02 COM DESONERAÇÃO	99,71%	59,74%		
			Composições Próprias	PRÓPRIA		0,00%	0,00%		

I2526	PARAFUSO C/PORCA E ARRUELA DE 5/16X3 1/2"	SEINFRA	UN	4,00000000	R\$ 1,0400	R\$ 4,1600
I2695	PLACA REFLETIVA DE ACO GALVANIZADO	SEINFRA	M2	1,00000000	R\$ 577,5000	R\$ 577,5000
I0198	PONTALETE / BARROTE DE 3"x3" - APARELHADO	SEINFRA	M	3,00000000	R\$ 22,1100	R\$ 66,3300
I2542	TRAVESSA DE MADEIRA C/SECAO DE 3"x1 1/2"	SEINFRA	M	1,40000000	R\$ 10,4900	R\$ 14,6860
TOTAL Material:						R\$ 665,0760

Mão de Obra		FONTES	UNID	COEFICIENTE	PREÇO UNITÁRIO	TOTAL
I0498	CARPINTEIRO	SEINFRA	H	0,10000000	R\$ 24,1600	R\$ 2,4160
I2543	SERVENTE	SEINFRA	H	1,00000000	R\$ 18,4600	R\$ 18,4600
TOTAL Mão de Obra:						R\$ 20,8760
VALOR:						760,15

4.1.7. C4992 MOBILIZAÇÃO DE EQUIPAMENTOS EM CAVALO MECÂNICO C/ PRANCHA DE 3 EIXOS (KM)

Equipamento Custo Horário		FONTES	UNID	COEFICIENTE	PREÇO UNITÁRIO	TOTAL
I0716	CAVALO MECÂNICO C/PRANC. 3 EIXOS (CHP)	SEINFRA	H	0,01250000	R\$ 397,4473	R\$ 4,9681
TOTAL Equipamento Custo Horário:						R\$ 4,9681
VALOR:						4,97

4.1.8. C4993 DESMOBILIZAÇÃO DE EQUIPAMENTOS EM CAVALO MECÂNICO C/ PRANCHA DE 3 EIXOS (KM)

Equipamento Custo Horário		FONTES	UNID	COEFICIENTE	PREÇO UNITÁRIO	TOTAL
I0716	CAVALO MECÂNICO C/PRANC. 3 EIXOS (CHP)	SEINFRA	H	0,01250000	R\$ 397,4473	R\$ 4,9681
TOTAL Equipamento Custo Horário:						R\$ 4,9681
VALOR:						4,97

4.2.1. C1630 LOCAÇÃO DA OBRA - EXECUÇÃO DE GABARITO (M2)

Material		FONTES	UNID	COEFICIENTE	PREÇO UNITÁRIO	TOTAL
I0101	ARAME GALVANIZADO N.16 BWG	SEINFRA	KG	0,02000000	R\$ 21,7300	R\$ 0,4346
I1691	PONTALETE / BARROTE DE 3"x3"	SEINFRA	M	0,04000000	R\$ 16,0900	R\$ 0,6436
I1724	PREGO	SEINFRA	KG	0,01200000	R\$ 17,0000	R\$ 0,2040
I2429	TABUA DE VIROLA DE 12"x 1"	SEINFRA	M2	0,00900000	R\$ 36,6400	R\$ 0,3298
TOTAL Material:						R\$ 1,6120

Mão de Obra		FONTES	UNID	COEFICIENTE	PREÇO UNITÁRIO	TOTAL
I0498	CARPINTEIRO	SEINFRA	H	0,13000000	R\$ 24,1600	R\$ 3,1408
I2543	SERVENTE	SEINFRA	H	0,13000000	R\$ 18,4600	R\$ 2,3998
TOTAL Mão de Obra:						R\$ 5,5406
VALOR:						7,15

4.3.1. 101389 AUXILIAR DE TOPÓGRAFO COM ENCARGOS COMPLEMENTARES (MES)

Encargos Complementares		FONTES	UNID	COEFICIENTE	PREÇO UNITÁRIO	TOTAL
00040862	ALIMENTACAO - MENSALISTA (COLETADO CAIXA - ENCARGOS COMPLEMENTARES)	SINAPI	MES	1,00000000	R\$ 690,76	R\$ 690,76

RELATÓRIO ANALÍTICO - COMPOSIÇÕES DE CUSTOS

 <p style="font-size: small;">PREFEITURA DE Varjota DO NOVO TEMPO AO FUTURO QUE TRANSFORMA</p>	OBRA:		PROJETO BASICO DE 4 PASSAGENS MOLHADAS EM DIVERSAS LOCALIDADES DO MUNICIPIO DE VARJOTA – CEARÁ		DATA : 09/04/2026		BDI : 28,64%	
	DESCRIÇÃO:		CONSTRUÇÃO DE QUATRO PASSAGENS MOLHADAS DUAS PROXIMO A COMUNIDADE DE OLHO D'ÁGUA, UMA EM CROARA E UMA NA COMUNIDADE IPUERA DE CIMA		FONTES		VERSÃO	
	LOCAL:		MUNICIPIO DE VARJOTA		SEINFRA		028.1 COM DESONERAÇÃO	
	CLIENTE:		PREFEITURA MUNICIPAL DE VARJOTA		SINAPI		2026/02 COM DESONERAÇÃO	
					HORA		MES	
					Composições Próprias		PROPRIA	
					84,44%		47,48%	
					99,71%		59,74%	
					0,00%		0,00%	

Código	Descrição	Fonte	Unid	Coeficiente	Preço Unitário	Total
00043505	EPI - FAMILIA TOPOGRAFO - MENSALISTA (ENCARGOS COMPLEMENTARES - COLETADO CAIXA)	SINAPI	MES	1,00000000	R\$ 127,60	R\$ 127,60
00040863	EXAMES - MENSALISTA (COLETADO CAIXA - ENCARGOS COMPLEMENTARES)	SINAPI	MES	1,00000000	R\$ 247,07	R\$ 247,07
00043481	FERRAMENTAS - FAMILIA TOPOGRAFO - MENSALISTA (ENCARGOS COMPLEMENTARES - COLETADO CAIXA)	SINAPI	MES	1,00000000	R\$ 10,83	R\$ 10,83
00040864	SEGURO - MENSALISTA (COLETADO CAIXA - ENCARGOS COMPLEMENTARES)	SINAPI	MES	1,00000000	R\$ 18,28	R\$ 18,28
00040861	TRANSPORTE - MENSALISTA (COLETADO CAIXA - ENCARGOS COMPLEMENTARES)	SINAPI	MES	1,00000000	R\$ 181,17	R\$ 181,17
TOTAL Encargos Complementares:						R\$ 1.275,71

Mão de Obra		Fonte	Unid	Coeficiente	Preço Unitário	Total
00041093	AUXILIAR DE TOPOGRAFO (MENSALISTA)	SINAPI	MES	1,00000000	R\$ 3.800,42	R\$ 3.800,42
TOTAL Mão de Obra:						R\$ 3.800,42
VALOR:						5.076,13

4.3.2. 94296 TOPOGRAFO COM ENCARGOS COMPLEMENTARES (MES)

Encargos Complementares		Fonte	Unid	Coeficiente	Preço Unitário	Total
00040862	ALIMENTACAO - MENSALISTA (COLETADO CAIXA - ENCARGOS COMPLEMENTARES)	SINAPI	MES	1,00000000	R\$ 690,76	R\$ 690,76
00043505	EPI - FAMILIA TOPOGRAFO - MENSALISTA (ENCARGOS COMPLEMENTARES - COLETADO CAIXA)	SINAPI	MES	1,00000000	R\$ 127,60	R\$ 127,60
00040863	EXAMES - MENSALISTA (COLETADO CAIXA - ENCARGOS COMPLEMENTARES)	SINAPI	MES	1,00000000	R\$ 247,07	R\$ 247,07
00043481	FERRAMENTAS - FAMILIA TOPOGRAFO - MENSALISTA (ENCARGOS COMPLEMENTARES - COLETADO CAIXA)	SINAPI	MES	1,00000000	R\$ 10,83	R\$ 10,83
00040864	SEGURO - MENSALISTA (COLETADO CAIXA - ENCARGOS COMPLEMENTARES)	SINAPI	MES	1,00000000	R\$ 18,28	R\$ 18,28
00040861	TRANSPORTE - MENSALISTA (COLETADO CAIXA - ENCARGOS COMPLEMENTARES)	SINAPI	MES	1,00000000	R\$ 181,17	R\$ 181,17
TOTAL Encargos Complementares:						R\$ 1.275,71

Mão de Obra		Fonte	Unid	Coeficiente	Preço Unitário	Total
00040820	TOPOGRAFO (MENSALISTA)	SINAPI	MES	1,00000000	R\$ 8.444,81	R\$ 8.444,81
TOTAL Mão de Obra:						R\$ 8.444,81
VALOR:						9.720,52

4.3.3. 94295 MESTRE DE OBRAS COM ENCARGOS COMPLEMENTARES (MES)

Encargos Complementares		Fonte	Unid	Coeficiente	Preço Unitário	Total
00040862	ALIMENTACAO - MENSALISTA (COLETADO CAIXA - ENCARGOS COMPLEMENTARES)	SINAPI	MES	1,00000000	R\$ 690,76	R\$ 690,76
00043499	EPI - FAMILIA ENCARREGADO GERAL - MENSALISTA (ENCARGOS COMPLEMENTARES - COLETADO CAIXA)	SINAPI	MES	1,00000000	R\$ 217,73	R\$ 217,73
00040863	EXAMES - MENSALISTA (COLETADO CAIXA - ENCARGOS COMPLEMENTARES)	SINAPI	MES	1,00000000	R\$ 247,07	R\$ 247,07
00043475	FERRAMENTAS - FAMILIA ENCARREGADO GERAL - MENSALISTA (ENCARGOS COMPLEMENTARES - COLETADO CAIXA)	SINAPI	MES	1,00000000	R\$ 17,89	R\$ 17,89
00040864	SEGURO - MENSALISTA (COLETADO CAIXA - ENCARGOS COMPLEMENTARES)	SINAPI	MES	1,00000000	R\$ 18,28	R\$ 18,28
00040861	TRANSPORTE - MENSALISTA (COLETADO CAIXA - ENCARGOS COMPLEMENTARES)	SINAPI	MES	1,00000000	R\$ 181,17	R\$ 181,17
TOTAL Encargos Complementares:						R\$ 1.372,90

Mão de Obra		Fonte	Unid	Coeficiente	Preço Unitário	Total
-------------	--	-------	------	-------------	----------------	-------

RELATÓRIO ANALÍTICO - COMPOSIÇÕES DE CUSTOS

 <p style="font-size: small;">PREFEITURA DE Varjota DO NOVO TEMPO AO FUTURO QUE TRANSFORMA</p>	OBRA:		PROJETO BASICO DE 4 PASSAGENS MOLHADAS EM DIVERSAS LOCALIDADES DO MUNICIPIO DE VARJOTA – CEARÁ		DATA : 09/04/2026	BDI : 28,64%		
	DESCRIÇÃO:		CONSTRUÇÃO DE QUATRO PASSAGENS MOLHADAS DUAS PROXIMO A COMUNIDADE DE OLHO D'ÁGUA, UMA EM CROARA E UMA NA COMUNIDADE IPUEIRA DE CIMA		SEINFRA	028.1 COM DESONERAÇÃO	84,44%	47,48%
	LOCAL:		MUNICIPIO DE VARJOTA		SINAPI	2026/02 COM DESONERAÇÃO	99,71%	59,74%
	CLIENTE:		PREFEITURA MUNICIPAL DE VARJOTA		Composições Próprias	PRÓPRIA	0,00%	0,00%

00040819	MESTRE DE OBRAS (MENSALISTA)	SINAPI	MES	1,00000000	R\$ 6.530,66	R\$ 6.530,66
					TOTAL Mão de Obra:	R\$ 6.530,66
					VALOR:	7.903,56

4.4.1.1. C5012 ESCAVAÇÃO DE VALA EM MATERIAL DE 3ª CATEGORIA COM ESCAVADEIRA E ROMPEDOR HIDRÁULICO DE 1700KG (M3)

Equipamento Custo Horário		FORNTE	UNID	COEFICIENTE	PREÇO UNITÁRIO	TOTAL
19402	ESCAVADEIRA HIDRÁULICA C/ ROMPEDOR (CHI)	SEINFRA	H	0,00000000	R\$ 214,0181	R\$ 0,0000
19401	ESCAVADEIRA HIDRÁULICA C/ ROMPEDOR (CHP)	SEINFRA	H	0,16666667	R\$ 511,5184	R\$ 85,2531
					TOTAL Equipamento Custo Horário:	R\$ 85,2531
					VALOR:	85,25

4.4.1.2. C2920 REATERRO C/COMPACTAÇÃO MECÂNICA, E CONTROLE, MATERIAL DA VALA (M3)

Equipamento Custo Horário		FORNTE	UNID	COEFICIENTE	PREÇO UNITÁRIO	TOTAL
10706	CAMINHÃO TANQUE 6.000 l (CHP)	SEINFRA	H	0,03500000	R\$ 181,9407	R\$ 6,3679
10725	COMPACTADOR DE PLACA VIBRATÓRIA HP 7 (CHP)	SEINFRA	H	0,03500000	R\$ 49,0941	R\$ 1,7183
					TOTAL Equipamento Custo Horário:	R\$ 8,0862

Mão de Obra		FORNTE	UNID	COEFICIENTE	PREÇO UNITÁRIO	TOTAL
12543	SERVENTE	SEINFRA	H	1,05000000	R\$ 18,4600	R\$ 19,3830
					TOTAL Mão de Obra:	R\$ 19,3830
					VALOR:	27,47

4.4.1.3. 100973 CARGA, MANOBRAS E DESCARGA DE SOLOS E MATERIAIS GRANULARES EM CAMINHÃO BASCULANTE 6 M³ - CARGA COM PÁ CARREGADEIRA (CAÇAMBA DE 1,7 A 2,8 M³ / 128 HP) E DESCARGA LIVRE (UNIDADE: M3). AF_02/2026 (M3)

Equipamento Custo Horário		FORNTE	UNID	COEFICIENTE	PREÇO UNITÁRIO	TOTAL
67827	CAMINHÃO BASCULANTE 6 M3 TOCO, PESO BRUTO TOTAL 16.000 KG, CARGA ÚTIL MÁXIMA 11.130 KG, DISTÂNCIA ENTRE EIXOS 5,36 M, POTÊNCIA 185 CV, INCLUSIVE CAÇAMBA METÁLICA - CHI DIURNO. AF_06/2014	SINAPI	CHI	0,01844140	R\$ 71,56	R\$ 1,31
67826	CAMINHÃO BASCULANTE 6 M3 TOCO, PESO BRUTO TOTAL 16.000 KG, CARGA ÚTIL MÁXIMA 11.130 KG, DISTÂNCIA ENTRE EIXOS 5,36 M, POTÊNCIA 185 CV, INCLUSIVE CAÇAMBA METÁLICA - CHP DIURNO. AF_06/2014	SINAPI	CHP	0,02560070	R\$ 198,49	R\$ 5,08
5942	PÁ CARREGADEIRA SOBRE RODAS, POTÊNCIA LÍQUIDA 128 HP, CAPACIDADE DA CAÇAMBA 1,7 A 2,8 M3, PESO OPERACIONAL 11632 KG - CHI DIURNO. AF_06/2014	SINAPI	CHI	0,01425640	R\$ 81,13	R\$ 1,15
5940	PÁ CARREGADEIRA SOBRE RODAS, POTÊNCIA LÍQUIDA 128 HP, CAPACIDADE DA CAÇAMBA 1,7 A 2,8 M3, PESO OPERACIONAL 11632 KG - CHP DIURNO. AF_06/2014	SINAPI	CHP	0,00711950	R\$ 176,58	R\$ 1,25
					TOTAL Equipamento Custo Horário:	R\$ 8,79
					VALOR:	8,79

4.4.1.4. C3310 TRANSPORTE COMERCIAL EM RODOVIA NÃO PAVIMENTADA (Y = 0,60X) (T)

Equipamento Custo Horário		FORNTE	UNID	COEFICIENTE	PREÇO UNITÁRIO	TOTAL
10582	CAMINHÃO C/CARROCERIA DE MADEIRA HP 184 (CHI)	SEINFRA	H	0,00000000	R\$ 66,6828	R\$ 0,0000
10693	CAMINHÃO C/CARROCERIA DE MADEIRA HP 184 (CHP)	SEINFRA	H	0,00000000	R\$ 203,2841	R\$ 0,0000
					TOTAL Equipamento Custo Horário:	R\$ 0,0000

RELATÓRIO ANALÍTICO - COMPOSIÇÕES DE CUSTOS

 <p style="font-size: small;">PREFEITURA DE Varjota DO NOVO TEMPO AO FUTURO QUE TRANSFORMA</p>	OBRA:		PROJETO BASICO DE 4 PASSAGENS MOLHADAS EM DIVERSAS LOCALIDADES DO MUNICIPIO DE VARJOTA – CEARÁ		DATA : 09/04/2026		BDI : 28,64%			
	DESCRIÇÃO:		CONSTRUÇÃO DE QUATRO PASSAGENS MOLHADAS DUAS PROXIMO À COMUNIDADE DE OLHO D'ÁGUA, UMA EM CROARA E UMA NA COMUNIDADE IPEIRA DE CIMA		FONTE		VERSÃO			
	LOCAL:		MUNICIPIO DE VARJOTA		SEINFRA		028.1 COM DESONERAÇÃO			
	CLIENTE:		PREFEITURA MUNICIPAL DE VARJOTA		SINAPI		2026/02 COM DESONERAÇÃO			
					Composições Próprias		HORA		MES	
							84,44%		47,48%	
							99,71%		59,74%	
							0,00%		0,00%	

Geral		FONTE	UNID	COEFICIENTE	PREÇO UNITÁRIO	TOTAL
12896	TRANSPORTE	SEINFRA	TxKM	0,60230000	R\$ 1,0000	R\$ 0,6023
TOTAL Geral:						R\$ 0,6023
FÓRMULA:						Y = 0,60X
DMT:						R\$ 10,00
VALOR:						6,00

4.4.1.5. C0095 APOIAMENTO DE PISO OU FUNDO DE VALAS C/MAÇO DE 30 A 60 KG (M2)

Mão de Obra		FONTE	UNID	COEFICIENTE	PREÇO UNITÁRIO	TOTAL
12543	SERVENTE	SEINFRA	H	1,70000000	R\$ 18,4600	R\$ 31,3820
TOTAL Mão de Obra:						R\$ 31,3820
VALOR:						31,38

4.5.1. C3345 ALVENARIA DE PEDRA ARGAMASSADA (TRAÇO 1:3) C/AGREGADOS ADQUIRIDOS (M3)

Material		FONTE	UNID	COEFICIENTE	PREÇO UNITÁRIO	TOTAL
11600	PEDRA DE MÃO (RACHÃO)	SEINFRA	M3	1,15000000	R\$ 113,2500	R\$ 130,2375
TOTAL Material:						R\$ 130,2375
Mão de Obra		FONTE	UNID	COEFICIENTE	PREÇO UNITÁRIO	TOTAL
12391	PEDREIRO	SEINFRA	H	5,00000000	R\$ 24,1600	R\$ 120,8000
12543	SERVENTE	SEINFRA	H	7,00000000	R\$ 18,4600	R\$ 129,2200
TOTAL Mão de Obra:						R\$ 250,0200
Serviço		FONTE	UNID	COEFICIENTE	PREÇO UNITÁRIO	TOTAL
C0170	ARGAMASSA DE CIMENTO E AREIA S/PEN. TRAÇO 1:3	SEINFRA	M3	0,30000000	R\$ 631,2900	R\$ 189,3870
TOTAL Serviço:						R\$ 189,3870
VALOR:						569,65

4.5.2. C1400 FORMA DE TÁBUAS DE 1" DE 3A. P/FUNDAÇÕES UTIL. 5 X (M2)

Material		FONTE	UNID	COEFICIENTE	PREÇO UNITÁRIO	TOTAL
10965	DESMOLDANTE PARA FORMAS	SEINFRA	L	0,40000000	R\$ 8,4500	R\$ 3,3800
11728	PREGO 18X27 (2.1/2" X 10) (APROXIMADAMENTE 198UN/KG)	SEINFRA	KG	0,15000000	R\$ 14,2000	R\$ 2,1300
11846	SARRAFO DE 1"X4"	SEINFRA	M	0,50000000	R\$ 6,0500	R\$ 3,0250
11916	TABUA DE 1" DE 3A. - L = 30cm	SEINFRA	M	1,00000000	R\$ 12,7700	R\$ 12,7700
TOTAL Material:						R\$ 21,3050
Mão de Obra		FONTE	UNID	COEFICIENTE	PREÇO UNITÁRIO	TOTAL
10041	AJUDANTE DE CARPINTEIRO	SEINFRA	H	1,30000000	R\$ 19,1000	R\$ 24,8300
10498	CARPINTEIRO	SEINFRA	H	1,30000000	R\$ 24,1600	R\$ 31,4080
TOTAL Mão de Obra:						R\$ 56,2380
VALOR:						77,54

4.5.3. C0354 BALIZADOR EM PVC RÍGIDO D=3" C/ENCHIMENTO DE CONCRETO (UN)

RELATÓRIO ANALÍTICO - COMPOSIÇÕES DE CUSTOS

 <p style="font-size: small;">PREFEITURA DE Varjota DO NOVO TEMPO AO FUTURO QUE TRANSFORMA</p>	OBRA:		PROJETO BASICO DE 4 PASSAGENS MOLHADAS EM DIVERSAS LOCALIDADES DO MUNICIPIO DE VARJOTA – CEARÁ		DATA : 09/04/2026		BDI : 28,64%					
	DESCRIÇÃO:		CONSTRUÇÃO DE QUATRO PASSAGENS MOLHADAS DUAS PROXIMO Á COMUNIDADE DE OLHO D'ÁGUA, UMA EM CROARA E UMA NA COMUNIDADE IPUEIRA DE CIMA		FONTES		VERSÃO					
	LOCAL:		MUNICIPIO DE VARJOTA		SEINFRA		028.1 COM DESONERAÇÃO					
	CLIENTE:		PREFEITURA MUNICIPAL DE VARJOTA		SINAPI		2026/02 COM DESONERAÇÃO					
					Composições Próprias		PROPRIA		HORA		MES	
							84,44%		47,48%			
							99,71%		59,74%			
							0,00%		0,00%			

Equipamento Custo Horário		FONTES	UNID	COEFICIENTE	PREÇO UNITÁRIO	TOTAL
10704	CAMINHÃO C/CARROCERIA DE MADEIRA HP 92 (CHP)	SEINFRA	H	0,45000000	R\$ 122,9082	R\$ 55,3087
TOTAL Equipamento Custo Horário:						R\$ 55,3087

Material		FONTES	UNID	COEFICIENTE	PREÇO UNITÁRIO	TOTAL
10157	AÇO CA-25	SEINFRA	KG	2,00000000	R\$ 8,2300	R\$ 16,4600
12515	FITA REFLETIVA	SEINFRA	M2	0,01920000	R\$ 348,4300	R\$ 6,6899
12222	TUBO PVC RÍGIDO ROSCÁVEL DE 3"	SEINFRA	M	1,00000000	R\$ 95,9800	R\$ 95,9800
TOTAL Material:						R\$ 119,1299

Mão de Obra		FONTES	UNID	COEFICIENTE	PREÇO UNITÁRIO	TOTAL
12391	PEDREIRO	SEINFRA	H	0,50000000	R\$ 24,1600	R\$ 12,0800
12543	SERVENTE	SEINFRA	H	1,00000000	R\$ 18,4600	R\$ 18,4600
TOTAL Mão de Obra:						R\$ 30,5400

Serviço		FONTES	UNID	COEFICIENTE	PREÇO UNITÁRIO	TOTAL
C3268	CONCRETO P/VIBR., FCK=10MPa COM AGREGADO PRODUZIDO (S/TRANSP.)	SEINFRA	M3	0,00500000	R\$ 412,4700	R\$ 2,0624
TOTAL Serviço:						R\$ 2,0624
VALOR:						207,04

4.5.4. C0219 ARMADURA DE TELA DE AÇO (M2)

Material		FONTES	UNID	COEFICIENTE	PREÇO UNITÁRIO	TOTAL
10103	ARAME RECOZIDO N.18 BWG	SEINFRA	KG	0,01000000	R\$ 16,5300	R\$ 0,1653
12040	TELA SOLDADA EM AÇO CA-60 B FIO= 5,0MM MALHA 10 X 10 CM (3,11KG/M2)	SEINFRA	M2	1,03000000	R\$ 23,8700	R\$ 24,5861
TOTAL Material:						R\$ 24,7514

Mão de Obra		FONTES	UNID	COEFICIENTE	PREÇO UNITÁRIO	TOTAL
10040	AJUDANTE DE ARMADOR/FERREIRO	SEINFRA	H	0,04000000	R\$ 19,1000	R\$ 0,7640
10121	ARMADOR/FERREIRO	SEINFRA	H	0,02000000	R\$ 24,1600	R\$ 0,4832
TOTAL Mão de Obra:						R\$ 1,2472
VALOR:						26,00

4.5.5. C3345 ALVENARIA DE PEDRA ARGAMASSADA (TRAÇO 1:3) C/AGREGADOS ADQUIRIDOS (M3)

Material		FONTES	UNID	COEFICIENTE	PREÇO UNITÁRIO	TOTAL
11600	PEDRA DE MÃO (RACHÃO)	SEINFRA	M3	1,15000000	R\$ 113,2500	R\$ 130,2375
TOTAL Material:						R\$ 130,2375

Mão de Obra		FONTES	UNID	COEFICIENTE	PREÇO UNITÁRIO	TOTAL
12391	PEDREIRO	SEINFRA	H	5,00000000	R\$ 24,1600	R\$ 120,8000
12543	SERVENTE	SEINFRA	H	7,00000000	R\$ 18,4600	R\$ 129,2200
TOTAL Mão de Obra:						R\$ 250,0200

Serviço		FONTES	UNID	COEFICIENTE	PREÇO UNITÁRIO	TOTAL
C0170	ARGAMASSA DE CIMENTO E AREIA S/PEN. TRAÇO 1:3	SEINFRA	M3	0,30000000	R\$ 631,2900	R\$ 189,3870
TOTAL Serviço:						R\$ 189,3870

RELATÓRIO ANALÍTICO - COMPOSIÇÕES DE CUSTOS

 <p style="font-size: small;">PREFEITURA DE Varjota DO NOVO TEMPO AO FUTURO QUE TRANSFORMA</p>	OBRA:		PROJETO BASICO DE 4 PASSAGENS MOLHADAS EM DIVERSAS LOCALIDADES DO MUNICIPIO DE VARJOTA – CEARÁ		DATA : 09/04/2026		BDI : 28,64%				
	DESCRIÇÃO:		CONSTRUÇÃO DE QUATRO PASSAGENS MOLHADAS DUAS PROXIMO À COMUNIDADE DE OLHO D'ÁGUA, UMA EM CROARA E UMA NA COMUNIDADE IPEIRA DE CIMA		FONTES		VERSÃO				
	LOCAL:		MUNICIPIO DE VARJOTA		HORA		MES				
	CLIENTE:		PREFEITURA MUNICIPAL DE VARJOTA		SEINFRA		028.1 COM DESONERAÇÃO		84,44%		47,48%
				SINAPI		2026/02 COM DESONERAÇÃO		99,71%		59,74%	
				Composições Próprias		PRÓPRIA		0,00%		0,00%	

VALOR: 569,65

4.5.6. C3732 JUNTA DE DILATAÇÃO À BASE DE MASTIQUE (1.00 x 1.00cm) (M)

Material	DESCRIÇÃO	FONTE	UNID	COEFICIENTE	PREÇO UNITÁRIO	TOTAL
16804	MASTIQUE ELASTICO A BASE DE POLIURETANO NA COR CINZA - UNIPLAC 400ml	SEINFRA	UN	0,25000000	R\$ 78,2900	R\$ 19,5725
TOTAL Material:						R\$ 19,5725

Mão de Obra	DESCRIÇÃO	FONTE	UNID	COEFICIENTE	PREÇO UNITÁRIO	TOTAL
12391	PEDREIRO	SEINFRA	H	0,20000000	R\$ 24,1600	R\$ 4,8320
TOTAL Mão de Obra:						R\$ 4,8320

VALOR: 24,40

4.5.7. C4293 CONCRETO PRÉ-MOLDADO FCK ACIMA DE 50 MPa INCLUSIVE LANÇAMENTO, CURA E TRANSPORTE (M3)

Equipamento Custo Horário	DESCRIÇÃO	FONTE	UNID	COEFICIENTE	PREÇO UNITÁRIO	TOTAL
10708	CARREGADEIRA DE PNEUS HP 111 (CHP)	SEINFRA	H	0,02300000	R\$ 229,8427	R\$ 5,2864
TOTAL Equipamento Custo Horário:						R\$ 5,2864

Material	DESCRIÇÃO	FONTE	UNID	COEFICIENTE	PREÇO UNITÁRIO	TOTAL
16801	ADITIVO PLASTIFICANTE DENSIFICADOR E RETARDADOR DE PEGA	SEINFRA	KG	1,61700000	R\$ 8,7300	R\$ 14,1164
16802	ADITIVO SUPERPLASTIFICANTE DENSIFICADOR E RETARDADOR DE PEGA	SEINFRA	KG	6,93000000	R\$ 14,4500	R\$ 100,1385
10109	AREIA MEDIA	SEINFRA	M3	0,41300000	R\$ 83,5800	R\$ 34,5185
10280	BRITA	SEINFRA	M3	0,73100000	R\$ 100,5000	R\$ 73,4655
17487	CAMINHÃO BETONEIRA 5 M3	SEINFRA	H	0,13800000	R\$ 134,6900	R\$ 18,5872
17955	CENTRAL DOSADORA DE CONCRETO 50 M³/H C/ 4 SILOS	SEINFRA	H	0,01800000	R\$ 136,1500	R\$ 2,4507
17954	CIMENTO PORTLAND À GRANEL	SEINFRA	KG	462,00000000	R\$ 0,6400	R\$ 295,6800
17486	PÓRTICO 27 TON	SEINFRA	H	0,32700000	R\$ 92,2300	R\$ 30,1592
16803	SÍLICA ATIVA	SEINFRA	KG	55,00000000	R\$ 3,5500	R\$ 195,2500
TOTAL Material:						R\$ 764,3660

Mão de Obra	DESCRIÇÃO	FONTE	UNID	COEFICIENTE	PREÇO UNITÁRIO	TOTAL
12543	SERVENTE	SEINFRA	H	2,00000000	R\$ 18,4600	R\$ 36,9200
TOTAL Mão de Obra:						R\$ 36,9200

Serviço	DESCRIÇÃO	FONTE	UNID	COEFICIENTE	PREÇO UNITÁRIO	TOTAL
C4135	LANÇAMENTO DE CONCRETO EM PRÉ-MOLDADO	SEINFRA	M3	1,00000000	R\$ 41,8400	R\$ 41,8400
TOTAL Serviço:						R\$ 41,8400

VALOR: 848,41

4.6.1. C3447 LIMPEZA DE PISO EM ÁREA URBANIZADA (M2)

Mão de Obra	DESCRIÇÃO	FONTE	UNID	COEFICIENTE	PREÇO UNITÁRIO	TOTAL
12543	SERVENTE	SEINFRA	H	0,07500000	R\$ 18,4600	R\$ 1,3845
TOTAL Mão de Obra:						R\$ 1,3845

VALOR: 1,38

RELATÓRIO ANALÍTICO - COMPOSIÇÕES AUXILIARES

 <p style="font-size: small;">PREFEITURA DE Varjota DO NOVO TEMPO AO FUTURO QUE TRANSFORMA</p>	OBRA:		PROJETO BASICO DE 4 PASSAGENS MOLHADAS EM DIVERSAS LOCALIDADES DO MUNICIPIO DE VARJOTA – CEARÁ		DATA : 09/04/2026		BDI : 28,64%		
	DESCRIÇÃO:		CONSTRUÇÃO DE QUATRO PASSAGENS MOLHADAS DUAS PROXIMO À COMUNIDADE DE OLHO D'ÁGUA, UMA EM CROARA E UMA NA COMUNIDADE IPEIRA DE CIMA		FONTES		VERSÃO		
	LOCAL:		MUNICIPIO DE VARJOTA		SEINFRA		028.1 COM DESONERAÇÃO		
	CLIENTE:		PREFEITURA MUNICIPAL DE VARJOTA		SINAPI		2026/02 COM DESONERAÇÃO		
				Composições Próprias		PRÓPRIA		HORA	
								MES	
								84,44%	
								59,74%	
								0,00%	
								0,00%	

C0057 ALVENARIA DE PEDRA ARGAMASSADA (TRAÇO 1:4) C/AGREGADOS PRODUZIDOS (S/TRANSP) (M3)

Mão de Obra		FONTES	UNID	COEFICIENTE	PREÇO UNITÁRIO	TOTAL
I2391	PEDREIRO	SEINFRA	H	5,00000000	R\$ 24,1600	R\$ 120,8000
I2543	SERVENTE	SEINFRA	H	7,00000000	R\$ 18,4600	R\$ 129,2200
TOTAL Mão de Obra:						R\$ 250,0200

Serviço		FONTES	UNID	COEFICIENTE	PREÇO UNITÁRIO	TOTAL
C3324	ARGAMASSA DE CIMENTO E AREIA TRAÇO 1:4 COM AREIA PRODUZIDA	SEINFRA	M3	0,30000000	R\$ 454,4500	R\$ 136,3350
C3227	PEDRA DE MÃO/POLIÉDRICA	SEINFRA	M3	1,15000000	R\$ 42,6600	R\$ 49,0590
TOTAL Serviço:						R\$ 185,3940
VALOR:						435,42

C0073 ALVENARIA DE TIJOLO CERÂMICO FURADO (9x19x19)cm C/ARGAMASSA MISTA DE CAL HIDRATADA ESP.=10cm (1:2:8) (M2)

Material		FONTES	UNID	COEFICIENTE	PREÇO UNITÁRIO	TOTAL
I0109	AREIA MEDIA	SEINFRA	M3	0,01500000	R\$ 83,5800	R\$ 1,2537
I0441	CAL HIDRATADA	SEINFRA	KG	2,18000000	R\$ 0,9600	R\$ 2,0928
I0805	CIMENTO PORTLAND	SEINFRA	KG	2,18000000	R\$ 0,7100	R\$ 1,5478
I2081	TIJOLO CERÂMICO FURADO 9X19X19CM	SEINFRA	UN	25,00000000	R\$ 0,5300	R\$ 13,2500
TOTAL Material:						R\$ 18,1443

Mão de Obra		FONTES	UNID	COEFICIENTE	PREÇO UNITÁRIO	TOTAL
I2391	PEDREIRO	SEINFRA	H	1,00000000	R\$ 24,1600	R\$ 24,1600
I2543	SERVENTE	SEINFRA	H	1,12000000	R\$ 18,4600	R\$ 20,6752
TOTAL Mão de Obra:						R\$ 44,8352
VALOR:						62,98

C0074 ALVENARIA DE TIJOLO CERÂMICO FURADO (9x19x19)cm C/ARGAMASSA MISTA DE CAL HIDRATADA ESP=20 cm (M2)

Material		FONTES	UNID	COEFICIENTE	PREÇO UNITÁRIO	TOTAL
I0109	AREIA MEDIA	SEINFRA	M3	0,04130000	R\$ 83,5800	R\$ 3,4519
I0441	CAL HIDRATADA	SEINFRA	KG	6,19000000	R\$ 0,9600	R\$ 5,9424
I0805	CIMENTO PORTLAND	SEINFRA	KG	6,19000000	R\$ 0,7100	R\$ 4,3949
I2081	TIJOLO CERÂMICO FURADO 9X19X19CM	SEINFRA	UN	47,00000000	R\$ 0,5300	R\$ 24,9100
TOTAL Material:						R\$ 38,6992

Mão de Obra		FONTES	UNID	COEFICIENTE	PREÇO UNITÁRIO	TOTAL
I2391	PEDREIRO	SEINFRA	H	1,50000000	R\$ 24,1600	R\$ 36,2400
I2543	SERVENTE	SEINFRA	H	1,84000000	R\$ 18,4600	R\$ 33,9664
TOTAL Mão de Obra:						R\$ 70,2064
VALOR:						108,91

C3130 AREIA DE RIO - EXTRAÇÃO (M3)

Equipamento Custo Horário		FONTES	UNID	COEFICIENTE	PREÇO UNITÁRIO	TOTAL
I0596	CARREGADEIRA DE PNEUS HP 180 (CHI)	SEINFRA	H	0,00000000	R\$ 106,3468	R\$ 0,0000

RELATÓRIO ANALÍTICO - COMPOSIÇÕES AUXILIARES

 <p style="font-size: small;">PREFEITURA DE Varjota DO NOVO TEMPO AO FUTURO QUE TRANSFORMA</p>	OBRA:		PROJETO BASICO DE 4 PASSAGENS MOLHADAS EM DIVERSAS LOCALIDADES DO MUNICIPIO DE VARJOTA – CEARÁ		DATA : 09/04/2026		BDI : 28,64%	
	DESCRIÇÃO:		CONSTRUÇÃO DE QUATRO PASSAGENS MOLHADAS DUAS PROXIMO Á COMUNIDADE DE OLHO D'ÁGUA, UMA EM CROARA E UMA NA COMUNIDADE IPUEIRA DE CIMA		FONTES		VERSÃO	
	LOCAL:		MUNICIPIO DE VARJOTA		HORA		MES	
	CLIENTE:		PREFEITURA MUNICIPAL DE VARJOTA		SEINFRA		028.1 COM DESONERAÇÃO	
				SINAPI		2026/02 COM DESONERAÇÃO		
				Composições Próprias		PRÓPRIA		
				0,00%		0,00%		

10710	CARREGADEIRA DE PNEUS HP 180 (CHP)	SEINFRA	H	0,01388889	R\$ 328,0339	R\$ 4,5560
10666	TRATOR DE ESTEIRAS C/LÂMINA E ESC. HP 155 (CHI)	SEINFRA	H	0,00069444	R\$ 93,1931	R\$ 0,0647
10779	TRATOR DE ESTEIRAS C/LÂMINA E ESC. HP 155 (CHP)	SEINFRA	H	0,01319444	R\$ 277,5820	R\$ 3,6625
TOTAL Equipamento Custo Horário:						R\$ 8,2832

Mão de Obra		FONTES	UNID	COEFICIENTE	PREÇO UNITÁRIO	TOTAL
12543	SERVENTE	SEINFRA	H	0,02777778	R\$ 18,4600	R\$ 0,5128
TOTAL Mão de Obra:						R\$ 0,5128
VALOR:						8,80

C0170 ARGAMASSA DE CIMENTO E AREIA S/PEN. TRAÇO 1:3 (M3)

Material		FONTES	UNID	COEFICIENTE	PREÇO UNITÁRIO	TOTAL
10109	AREIA MEDIA	SEINFRA	M3	1,21600000	R\$ 83,5800	R\$ 101,6333
10805	CIMENTO PORTLAND	SEINFRA	KG	486,00000000	R\$ 0,7100	R\$ 345,0600
TOTAL Material:						R\$ 446,6933

Mão de Obra		FONTES	UNID	COEFICIENTE	PREÇO UNITÁRIO	TOTAL
12543	SERVENTE	SEINFRA	H	10,00000000	R\$ 18,4600	R\$ 184,6000
TOTAL Mão de Obra:						R\$ 184,6000
VALOR:						631,29

C3324 ARGAMASSA DE CIMENTO E AREIA TRAÇO 1:4 COM AREIA PRODUZIDA (M3)

Material		FONTES	UNID	COEFICIENTE	PREÇO UNITÁRIO	TOTAL
10805	CIMENTO PORTLAND	SEINFRA	KG	365,00000000	R\$ 0,7100	R\$ 259,1500
TOTAL Material:						R\$ 259,1500

Mão de Obra		FONTES	UNID	COEFICIENTE	PREÇO UNITÁRIO	TOTAL
12543	SERVENTE	SEINFRA	H	10,00000000	R\$ 18,4600	R\$ 184,6000
TOTAL Mão de Obra:						R\$ 184,6000

Serviço		FONTES	UNID	COEFICIENTE	PREÇO UNITÁRIO	TOTAL
C3130	AREIA DE RIO - EXTRAÇÃO	SEINFRA	M3	1,21600000	R\$ 8,8000	R\$ 10,7008
TOTAL Serviço:						R\$ 10,7008
VALOR:						454,45

C0216 ARMADURA CA-50A MÉDIA D= 6,3 A 10,0mm (KG)

Material		FONTES	UNID	COEFICIENTE	PREÇO UNITÁRIO	TOTAL
10163	AÇO CA-50	SEINFRA	KG	1,15000000	R\$ 7,1000	R\$ 8,1650
10103	ARAME RECOZIDO N.18 BWG	SEINFRA	KG	0,02000000	R\$ 16,5300	R\$ 0,3306
TOTAL Material:						R\$ 8,4956

Mão de Obra		FONTES	UNID	COEFICIENTE	PREÇO UNITÁRIO	TOTAL
10040	AJUDANTE DE ARMADOR/FERREIRO	SEINFRA	H	0,08000000	R\$ 19,1000	R\$ 1,5280
10121	ARMADOR/FERREIRO	SEINFRA	H	0,08000000	R\$ 24,1600	R\$ 1,9328
TOTAL Mão de Obra:						R\$ 3,4608

RELATÓRIO ANALÍTICO - COMPOSIÇÕES AUXILIARES

 <p style="font-size: small;">PREFEITURA DE Varjota DO NOVO TEMPO AO FUTURO QUE TRANSFORMA</p>	OBRA:		PROJETO BASICO DE 4 PASSAGENS MOLHADAS EM DIVERSAS LOCALIDADES DO MUNICIPIO DE VARJOTA – CEARÁ		DATA : 09/04/2026		BDI : 28,64%					
	DESCRIÇÃO:		CONSTRUÇÃO DE QUATRO PASSAGENS MOLHADAS DUAS PROXIMO Á COMUNIDADE DE OLHO D'ÁGUA, UMA EM CROARA E UMA NA COMUNIDADE IPUEIRA DE CIMA		FONTES		VERSÃO					
	LOCAL:		MUNICIPIO DE VARJOTA		SEINFRA		028.1 COM DESONERAÇÃO					
	CLIENTE:		PREFEITURA MUNICIPAL DE VARJOTA		SINAPI		2026/02 COM DESONERAÇÃO					
					Composições Próprias		PROPRIA		HORA		MES	
							84,44%		47,48%			
							99,71%		59,74%			
							0,00%		0,00%			

VALOR: 11,96

10566 BETONEIRA COM MOTOR A DIESEL (CHI) (H)

Geral		FONTES	UNID	COEFICIENTE	PREÇO UNITÁRIO	TOTAL
I2716	MAO DE OBRA DE OPERAÇÃO BET.MOTOR DIESEL	SEINFRA	H	1,00000000	R\$ 21,2900	R\$ 21,2900
I2701	DEPRECIACÃO	SEINFRA	H	1,27790000	R\$ 1,0000	R\$ 1,2779
I2702	JUROS	SEINFRA	H	0,24210000	R\$ 1,0000	R\$ 0,2421
TOTAL Geral:						R\$ 22,8100
VALOR:						22,81

10680 BETONEIRA COM MOTOR A DIESEL (CHP) (H)

Geral		FONTES	UNID	COEFICIENTE	PREÇO UNITÁRIO	TOTAL
I2716	MAO DE OBRA DE OPERAÇÃO BET.MOTOR DIESEL	SEINFRA	H	1,00000000	R\$ 21,2900	R\$ 21,2900
I2715	MATERIAL DE OPERAÇÃO BET.MOTOR DIESEL	SEINFRA	H	1,00000000	R\$ 5,6138	R\$ 5,6138
I2701	DEPRECIACÃO	SEINFRA	H	1,27790000	R\$ 1,0000	R\$ 1,2779
I2702	JUROS	SEINFRA	H	0,24210000	R\$ 1,0000	R\$ 0,2421
I2703	MANUTENÇÃO	SEINFRA	H	0,67260000	R\$ 1,0000	R\$ 0,6726
TOTAL Geral:						R\$ 29,0964
VALOR:						29,10

10682 BETONEIRA ELÉTRICA 580L (CHP) (H)

Geral		FONTES	UNID	COEFICIENTE	PREÇO UNITÁRIO	TOTAL
I2714	MAO DE OBRA DE OPERAÇÃO BET.ELET.580L	SEINFRA	H	1,00000000	R\$ 21,2900	R\$ 21,2900
I2701	DEPRECIACÃO	SEINFRA	H	2,26540000	R\$ 1,0000	R\$ 2,2654
I2702	JUROS	SEINFRA	H	0,42920000	R\$ 1,0000	R\$ 0,4292
I2703	MANUTENÇÃO	SEINFRA	H	1,19230000	R\$ 1,0000	R\$ 1,1923
TOTAL Geral:						R\$ 25,1769
VALOR:						25,18

C3253 BRITA PRODUZIDA PARA USOS DIVERSOS (M3)

Equipamento Custo Horário		FONTES	UNID	COEFICIENTE	PREÇO UNITÁRIO	TOTAL
I0594	CARREGADEIRA DE PNEUS HP 111 (CHI)	SEINFRA	H	0,01583333	R\$ 84,4072	R\$ 1,3364
I0708	CARREGADEIRA DE PNEUS HP 111 (CHP)	SEINFRA	H	0,02583333	R\$ 229,8427	R\$ 5,9376
I0618	CONJUNTO DE BRITAGEM 30 M3/H (CHI)	SEINFRA	H	0,00000000	R\$ 310,6206	R\$ 0,0000
I0732	CONJUNTO DE BRITAGEM 30 M3/H (CHP)	SEINFRA	H	0,04166667	R\$ 592,4311	R\$ 24,6846
I0626	GRUPO GERADOR 145 KVA (CHI)	SEINFRA	H	0,00000000	R\$ 33,3658	R\$ 0,0000
I0740	GRUPO GERADOR 145 KVA (CHP)	SEINFRA	H	0,04166667	R\$ 175,9958	R\$ 7,3332
TOTAL Equipamento Custo Horário:						R\$ 39,2918
Material		FONTES	UNID	COEFICIENTE	PREÇO UNITÁRIO	TOTAL
I2528	PEÇAS DE DESGASTE DO BRITADOR	SEINFRA	CJ	0,00040000	R\$ 26.583,0000	R\$ 10,6332
TOTAL Material:						R\$ 10,6332

RELATÓRIO ANALÍTICO - COMPOSIÇÕES AUXILIARES

 <p style="font-size: small;">PREFEITURA DE Varjota DO NOVO TEMPO AO FUTURO QUE TRANSFORMA</p>	OBRA:		PROJETO BASICO DE 4 PASSAGENS MOLHADAS EM DIVERSAS LOCALIDADES DO MUNICIPIO DE VARJOTA – CEARÁ		DATA : 09/04/2026	BDI : 28,64%		
	DESCRIÇÃO:		CONSTRUÇÃO DE QUATRO PASSAGENS MOLHADAS DUAS PROXIMO A COMUNIDADE DE OLHO D'ÁGUA, UMA EM CROARA E UMA NA COMUNIDADE IPEUEIRA DE CIMA		FONTES	VERSÃO	HORA	MES
	LOCAL:		MUNICIPIO DE VARJOTA		SEINFRA	028.1 COM DESONERAÇÃO	84,44%	47,48%
	CLIENTE:		PREFEITURA MUNICIPAL DE VARJOTA		SINAPI	2026/02 COM DESONERAÇÃO	99,71%	59,74%
					Composições Próprias	PRÓPRIA	0,00%	0,00%

Mão de Obra		FONTES	UNID	COEFICIENTE	PREÇO UNITÁRIO	TOTAL
12543	SERVENTE	SEINFRA	H	0,20833333	R\$ 18,4600	R\$ 3,8458
TOTAL Mão de Obra:						R\$ 3,8458

Serviço		FONTES	UNID	COEFICIENTE	PREÇO UNITÁRIO	TOTAL
C3235	ROCHA PARA BRITAGEM	SEINFRA	M3	1,10000000	R\$ 42,6600	R\$ 46,9260
TOTAL Serviço:						R\$ 46,9260
VALOR:						100,70

67827 CAMINHÃO BASCULANTE 6 M3 TOCO, PESO BRUTO TOTAL 16.000 KG, CARGA ÚTIL MÁXIMA 11.130 KG, DISTÂNCIA ENTRE EIXOS 5,36 M, POTÊNCIA 185 CV, INCLUSIVE CAÇAMBA METÁLICA - CHI DIURNO. AF_06/2014 (CHI)

Mão de Obra com Encargos Complementares		FONTES	UNID	COEFICIENTE	PREÇO UNITÁRIO	TOTAL
88281	MOTORISTA DE BASCULANTE COM ENCARGOS COMPLEMENTARES	SINAPI	H	1,00000000	R\$ 34,68	R\$ 34,68
TOTAL Mão de Obra com Encargos Complementares:						R\$ 34,68

Serviço		FONTES	UNID	COEFICIENTE	PREÇO UNITÁRIO	TOTAL
7058	CAMINHÃO BASCULANTE 6 M3 TOCO, PESO BRUTO TOTAL 16.000 KG, CARGA ÚTIL MÁXIMA 11.130 KG, DISTÂNCIA ENTRE EIXOS 5,36 M, POTÊNCIA 185 CV, INCLUSIVE CAÇAMBA METÁLICA - DEPRECIÇÃO. AF_06/2014	SINAPI	H	1,00000000	R\$ 23,92	R\$ 23,92
91402	CAMINHÃO BASCULANTE 6 M3 TOCO, PESO BRUTO TOTAL 16.000 KG, CARGA ÚTIL MÁXIMA 11.130 KG, DISTÂNCIA ENTRE EIXOS 5,36 M, POTÊNCIA 185 CV, INCLUSIVE CAÇAMBA METÁLICA - IMPOSTOS E SEGUROS. AF_06/2014	SINAPI	H	1,00000000	R\$ 3,73	R\$ 3,73
7059	CAMINHÃO BASCULANTE 6 M3 TOCO, PESO BRUTO TOTAL 16.000 KG, CARGA ÚTIL MÁXIMA 11.130 KG, DISTÂNCIA ENTRE EIXOS 5,36 M, POTÊNCIA 185 CV, INCLUSIVE CAÇAMBA METÁLICA - JUROS. AF_06/2014	SINAPI	H	1,00000000	R\$ 9,23	R\$ 9,23
TOTAL Serviço:						R\$ 36,88
VALOR:						71,56

67826 CAMINHÃO BASCULANTE 6 M3 TOCO, PESO BRUTO TOTAL 16.000 KG, CARGA ÚTIL MÁXIMA 11.130 KG, DISTÂNCIA ENTRE EIXOS 5,36 M, POTÊNCIA 185 CV, INCLUSIVE CAÇAMBA METÁLICA - CHP DIURNO. AF_06/2014 (CHP)

Mão de Obra com Encargos Complementares		FONTES	UNID	COEFICIENTE	PREÇO UNITÁRIO	TOTAL
88281	MOTORISTA DE BASCULANTE COM ENCARGOS COMPLEMENTARES	SINAPI	H	1,00000000	R\$ 34,68	R\$ 34,68
TOTAL Mão de Obra com Encargos Complementares:						R\$ 34,68

Serviço		FONTES	UNID	COEFICIENTE	PREÇO UNITÁRIO	TOTAL
7058	CAMINHÃO BASCULANTE 6 M3 TOCO, PESO BRUTO TOTAL 16.000 KG, CARGA ÚTIL MÁXIMA 11.130 KG, DISTÂNCIA ENTRE EIXOS 5,36 M, POTÊNCIA 185 CV, INCLUSIVE CAÇAMBA METÁLICA - DEPRECIÇÃO. AF_06/2014	SINAPI	H	1,00000000	R\$ 23,92	R\$ 23,92
91402	CAMINHÃO BASCULANTE 6 M3 TOCO, PESO BRUTO TOTAL 16.000 KG, CARGA ÚTIL MÁXIMA 11.130 KG, DISTÂNCIA ENTRE EIXOS 5,36 M, POTÊNCIA 185 CV, INCLUSIVE CAÇAMBA METÁLICA - IMPOSTOS E SEGUROS. AF_06/2014	SINAPI	H	1,00000000	R\$ 3,73	R\$ 3,73
7059	CAMINHÃO BASCULANTE 6 M3 TOCO, PESO BRUTO TOTAL 16.000 KG, CARGA ÚTIL MÁXIMA 11.130 KG, DISTÂNCIA ENTRE EIXOS 5,36 M, POTÊNCIA 185 CV, INCLUSIVE CAÇAMBA METÁLICA - JUROS. AF_06/2014	SINAPI	H	1,00000000	R\$ 9,23	R\$ 9,23
7060	CAMINHÃO BASCULANTE 6 M3 TOCO, PESO BRUTO TOTAL 16.000 KG, CARGA ÚTIL MÁXIMA 11.130 KG, DISTÂNCIA ENTRE EIXOS 5,36 M, POTÊNCIA 185 CV, INCLUSIVE CAÇAMBA METÁLICA - MANUTENÇÃO. AF_06/2014	SINAPI	H	1,00000000	R\$ 43,17	R\$ 43,17

RELATÓRIO ANALÍTICO - COMPOSIÇÕES AUXILIARES

 <p style="font-size: small;">PREFEITURA DE Varjota DO NOVO TEMPO AO FUTURO QUE TRANSFORMA</p>	OBRA:			PROJETO BASICO DE 4 PASSAGENS MOLHADAS EM DIVERSAS LOCALIDADES DO MUNICIPIO DE VARJOTA – CEARÁ		DATA : 09/04/2026		BDI : 28,64%					
	DESCRIÇÃO:			CONSTRUÇÃO DE QUATRO PASSAGENS MOLHADAS DUAS PROXIMO À COMUNIDADE DE OLHO D'ÁGUA, UMA EM CROARA E UMA NA COMUNIDADE IPEUEIRA DE CIMA		FONTE		VERSÃO		HORA		MES	
	LOCAL:			MUNICIPIO DE VARJOTA		SEINFRA		028.1 COM DESONERAÇÃO		84,44%		47,48%	
	CLIENTE:			PREFEITURA MUNICIPAL DE VARJOTA		SINAPI		2026/02 COM DESONERAÇÃO		99,71%		59,74%	
						<small>Composições Próprias</small>		PRÓPRIA		0,00%		0,00%	

7061	CAMINHÃO BASCULANTE 6 M3 TOCO, PESO BRUTO TOTAL 16.000 KG, CARGA ÚTIL MÁXIMA 11.130 KG, DISTÂNCIA ENTRE EIXOS 5,36 M, POTÊNCIA 185 CV, INCLUSIVE CAÇAMBA METÁLICA - MATERIAIS NA OPERAÇÃO. AF_06/2014	SINAPI	H	1,00000000	R\$ 83,76	R\$ 83,76
TOTAL Serviço:						R\$ 163,81
VALOR:						198,49

7058 CAMINHÃO BASCULANTE 6 M3 TOCO, PESO BRUTO TOTAL 16.000 KG, CARGA ÚTIL MÁXIMA 11.130 KG, DISTÂNCIA ENTRE EIXOS 5,36 M, POTÊNCIA 185 CV, INCLUSIVE CAÇAMBA METÁLICA - DEPRECIACÃO. AF_06/2014 (H)

Equipamento	FONTE	UNID	COEFICIENTE	PREÇO UNITÁRIO	TOTAL
00037733	CACAMBA METALICA BASCULANTE COM CAPACIDADE DE 6 M3 (INCLUI MONTAGEM, NAO INCLUI CAMINHAO)	UN	0,00006030	R\$ 61.258,13	R\$ 3,69
00037752	CAMINHAO TOCO, PESO BRUTO TOTAL 16000 KG, CARGA UTIL MAXIMA 11030 KG, DISTANCIA ENTRE EIXOS 5,41 M, POTENCIA 185 CV (INCLUI CABINE E CHASSI, NAO INCLUI CARROCERIA)	UN	0,00003420	R\$ 591.575,65	R\$ 20,23
TOTAL Equipamento:					R\$ 23,92
VALOR:					23,92

91402 CAMINHÃO BASCULANTE 6 M3 TOCO, PESO BRUTO TOTAL 16.000 KG, CARGA ÚTIL MÁXIMA 11.130 KG, DISTÂNCIA ENTRE EIXOS 5,36 M, POTÊNCIA 185 CV, INCLUSIVE CAÇAMBA METÁLICA - IMPOSTOS E SEGUROS. AF_06/2014 (H)

Equipamento	FONTE	UNID	COEFICIENTE	PREÇO UNITÁRIO	TOTAL
00037733	CACAMBA METALICA BASCULANTE COM CAPACIDADE DE 6 M3 (INCLUI MONTAGEM, NAO INCLUI CAMINHAO)	UN	0,00000590	R\$ 61.258,13	R\$ 0,36
00037752	CAMINHAO TOCO, PESO BRUTO TOTAL 16000 KG, CARGA UTIL MAXIMA 11030 KG, DISTANCIA ENTRE EIXOS 5,41 M, POTENCIA 185 CV (INCLUI CABINE E CHASSI, NAO INCLUI CARROCERIA)	UN	0,00000570	R\$ 591.575,65	R\$ 3,37
TOTAL Equipamento:					R\$ 3,73
VALOR:					3,73

7059 CAMINHÃO BASCULANTE 6 M3 TOCO, PESO BRUTO TOTAL 16.000 KG, CARGA ÚTIL MÁXIMA 11.130 KG, DISTÂNCIA ENTRE EIXOS 5,36 M, POTÊNCIA 185 CV, INCLUSIVE CAÇAMBA METÁLICA - JUROS. AF_06/2014 (H)

Equipamento	FONTE	UNID	COEFICIENTE	PREÇO UNITÁRIO	TOTAL
00037733	CACAMBA METALICA BASCULANTE COM CAPACIDADE DE 6 M3 (INCLUI MONTAGEM, NAO INCLUI CAMINHAO)	UN	0,00001460	R\$ 61.258,13	R\$ 0,89
00037752	CAMINHAO TOCO, PESO BRUTO TOTAL 16000 KG, CARGA UTIL MAXIMA 11030 KG, DISTANCIA ENTRE EIXOS 5,41 M, POTENCIA 185 CV (INCLUI CABINE E CHASSI, NAO INCLUI CARROCERIA)	UN	0,00001410	R\$ 591.575,65	R\$ 8,34
TOTAL Equipamento:					R\$ 9,23
VALOR:					9,23

7060 CAMINHÃO BASCULANTE 6 M3 TOCO, PESO BRUTO TOTAL 16.000 KG, CARGA ÚTIL MÁXIMA 11.130 KG, DISTÂNCIA ENTRE EIXOS 5,36 M, POTÊNCIA 185 CV, INCLUSIVE CAÇAMBA METÁLICA - MANUTENÇÃO. AF_06/2014 (H)

Equipamento	FONTE	UNID	COEFICIENTE	PREÇO UNITÁRIO	TOTAL
00037733	CACAMBA METALICA BASCULANTE COM CAPACIDADE DE 6 M3 (INCLUI MONTAGEM, NAO INCLUI CAMINHAO)	UN	0,00008490	R\$ 61.258,13	R\$ 5,20
00037752	CAMINHAO TOCO, PESO BRUTO TOTAL 16000 KG, CARGA UTIL MAXIMA 11030 KG, DISTANCIA ENTRE EIXOS 5,41 M, POTENCIA 185 CV (INCLUI CABINE E CHASSI, NAO INCLUI CARROCERIA)	UN	0,00006420	R\$ 591.575,65	R\$ 37,97
TOTAL Equipamento:					R\$ 43,17

RELATÓRIO ANALÍTICO - COMPOSIÇÕES AUXILIARES

 <p style="font-size: small;">PREFEITURA DE Varjota DO NOVO TEMPO AO FUTURO QUE TRANSFORMA</p>	OBRA:		PROJETO BASICO DE 4 PASSAGENS MOLHADAS EM DIVERSAS LOCALIDADES DO MUNICIPIO DE VARJOTA – CEARÁ		DATA : 09/04/2026	BDI : 28,64%		
	DESCRIÇÃO:		CONSTRUÇÃO DE QUATRO PASSAGENS MOLHADAS DUAS PROXIMO Á COMUNIDADE DE OLHO D'ÁGUA, UMA EM CROARA E UMA NA COMUNIDADE IPUEIRA DE CIMA		FONTES	VERSÃO	HORA	MES
	LOCAL:		MUNICIPIO DE VARJOTA		SEINFRA	028.1 COM DESONERAÇÃO	84,44%	47,48%
	CLIENTE:		PREFEITURA MUNICIPAL DE VARJOTA		SINAPI	2026/02 COM DESONERAÇÃO	99,71%	59,74%
					Composições Próprias	PRÓPRIA	0,00%	0,00%

VALOR: 43,17

7061 CAMINHÃO BASCULANTE 6 M3 TOCO, PESO BRUTO TOTAL 16.000 KG, CARGA ÚTIL MÁXIMA 11.130 KG, DISTÂNCIA ENTRE EIXOS 5,36 M, POTÊNCIA 185 CV, INCLUSIVE CAÇAMBA METÁLICA - MATERIAIS NA OPERAÇÃO. AF_06/2014 (H)

Material		FONTES	UNID	COEFICIENTE	PREÇO UNITÁRIO	TOTAL
00004221	OLEO DIESEL COMBUSTIVEL COMUM METROPOLITANO S-10 OU S-500	SINAPI	L	13,62000000	R\$ 6,15	R\$ 83,76
TOTAL Material:						R\$ 83,76

VALOR: 83,76

10581 CAMINHÃO C/CARROCERIA DE MADEIRA HP 136 (CHI) (H)

Geral		FONTES	UNID	COEFICIENTE	PREÇO UNITÁRIO	TOTAL
I2730	MÃO DE OBRA DE OPERAÇÃO DO CAMINHÃO C/ CARROCERIA DE MADEIRA (136 HP)	SEINFRA	H	1,00000000	R\$ 24,5100	R\$ 24,5100
I2701	DEPRECIÇÃO	SEINFRA	H	27,45900000	R\$ 1,0000	R\$ 27,4590
I2702	JUROS	SEINFRA	H	11,32680000	R\$ 1,0000	R\$ 11,3268
TOTAL Geral:						R\$ 63,2958

VALOR: 63,30

10703 CAMINHÃO C/CARROCERIA DE MADEIRA HP 136 (CHP) (H)

Geral		FONTES	UNID	COEFICIENTE	PREÇO UNITÁRIO	TOTAL
I2730	MÃO DE OBRA DE OPERAÇÃO DO CAMINHÃO C/ CARROCERIA DE MADEIRA (136 HP)	SEINFRA	H	1,00000000	R\$ 24,5100	R\$ 24,5100
I2729	MATERIAL DE OPERAÇÃO DO CAMINHÃO C/ CARROCERIA DE MADEIRA (136 HP)	SEINFRA	H	1,00000000	R\$ 67,8640	R\$ 67,8640
I2701	DEPRECIÇÃO	SEINFRA	H	27,45900000	R\$ 1,0000	R\$ 27,4590
I2702	JUROS	SEINFRA	H	11,32680000	R\$ 1,0000	R\$ 11,3268
I2703	MANUTENÇÃO	SEINFRA	H	41,18850000	R\$ 1,0000	R\$ 41,1885
TOTAL Geral:						R\$ 172,3483

VALOR: 172,35

10582 CAMINHÃO C/CARROCERIA DE MADEIRA HP 184 (CHI) (H)

Geral		FONTES	UNID	COEFICIENTE	PREÇO UNITÁRIO	TOTAL
I2732	MÃO DE OBRA DE OPERAÇÃO DO CAMINHÃO C/ CARROCERIA DE MADEIRA (184 HP)	SEINFRA	H	1,00000000	R\$ 24,5100	R\$ 24,5100
I2701	DEPRECIÇÃO	SEINFRA	H	29,85680000	R\$ 1,0000	R\$ 29,8568
I2702	JUROS	SEINFRA	H	12,31590000	R\$ 1,0000	R\$ 12,3159
TOTAL Geral:						R\$ 66,6827

VALOR: 66,68

10693 CAMINHÃO C/CARROCERIA DE MADEIRA HP 184 (CHP) (H)

Geral		FONTES	UNID	COEFICIENTE	PREÇO UNITÁRIO	TOTAL
I2732	MÃO DE OBRA DE OPERAÇÃO DO CAMINHÃO C/ CARROCERIA DE MADEIRA (184 HP)	SEINFRA	H	1,00000000	R\$ 24,5100	R\$ 24,5100
I2731	MATERIAL DE OPERAÇÃO DO CAMINHÃO C/ CARROCERIA DE MADEIRA (184 HP)	SEINFRA	H	1,00000000	R\$ 91,8160	R\$ 91,8160

RELATÓRIO ANALÍTICO - COMPOSIÇÕES AUXILIARES

 <p style="font-size: small;">PREFEITURA DE Varjota DO NOVO TEMPO AO FUTURO QUE TRANSFORMA</p>	OBRA:		PROJETO BASICO DE 4 PASSAGENS MOLHADAS EM DIVERSAS LOCALIDADES DO MUNICIPIO DE VARJOTA – CEARÁ		DATA : 09/04/2026		BDI : 28,64%	
	DESCRIÇÃO:		CONSTRUÇÃO DE QUATRO PASSAGENS MOLHADAS DUAS PROXIMO À COMUNIDADE DE OLHO D'ÁGUA, UMA EM CROARA E UMA NA COMUNIDADE IPUEIRA DE CIMA		FONTES		VERSÃO	
	LOCAL:		MUNICIPIO DE VARJOTA		HORA		MES	
	CLIENTE:		PREFEITURA MUNICIPAL DE VARJOTA		SEINFRA		028.1 COM DESONERAÇÃO	
				SINAPI		2026/02 COM DESONERAÇÃO		
				Composições Próprias		PRÓPRIA		
				84,44%		47,48%		
				99,71%		59,74%		
				0,00%		0,00%		

I2701	DEPRECIÇÃO	SEINFRA	H	29,85680000	R\$ 1,0000	R\$ 29,8568
I2702	JUROS	SEINFRA	H	12,31590000	R\$ 1,0000	R\$ 12,3159
I2703	MANUTENÇÃO	SEINFRA	H	44,78530000	R\$ 1,0000	R\$ 44,7853
					TOTAL Geral:	R\$ 203,2840
					VALOR:	203,28

I0704 CAMINHÃO C/CARROCERIA DE MADEIRA HP 92 (CHP) (H)

Geral		FONTES	UNID	COEFICIENTE	PREÇO UNITÁRIO	TOTAL
I2728	MÃO DE OBRA DE OPERAÇÃO DO CAMINHÃO C/ CARROCERIA DE MADEIRA (92 HP)	SEINFRA	H	1,00000000	R\$ 24,5100	R\$ 24,5100
I2727	MATERIAL DE OPERAÇÃO DO CAMINHÃO C/ CARROCERIA DE MADEIRA (92 HP)	SEINFRA	H	1,00000000	R\$ 45,9080	R\$ 45,9080
I2701	DEPRECIÇÃO	SEINFRA	H	18,02240000	R\$ 1,0000	R\$ 18,0224
I2702	JUROS	SEINFRA	H	7,43420000	R\$ 1,0000	R\$ 7,4342
I2703	MANUTENÇÃO	SEINFRA	H	27,03360000	R\$ 1,0000	R\$ 27,0336
					TOTAL Geral:	R\$ 122,9082
					VALOR:	122,91

I0706 CAMINHÃO TANQUE 6.000 L (CHP) (H)

Geral		FONTES	UNID	COEFICIENTE	PREÇO UNITÁRIO	TOTAL
I2744	MÃO DE OBRA DE OPERAÇÃO DO CAMINHÃO TANQUE 6.000 L	SEINFRA	H	1,00000000	R\$ 24,5100	R\$ 24,5100
I2743	MATERIAL DE OPERAÇÃO DO CAMINHÃO TANQUE 6.000 L	SEINFRA	H	1,00000000	R\$ 67,8640	R\$ 67,8640
I2701	DEPRECIÇÃO	SEINFRA	H	31,56540000	R\$ 1,0000	R\$ 31,5654
I2702	JUROS	SEINFRA	H	10,65330000	R\$ 1,0000	R\$ 10,6533
I2703	MANUTENÇÃO	SEINFRA	H	47,34800000	R\$ 1,0000	R\$ 47,3480
					TOTAL Geral:	R\$ 181,9407
					VALOR:	181,94

I0594 CARREGADEIRA DE PNEUS HP 111 (CHI) (H)

Geral		FONTES	UNID	COEFICIENTE	PREÇO UNITÁRIO	TOTAL
I2753	MÃO DE OBRA DE OPERAÇÃO DA CARREGADEIRA DE PNEUS (111 HP)	SEINFRA	H	1,00000000	R\$ 28,8100	R\$ 28,8100
I2701	DEPRECIÇÃO	SEINFRA	H	41,56800000	R\$ 1,0000	R\$ 41,5680
I2702	JUROS	SEINFRA	H	14,02920000	R\$ 1,0000	R\$ 14,0292
					TOTAL Geral:	R\$ 84,4072
					VALOR:	84,41

I0708 CARREGADEIRA DE PNEUS HP 111 (CHP) (H)

Geral		FONTES	UNID	COEFICIENTE	PREÇO UNITÁRIO	TOTAL
I2753	MÃO DE OBRA DE OPERAÇÃO DA CARREGADEIRA DE PNEUS (111 HP)	SEINFRA	H	1,00000000	R\$ 28,8100	R\$ 28,8100
I2752	MATERIAL DE OPERAÇÃO DA CARREGADEIRA DE PNEUS (111 HP)	SEINFRA	H	1,00000000	R\$ 83,0835	R\$ 83,0835
I2701	DEPRECIÇÃO	SEINFRA	H	41,56800000	R\$ 1,0000	R\$ 41,5680

RELATÓRIO ANALÍTICO - COMPOSIÇÕES AUXILIARES

 <p style="font-size: small;">PREFEITURA DE Varjota DO NOVO TEMPO AO FUTURO QUE TRANSFORMA</p>	OBRA:		PROJETO BASICO DE 4 PASSAGENS MOLHADAS EM DIVERSAS LOCALIDADES DO MUNICIPIO DE VARJOTA – CEARÁ		DATA : 09/04/2026		BDI : 28,64%		
	DESCRIÇÃO:		CONSTRUÇÃO DE QUATRO PASSAGENS MOLHADAS DUAS PROXIMO À COMUNIDADE DE OLHO D'ÁGUA, UMA EM CROARA E UMA NA COMUNIDADE IPEIRA DE CIMA		FONTES		VERSÃO		
	LOCAL:		MUNICIPIO DE VARJOTA		SEINFRA		028.1 COM DESONERAÇÃO		
	CLIENTE:		PREFEITURA MUNICIPAL DE VARJOTA		SINAPI		2026/02 COM DESONERAÇÃO		
				Composições Próprias		PRÓPRIA		HORA	
								MES	
								84,44%	
								47,48%	
								99,71%	
								59,74%	
								0,00%	
								0,00%	

I2702	JUROS	SEINFRA	H	14,02920000	R\$ 1,0000	R\$ 14,0292
I2703	MANUTENÇÃO	SEINFRA	H	62,35200000	R\$ 1,0000	R\$ 62,3520
					TOTAL Geral:	R\$ 229,8427
					VALOR:	229,84

I0596 CARREGADEIRA DE PNEUS HP 180 (CHI) (H)

Geral		FONTES	UNID	COEFICIENTE	PREÇO UNITÁRIO	TOTAL
I2755	MÃO DE OBRA DE OPERAÇÃO DA CARREGADEIRA DE PNEUS (180 HP)	SEINFRA	H	1,00000000	R\$ 28,8100	R\$ 28,8100
I2701	DEPRECIÇÃO	SEINFRA	H	57,97140000	R\$ 1,0000	R\$ 57,9714
I2702	JUROS	SEINFRA	H	19,56540000	R\$ 1,0000	R\$ 19,5654
					TOTAL Geral:	R\$ 106,3468
					VALOR:	106,35

I0710 CARREGADEIRA DE PNEUS HP 180 (CHP) (H)

Geral		FONTES	UNID	COEFICIENTE	PREÇO UNITÁRIO	TOTAL
I2755	MÃO DE OBRA DE OPERAÇÃO DA CARREGADEIRA DE PNEUS (180 HP)	SEINFRA	H	1,00000000	R\$ 28,8100	R\$ 28,8100
I2754	MATERIAL DE OPERAÇÃO DA CARREGADEIRA DE PNEUS (180 HP)	SEINFRA	H	1,00000000	R\$ 134,7300	R\$ 134,7300
I2701	DEPRECIÇÃO	SEINFRA	H	57,97140000	R\$ 1,0000	R\$ 57,9714
I2702	JUROS	SEINFRA	H	19,56540000	R\$ 1,0000	R\$ 19,5654
I2703	MANUTENÇÃO	SEINFRA	H	86,95710000	R\$ 1,0000	R\$ 86,9571
					TOTAL Geral:	R\$ 328,0339
					VALOR:	328,03

I0716 CAVALO MECÂNICO C/PRANC. 3 EIXOS (CHP) (H)

Geral		FONTES	UNID	COEFICIENTE	PREÇO UNITÁRIO	TOTAL
I2760	MÃO DE OBRA DE OPERAÇÃO DO CAVALO MEC. C/ PRANC. 3 EIXOS	SEINFRA	H	1,00000000	R\$ 24,5100	R\$ 24,5100
I2759	MATERIAL DE OPERAÇÃO DO CAVALO MEC. C/ PRANC. 3 EIXOS	SEINFRA	H	1,00000000	R\$ 168,1630	R\$ 168,1630
I2701	DEPRECIÇÃO	SEINFRA	H	74,12640000	R\$ 1,0000	R\$ 74,1264
I2702	JUROS	SEINFRA	H	19,45820000	R\$ 1,0000	R\$ 19,4582
I2703	MANUTENÇÃO	SEINFRA	H	111,18970000	R\$ 1,0000	R\$ 111,1897
					TOTAL Geral:	R\$ 397,4473
					VALOR:	397,45

I0725 COMPACTADOR DE PLACA VIBRATÓRIA HP 7 (CHP) (H)

Geral		FONTES	UNID	COEFICIENTE	PREÇO UNITÁRIO	TOTAL
I2772	MÃO DE OBRA DE OPERAÇÃO DO COMPACTADOR DE PLACA VIBRATÓRIA (7 HP)	SEINFRA	H	1,00000000	R\$ 21,2900	R\$ 21,2900
I2771	MATERIAL DE OPERAÇÃO DO COMPACTADOR DE PLACA VIBRATÓRIA (7 HP)	SEINFRA	H	1,00000000	R\$ 5,2395	R\$ 5,2395
I2701	DEPRECIÇÃO	SEINFRA	H	9,08320000	R\$ 1,0000	R\$ 9,0832

RELATÓRIO ANALÍTICO - COMPOSIÇÕES AUXILIARES

 <p style="font-size: small;">PREFEITURA DE Varjota DO NOVO TEMPO AO FUTURO QUE TRANSFORMA</p>	OBRA:		PROJETO BASICO DE 4 PASSAGENS MOLHADAS EM DIVERSAS LOCALIDADES DO MUNICIPIO DE VARJOTA – CEARÁ		DATA : 09/04/2026		BDI : 28,64%	
	DESCRIÇÃO:		CONSTRUÇÃO DE QUATRO PASSAGENS MOLHADAS DUAS PROXIMO À COMUNIDADE DE OLHO D'ÁGUA, UMA EM CROARA E UMA NA COMUNIDADE IPEIRA DE CIMA		FONTES		VERSÃO	
	LOCAL:		MUNICIPIO DE VARJOTA		HORA		MES	
	CLIENTE:		PREFEITURA MUNICIPAL DE VARJOTA		SEINFRA		028.1 COM DESONERAÇÃO	
				SINAPI		2026/02 COM DESONERAÇÃO		
				Composições Próprias		PRÓPRIA		
						84,44%		
						59,74%		
						0,00%		
						0,00%		

I2702	JUROS	SEINFRA	H	2,00790000	R\$ 1,0000	R\$ 2,0079
I2703	MANUTENÇÃO	SEINFRA	H	11,47350000	R\$ 1,0000	R\$ 11,4735
					TOTAL Geral:	R\$ 49,0941
					VALOR:	49,09

10614 COMPRESSOR DE AR 250 PCM (CHI) (H)

Geral		FONTES	UNID	COEFICIENTE	PREÇO UNITÁRIO	TOTAL
I2776	MÃO DE OBRA DE OPERAÇÃO DO COMPRESSOR DE AR 250 PCM	SEINFRA	H	1,00000000	R\$ 21,2900	R\$ 21,2900
I2701	DEPRECIACÃO	SEINFRA	H	17,81990000	R\$ 1,0000	R\$ 17,8199
I2702	JUROS	SEINFRA	H	5,94000000	R\$ 1,0000	R\$ 5,9400
					TOTAL Geral:	R\$ 45,0499
					VALOR:	45,05

10728 COMPRESSOR DE AR 250 PCM (CHP) (H)

Geral		FONTES	UNID	COEFICIENTE	PREÇO UNITÁRIO	TOTAL
I2776	MÃO DE OBRA DE OPERAÇÃO DO COMPRESSOR DE AR 250 PCM	SEINFRA	H	1,00000000	R\$ 21,2900	R\$ 21,2900
I2775	MATERIAL DE OPERAÇÃO DO COMPRESSOR DE AR 250 PCM	SEINFRA	H	1,00000000	R\$ 70,3590	R\$ 70,3590
I2701	DEPRECIACÃO	SEINFRA	H	17,81990000	R\$ 1,0000	R\$ 17,8199
I2702	JUROS	SEINFRA	H	5,94000000	R\$ 1,0000	R\$ 5,9400
I2703	MANUTENÇÃO	SEINFRA	H	19,79990000	R\$ 1,0000	R\$ 19,7999
					TOTAL Geral:	R\$ 135,2088
					VALOR:	135,21

C0838 CONCRETO P/VIBR., FCK 10 MPa COM AGREGADO ADQUIRIDO (M3)

Equipamento Custo Horário		FONTES	UNID	COEFICIENTE	PREÇO UNITÁRIO	TOTAL
I0682	BETONEIRA ELÉTRICA 580L (CHP)	SEINFRA	H	0,71400000	R\$ 25,1770	R\$ 17,9764
					TOTAL Equipamento Custo Horário:	R\$ 17,9764
Material		FONTES	UNID	COEFICIENTE	PREÇO UNITÁRIO	TOTAL
I0109	AREIA MEDIA	SEINFRA	M3	0,91970000	R\$ 83,5800	R\$ 76,8685
I0805	CIMENTO PORTLAND	SEINFRA	KG	254,00000000	R\$ 0,7100	R\$ 180,3400
I1605	PEDRISCO	SEINFRA	M3	0,83600000	R\$ 100,5000	R\$ 84,0180
					TOTAL Material:	R\$ 341,2265
Mão de Obra		FONTES	UNID	COEFICIENTE	PREÇO UNITÁRIO	TOTAL
I2543	SERVENTE	SEINFRA	H	6,00000000	R\$ 18,4600	R\$ 110,7600
					TOTAL Mão de Obra:	R\$ 110,7600
					VALOR:	469,96

C0840 CONCRETO P/VIBR., FCK 15 MPa COM AGREGADO ADQUIRIDO (M3)

Equipamento Custo Horário		FONTES	UNID	COEFICIENTE	PREÇO UNITÁRIO	TOTAL
---------------------------	--	--------	------	-------------	----------------	-------

RELATÓRIO ANALÍTICO - COMPOSIÇÕES AUXILIARES

 <p style="font-size: small;">PREFEITURA DE Varjota DO NOVO TEMPO AO FUTURO QUE TRANSFORMA</p>	OBRA:		PROJETO BASICO DE 4 PASSAGENS MOLHADAS EM DIVERSAS LOCALIDADES DO MUNICIPIO DE VARJOTA – CEARÁ		DATA : 09/04/2026		BDI : 28,64%					
	DESCRIÇÃO:		CONSTRUÇÃO DE QUATRO PASSAGENS MOLHADAS DUAS PROXIMO Á COMUNIDADE DE OLHO D'ÁGUA, UMA EM CROARA E UMA NA COMUNIDADE IPUEIRA DE CIMA		FONTES		VERSÃO					
	LOCAL:		MUNICIPIO DE VARJOTA		SEINFRA		028.1 COM DESONERAÇÃO					
	CLIENTE:		PREFEITURA MUNICIPAL DE VARJOTA		SINAPI		2026/02 COM DESONERAÇÃO					
					Composições Próprias		PRÓPRIA		HORA		MES	
							84,44%		47,48%			
							99,71%		59,74%			
							0,00%		0,00%			

I0682	BETONEIRA ELÉTRICA 580L (CHP)	SEINFRA	H	0,71400000	R\$ 25,1770	R\$ 17,9764
TOTAL Equipamento Custo Horário:						R\$ 17,9764

Material		FONTES	UNID	COEFICIENTE	PREÇO UNITÁRIO	TOTAL
I0109	AREIA MEDIA	SEINFRA	M3	0,88720000	R\$ 83,5800	R\$ 74,1522
I0805	CIMENTO PORTLAND	SEINFRA	KG	294,00000000	R\$ 0,7100	R\$ 208,7400
I1605	PEDRISCO	SEINFRA	M3	0,83600000	R\$ 100,5000	R\$ 84,0180
TOTAL Material:						R\$ 366,9102

Mão de Obra		FONTES	UNID	COEFICIENTE	PREÇO UNITÁRIO	TOTAL
I2543	SERVENTE	SEINFRA	H	6,00000000	R\$ 18,4600	R\$ 110,7600
TOTAL Mão de Obra:						R\$ 110,7600
VALOR:						495,65

C3268 CONCRETO P/VIBR., FCK=10MPa COM AGREGADO PRODUZIDO (S/TRANSP.) (M3)

Equipamento Custo Horário		FONTES	UNID	COEFICIENTE	PREÇO UNITÁRIO	TOTAL
I0566	BETONEIRA COM MOTOR A DIESEL (CHI)	SEINFRA	H	0,00000000	R\$ 22,8100	R\$ 0,0000
I0680	BETONEIRA COM MOTOR A DIESEL (CHP)	SEINFRA	H	1,00000000	R\$ 29,0963	R\$ 29,0963
TOTAL Equipamento Custo Horário:						R\$ 29,0963

Material		FONTES	UNID	COEFICIENTE	PREÇO UNITÁRIO	TOTAL
I0805	CIMENTO PORTLAND	SEINFRA	KG	254,00000000	R\$ 0,7100	R\$ 180,3400
TOTAL Material:						R\$ 180,3400

Mão de Obra		FONTES	UNID	COEFICIENTE	PREÇO UNITÁRIO	TOTAL
I2543	SERVENTE	SEINFRA	H	6,00000000	R\$ 18,4600	R\$ 110,7600
TOTAL Mão de Obra:						R\$ 110,7600

Serviço		FONTES	UNID	COEFICIENTE	PREÇO UNITÁRIO	TOTAL
C3130	AREIA DE RIO - EXTRAÇÃO	SEINFRA	M3	0,91970000	R\$ 8,8000	R\$ 8,0934
C3253	BRITA PRODUZIDA PARA USOS DIVERSOS	SEINFRA	M3	0,83600000	R\$ 100,7000	R\$ 84,1852
TOTAL Serviço:						R\$ 92,2786

VALOR: 412,47

I0618 CONJUNTO DE BRITAGEM 30 M3/H (CHI) (H)

Geral		FONTES	UNID	COEFICIENTE	PREÇO UNITÁRIO	TOTAL
I2781	MÃO DE OBRA DE OPERAÇÃO DO CONJUNTO DE BRITAGEM 30 M3/H	SEINFRA	H	1,00000000	R\$ 28,8100	R\$ 28,8100
I2701	DEPRECIAÇÃO	SEINFRA	H	211,35790000	R\$ 1,0000	R\$ 211,3579
I2702	JUROS	SEINFRA	H	70,45260000	R\$ 1,0000	R\$ 70,4526
TOTAL Geral:						R\$ 310,6205

VALOR: 310,62

I0732 CONJUNTO DE BRITAGEM 30 M3/H (CHP) (H)

Geral		FONTES	UNID	COEFICIENTE	PREÇO UNITÁRIO	TOTAL
-------	--	--------	------	-------------	----------------	-------

RELATÓRIO ANALÍTICO - COMPOSIÇÕES AUXILIARES

 <p style="font-size: small;">PREFEITURA DE Varjota DO NOVO TEMPO AO FUTURO QUE TRANSFORMA</p>	OBRA:		PROJETO BASICO DE 4 PASSAGENS MOLHADAS EM DIVERSAS LOCALIDADES DO MUNICIPIO DE VARJOTA – CEARÁ	DATA : 09/04/2026		BDI : 28,64%	
	DESCRIÇÃO:		CONSTRUÇÃO DE QUATRO PASSAGENS MOLHADAS DUAS PROXIMO À COMUNIDADE DE OLHO D'ÁGUA, UMA EM CROARA E UMA NA COMUNIDADE IPEIRA DE CIMA	FONTE	VERSÃO	HORA	MES
	LOCAL:		MUNICIPIO DE VARJOTA	SEINFRA	028.1 COM DESONERAÇÃO	84,44%	47,48%
	CLIENTE:		PREFEITURA MUNICIPAL DE VARJOTA	SINAPI	2026/02 COM DESONERAÇÃO	99,71%	59,74%
			Composições Próprias	PRÓPRIA	0,00%	0,00%	

I2781	MÃO DE OBRA DE OPERAÇÃO DO CONJUNTO DE BRITAGEM 30 M3/H	SEINFRA	H	1,00000000	R\$ 28,8100	R\$ 28,8100
I2701	DEPRECIAÇÃO	SEINFRA	H	211,35790000	R\$ 1,0000	R\$ 211,3579
I2702	JUROS	SEINFRA	H	70,45260000	R\$ 1,0000	R\$ 70,4526
I2703	MANUTENÇÃO	SEINFRA	H	281,81060000	R\$ 1,0000	R\$ 281,8106
					TOTAL Geral:	R\$ 592,4311
					VALOR:	592,43

95346 CURSO DE CAPACITAÇÃO PARA MOTORISTA DE BASCULANTE (ENCARGOS COMPLEMENTARES) - HORISTA (H)

Mão de Obra	FONTE	UNID	COEFICIENTE	PREÇO UNITÁRIO	TOTAL	
00020020	MOTORISTA DE CAMINHAO-BASCULANTE (HORISTA)	SINAPI	H	0,00509000	R\$ 26,76	R\$ 0,13
TOTAL Mão de Obra:					R\$ 0,13	
					VALOR:	0,13

95364 CURSO DE CAPACITAÇÃO PARA OPERADOR DE PÁ CARREGADEIRA (ENCARGOS COMPLEMENTARES) - HORISTA (H)

Mão de Obra	FONTE	UNID	COEFICIENTE	PREÇO UNITÁRIO	TOTAL	
00004248	OPERADOR DE PA CARREGADEIRA (HORISTA)	SINAPI	H	0,00831000	R\$ 24,12	R\$ 0,20
TOTAL Mão de Obra:					R\$ 0,20	
					VALOR:	0,20

19402 ESCAVADEIRA HIDRÁULICA C/ ROMPEDOR (CHI) (H)

Geral	FONTE	UNID	COEFICIENTE	PREÇO UNITÁRIO	TOTAL	
I2787	MÃO DE OBRA DE OPERAÇÃO DA ESCAVADEIRA HIDRÁULICA	SEINFRA	H	1,00000000	R\$ 28,8100	R\$ 28,8100
I2701	DEPRECIAÇÃO	SEINFRA	H	155,96470000	R\$ 1,0000	R\$ 155,9647
I2702	JUROS	SEINFRA	H	29,24340000	R\$ 1,0000	R\$ 29,2434
TOTAL Geral:					R\$ 214,0181	
					VALOR:	214,02

19401 ESCAVADEIRA HIDRÁULICA C/ ROMPEDOR (CHP) (H)

Geral	FONTE	UNID	COEFICIENTE	PREÇO UNITÁRIO	TOTAL	
I2787	MÃO DE OBRA DE OPERAÇÃO DA ESCAVADEIRA HIDRÁULICA	SEINFRA	H	1,00000000	R\$ 28,8100	R\$ 28,8100
19403	MATERIAL DE OPERAÇÃO DA ESCAVADEIRA HIDRÁULICA C/ ROMPEDOR	SEINFRA	H	1,00000000	R\$ 102,5445	R\$ 102,5445
I2701	DEPRECIAÇÃO	SEINFRA	H	155,96470000	R\$ 1,0000	R\$ 155,9647
I2702	JUROS	SEINFRA	H	29,24340000	R\$ 1,0000	R\$ 29,2434
I2703	MANUTENÇÃO	SEINFRA	H	194,95590000	R\$ 1,0000	R\$ 194,9559
TOTAL Geral:					R\$ 511,5185	
					VALOR:	511,52

C2784 ESCAVAÇÃO MANUAL SOLO DE 1A.CAT. PROF. ATÉ 1.50m (M3)

Mão de Obra	FONTE	UNID	COEFICIENTE	PREÇO UNITÁRIO	TOTAL
-------------	-------	------	-------------	----------------	-------

RELATÓRIO ANALÍTICO - COMPOSIÇÕES AUXILIARES

 <p style="font-size: small;">PREFEITURA DE Varjota DO NOVO TEMPO AO FUTURO QUE TRANSFORMA</p>	OBRA:		PROJETO BASICO DE 4 PASSAGENS MOLHADAS EM DIVERSAS LOCALIDADES DO MUNICIPIO DE VARJOTA – CEARÁ		DATA : 09/04/2026		BDI : 28,64%	
	DESCRIÇÃO:		CONSTRUÇÃO DE QUATRO PASSAGENS MOLHADAS DUAS PROXIMO À COMUNIDADE DE OLHO D'ÁGUA, UMA EM CROARA E UMA NA COMUNIDADE IPUEIRA DE CIMA		FONTES		VERSÃO	
	LOCAL:		MUNICIPIO DE VARJOTA		HORA		MES	
	CLIENTE:		PREFEITURA MUNICIPAL DE VARJOTA		SEINFRA		028.1 COM DESONERAÇÃO	
				SINAPI		2026/02 COM DESONERAÇÃO		
				Composições Próprias		PRÓPRIA		
				0,00%		0,00%		

I2543	SERVENTE	SEINFRA	H	2,65000000	R\$ 18,4600	R\$ 48,9190
					TOTAL Mão de Obra:	R\$ 48,9190
					VALOR:	48,92

C1400 FORMA DE TÁBUAS DE 1" DE 3A. P/FUNDAÇÕES UTIL. 5 X (M2)

Material	FONTE	UNID	COEFICIENTE	PREÇO UNITÁRIO	TOTAL
I0965	DESMOLDANTE PARA FORMAS	SEINFRA	L	0,40000000	R\$ 3,3800
I1728	PREGO 18X27 (2.1/2" X 10) (APROXIMADAMENTE 198UN/KG)	SEINFRA	KG	0,15000000	R\$ 2,1300
I1846	SARRAFO DE 1"X4"	SEINFRA	M	0,50000000	R\$ 3,0250
I1916	TABUA DE 1" DE 3A. - L = 30cm	SEINFRA	M	1,00000000	R\$ 12,7700
TOTAL Material:					R\$ 21,3050

Mão de Obra	FONTE	UNID	COEFICIENTE	PREÇO UNITÁRIO	TOTAL
I0041	AJUDANTE DE CARPINTEIRO	SEINFRA	H	1,30000000	R\$ 24,8300
I0498	CARPINTEIRO	SEINFRA	H	1,30000000	R\$ 31,4080
TOTAL Mão de Obra:					R\$ 56,2380
VALOR:					77,54

C1402 FORMA PLANA CHAPA COMPENSADA RESINADA, ESP.= 10mm P/GALERIA E BUEIROS CAPEADOS (M2)

Material	FONTE	UNID	COEFICIENTE	PREÇO UNITÁRIO	TOTAL
I0528	CHAPA COMPENSADO RESINADO 10MM (1.10 X 2.20M)	SEINFRA	M2	0,20000000	R\$ 7,1900
I1691	PONTALETE / BARROTE DE 3"x3"	SEINFRA	M	0,43000000	R\$ 6,9187
I1728	PREGO 18X27 (2.1/2" X 10) (APROXIMADAMENTE 198UN/KG)	SEINFRA	KG	0,20000000	R\$ 2,8400
I1846	SARRAFO DE 1"X4"	SEINFRA	M	0,12000000	R\$ 0,7260
TOTAL Material:					R\$ 17,6747

Mão de Obra	FONTE	UNID	COEFICIENTE	PREÇO UNITÁRIO	TOTAL
I0041	AJUDANTE DE CARPINTEIRO	SEINFRA	H	1,20000000	R\$ 22,9200
I0498	CARPINTEIRO	SEINFRA	H	1,20000000	R\$ 28,9920
TOTAL Mão de Obra:					R\$ 51,9120
VALOR:					69,59

I0626 GRUPO GERADOR 145 KVA (CHI) (H)

Geral	FONTE	UNID	COEFICIENTE	PREÇO UNITÁRIO	TOTAL
I2792	MÃO DE OBRA DE OPERAÇÃO DO GRUPO GERADOR 145 KVA	SEINFRA	H	1,00000000	R\$ 21,2900
I2701	DEPRECIÇÃO	SEINFRA	H	9,02860000	R\$ 9,0286
I2702	JUROS	SEINFRA	H	3,04720000	R\$ 3,0472
TOTAL Geral:					R\$ 33,3658
VALOR:					33,37

I0740 GRUPO GERADOR 145 KVA (CHP) (H)

RELATÓRIO ANALÍTICO - COMPOSIÇÕES AUXILIARES

 <p style="font-size: small;">PREFEITURA DE Varjota DO NOVO TEMPO AO FUTURO QUE TRANSFORMA</p>	OBRA:		PROJETO BASICO DE 4 PASSAGENS MOLHADAS EM DIVERSAS LOCALIDADES DO MUNICIPIO DE VARJOTA – CEARÁ		DATA : 09/04/2026	BDI : 28,64%		
	DESCRIÇÃO:		CONSTRUÇÃO DE QUATRO PASSAGENS MOLHADAS DUAS PROXIMO Á COMUNIDADE DE OLHO D'ÁGUA, UMA EM CROARA E UMA NA COMUNIDADE IPUEIRA DE CIMA		FONTES	VERSÃO	HORA	MES
	LOCAL:		MUNICIPIO DE VARJOTA		SEINFRA	028.1 COM DESONERAÇÃO	84,44%	47,48%
	CLIENTE:		PREFEITURA MUNICIPAL DE VARJOTA		SINAPI	2026/02 COM DESONERAÇÃO	99,71%	59,74%
					Composições Próprias	PRÓPRIA	0,00%	0,00%

Geral		FONTES	UNID	COEFICIENTE	PREÇO UNITÁRIO	TOTAL
I2792	MÃO DE OBRA DE OPERAÇÃO DO GRUPO GERADOR 145 KVA	SEINFRA	H	1,00000000	R\$ 21,2900	R\$ 21,2900
I2791	MATERIAL DE OPERAÇÃO DO GRUPO GERADOR 145 KVA	SEINFRA	H	1,00000000	R\$ 134,7300	R\$ 134,7300
I2701	DEPRECIÇÃO	SEINFRA	H	9,02860000	R\$ 1,0000	R\$ 9,0286
I2702	JUROS	SEINFRA	H	3,04720000	R\$ 1,0000	R\$ 3,0472
I2703	MANUTENÇÃO	SEINFRA	H	7,90000000	R\$ 1,0000	R\$ 7,9000
TOTAL Geral:						R\$ 175,9958
VALOR:						176,00

C4135 LANÇAMENTO DE CONCRETO EM PRÉ-MOLDADO (M3)

Equipamento Custo Horário		FONTES	UNID	COEFICIENTE	PREÇO UNITÁRIO	TOTAL
I0788	VIBRADOR DE IMERSÃO C/MOTOR ELÉTRICO (CHP)	SEINFRA	H	0,20000000	R\$ 1,7816	R\$ 0,3563
TOTAL Equipamento Custo Horário:						R\$ 0,3563
Mão de Obra		FONTES	UNID	COEFICIENTE	PREÇO UNITÁRIO	TOTAL
I2391	PEDREIRO	SEINFRA	H	0,80000000	R\$ 24,1600	R\$ 19,3280
I2543	SERVENTE	SEINFRA	H	1,20000000	R\$ 18,4600	R\$ 22,1520
TOTAL Mão de Obra:						R\$ 41,4800
VALOR:						41,84

I2714 MAO DE OBRA DE OPERAÇÃO BET.ELET.580L (H)

Mão de Obra		FONTES	UNID	COEFICIENTE	PREÇO UNITÁRIO	TOTAL
I2548	OPERADOR DE BETONEIRA	SEINFRA	H	1,00000000	R\$ 21,2900	R\$ 21,2900
TOTAL Mão de Obra:						R\$ 21,2900
VALOR:						21,29

I2716 MAO DE OBRA DE OPERAÇÃO BET.MOTOR DIESEL (H)

Mão de Obra		FONTES	UNID	COEFICIENTE	PREÇO UNITÁRIO	TOTAL
I2548	OPERADOR DE BETONEIRA	SEINFRA	H	1,00000000	R\$ 21,2900	R\$ 21,2900
TOTAL Mão de Obra:						R\$ 21,2900
VALOR:						21,29

I2715 MATERIAL DE OPERAÇÃO BET.MOTOR DIESEL (H)

Material		FONTES	UNID	COEFICIENTE	PREÇO UNITÁRIO	TOTAL
I2706	OLEO DIESEL	SEINFRA	L	1,12500000	R\$ 4,9900	R\$ 5,6138
TOTAL Material:						R\$ 5,6138
VALOR:						5,61

I2752 MATERIAL DE OPERAÇÃO DA CARREGADEIRA DE PNEUS (111 HP) (H)

Material		FONTES	UNID	COEFICIENTE	PREÇO UNITÁRIO	TOTAL
----------	--	--------	------	-------------	----------------	-------

RELATÓRIO ANALÍTICO - COMPOSIÇÕES AUXILIARES

 <p style="font-size: small;">PREFEITURA DE Varjota DO NOVO TEMPO AO FUTURO QUE TRANSFORMA</p>	OBRA:			PROJETO BASICO DE 4 PASSAGENS MOLHADAS EM DIVERSAS LOCALIDADES DO MUNICIPIO DE VARJOTA – CEARÁ		DATA : 09/04/2026		BDI : 28,64%					
	DESCRIÇÃO:			CONSTRUÇÃO DE QUATRO PASSAGENS MOLHADAS DUAS PROXIMO Á COMUNIDADE DE OLHO D'ÁGUA, UMA EM CROARA E UMA NA COMUNIDADE IPUEIRA DE CIMA		FORNTE		VERSÃO		HORA		MES	
	LOCAL:			MUNICIPIO DE VARJOTA		SEINFRA		028.1 COM DESONERAÇÃO		84,44%		47,48%	
	CLIENTE:			PREFEITURA MUNICIPAL DE VARJOTA		SINAPI		2026/02 COM DESONERAÇÃO		99,71%		59,74%	
						Composições Próprias		PRÓPRIA		0,00%		0,00%	

I2706	OLEO DIESEL	SEINFRA	L	16,65000000	R\$ 4,9900	R\$ 83,0835
TOTAL Material:						R\$ 83,0835
VALOR:						83,08

I2754 MATERIAL DE OPERAÇÃO DA CARREGADEIRA DE PNEUS (180 HP) (H)

Material	FONTE	UNID	COEFICIENTE	PREÇO UNITÁRIO	TOTAL	
I2706	OLEO DIESEL	SEINFRA	L	27,00000000	R\$ 4,9900	R\$ 134,7300
TOTAL Material:						R\$ 134,7300
VALOR:						134,73

I9403 MATERIAL DE OPERAÇÃO DA ESCAVADEIRA HIDRÁULICA C/ ROMPEDOR (H)

Material	FONTE	UNID	COEFICIENTE	PREÇO UNITÁRIO	TOTAL	
I2706	OLEO DIESEL	SEINFRA	L	20,55000000	R\$ 4,9900	R\$ 102,5445
TOTAL Material:						R\$ 102,5445
VALOR:						102,54

I2729 MATERIAL DE OPERAÇÃO DO CAMINHÃO C/ CARROCERIA DE MADEIRA (136 HP) (H)

Material	FONTE	UNID	COEFICIENTE	PREÇO UNITÁRIO	TOTAL	
I2706	OLEO DIESEL	SEINFRA	L	13,60000000	R\$ 4,9900	R\$ 67,8640
TOTAL Material:						R\$ 67,8640
VALOR:						67,86

I2731 MATERIAL DE OPERAÇÃO DO CAMINHÃO C/ CARROCERIA DE MADEIRA (184 HP) (H)

Material	FONTE	UNID	COEFICIENTE	PREÇO UNITÁRIO	TOTAL	
I2706	OLEO DIESEL	SEINFRA	L	18,40000000	R\$ 4,9900	R\$ 91,8160
TOTAL Material:						R\$ 91,8160
VALOR:						91,82

I2727 MATERIAL DE OPERAÇÃO DO CAMINHÃO C/ CARROCERIA DE MADEIRA (92 HP) (H)

Material	FONTE	UNID	COEFICIENTE	PREÇO UNITÁRIO	TOTAL	
I2706	OLEO DIESEL	SEINFRA	L	9,20000000	R\$ 4,9900	R\$ 45,9080
TOTAL Material:						R\$ 45,9080
VALOR:						45,91

I2743 MATERIAL DE OPERAÇÃO DO CAMINHÃO TANQUE 6.000 L (H)

Material	FONTE	UNID	COEFICIENTE	PREÇO UNITÁRIO	TOTAL	
I2706	OLEO DIESEL	SEINFRA	L	13,60000000	R\$ 4,9900	R\$ 67,8640
TOTAL Material:						R\$ 67,8640
VALOR:						67,86

RELATÓRIO ANALÍTICO - COMPOSIÇÕES AUXILIARES

 <p style="font-size: small;">PREFEITURA DE Varjota DO NOVO TEMPO AO FUTURO QUE TRANSFORMA</p>	OBRA:		PROJETO BASICO DE 4 PASSAGENS MOLHADAS EM DIVERSAS LOCALIDADES DO MUNICIPIO DE VARJOTA – CEARÁ		DATA : 09/04/2026	BDI : 28,64%		
	DESCRIÇÃO:		CONSTRUÇÃO DE QUATRO PASSAGENS MOLHADAS DUAS PROXIMO À COMUNIDADE DE OLHO D'ÁGUA, UMA EM CROARA E UMA NA COMUNIDADE IPEIRA DE CIMA		FONTE	VERSÃO	HORA	MES
	LOCAL:		MUNICIPIO DE VARJOTA		SEINFRA	028.1 COM DESONERAÇÃO	84,44%	47,48%
	CLIENTE:		PREFEITURA MUNICIPAL DE VARJOTA		SINAPI	2026/02 COM DESONERAÇÃO	99,71%	59,74%
				Composições Próprias	PRÓPRIA	0,00%	0,00%	

I2759 MATERIAL DE OPERAÇÃO DO CAVALO MEC. C/ PRANC. 3 EIXOS (H)

Material	FONTE	UNID	COEFICIENTE	PREÇO UNITÁRIO	TOTAL	
I2706	OLEO DIESEL	SEINFRA	L	33,70000000	R\$ 4,9900	R\$ 168,1630
TOTAL Material:					R\$ 168,1630	
VALOR:					168,16	

I2771 MATERIAL DE OPERAÇÃO DO COMPACTADOR DE PLACA VIBRATÓRIA (7 HP) (H)

Material	FONTE	UNID	COEFICIENTE	PREÇO UNITÁRIO	TOTAL	
I2706	OLEO DIESEL	SEINFRA	L	1,05000000	R\$ 4,9900	R\$ 5,2395
TOTAL Material:					R\$ 5,2395	
VALOR:					5,24	

I2775 MATERIAL DE OPERAÇÃO DO COMPRESSOR DE AR 250 PCM (H)

Material	FONTE	UNID	COEFICIENTE	PREÇO UNITÁRIO	TOTAL	
I2706	OLEO DIESEL	SEINFRA	L	14,10000000	R\$ 4,9900	R\$ 70,3590
TOTAL Material:					R\$ 70,3590	
VALOR:					70,36	

I2791 MATERIAL DE OPERAÇÃO DO GRUPO GERADOR 145 KVA (H)

Material	FONTE	UNID	COEFICIENTE	PREÇO UNITÁRIO	TOTAL	
I2706	OLEO DIESEL	SEINFRA	L	27,00000000	R\$ 4,9900	R\$ 134,7300
TOTAL Material:					R\$ 134,7300	
VALOR:					134,73	

I2841 MATERIAL DE OPERAÇÃO DO TRATOR DE ESTEIRAS C/ LÂMINA E ESC. (155 HP) (H)

Material	FONTE	UNID	COEFICIENTE	PREÇO UNITÁRIO	TOTAL	
I2706	OLEO DIESEL	SEINFRA	L	23,25000000	R\$ 4,9900	R\$ 116,0175
TOTAL Material:					R\$ 116,0175	
VALOR:					116,02	

88281 MOTORISTA DE BASCULANTE COM ENCARGOS COMPLEMENTARES (H)

Encargos Complementares	FONTE	UNID	COEFICIENTE	PREÇO UNITÁRIO	TOTAL	
00037370	ALIMENTACAO - HORISTA (COLETADO CAIXA - ENCARGOS COMPLEMENTARES)	SINAPI	H	1,00000000	R\$ 4,15	R\$ 4,15
00043488	EPI - FAMILIA OPERADOR ESCAVADEIRA - HORISTA (ENCARGOS COMPLEMENTARES - COLETADO CAIXA)	SINAPI	H	1,00000000	R\$ 0,94	R\$ 0,94
00037372	EXAMES - HORISTA (COLETADO CAIXA - ENCARGOS COMPLEMENTARES)	SINAPI	H	1,00000000	R\$ 1,48	R\$ 1,48
00043464	FERRAMENTAS - FAMILIA OPERADOR ESCAVADEIRA - HORISTA (ENCARGOS COMPLEMENTARES - COLETADO CAIXA)	SINAPI	H	1,00000000	R\$ 0,02	R\$ 0,02
00037373	SEGURO - HORISTA (COLETADO CAIXA - ENCARGOS COMPLEMENTARES)	SINAPI	H	1,00000000	R\$ 0,11	R\$ 0,11

RELATÓRIO ANALÍTICO - COMPOSIÇÕES AUXILIARES

 <p style="font-size: small;">PREFEITURA DE Varjota DO NOVO TEMPO AO FUTURO QUE TRANSFORMA</p>	OBRA:		PROJETO BASICO DE 4 PASSAGENS MOLHADAS EM DIVERSAS LOCALIDADES DO MUNICIPIO DE VARJOTA – CEARÁ		DATA : 09/04/2026		BDI : 28,64%				
	DESCRIÇÃO:		CONSTRUÇÃO DE QUATRO PASSAGENS MOLHADAS DUAS PROXIMO À COMUNIDADE DE OLHO D'ÁGUA, UMA EM CROARA E UMA NA COMUNIDADE IPUEIRA DE CIMA		FONTES		VERSÃO				
	LOCAL:		MUNICIPIO DE VARJOTA		HORA		MES				
	CLIENTE:		PREFEITURA MUNICIPAL DE VARJOTA		SEINFRA		028.1 COM DESONERAÇÃO				
				SINAPI		2026/02 COM DESONERAÇÃO		84,44%		47,48%	
				Composições Próprias		PRÓPRIA		99,71%		59,74%	
								0,00%		0,00%	

00037371	TRANSPORTE - HORISTA (COLETADO CAIXA - ENCARGOS COMPLEMENTARES)	SINAPI	H	1,00000000	R\$ 1,09	R\$ 1,09
TOTAL Encargos Complementares:						R\$ 7,79

Mão de Obra		FONTES	UNID	COEFICIENTE	PREÇO UNITÁRIO	TOTAL
00020020	MOTORISTA DE CAMINHAO-BASCULANTE (HORISTA)	SINAPI	H	1,00000000	R\$ 26,76	R\$ 26,76
TOTAL Mão de Obra:						R\$ 26,76

Serviço		FONTES	UNID	COEFICIENTE	PREÇO UNITÁRIO	TOTAL
95346	CURSO DE CAPACITAÇÃO PARA MOTORISTA DE BASCULANTE (ENCARGOS COMPLEMENTARES) - HORISTA	SINAPI	H	1,00000000	R\$ 0,13	R\$ 0,13
TOTAL Serviço:						R\$ 0,13
VALOR:						34,68

I2753 MÃO DE OBRA DE OPERAÇÃO DA CARREGADEIRA DE PNEUS (111 HP) (H)

Mão de Obra		FONTES	UNID	COEFICIENTE	PREÇO UNITÁRIO	TOTAL
I2550	OPERADOR DE CARREGADEIRA	SEINFRA	H	1,00000000	R\$ 28,8100	R\$ 28,8100
TOTAL Mão de Obra:						R\$ 28,8100
VALOR:						28,81

I2755 MÃO DE OBRA DE OPERAÇÃO DA CARREGADEIRA DE PNEUS (180 HP) (H)

Mão de Obra		FONTES	UNID	COEFICIENTE	PREÇO UNITÁRIO	TOTAL
I2550	OPERADOR DE CARREGADEIRA	SEINFRA	H	1,00000000	R\$ 28,8100	R\$ 28,8100
TOTAL Mão de Obra:						R\$ 28,8100
VALOR:						28,81

I2787 MÃO DE OBRA DE OPERAÇÃO DA ESCAVADEIRA HIDRÁULICA (H)

Mão de Obra		FONTES	UNID	COEFICIENTE	PREÇO UNITÁRIO	TOTAL
I2561	OPERADOR DE RETRO ESCAVADEIRA	SEINFRA	H	1,00000000	R\$ 28,8100	R\$ 28,8100
TOTAL Mão de Obra:						R\$ 28,8100
VALOR:						28,81

I2823 MÃO DE OBRA DE OPERAÇÃO DA PERFURATRIZ PNEUMÁTICA (H)

Mão de Obra		FONTES	UNID	COEFICIENTE	PREÇO UNITÁRIO	TOTAL
I2523	OPERADOR DE PERFURATRIZ / ROMPEDOR	SEINFRA	H	1,00000000	R\$ 21,2900	R\$ 21,2900
TOTAL Mão de Obra:						R\$ 21,2900
VALOR:						21,29

I2730 MÃO DE OBRA DE OPERAÇÃO DO CAMINHÃO C/ CARROCERIA DE MADEIRA (136 HP) (H)

Mão de Obra		FONTES	UNID	COEFICIENTE	PREÇO UNITÁRIO	TOTAL
I2545	MOTORISTA DE CAMINHÃO	SEINFRA	H	1,00000000	R\$ 24,5100	R\$ 24,5100
TOTAL Mão de Obra:						R\$ 24,5100

RELATÓRIO ANALÍTICO - COMPOSIÇÕES AUXILIARES

 PREFEITURA DE Varjota DO NOVO TEMPO AO FUTURO QUE TRANSFORMA	OBRA:	PROJETO BASICO DE 4 PASSAGENS MOLHADAS EM DIVERSAS LOCALIDADES DO MUNICIPIO DE VARJOTA – CEARÁ	DATA : 09/04/2026	BDI : 28,64%		
	DESCRIÇÃO:	CONSTRUÇÃO DE QUATRO PASSAGENS MOLHADAS DUAS PROXIMO À COMUNIDADE DE OLHO D'ÁGUA, UMA EM CROARA E UMA NA COMUNIDADE IPUEIRA DE CIMA	FONTE	VERSÃO	HORA	MES
	LOCAL:	MUNICIPIO DE VARJOTA	SEINFRA	028.1 COM DESONERAÇÃO	84,44%	47,48%
	CLIENTE:	PREFEITURA MUNICIPAL DE VARJOTA	SINAPI	2026/02 COM DESONERAÇÃO	99,71%	59,74%
			Composições Próprias	PRÓPRIA	0,00%	0,00%

VALOR: **24,51****I2732 MÃO DE OBRA DE OPERAÇÃO DO CAMINHÃO C/ CARROCERIA DE MADEIRA (184 HP) (H)**

Mão de Obra	FONTE	UNID	COEFICIENTE	PREÇO UNITÁRIO	TOTAL	
I2545	MOTORISTA DE CAMINHÃO	SEINFRA	H	1,00000000	R\$ 24,5100	R\$ 24,5100
TOTAL Mão de Obra:					R\$ 24,5100	
VALOR:					24,51	

I2728 MÃO DE OBRA DE OPERAÇÃO DO CAMINHÃO C/ CARROCERIA DE MADEIRA (92 HP) (H)

Mão de Obra	FONTE	UNID	COEFICIENTE	PREÇO UNITÁRIO	TOTAL	
I2545	MOTORISTA DE CAMINHÃO	SEINFRA	H	1,00000000	R\$ 24,5100	R\$ 24,5100
TOTAL Mão de Obra:					R\$ 24,5100	
VALOR:					24,51	

I2744 MÃO DE OBRA DE OPERAÇÃO DO CAMINHÃO TANQUE 6.000 L (H)

Mão de Obra	FONTE	UNID	COEFICIENTE	PREÇO UNITÁRIO	TOTAL	
I2545	MOTORISTA DE CAMINHÃO	SEINFRA	H	1,00000000	R\$ 24,5100	R\$ 24,5100
TOTAL Mão de Obra:					R\$ 24,5100	
VALOR:					24,51	

I2760 MÃO DE OBRA DE OPERAÇÃO DO CAVALO MEC. C/ PRANC. 3 EIXOS (H)

Mão de Obra	FONTE	UNID	COEFICIENTE	PREÇO UNITÁRIO	TOTAL	
I2545	MOTORISTA DE CAMINHÃO	SEINFRA	H	1,00000000	R\$ 24,5100	R\$ 24,5100
TOTAL Mão de Obra:					R\$ 24,5100	
VALOR:					24,51	

I2772 MÃO DE OBRA DE OPERAÇÃO DO COMPACTADOR DE PLACA VIBRATÓRIA (7 HP) (H)

Mão de Obra	FONTE	UNID	COEFICIENTE	PREÇO UNITÁRIO	TOTAL	
I2552	OPERADOR DE COMPACTADOR DE PLACA VIBRATORIA	SEINFRA	H	1,00000000	R\$ 21,2900	R\$ 21,2900
TOTAL Mão de Obra:					R\$ 21,2900	
VALOR:					21,29	

I2776 MÃO DE OBRA DE OPERAÇÃO DO COMPRESSOR DE AR 250 PCM (H)

Mão de Obra	FONTE	UNID	COEFICIENTE	PREÇO UNITÁRIO	TOTAL	
I2553	OPERADOR DE COMPRESSOR DE AR	SEINFRA	H	1,00000000	R\$ 21,2900	R\$ 21,2900
TOTAL Mão de Obra:					R\$ 21,2900	
VALOR:					21,29	

I2781 MÃO DE OBRA DE OPERAÇÃO DO CONJUNTO DE BRITAGEM 30 M3/H (H)

RELATÓRIO ANALÍTICO - COMPOSIÇÕES AUXILIARES

 <p style="font-size: small;">PREFEITURA DE Varjota DO NOVO TEMPO AO FUTURO QUE TRANSFORMA</p>	OBRA:		PROJETO BASICO DE 4 PASSAGENS MOLHADAS EM DIVERSAS LOCALIDADES DO MUNICIPIO DE VARJOTA – CEARÁ		DATA : 09/04/2026		BDI : 28,64%					
	DESCRIÇÃO:		CONSTRUÇÃO DE QUATRO PASSAGENS MOLHADAS DUAS PROXIMO À COMUNIDADE DE OLHO D'ÁGUA, UMA EM CROARA E UMA NA COMUNIDADE IPUEIRA DE CIMA		FONTES		VERSÃO					
	LOCAL:		MUNICIPIO DE VARJOTA		SEINFRA		028.1 COM DESONERAÇÃO					
	CLIENTE:		PREFEITURA MUNICIPAL DE VARJOTA		SINAPI		2026/02 COM DESONERAÇÃO					
					Composições Próprias		PROPRIA		HORA		MES	
							84,44%		47,48%			
							99,71%		59,74%			
							0,00%		0,00%			

Mão de Obra		FONTES	UNID	COEFICIENTE	PREÇO UNITÁRIO	TOTAL
I2554	OPERADOR DE CONJUNTO DE BRITAGEM	SEINFRA	H	1,00000000	R\$ 28,8100	R\$ 28,8100
TOTAL Mão de Obra:						R\$ 28,8100
VALOR:						28,81

12792 MÃO DE OBRA DE OPERAÇÃO DO GRUPO GERADOR 145 KVA (H)

Mão de Obra		FONTES	UNID	COEFICIENTE	PREÇO UNITÁRIO	TOTAL
I2555	OPERADOR DE GRUPO GERADOR	SEINFRA	H	1,00000000	R\$ 21,2900	R\$ 21,2900
TOTAL Mão de Obra:						R\$ 21,2900
VALOR:						21,29

12842 MÃO DE OBRA DE OPERAÇÃO DO TRATOR DE ESTEIRAS C/ LÂMINA E ESC. (155 HP) (H)

Mão de Obra		FONTES	UNID	COEFICIENTE	PREÇO UNITÁRIO	TOTAL
I2562	OPERADOR DE TRATOR DE ESTEIRAS	SEINFRA	H	1,00000000	R\$ 28,8100	R\$ 28,8100
TOTAL Mão de Obra:						R\$ 28,8100
VALOR:						28,81

88301 OPERADOR DE PÁ CARREGADEIRA COM ENCARGOS COMPLEMENTARES (H)

Encargos Complementares		FONTES	UNID	COEFICIENTE	PREÇO UNITÁRIO	TOTAL
00037370	ALIMENTACAO - HORISTA (COLETADO CAIXA - ENCARGOS COMPLEMENTARES)	SINAPI	H	1,00000000	R\$ 4,15	R\$ 4,15
00043488	EPI - FAMILIA OPERADOR ESCAVADEIRA - HORISTA (ENCARGOS COMPLEMENTARES - COLETADO CAIXA)	SINAPI	H	1,00000000	R\$ 0,94	R\$ 0,94
00037372	EXAMES - HORISTA (COLETADO CAIXA - ENCARGOS COMPLEMENTARES)	SINAPI	H	1,00000000	R\$ 1,48	R\$ 1,48
00043464	FERRAMENTAS - FAMILIA OPERADOR ESCAVADEIRA - HORISTA (ENCARGOS COMPLEMENTARES - COLETADO CAIXA)	SINAPI	H	1,00000000	R\$ 0,02	R\$ 0,02
00037373	SEGURO - HORISTA (COLETADO CAIXA - ENCARGOS COMPLEMENTARES)	SINAPI	H	1,00000000	R\$ 0,11	R\$ 0,11
00037371	TRANSPORTE - HORISTA (COLETADO CAIXA - ENCARGOS COMPLEMENTARES)	SINAPI	H	1,00000000	R\$ 1,09	R\$ 1,09
TOTAL Encargos Complementares:						R\$ 7,79

Mão de Obra		FONTES	UNID	COEFICIENTE	PREÇO UNITÁRIO	TOTAL
00004248	OPERADOR DE PA CARREGADEIRA (HORISTA)	SINAPI	H	1,00000000	R\$ 24,12	R\$ 24,12
TOTAL Mão de Obra:						R\$ 24,12

Serviço		FONTES	UNID	COEFICIENTE	PREÇO UNITÁRIO	TOTAL
95364	CURSO DE CAPACITAÇÃO PARA OPERADOR DE PÁ CARREGADEIRA (ENCARGOS COMPLEMENTARES) - HORISTA	SINAPI	H	1,00000000	R\$ 0,20	R\$ 0,20
TOTAL Serviço:						R\$ 0,20
VALOR:						32,11

C3227 PEDRA DE MÃO/POLIÉDRICA (M3)

Equipamento Custo Horário		FONTES	UNID	COEFICIENTE	PREÇO UNITÁRIO	TOTAL
I0614	COMPRESSOR DE AR 250 PCM (CHI)	SEINFRA	H	0,00000000	R\$ 45,0499	R\$ 0,0000

RELATÓRIO ANALÍTICO - COMPOSIÇÕES AUXILIARES

 <p style="font-size: small;">PREFEITURA DE Varjota DO NOVO TEMPO AO FUTURO QUE TRANSFORMA</p>	RELATÓRIO ANALÍTICO - COMPOSIÇÕES AUXILIARES					
	OBRA:	PROJETO BASICO DE 4 PASSAGENS MOLHADAS EM DIVERSAS LOCALIDADES DO MUNICIPIO DE VARJOTA – CEARÁ	DATA :	09/04/2026	BDI :	28,64%
	DESCRIÇÃO:	CONSTRUÇÃO DE QUATRO PASSAGENS MOLHADAS DUAS PROXIMO À COMUNIDADE DE OLHO D'ÁGUA, UMA EM CROARA E UMA NA COMUNIDADE IPUEIRA DE CIMA	FONTE	VERSÃO	HORA	MES
	LOCAL:	MUNICIPIO DE VARJOTA	SEINFRA	028.1 COM DESONERAÇÃO	84,44%	47,48%
CLIENTE:	PREFEITURA MUNICIPAL DE VARJOTA	SINAPI	2026/02 COM DESONERAÇÃO	99,71%	59,74%	
		Composições Próprias	PRÓPRIA	0,00%	0,00%	

10728	COMPRESSOR DE AR 250 PCM (CHP)	SEINFRA	H	0,05882353	R\$ 135,2089	R\$ 7,9535
10645	PERFURATRIZ PNEUMÁTICA (CHI)	SEINFRA	H	0,00000000	R\$ 24,2147	R\$ 0,0000
10759	PERFURATRIZ PNEUMÁTICA (CHP)	SEINFRA	H	0,17647059	R\$ 25,6074	R\$ 4,5190
TOTAL Equipamento Custo Horário:						R\$ 12,4725

Material	FONTE	UNID	COEFICIENTE	PREÇO UNITÁRIO	TOTAL	
10860	CORDEL DETONANTE	SEINFRA	M	1,24000000	R\$ 6,0100	R\$ 7,4524
I2507	DINAMITE 60%	SEINFRA	KG	0,05000000	R\$ 18,6700	R\$ 0,9335
I2568	DINAMITE GRANULADA	SEINFRA	KG	0,54000000	R\$ 16,0600	R\$ 8,6724
I2326	ESPOLETA	SEINFRA	UN	0,00900000	R\$ 7,4000	R\$ 0,0666
I2329	ESTOPIM	SEINFRA	M	0,06000000	R\$ 7,2500	R\$ 0,4350
I2535	SÉRIE DE BROCAS S.12 D=22MM	SEINFRA	JG	0,00050000	R\$ 729,0700	R\$ 0,3645
TOTAL Material:					R\$ 17,9244	

Mão de Obra	FONTE	UNID	COEFICIENTE	PREÇO UNITÁRIO	TOTAL	
10221	BLASTER	SEINFRA	H	0,05882353	R\$ 23,9300	R\$ 1,4076
I2543	SERVENTE	SEINFRA	H	0,58823529	R\$ 18,4600	R\$ 10,8588
TOTAL Mão de Obra:					R\$ 12,2664	
VALOR:					42,66	

10645 PERFURATRIZ PNEUMÁTICA (CHI) (H)

Geral	FONTE	UNID	COEFICIENTE	PREÇO UNITÁRIO	TOTAL	
12823	MÃO DE OBRA DE OPERAÇÃO DA PERFURATRIZ PNEUMÁTICA	SEINFRA	H	1,00000000	R\$ 21,2900	R\$ 21,2900
I2701	DEPRECIÇÃO	SEINFRA	H	2,50690000	R\$ 1,0000	R\$ 2,5069
I2702	JUROS	SEINFRA	H	0,41780000	R\$ 1,0000	R\$ 0,4178
TOTAL Geral:					R\$ 24,2147	
VALOR:					24,21	

10759 PERFURATRIZ PNEUMÁTICA (CHP) (H)

Geral	FONTE	UNID	COEFICIENTE	PREÇO UNITÁRIO	TOTAL	
12823	MÃO DE OBRA DE OPERAÇÃO DA PERFURATRIZ PNEUMÁTICA	SEINFRA	H	1,00000000	R\$ 21,2900	R\$ 21,2900
I2701	DEPRECIÇÃO	SEINFRA	H	2,50690000	R\$ 1,0000	R\$ 2,5069
I2702	JUROS	SEINFRA	H	0,41780000	R\$ 1,0000	R\$ 0,4178
I2703	MANUTENÇÃO	SEINFRA	H	1,39270000	R\$ 1,0000	R\$ 1,3927
TOTAL Geral:					R\$ 25,6074	
VALOR:					25,61	

5942 PÁ CARREGADEIRA SOBRE RODAS, POTÊNCIA LÍQUIDA 128 HP, CAPACIDADE DA CAÇAMBA 1,7 A 2,8 M3, PESO OPERACIONAL 11632 KG - CHI DIURNO. AF_06/2014 (CHI)

Mão de Obra com Encargos Complementares	FONTE	UNID	COEFICIENTE	PREÇO UNITÁRIO	TOTAL	
88301	OPERADOR DE PÁ CARREGADEIRA COM ENCARGOS COMPLEMENTARES	SINAPI	H	1,00000000	R\$ 32,11	R\$ 32,11
TOTAL Mão de Obra com Encargos Complementares:					R\$ 32,11	

RELATÓRIO ANALÍTICO - COMPOSIÇÕES AUXILIARES

	OBRA:		PROJETO BASICO DE 4 PASSAGENS MOLHADAS EM DIVERSAS LOCALIDADES DO MUNICIPIO DE VARJOTA – CEARÁ		DATA : 09/04/2026		BDI : 28,64%	
	DESCRIÇÃO:		CONSTRUÇÃO DE QUATRO PASSAGENS MOLHADAS DUAS PROXIMO A COMUNIDADE DE OLHO D'ÁGUA, UMA EM CROARA E UMA NA COMUNIDADE IPUUEIRA DE CIMA		FONTES		VERSÃO	
	LOCAL:		MUNICIPIO DE VARJOTA		SEINFRA		028.1 COM DESONERAÇÃO	
	CLIENTE:		PREFEITURA MUNICIPAL DE VARJOTA		SINAPI		2026/02 COM DESONERAÇÃO	
					HORA		MES	
					Composições Próprias		PROPRIA	
					84,44%		47,48%	
					99,71%		59,74%	
					0,00%		0,00%	

Serviço	DESCRIÇÃO	FONTE	UNID	COEFICIENTE	PREÇO UNITÁRIO	TOTAL
89128	PÁ CARREGADEIRA SOBRE RODAS, POTÊNCIA LÍQUIDA 128 HP, CAPACIDADE DA CAÇAMBA 1,7 A 2,8 M3, PESO OPERACIONAL 11632 KG - DEPRECIÇÃO. AF_06/2014	SINAPI	H	1,00000000	R\$ 38,78	R\$ 38,78
89129	PÁ CARREGADEIRA SOBRE RODAS, POTÊNCIA LÍQUIDA 128 HP, CAPACIDADE DA CAÇAMBA 1,7 A 2,8 M3, PESO OPERACIONAL 11632 KG - JUROS. AF_06/2014	SINAPI	H	1,00000000	R\$ 10,24	R\$ 10,24
TOTAL Serviço:						R\$ 49,02
VALOR:						81,13

5940 PÁ CARREGADEIRA SOBRE RODAS, POTÊNCIA LÍQUIDA 128 HP, CAPACIDADE DA CAÇAMBA 1,7 A 2,8 M3, PESO OPERACIONAL 11632 KG - CHP DIURNO. AF_06/2014 (CHP)

Mão de Obra com Encargos Complementares	DESCRIÇÃO	FONTE	UNID	COEFICIENTE	PREÇO UNITÁRIO	TOTAL
88301	OPERADOR DE PÁ CARREGADEIRA COM ENCARGOS COMPLEMENTARES	SINAPI	H	1,00000000	R\$ 32,11	R\$ 32,11
TOTAL Mão de Obra com Encargos Complementares:						R\$ 32,11

Serviço	DESCRIÇÃO	FONTE	UNID	COEFICIENTE	PREÇO UNITÁRIO	TOTAL
89128	PÁ CARREGADEIRA SOBRE RODAS, POTÊNCIA LÍQUIDA 128 HP, CAPACIDADE DA CAÇAMBA 1,7 A 2,8 M3, PESO OPERACIONAL 11632 KG - DEPRECIÇÃO. AF_06/2014	SINAPI	H	1,00000000	R\$ 38,78	R\$ 38,78
89129	PÁ CARREGADEIRA SOBRE RODAS, POTÊNCIA LÍQUIDA 128 HP, CAPACIDADE DA CAÇAMBA 1,7 A 2,8 M3, PESO OPERACIONAL 11632 KG - JUROS. AF_06/2014	SINAPI	H	1,00000000	R\$ 10,24	R\$ 10,24
53857	PÁ CARREGADEIRA SOBRE RODAS, POTÊNCIA LÍQUIDA 128 HP, CAPACIDADE DA CAÇAMBA 1,7 A 2,8 M3, PESO OPERACIONAL 11632 KG - MANUTENÇÃO. AF_06/2014	SINAPI	H	1,00000000	R\$ 48,47	R\$ 48,47
53858	PÁ CARREGADEIRA SOBRE RODAS, POTÊNCIA LÍQUIDA 128 HP, CAPACIDADE DA CAÇAMBA 1,7 A 2,8 M3, PESO OPERACIONAL 11632 KG - MATERIAIS NA OPERAÇÃO. AF_06/2014	SINAPI	H	1,00000000	R\$ 46,98	R\$ 46,98
TOTAL Serviço:						R\$ 144,47
VALOR:						176,58

89128 PÁ CARREGADEIRA SOBRE RODAS, POTÊNCIA LÍQUIDA 128 HP, CAPACIDADE DA CAÇAMBA 1,7 A 2,8 M3, PESO OPERACIONAL 11632 KG - DEPRECIÇÃO. AF_06/2014 (H)

Equipamento	DESCRIÇÃO	FONTE	UNID	COEFICIENTE	PREÇO UNITÁRIO	TOTAL
00004262	PA CARREGADEIRA SOBRE RODAS, POTENCIA LIQUIDA 128 HP, CAPACIDADE DA CACAMBA DE 1,7 A 2,8 M3, PESO OPERACIONAL MAXIMO DE 11632 KG	SINAPI	UN	0,00005600	R\$ 692.500,00	R\$ 38,78
TOTAL Equipamento:						R\$ 38,78
VALOR:						38,78

89129 PÁ CARREGADEIRA SOBRE RODAS, POTÊNCIA LÍQUIDA 128 HP, CAPACIDADE DA CAÇAMBA 1,7 A 2,8 M3, PESO OPERACIONAL 11632 KG - JUROS. AF_06/2014 (H)

Equipamento	DESCRIÇÃO	FONTE	UNID	COEFICIENTE	PREÇO UNITÁRIO	TOTAL
00004262	PA CARREGADEIRA SOBRE RODAS, POTENCIA LIQUIDA 128 HP, CAPACIDADE DA CACAMBA DE 1,7 A 2,8 M3, PESO OPERACIONAL MAXIMO DE 11632 KG	SINAPI	UN	0,00001480	R\$ 692.500,00	R\$ 10,24
TOTAL Equipamento:						R\$ 10,24
VALOR:						10,24

53857 PÁ CARREGADEIRA SOBRE RODAS, POTÊNCIA LÍQUIDA 128 HP, CAPACIDADE DA CAÇAMBA 1,7 A 2,8 M3, PESO OPERACIONAL 11632 KG - MANUTENÇÃO. AF_06/2014 (H)

Equipamento	DESCRIÇÃO	FONTE	UNID	COEFICIENTE	PREÇO UNITÁRIO	TOTAL

RELATÓRIO ANALÍTICO - COMPOSIÇÕES AUXILIARES

 <p style="font-size: small;">PREFEITURA DE Varjota DO NOVO TEMPO AO FUTURO QUE TRANSFORMA</p>	RELATÓRIO ANALÍTICO - COMPOSIÇÕES AUXILIARES					
	OBRA:	PROJETO BASICO DE 4 PASSAGENS MOLHADAS EM DIVERSAS LOCALIDADES DO MUNICIPIO DE VARJOTA – CEARÁ	DATA :	09/04/2026 BDI : 28,64%		
	DESCRIÇÃO:	CONSTRUÇÃO DE QUATRO PASSAGENS MOLHADAS DUAS PROXIMO À COMUNIDADE DE OLHO D'ÁGUA, UMA EM CROARA E UMA NA COMUNIDADE IPEIRA DE CIMA	FONTE	VERSÃO	HORA	MES
	LOCAL:	MUNICIPIO DE VARJOTA	SEINFRA	028.1 COM DESONERAÇÃO	84,44%	47,48%
	CLIENTE:	PREFEITURA MUNICIPAL DE VARJOTA	SINAPI	2026/02 COM DESONERAÇÃO	99,71%	59,74%
		Composições Próprias	PRÓPRIA	0,00%	0,00%	

00004262	PA CARREGADEIRA SOBRE RODAS, POTENCIA LIQUIDA 128 HP, CAPACIDADE DA CACAMBA DE 1,7 A 2,8 M3, PESO OPERACIONAL MAXIMO DE 11632 KG	SINAPI	UN	0,00007000	R\$ 692.500,00	R\$ 48,47
					TOTAL Equipamento:	R\$ 48,47
					VALOR:	48,47

53858 PÁ CARREGADEIRA SOBRE RODAS, POTÊNCIA LÍQUIDA 128 HP, CAPACIDADE DA CAÇAMBA 1,7 A 2,8 M3, PESO OPERACIONAL 11632 KG - MATERIAIS NA OPERAÇÃO. AF_06/2014 (H)

Material	FONTE	UNID	COEFICIENTE	PREÇO UNITÁRIO	TOTAL	
00004221	OLEO DIESEL COMBUSTIVEL COMUM METROPOLITANO S-10 OU S-500	SINAPI	L	7,64000000	R\$ 6,15	R\$ 46,98
TOTAL Material:					R\$ 46,98	
VALOR:					46,98	

C2123 REBOCO C/ARGAMASSA DE CAL HIDRATADA E AREIA PENEIRADA TRAÇO 1:3 ESP=5 mm P/PAREDE (M2)

Material	FONTE	UNID	COEFICIENTE	PREÇO UNITÁRIO	TOTAL	
I0109	AREIA MEDIA	SEINFRA	M3	0,00610000	R\$ 83,5800	R\$ 0,5098
I0441	CAL HIDRATADA	SEINFRA	KG	1,22000000	R\$ 0,9600	R\$ 1,1712
TOTAL Material:					R\$ 1,6810	

Mão de Obra	FONTE	UNID	COEFICIENTE	PREÇO UNITÁRIO	TOTAL	
I2391	PEDREIRO	SEINFRA	H	0,50000000	R\$ 24,1600	R\$ 12,0800
I2543	SERVENTE	SEINFRA	H	0,65000000	R\$ 18,4600	R\$ 11,9990
TOTAL Mão de Obra:					R\$ 24,0790	
VALOR:					25,76	

C3235 ROCHA PARA BRITAGEM (M3)

Equipamento Custo Horário	FONTE	UNID	COEFICIENTE	PREÇO UNITÁRIO	TOTAL	
I0614	COMPRESSOR DE AR 250 PCM (CHI)	SEINFRA	H	0,00000000	R\$ 45,0499	R\$ 0,0000
I0728	COMPRESSOR DE AR 250 PCM (CHP)	SEINFRA	H	0,05882353	R\$ 135,2089	R\$ 7,9535
I0645	PERFURATRIZ PNEUMÁTICA (CHI)	SEINFRA	H	0,00000000	R\$ 24,2147	R\$ 0,0000
I0759	PERFURATRIZ PNEUMÁTICA (CHP)	SEINFRA	H	0,17647059	R\$ 25,6074	R\$ 4,5190
TOTAL Equipamento Custo Horário:					R\$ 12,4725	

Material	FONTE	UNID	COEFICIENTE	PREÇO UNITÁRIO	TOTAL	
I0860	CORDEL DETONANTE	SEINFRA	M	1,24000000	R\$ 6,0100	R\$ 7,4524
I2507	DINAMITE 60%	SEINFRA	KG	0,05000000	R\$ 18,6700	R\$ 0,9335
I2568	DINAMITE GRANULADA	SEINFRA	KG	0,54000000	R\$ 16,0600	R\$ 8,6724
I2326	ESPOLETA	SEINFRA	UN	0,00900000	R\$ 7,4000	R\$ 0,0666
I2329	ESTOPIM	SEINFRA	M	0,06000000	R\$ 7,2500	R\$ 0,4350
I2535	SÉRIE DE BROCAS S.12 D=22MM	SEINFRA	JG	0,00050000	R\$ 729,0700	R\$ 0,3645
TOTAL Material:					R\$ 17,9244	

Mão de Obra	FONTE	UNID	COEFICIENTE	PREÇO UNITÁRIO	TOTAL	
I0221	BLASTER	SEINFRA	H	0,05882353	R\$ 23,9300	R\$ 1,4076
I2543	SERVENTE	SEINFRA	H	0,58823529	R\$ 18,4600	R\$ 10,8588

RELATÓRIO ANALÍTICO - COMPOSIÇÕES AUXILIARES

 <p style="font-size: small;">PREFEITURA DE Varjota DO NOVO TEMPO AO FUTURO QUE TRANSFORMA</p>	OBRA:		PROJETO BASICO DE 4 PASSAGENS MOLHADAS EM DIVERSAS LOCALIDADES DO MUNICIPIO DE VARJOTA – CEARÁ		DATA : 09/04/2026		BDI : 28,64%	
	DESCRIÇÃO:		CONSTRUÇÃO DE QUATRO PASSAGENS MOLHADAS DUAS PROXIMO À COMUNIDADE DE OLHO D'ÁGUA, UMA EM CROARA E UMA NA COMUNIDADE IPUEIRA DE CIMA		FORNTE		VERSÃO	
	LOCAL:		MUNICIPIO DE VARJOTA		HORA		MES	
	CLIENTE:		PREFEITURA MUNICIPAL DE VARJOTA		SEINFRA		028.1 COM DESONERAÇÃO	
				SINAPI		2026/02 COM DESONERAÇÃO		
				Composições Próprias		PRÓPRIA		
						84,44%		
						59,74%		
						0,00%		
						0,00%		

TOTAL Mão de Obra:	R\$ 12,2664
--------------------	-------------

VALOR:	42,66
---------------	--------------

I0666 TRATOR DE ESTEIRAS C/LÂMINA E ESC. HP 155 (CHI) (H)

Geral		FORNTE	UNID	COEFICIENTE	PREÇO UNITÁRIO	TOTAL
I2842	MÃO DE OBRA DE OPERAÇÃO DO TRATOR DE ESTEIRAS C/LÂMINA E ESC. (155 HP)	SEINFRA	H	1,00000000	R\$ 28,8100	R\$ 28,8100
I2701	DEPRECIÇÃO	SEINFRA	H	45,58090000	R\$ 1,0000	R\$ 45,5809
I2702	JUROS	SEINFRA	H	18,80210000	R\$ 1,0000	R\$ 18,8021
TOTAL Geral:						R\$ 93,1930
VALOR:						93,19

I0779 TRATOR DE ESTEIRAS C/LÂMINA E ESC. HP 155 (CHP) (H)

Geral		FORNTE	UNID	COEFICIENTE	PREÇO UNITÁRIO	TOTAL
I2842	MÃO DE OBRA DE OPERAÇÃO DO TRATOR DE ESTEIRAS C/LÂMINA E ESC. (155 HP)	SEINFRA	H	1,00000000	R\$ 28,8100	R\$ 28,8100
I2841	MATERIAL DE OPERAÇÃO DO TRATOR DE ESTEIRAS C/LÂMINA E ESC. (155 HP)	SEINFRA	H	1,00000000	R\$ 116,0175	R\$ 116,0175
I2701	DEPRECIÇÃO	SEINFRA	H	45,58090000	R\$ 1,0000	R\$ 45,5809
I2702	JUROS	SEINFRA	H	18,80210000	R\$ 1,0000	R\$ 18,8021
I2703	MANUTENÇÃO	SEINFRA	H	68,37140000	R\$ 1,0000	R\$ 68,3714
TOTAL Geral:						R\$ 277,5819
VALOR:						277,58

I0788 VIBRADOR DE IMERSÃO C/MOTOR ELÉTRICO (CHP) (H)

Geral		FORNTE	UNID	COEFICIENTE	PREÇO UNITÁRIO	TOTAL
I2701	DEPRECIÇÃO	SEINFRA	H	1,03830000	R\$ 1,0000	R\$ 1,0383
I2702	JUROS	SEINFRA	H	0,19670000	R\$ 1,0000	R\$ 0,1967
I2703	MANUTENÇÃO	SEINFRA	H	0,54650000	R\$ 1,0000	R\$ 0,5465
TOTAL Geral:						R\$ 1,7815
VALOR:						1,78

		RELATÓRIO SINTÉTICO - SERVIÇOS				
 PREFEITURA DE Varjota <small>DO NOVO TEMPO AO FUTURO QUE TRANSFORMA</small>	OBRA:	PROJETO BASICO DE 4 PASSAGENS MOLHADAS EM DIVERSAS LOCALIDADES DO MUNICIPIO DE VARJOTA – CEARÁ	DATA : 09/04/2026		BDI : 28,64%	
	DESCRIÇÃO:	CONSTRUÇÃO DE QUATRO PASSAGENS MOLHADAS DUAS PROXIMO A COMUNIDADE DE OLHO D'ÁGUA, UMA EM CROARA E UMA NA COMUNIDADE IPUUEIRA DE CIMA	FONTE	VERSÃO	HORA	MES
	LOCAL:	MUNICIPIO DE VARJOTA	SEINFRA	028.1 COM DESONERAÇÃO	84,44%	47,48%
	CLIENTE:	PREFEITURA MUNICIPAL DE VARJOTA	SINAPI	2026/02 COM DESONERAÇÃO	99,71%	59,74%
			Composições Próprias	PRÓPRIA	0,00%	0,00%

CÓDIGO	DESCRIÇÃO	FONTE	UNID	QUANTIDADE	PREÇO UNITÁRIO R\$	PREÇO TOTAL R\$
C3345	ALVENARIA DE PEDRA ARGAMASSADA (TRAÇO 1:3) C/AGREGADOS ADQUIRIDOS	SEINFRA	M3	2.394,27	R\$ 569,65	R\$ 1.363.895,91
C0095	APILOAMENTO DE PISO OU FUNDO DE VALAS C/MAÇO DE 30 A 60 KG	SEINFRA	M2	2.319,84	R\$ 31,38	R\$ 72.796,58
C0219	ARMADURA DE TELA DE AÇO	SEINFRA	M2	2.110,56	R\$ 26,00	R\$ 54.874,56
101389	AUXILIAR DE TOPÓGRAFO COM ENCARGOS COMPLEMENTARES	SINAPI	MES	6,00	R\$ 5.076,13	R\$ 30.456,78
C0354	BALIZADOR EM PVC RÍGIDO D=3" C/ENCHIMENTO DE CONCRETO	SEINFRA	UN	350,00	R\$ 207,04	R\$ 72.464,00
100973	CARGA, MANOBRA E DESCARGA DE SOLOS E MATERIAIS GRANULARES EM CAMINHÃO BASCULANTE 6 M³ - CARGA COM PÁ CARREGADEIRA (CAÇAMBA DE 1,7 A 2,8 M³ / 128 HP) E DESCARGA LIVRE (UNIDADE: M3). AF_02/2026	SINAPI	M3	242,75	R\$ 8,79	R\$ 2.133,77
C4293	CONCRETO PRÉ-MOLDADO FCK ACIMA DE 50 MPa INCLUSIVE LANÇAMENTO, CURA E TRANSPORTE	SEINFRA	M3	316,59	R\$ 848,41	R\$ 268.598,12
C0920	CORPO DE BUEIRO SIMPLES TUBULAR D=100cm	SEINFRA	M	42,00	R\$ 775,57	R\$ 32.573,94
C4993	DESMOBILIZAÇÃO DE EQUIPAMENTOS EM CAVALO MECÂNICO C/ PRANCHA DE 3 EIXOS	SEINFRA	KM	1.572,00	R\$ 4,97	R\$ 7.812,84
C2764	ENROCAMENTO DE PEDRA DE MÃO ARRUMADA (ADQUIRIDA)	SEINFRA	M3	148,54	R\$ 200,55	R\$ 29.789,70
C5012	ESCAVAÇÃO DE VALA EM MATERIAL DE 3ª CATEGORIA COM ESCAVADEIRA E ROMPEDOR HIDRÁULICO DE 1700KG	SEINFRA	M3	3.526,31	R\$ 85,25	R\$ 300.617,93
C3211	ESCAVAÇÃO E CARGA DE MATERIAL DE JAZIDA	SEINFRA	M3	309,60	R\$ 4,81	R\$ 1.489,18
C1400	FORMA DE TÁBUAS DE 1" DE 3A. P/FUNDAÇÕES UTIL. 5 X	SEINFRA	M2	3.766,32	R\$ 77,54	R\$ 292.040,45
C2832	FOSSA SÉPTICA E SUMIDOURO EM ALVENARIA	SEINFRA	UN	4,00	R\$ 4.497,57	R\$ 17.990,28
C2850	INSTALAÇÕES PROVISÓRIAS DE LUZ , FORÇA,TELEFONE E LÓGICA	SEINFRA	UN	3,00	R\$ 1.676,69	R\$ 5.030,07
C3732	JUNTA DE DILATAÇÃO À BASE DE MASTIQUE (1.00 x 1.00cm)	SEINFRA	M	306,00	R\$ 24,40	R\$ 7.466,40
C3447	LIMPEZA DE PISO EM ÁREA URBANIZADA	SEINFRA	M2	2.110,56	R\$ 1,38	R\$ 2.912,57
C1630	LOCAÇÃO DA OBRA - EXECUÇÃO DE GABARITO	SEINFRA	M2	2.861,44	R\$ 7,15	R\$ 20.459,30
C4994	LOCAÇÃO DE CONTÊINER ALMOXARIFADO COM PISO NAVAL - 6,00M X 2,35M	SEINFRA	MÊS	18,00	R\$ 800,60	R\$ 14.410,80
C4995	LOCAÇÃO DE CONTÊINER BANHEIRO COM 02 VASOS SANITÁRIOS, 01 LAVATÓRIO E 04 CHUVEIROS - 6,00 X 2,35M	SEINFRA	MÊS	18,00	R\$ 1.163,86	R\$ 20.949,48
C4997	LOCAÇÃO DE CONTÊINER ESCRITÓRIO COM BANHEIRO (01 VASO SANITÁRIO, 01 LAVATÓRIO E 01 CHUVEIRO), JANELA EM VIDRO, PORTAS, LUMINÁRIAS, TOMADAS, FORRO EM PVC, AR CONDICIONADO E ISOLAMENTO TERMO-ACÚSTICO EM ISOPOR - 6,00 X 2,35M	SEINFRA	MÊS	6,00	R\$ 1.097,99	R\$ 6.587,94
94295	MESTRE DE OBRAS COM ENCARGOS COMPLEMENTARES	SINAPI	MES	6,00	R\$ 7.903,56	R\$ 47.421,36
C4992	MOBILIZAÇÃO DE EQUIPAMENTOS EM CAVALO MECÂNICO C/ PRANCHA DE 3 EIXOS	SEINFRA	KM	1.572,00	R\$ 4,97	R\$ 7.812,84
C3367	PLACA DE SINALIZAÇÃO DE OBRA EM AÇO GALVANIZADO	SEINFRA	M2	24,00	R\$ 760,15	R\$ 18.243,60
C1937	PLACAS PADRÃO DE OBRA	SEINFRA	M2	36,00	R\$ 183,41	R\$ 6.602,76
C2920	REATERRO C/COMPACTAÇÃO MECÂNICA, E CONTROLE, MATERIAL DA VALA	SEINFRA	M3	3.593,14	R\$ 27,47	R\$ 98.703,56
94296	TOPOGRAFO COM ENCARGOS COMPLEMENTARES	SINAPI	MES	6,00	R\$ 9.720,52	R\$ 58.323,12
C3310	TRANSPORTE COMERCIAL EM RODOVIA NÃO PAVIMENTADA (Y = 0,60X)	SEINFRA	T	938,99	R\$ 6,00	R\$ 5.633,94

RELATÓRIO SINTÉTICO - COMPOSIÇÕES AUXILIARES

 <p style="font-size: small;">PREFEITURA DE Varjota DO NOVO TEMPO AO FUTURO QUE TRANSFORMA</p>	OBRA:		PROJETO BASICO DE 4 PASSAGENS MOLHADAS EM DIVERSAS LOCALIDADES DO MUNICIPIO DE VARJOTA – CEARÁ		DATA : 09/04/2026		BDI : 28,64%					
	DESCRIÇÃO:		CONSTRUÇÃO DE QUATRO PASSAGENS MOLHADAS DUAS PROXIMO A COMUNIDADE DE OLHO D'ÁGUA, UMA EM CROARA E UMA NA COMUNIDADE IPEUEIRA DE CIMA		FONTE		VERSÃO					
	LOCAL:		MUNICIPIO DE VARJOTA		SEINFRA		028.1 COM DESONERAÇÃO					
	CLIENTE:		PREFEITURA MUNICIPAL DE VARJOTA		SINAPI		2026/02 COM DESONERAÇÃO					
					Composições Próprias		PROPRIA		HORA		MES	
									84,44%		47,48%	
									99,71%		59,74%	
									0,00%		0,00%	

CÓDIGO	DESCRIÇÃO	FONTE	UNID	QUANTIDADE	PREÇO UNITÁRIO R\$	PREÇO TOTAL R\$
C0057	ALVENARIA DE PEDRA ARGAMASSADA (TRAÇO 1:4) C/AGREGADOS PRODUZIDOS (S/TRANSP)	SEINFRA	M3	23,94	R\$ 435,42	R\$ 10.423,95
C0073	ALVENARIA DE TIJOLO CERÂMICO FURADO (9x19x19)cm C/ARGAMASSA MISTA DE CAL HIDRATADA ESP.=10cm (1:2:8)	SEINFRA	M2	40,20	R\$ 62,98	R\$ 2.531,80
C0074	ALVENARIA DE TIJOLO CERÂMICO FURADO (9x19x19)cm C/ARGAMASSA MISTA DE CAL HIDRATADA ESP=20 cm	SEINFRA	M2	51,68	R\$ 108,91	R\$ 5.628,47
C3130	AREIA DE RIO - EXTRAÇÃO	SEINFRA	M3	12,39	R\$ 8,80	R\$ 109,03
C0170	ARGAMASSA DE CIMENTO E AREIA S/PEN. TRAÇO 1:3	SEINFRA	M3	718,28	R\$ 631,29	R\$ 453.442,98
C3324	ARGAMASSA DE CIMENTO E AREIA TRAÇO 1:4 COM AREIA PRODUZIDA	SEINFRA	M3	8,86	R\$ 454,45	R\$ 4.026,43
C0216	ARMADURA CA-50A MÉDIA D= 6,3 A 10,0mm	SEINFRA	KG	167,44	R\$ 11,96	R\$ 2.002,58
I0566	BETONEIRA COM MOTOR A DIESEL (CHI)	SEINFRA	H	0,00	R\$ 22,81	R\$ 0,00
I0680	BETONEIRA COM MOTOR A DIESEL (CHP)	SEINFRA	H	1,75	R\$ 29,10	R\$ 50,93
I0682	BETONEIRA ELÉTRICA 580L (CHP)	SEINFRA	H	2,54	R\$ 25,18	R\$ 63,96
C3253	BRITA PRODUZIDA PARA USOS DIVERSOS	SEINFRA	M3	1,46	R\$ 100,70	R\$ 147,02
67827	CAMINHÃO BASCULANTE 6 M3 TOCO, PESO BRUTO TOTAL 16.000 KG, CARGA ÚTIL MÁXIMA 11.130 KG, DISTÂNCIA ENTRE EIXOS 5,36 M, POTÊNCIA 185 CV, INCLUSIVE CAÇAMBA METÁLICA - CHI DIURNO. AF_06/2014	SINAPI	CHI	4,48	R\$ 71,56	R\$ 320,59
67826	CAMINHÃO BASCULANTE 6 M3 TOCO, PESO BRUTO TOTAL 16.000 KG, CARGA ÚTIL MÁXIMA 11.130 KG, DISTÂNCIA ENTRE EIXOS 5,36 M, POTÊNCIA 185 CV, INCLUSIVE CAÇAMBA METÁLICA - CHP DIURNO. AF_06/2014	SINAPI	CHP	6,21	R\$ 198,49	R\$ 1.232,62
7058	CAMINHÃO BASCULANTE 6 M3 TOCO, PESO BRUTO TOTAL 16.000 KG, CARGA ÚTIL MÁXIMA 11.130 KG, DISTÂNCIA ENTRE EIXOS 5,36 M, POTÊNCIA 185 CV, INCLUSIVE CAÇAMBA METÁLICA - DEPRECIÇÃO. AF_06/2014	SINAPI	H	10,69	R\$ 23,92	R\$ 255,70
91402	CAMINHÃO BASCULANTE 6 M3 TOCO, PESO BRUTO TOTAL 16.000 KG, CARGA ÚTIL MÁXIMA 11.130 KG, DISTÂNCIA ENTRE EIXOS 5,36 M, POTÊNCIA 185 CV, INCLUSIVE CAÇAMBA METÁLICA - IMPOSTOS E SEGUROS. AF_06/2014	SINAPI	H	10,69	R\$ 3,73	R\$ 39,87
7059	CAMINHÃO BASCULANTE 6 M3 TOCO, PESO BRUTO TOTAL 16.000 KG, CARGA ÚTIL MÁXIMA 11.130 KG, DISTÂNCIA ENTRE EIXOS 5,36 M, POTÊNCIA 185 CV, INCLUSIVE CAÇAMBA METÁLICA - JUROS. AF_06/2014	SINAPI	H	10,69	R\$ 9,23	R\$ 98,67
7060	CAMINHÃO BASCULANTE 6 M3 TOCO, PESO BRUTO TOTAL 16.000 KG, CARGA ÚTIL MÁXIMA 11.130 KG, DISTÂNCIA ENTRE EIXOS 5,36 M, POTÊNCIA 185 CV, INCLUSIVE CAÇAMBA METÁLICA - MANUTENÇÃO. AF_06/2014	SINAPI	H	6,21	R\$ 43,17	R\$ 268,09
7061	CAMINHÃO BASCULANTE 6 M3 TOCO, PESO BRUTO TOTAL 16.000 KG, CARGA ÚTIL MÁXIMA 11.130 KG, DISTÂNCIA ENTRE EIXOS 5,36 M, POTÊNCIA 185 CV, INCLUSIVE CAÇAMBA METÁLICA - MATERIAIS NA OPERAÇÃO. AF_06/2014	SINAPI	H	6,21	R\$ 83,76	R\$ 520,15
I0581	CAMINHÃO C/CARROCERIA DE MADEIRA HP 136 (CHI)	SEINFRA	H	21,60	R\$ 63,30	R\$ 1.367,28
I0703	CAMINHÃO C/CARROCERIA DE MADEIRA HP 136 (CHP)	SEINFRA	H	2,40	R\$ 172,35	R\$ 413,64
I0582	CAMINHÃO C/CARROCERIA DE MADEIRA HP 184 (CHI)	SEINFRA	H	0,00	R\$ 66,68	R\$ 0,00
I0693	CAMINHÃO C/CARROCERIA DE MADEIRA HP 184 (CHP)	SEINFRA	H	0,00	R\$ 203,28	R\$ 0,00
I0704	CAMINHÃO C/CARROCERIA DE MADEIRA HP 92 (CHP)	SEINFRA	H	0,00	R\$ 122,91	R\$ 0,00
I0706	CAMINHÃO TANQUE 6.000 I (CHP)	SEINFRA	H	125,76	R\$ 181,94	R\$ 22.880,77
I0594	CARREGADEIRA DE PNEUS HP 111 (CHI)	SEINFRA	H	0,02	R\$ 84,41	R\$ 1,69
I0708	CARREGADEIRA DE PNEUS HP 111 (CHP)	SEINFRA	H	7,32	R\$ 229,84	R\$ 1.682,43
I0596	CARREGADEIRA DE PNEUS HP 180 (CHI)	SEINFRA	H	0,02	R\$ 106,35	R\$ 2,13
I0710	CARREGADEIRA DE PNEUS HP 180 (CHP)	SEINFRA	H	2,48	R\$ 328,03	R\$ 813,51
I0716	CAVALO MECÂNICO C/PRANC. 3 EIXOS (CHP)	SEINFRA	H	39,30	R\$ 397,45	R\$ 15.619,79
I0725	COMPACTADOR DE PLACA VIBRATÓRIA HP 7 (CHP)	SEINFRA	H	125,76	R\$ 49,09	R\$ 6.173,56
I0614	COMPRESSOR DE AR 250 PCM (CHI)	SEINFRA	H	0,00	R\$ 45,05	R\$ 0,00
I0728	COMPRESSOR DE AR 250 PCM (CHP)	SEINFRA	H	1,71	R\$ 135,21	R\$ 231,21
C0838	CONCRETO P/VIBR., FCK 10 MPa COM AGREGADO ADQUIRIDO	SEINFRA	M3	1,16	R\$ 469,96	R\$ 545,15
C0840	CONCRETO P/VIBR., FCK 15 MPa COM AGREGADO ADQUIRIDO	SEINFRA	M3	2,39	R\$ 495,65	R\$ 1.184,60
C3268	CONCRETO P/VIBR., FCK=10MPa COM AGREGADO PRODUZIDO (S/TRANSP.)	SEINFRA	M3	1,75	R\$ 412,47	R\$ 721,82

RELATÓRIO SINTÉTICO - COMPOSIÇÕES AUXILIARES

 <p style="font-size: small;">PREFEITURA DE Varjota DO NOVO TEMPO AO FUTURO QUE TRANSFORMA</p>	OBRA:		PROJETO BASICO DE 4 PASSAGENS MOLHADAS EM DIVERSAS LOCALIDADES DO MUNICIPIO DE VARJOTA – CEARÁ		DATA : 09/04/2026		BDI : 28,64%					
	DESCRIÇÃO:		CONSTRUÇÃO DE QUATRO PASSAGENS MOLHADAS DUAS PROXIMO A COMUNIDADE DE OLHO D'ÁGUA, UMA EM CROARA E UMA NA COMUNIDADE IPEUEIRA DE CIMA		FONTE		VERSÃO					
	LOCAL:		MUNICIPIO DE VARJOTA		SEINFRA		028.1 COM DESONERAÇÃO					
	CLIENTE:		PREFEITURA MUNICIPAL DE VARJOTA		SINAPI		2026/02 COM DESONERAÇÃO					
					Composições Próprias		PROPRIA		HORA		MES	
									84,44%		47,48%	
									99,71%		59,74%	
									0,00%		0,00%	

CÓDIGO	DESCRIÇÃO	FONTE	UNID	QUANTIDADE	PREÇO UNITÁRIO R\$	PREÇO TOTAL R\$
I0618	CONJUNTO DE BRITAGEM 30 M3/H (CHI)	SEINFRA	H	0,00	R\$ 310,62	R\$ 0,00
I0732	CONJUNTO DE BRITAGEM 30 M3/H (CHP)	SEINFRA	H	0,06	R\$ 592,43	R\$ 35,55
95346	CURSO DE CAPACITAÇÃO PARA MOTORISTA DE BASCULANTE (ENCARGOS COMPLEMENTARES) - HORISTA	SINAPI	H	10,69	R\$ 0,13	R\$ 1,39
95364	CURSO DE CAPACITAÇÃO PARA OPERADOR DE PÁ CARREGADEIRA (ENCARGOS COMPLEMENTARES) - HORISTA	SINAPI	H	5,19	R\$ 0,20	R\$ 1,04
I9402	ESCAVADEIRA HIDRÁULICA C/ ROMPEDOR (CHI)	SEINFRA	H	0,00	R\$ 214,02	R\$ 0,00
I9401	ESCAVADEIRA HIDRÁULICA C/ ROMPEDOR (CHP)	SEINFRA	H	587,72	R\$ 511,52	R\$ 300.630,53
C2784	ESCAVAÇÃO MANUAL SOLO DE 1A.CAT. PROF. ATÉ 1.50m	SEINFRA	M3	56,96	R\$ 48,92	R\$ 2.786,48
C1400	FORMA DE TÁBUAS DE 1" DE 3A. P/FUNDAÇÕES UTIL. 5 X	SEINFRA	M2	3.773,68	R\$ 77,54	R\$ 292.611,15
C1402	FORMA PLANA CHAPA COMPENSADA RESINADA, ESP.= 10mm P/GALERIA E BUEIROS CAPEADOS	SEINFRA	M2	47,04	R\$ 69,59	R\$ 3.273,51
I0626	GRUPO GERADOR 145 KVA (CHI)	SEINFRA	H	0,00	R\$ 33,37	R\$ 0,00
I0740	GRUPO GERADOR 145 KVA (CHP)	SEINFRA	H	0,06	R\$ 176,00	R\$ 10,56
C4135	LANÇAMENTO DE CONCRETO EM PRÉ-MOLDADO	SEINFRA	M3	316,59	R\$ 41,84	R\$ 13.246,13
I2714	MAO DE OBRA DE OPERAÇÃO BET.ELET.580L	SEINFRA	H	2,54	R\$ 21,29	R\$ 54,08
I2716	MAO DE OBRA DE OPERAÇÃO BET.MOTOR DIESEL	SEINFRA	H	1,75	R\$ 21,29	R\$ 37,26
I2715	MATERIAL DE OPERAÇÃO BET.MOTOR DIESEL	SEINFRA	H	1,75	R\$ 5,61	R\$ 9,82
I2752	MATERIAL DE OPERAÇÃO DA CARREGADEIRA DE PNEUS (111 HP)	SEINFRA	H	7,32	R\$ 83,08	R\$ 608,15
I2754	MATERIAL DE OPERAÇÃO DA CARREGADEIRA DE PNEUS (180 HP)	SEINFRA	H	2,48	R\$ 134,73	R\$ 334,13
I9403	MATERIAL DE OPERAÇÃO DA ESCAVADEIRA HIDRÁULICA C/ ROMPEDOR	SEINFRA	H	587,72	R\$ 102,54	R\$ 60.264,81
I2729	MATERIAL DE OPERAÇÃO DO CAMINHÃO C/ CARROCERIA DE MADEIRA (136 HP)	SEINFRA	H	2,40	R\$ 67,86	R\$ 162,86
I2731	MATERIAL DE OPERAÇÃO DO CAMINHÃO C/ CARROCERIA DE MADEIRA (184 HP)	SEINFRA	H	0,00	R\$ 91,82	R\$ 0,00
I2727	MATERIAL DE OPERAÇÃO DO CAMINHÃO C/ CARROCERIA DE MADEIRA (92 HP)	SEINFRA	H	0,00	R\$ 45,91	R\$ 0,00
I2743	MATERIAL DE OPERAÇÃO DO CAMINHÃO TANQUE 6.000 L	SEINFRA	H	125,76	R\$ 67,86	R\$ 8.534,07
I2759	MATERIAL DE OPERAÇÃO DO CAVALO MEC. C/ PRANC. 3 EIXOS	SEINFRA	H	39,30	R\$ 168,16	R\$ 6.608,69
I2771	MATERIAL DE OPERAÇÃO DO COMPACTADOR DE PLACA VIBRATÓRIA (7 HP)	SEINFRA	H	125,76	R\$ 5,24	R\$ 658,98
I2775	MATERIAL DE OPERAÇÃO DO COMPRESSOR DE AR 250 PCM	SEINFRA	H	1,71	R\$ 70,36	R\$ 120,32
I2791	MATERIAL DE OPERAÇÃO DO GRUPO GERADOR 145 KVA	SEINFRA	H	0,06	R\$ 134,73	R\$ 8,08
I2841	MATERIAL DE OPERAÇÃO DO TRATOR DE ESTEIRAS C/ LÂMINA E ESC. (155 HP)	SEINFRA	H	2,49	R\$ 116,02	R\$ 288,89
88281	MOTORISTA DE BASCULANTE COM ENCARGOS COMPLEMENTARES	SINAPI	H	10,69	R\$ 34,68	R\$ 370,73
I2753	MÃO DE OBRA DE OPERAÇÃO DA CARREGADEIRA DE PNEUS (111 HP)	SEINFRA	H	7,34	R\$ 28,81	R\$ 211,47
I2755	MÃO DE OBRA DE OPERAÇÃO DA CARREGADEIRA DE PNEUS (180 HP)	SEINFRA	H	2,50	R\$ 28,81	R\$ 72,03
I2787	MÃO DE OBRA DE OPERAÇÃO DA ESCAVADEIRA HIDRÁULICA	SEINFRA	H	587,72	R\$ 28,81	R\$ 16.932,21
I2823	MÃO DE OBRA DE OPERAÇÃO DA PERFURATRIZ PNEUMÁTICA	SEINFRA	H	5,14	R\$ 21,29	R\$ 109,43
I2730	MÃO DE OBRA DE OPERAÇÃO DO CAMINHÃO C/ CARROCERIA DE MADEIRA (136 HP)	SEINFRA	H	24,00	R\$ 24,51	R\$ 588,24
I2732	MÃO DE OBRA DE OPERAÇÃO DO CAMINHÃO C/ CARROCERIA DE MADEIRA (184 HP)	SEINFRA	H	0,00	R\$ 24,51	R\$ 0,00
I2728	MÃO DE OBRA DE OPERAÇÃO DO CAMINHÃO C/ CARROCERIA DE MADEIRA (92 HP)	SEINFRA	H	0,00	R\$ 24,51	R\$ 0,00
I2744	MÃO DE OBRA DE OPERAÇÃO DO CAMINHÃO TANQUE 6.000 L	SEINFRA	H	125,76	R\$ 24,51	R\$ 3.082,38
I2760	MÃO DE OBRA DE OPERAÇÃO DO CAVALO MEC. C/ PRANC. 3 EIXOS	SEINFRA	H	39,30	R\$ 24,51	R\$ 963,24
I2772	MÃO DE OBRA DE OPERAÇÃO DO COMPACTADOR DE PLACA VIBRATÓRIA (7 HP)	SEINFRA	H	125,76	R\$ 21,29	R\$ 2.677,43
I2776	MÃO DE OBRA DE OPERAÇÃO DO COMPRESSOR DE AR 250 PCM	SEINFRA	H	1,71	R\$ 21,29	R\$ 36,41
I2781	MÃO DE OBRA DE OPERAÇÃO DO CONJUNTO DE BRITAGEM 30 M3/H	SEINFRA	H	0,06	R\$ 28,81	R\$ 1,73
I2792	MÃO DE OBRA DE OPERAÇÃO DO GRUPO GERADOR 145 KVA	SEINFRA	H	0,06	R\$ 21,29	R\$ 1,28
I2842	MÃO DE OBRA DE OPERAÇÃO DO TRATOR DE ESTEIRAS C/ LÂMINA E ESC. (155 HP)	SEINFRA	H	2,50	R\$ 28,81	R\$ 72,03

RELATÓRIO SINTÉTICO - COMPOSIÇÕES AUXILIARES

 PREFEITURA DE Varjota <small>DO NOVO TEMPO AO FUTURO QUE TRANSFORMA</small>	OBRA:			PROJETO BASICO DE 4 PASSAGENS MOLHADAS EM DIVERSAS LOCALIDADES DO MUNICIPIO DE VARJOTA – CEARÁ		DATA : 09/04/2026		BDI : 28,64%					
	DESCRIÇÃO:			CONSTRUÇÃO DE QUATRO PASSAGENS MOLHADAS DUAS PROXIMO A COMUNIDADE DE OLHO D'ÁGUA, UMA EM CROARA E UMA NA COMUNIDADE IPEIRA DE CIMA		FONTE		VERSÃO		HORA		MES	
	LOCAL:			MUNICIPIO DE VARJOTA		SEINFRA		028.1 COM DESONERAÇÃO		84,44%		47,48%	
	CLIENTE:			PREFEITURA MUNICIPAL DE VARJOTA		SINAPI		2026/02 COM DESONERAÇÃO		99,71%		59,74%	
						Composições Próprias		PRÓPRIA		0,00%		0,00%	

CÓDIGO	DESCRIÇÃO	FONTE	UNID	QUANTIDADE	PREÇO UNITÁRIO R\$	PREÇO TOTAL R\$
88301	OPERADOR DE PÁ CARREGADEIRA COM ENCARGOS COMPLEMENTARES	SINAPI	H	5,19	R\$ 32,11	R\$ 166,65
C3227	PEDRA DE MÃO/POLIÉDRICA	SEINFRA	M3	27,53	R\$ 42,66	R\$ 1.174,43
10645	PERFURATRIZ PNEUMÁTICA (CHI)	SEINFRA	H	0,00	R\$ 24,21	R\$ 0,00
10759	PERFURATRIZ PNEUMÁTICA (CHP)	SEINFRA	H	5,14	R\$ 25,61	R\$ 131,64
5942	PÁ CARREGADEIRA SOBRE RODAS, POTÊNCIA LÍQUIDA 128 HP, CAPACIDADE DA CAÇAMBA 1,7 A 2,8 M3, PESO OPERACIONAL 11632 KG - CHI DIURNO. AF_06/2014	SINAPI	CHI	3,46	R\$ 81,13	R\$ 280,71
5940	PÁ CARREGADEIRA SOBRE RODAS, POTÊNCIA LÍQUIDA 128 HP, CAPACIDADE DA CAÇAMBA 1,7 A 2,8 M3, PESO OPERACIONAL 11632 KG - CHP DIURNO. AF_06/2014	SINAPI	CHP	1,73	R\$ 176,58	R\$ 305,48
89128	PÁ CARREGADEIRA SOBRE RODAS, POTÊNCIA LÍQUIDA 128 HP, CAPACIDADE DA CAÇAMBA 1,7 A 2,8 M3, PESO OPERACIONAL 11632 KG - DEPRECIÇÃO. AF_06/2014	SINAPI	H	5,19	R\$ 38,78	R\$ 201,27
89129	PÁ CARREGADEIRA SOBRE RODAS, POTÊNCIA LÍQUIDA 128 HP, CAPACIDADE DA CAÇAMBA 1,7 A 2,8 M3, PESO OPERACIONAL 11632 KG - JUROS. AF_06/2014	SINAPI	H	5,19	R\$ 10,24	R\$ 53,15
53857	PÁ CARREGADEIRA SOBRE RODAS, POTÊNCIA LÍQUIDA 128 HP, CAPACIDADE DA CAÇAMBA 1,7 A 2,8 M3, PESO OPERACIONAL 11632 KG - MANUTENÇÃO. AF_06/2014	SINAPI	H	1,73	R\$ 48,47	R\$ 83,85
53858	PÁ CARREGADEIRA SOBRE RODAS, POTÊNCIA LÍQUIDA 128 HP, CAPACIDADE DA CAÇAMBA 1,7 A 2,8 M3, PESO OPERACIONAL 11632 KG - MATERIAIS NA OPERAÇÃO. AF_06/2014	SINAPI	H	1,73	R\$ 46,98	R\$ 81,28
C2123	REBOCO C/ARGAMASSA DE CAL HIDRATADA E AREIA PENEIRADA TRAÇO 1:3 ESP=5 mm P/PAREDE	SEINFRA	M2	44,00	R\$ 25,76	R\$ 1.133,44
C3235	ROCHA PARA BRITAGEM	SEINFRA	M3	1,61	R\$ 42,66	R\$ 68,68
10666	TRATOR DE ESTEIRAS C/LÂMINA E ESC. HP 155 (CHI)	SEINFRA	H	0,01	R\$ 93,19	R\$ 0,93
10779	TRATOR DE ESTEIRAS C/LÂMINA E ESC. HP 155 (CHP)	SEINFRA	H	2,49	R\$ 277,58	R\$ 691,17
10788	VIBRADOR DE IMERSÃO C/MOTOR ELÉTRICO (CHP)	SEINFRA	H	63,32	R\$ 1,78	R\$ 112,71

RELATÓRIO SINTÉTICO - MÃO DE OBRA

 <p style="font-size: small;">PREFEITURA DE Varjota DO NOVO TEMPO AO FUTURO QUE TRANSFORMA</p>	OBRA: PROJETO BASICO DE 4 PASSAGENS MOLHADAS EM DIVERSAS LOCALIDADES DO MUNICIPIO DE VARJOTA – CEARÁ			DATA : 09/04/2026	BDI : 28,64%		
	DESCRIÇÃO:	CONSTRUÇÃO DE QUATRO PASSAGENS MOLHADAS DUAS PROXIMO A COMUNIDADE DE OLHO D'ÁGUA, UMA EM CROARA E UMA NA COMUNIDADE IPUUEIRA DE CIMA		FORNTE	VERSÃO	HORA	MES
	LOCAL:	MUNICIPIO DE VARJOTA		SEINFRA	028.1 COM DESONERAÇÃO	84,44%	47,48%
	CLIENTE:	PREFEITURA MUNICIPAL DE VARJOTA		SINAPI	2026/02 COM DESONERAÇÃO	99,71%	59,74%
			Composições Próprias	PRÓPRIA	0,00%	0,00%	

CÓDIGO	DESCRIÇÃO	FORNTE	UNID	QUANTIDADE	VALOR SEM ENCARGOS	% ENC	VALOR COM ENCARGOS	VALOR TOTAL
I0040	AJUDANTE DE ARMADOR/FERREIRO	SEINFRA	H	97,82	R\$ 6,73	84,44%	R\$ 19,10	R\$ 1.868,36
I0041	AJUDANTE DE CARPINTEIRO	SEINFRA	H	4.962,23	R\$ 6,73	84,44%	R\$ 19,10	R\$ 94.778,59
I0121	ARMADOR/FERREIRO	SEINFRA	H	55,61	R\$ 9,07	84,44%	R\$ 24,16	R\$ 1.343,54
00041093	AUXILIAR DE TOPOGRAFO (MENSALISTA)	SINAPI	MES	6,00	R\$ 2.379,12	59,74%	R\$ 3.800,42	R\$ 22.802,52
I0221	BLASTER	SEINFRA	H	1,71	R\$ 9,40	84,44%	R\$ 23,93	R\$ 40,92
I0498	CARPINTEIRO	SEINFRA	H	5.336,62	R\$ 9,07	84,44%	R\$ 24,16	R\$ 128.932,74
00040819	MESTRE DE OBRAS (MENSALISTA)	SINAPI	MES	6,00	R\$ 4.088,30	59,74%	R\$ 6.530,66	R\$ 39.183,96
00020020	MOTORISTA DE CAMINHAO-BASCULANTE (HORISTA)	SINAPI	H	10,75	R\$ 13,39	99,71%	R\$ 26,76	R\$ 287,67
I2545	MOTORISTA DE CAMINHÃO	SEINFRA	H	346,56	R\$ 9,89	84,44%	R\$ 24,51	R\$ 8.494,19
I2548	OPERADOR DE BETONEIRA	SEINFRA	H	4,29	R\$ 8,15	84,44%	R\$ 21,29	R\$ 91,33
I2550	OPERADOR DE CARREGADEIRA	SEINFRA	H	9,84	R\$ 12,23	84,44%	R\$ 28,81	R\$ 283,49
I2552	OPERADOR DE COMPACTADOR DE PLACA VIBRATORIA	SEINFRA	H	125,76	R\$ 8,15	84,44%	R\$ 21,29	R\$ 2.677,43
I2553	OPERADOR DE COMPRESSOR DE AR	SEINFRA	H	1,71	R\$ 8,15	84,44%	R\$ 21,29	R\$ 36,41
I2554	OPERADOR DE CONJUNTO DE BRITAGEM	SEINFRA	H	0,06	R\$ 12,23	84,44%	R\$ 28,81	R\$ 1,73
I2555	OPERADOR DE GRUPO GERADOR	SEINFRA	H	0,06	R\$ 8,15	84,44%	R\$ 21,29	R\$ 1,28
00004248	OPERADOR DE PA CARREGADEIRA (HORISTA)	SINAPI	H	5,23	R\$ 12,07	99,71%	R\$ 24,12	R\$ 126,15
I2523	OPERADOR DE PERFURATRIZ / ROMPEDOR	SEINFRA	H	5,14	R\$ 8,15	84,44%	R\$ 21,29	R\$ 109,43
I2561	OPERADOR DE RETRO ESCAVADEIRA	SEINFRA	H	587,72	R\$ 12,23	84,44%	R\$ 28,81	R\$ 16.932,21
I2562	OPERADOR DE TRATOR DE ESTEIRAS	SEINFRA	H	2,50	R\$ 12,23	84,44%	R\$ 28,81	R\$ 72,03
I2391	PEDREIRO	SEINFRA	H	12.874,03	R\$ 9,07	84,44%	R\$ 24,16	R\$ 311.036,56
I2543	SERVENTE	SEINFRA	H	34.679,06	R\$ 6,07	84,44%	R\$ 18,46	R\$ 640.175,45
00040820	TOPOGRAFO (MENSALISTA)	SINAPI	MES	6,00	R\$ 5.286,59	59,74%	R\$ 8.444,81	R\$ 50.668,86

RELATÓRIO SINTÉTICO - MATERIAIS																			
	OBRA:	PROJETO BASICO DE 4 PASSAGENS MOLHADAS EM DIVERSAS LOCALIDADES DO MUNICIPIO DE VARJOTA – CEARÁ	DATA : 09/04/2026 BDI : 28,64%																
	DESCRIÇÃO:	CONSTRUÇÃO DE QUATRO PASSAGENS MOLHADAS DUAS PROXIMO A COMUNIDADE DE OLHO D'ÁGUA, UMA EM CROARA E UMA NA COMUNIDADE IPUUEIRA DE CIMA	<table border="1"> <thead> <tr> <th>FONTES</th> <th>VERSÃO</th> <th>HORA</th> <th>MES</th> </tr> </thead> <tbody> <tr> <td>SEINFRA</td> <td>028.1 COM DESONERAÇÃO</td> <td>84,44%</td> <td>47,48%</td> </tr> <tr> <td>SINAPI</td> <td>2026/02 COM DESONERAÇÃO</td> <td>99,71%</td> <td>59,74%</td> </tr> <tr> <td>Composições Próprias</td> <td>PRÓPRIA</td> <td>0,00%</td> <td>0,00%</td> </tr> </tbody> </table>	FONTES	VERSÃO	HORA	MES	SEINFRA	028.1 COM DESONERAÇÃO	84,44%	47,48%	SINAPI	2026/02 COM DESONERAÇÃO	99,71%	59,74%	Composições Próprias	PRÓPRIA	0,00%	0,00%
	FONTES	VERSÃO	HORA	MES															
	SEINFRA	028.1 COM DESONERAÇÃO	84,44%	47,48%															
SINAPI	2026/02 COM DESONERAÇÃO	99,71%	59,74%																
Composições Próprias	PRÓPRIA	0,00%	0,00%																
LOCAL:	MUNICIPIO DE VARJOTA																		
CLIENTE:	PREFEITURA MUNICIPAL DE VARJOTA																		

CÓDIGO	DESCRIÇÃO	FONTES	UNID	QUANTIDADE	VALOR UNITÁRIO	VALOR TOTAL
16801	ADITIVO PLASTIFICANTE DENSIFICADOR E RETARDADOR DE PEGA	SEINFRA	KG	511,93	R\$ 8,73	R\$ 4.469,15
16802	ADITIVO SUPERPLASTIFICANTE DENSIFICADOR E RETARDADOR DE PEGA	SEINFRA	KG	2.193,97	R\$ 14,45	R\$ 31.702,87
10101	ARAME GALVANIZADO N.16 BWG	SEINFRA	KG	57,23	R\$ 21,73	R\$ 1.243,61
10103	ARAME RECOZIDO N.18 BWG	SEINFRA	KG	24,45	R\$ 16,53	R\$ 404,16
10109	AREIA MEDIA	SEINFRA	M3	1.010,38	R\$ 83,58	R\$ 84.447,56
10125	ARMAÇÃO REX TRIFASICA COM ROLDANA	SEINFRA	UN	3,00	R\$ 81,86	R\$ 245,58
10157	AÇO CA-25	SEINFRA	KG	700,00	R\$ 8,23	R\$ 5.761,00
10163	AÇO CA-50	SEINFRA	KG	192,56	R\$ 7,10	R\$ 1.367,18
10280	BRITA	SEINFRA	M3	237,40	R\$ 100,50	R\$ 23.858,70
10355	CABO ISOLADO PVC 750V 10MM2	SEINFRA	M	180,00	R\$ 9,33	R\$ 1.679,40
10441	CAL HIDRATADA	SEINFRA	KG	461,22	R\$ 0,96	R\$ 442,77
17487	CAMINHÃO BETONEIRA 5 M3	SEINFRA	H	43,69	R\$ 134,69	R\$ 5.884,61
17955	CENTRAL DOSADORA DE CONCRETO 50 M³/H C/ 4 SILOS	SEINFRA	H	5,70	R\$ 136,15	R\$ 776,06
10528	CHAPA COMPENSADO RESINADO 10MM (1.10 X 2.20M)	SEINFRA	M2	9,41	R\$ 35,95	R\$ 338,29
10537	CHAPA DE AÇO GALVANIZADA ESP. 0.3MM	SEINFRA	M2	36,72	R\$ 39,03	R\$ 1.433,18
10805	CIMENTO PORTLAND	SEINFRA	KG	354.169,12	R\$ 0,71	R\$ 251.460,08
17954	CIMENTO PORTLAND À GRANEL	SEINFRA	KG	146.264,58	R\$ 0,64	R\$ 93.609,33
10840	CONECTOR SPLIT-BOLT P/CABO 10MM2	SEINFRA	UN	12,00	R\$ 6,02	R\$ 72,24
10860	CORDEL DETONANTE	SEINFRA	M	36,13	R\$ 6,01	R\$ 217,14
10952	CURVA DE PVC RIGIDO PARA ELETRODUTO DE 1"	SEINFRA	UN	6,00	R\$ 4,14	R\$ 24,84
12298	CURVA PVC ESGOTO LONGA DN 100MM	SEINFRA	UN	12,00	R\$ 58,44	R\$ 701,28
10965	DESMOLDANTE PARA FORMAS	SEINFRA	L	1.509,47	R\$ 8,45	R\$ 12.755,02
12507	DINAMITE 60%	SEINFRA	KG	1,46	R\$ 18,67	R\$ 27,26
12568	DINAMITE GRANULADA	SEINFRA	KG	15,74	R\$ 16,06	R\$ 252,78
11070	ELETRODUTO DE PVC RIGIDO 1"	SEINFRA	M	18,00	R\$ 7,14	R\$ 128,52
11100	ESMALTE SINTETICO	SEINFRA	L	36,00	R\$ 31,88	R\$ 1.147,68
12326	ESPOLETA	SEINFRA	UN	0,26	R\$ 7,40	R\$ 1,92
12329	ESTOPIM	SEINFRA	M	1,75	R\$ 7,25	R\$ 12,69
12515	FITA REFLETIVA	SEINFRA	M2	6,72	R\$ 348,43	R\$ 2.341,45
12352	HASTE DE ATERRAMENTO COPERWELD 5/8" x 2.40M	SEINFRA	UN	3,00	R\$ 53,28	R\$ 159,84
19469	LOCAÇÃO DE CONTÊINER ALMOXARIFADO COM PISO NAVAL - 6,00M X 2,35M	SEINFRA	MÊS	18,00	R\$ 800,60	R\$ 14.410,80
19476	LOCAÇÃO DE CONTÊINER BANHEIRO COM 02 VASOS SANITÁRIOS, 01 LAVATÓRIO E 04 CHUVEIROS - 6,00 X 2,35M	SEINFRA	MÊS	18,00	R\$ 1.163,86	R\$ 20.949,48
19478	LOCAÇÃO DE CONTÊINER ESCRITÓRIO COM BANHEIRO (01 VASO SANITÁRIO, 01 LAVATÓRIO E 01 CHUVEIRO), JANELA EM VIDRO, PORTAS, LUMINÁRIAS, TOMADAS, FORRO EM PVC, AR CONDICIONADO E ISOLAMENTO TERMO-ACÚSTICO EM ISOPOR - 6,00 X 2,35M	SEINFRA	MÊS	6,00	R\$ 1.097,99	R\$ 6.587,94
11406	LUVA DE PVC RIGIDO PARA ELETRODUTO 1"	SEINFRA	UN	6,00	R\$ 1,65	R\$ 9,90
16804	MASTIQUE ELASTICO A BASE DE POLIURETANO NA COR CINZA - UNIPLAC 400ml	SEINFRA	UN	76,50	R\$ 78,29	R\$ 5.989,19
12383	NOFUSE DE 70 A.	SEINFRA	UN	3,00	R\$ 29,15	R\$ 87,45
12706	OLEO DIESEL	SEINFRA	L	17.000,48	R\$ 4,99	R\$ 84.832,40
00004221	OLEO DIESEL COMBUSTIVEL COMUM METROPOLITANO S-10 OU S-500	SINAPI	L	97,85	R\$ 6,15	R\$ 601,78
12525	PARAFUSO C/PORCA E ARRUELA DE 1/4X1 1/2"	SEINFRA	UN	96,00	R\$ 0,60	R\$ 57,60
12526	PARAFUSO C/PORCA E ARRUELA DE 5/16X3 1/2"	SEINFRA	UN	96,00	R\$ 1,04	R\$ 99,84
11600	PEDRA DE MÃO (RACHÃO)	SEINFRA	M3	2.924,23	R\$ 113,25	R\$ 331.169,05
11605	PEDRISCO	SEINFRA	M3	2,97	R\$ 100,50	R\$ 298,49

RELATÓRIO SINTÉTICO - MATERIAIS																			
	OBRA:	PROJETO BASICO DE 4 PASSAGENS MOLHADAS EM DIVERSAS LOCALIDADES DO MUNICIPIO DE VARJOTA – CEARÁ	DATA : 09/04/2026 BDI : 28,64%																
	DESCRIÇÃO:	CONSTRUÇÃO DE QUATRO PASSAGENS MOLHADAS DUAS PROXIMO À COMUNIDADE DE OLHO D'ÁGUA, UMA EM CROARA E UMA NA COMUNIDADE IPEIRA DE CIMA	<table border="1"> <thead> <tr> <th>FONTE</th> <th>VERSÃO</th> <th>HORA</th> <th>MES</th> </tr> </thead> <tbody> <tr> <td>SEINFRA</td> <td>028.1 COM DESONERAÇÃO</td> <td>84,44%</td> <td>47,48%</td> </tr> <tr> <td>SINAPI</td> <td>2026/02 COM DESONERAÇÃO</td> <td>99,71%</td> <td>59,74%</td> </tr> <tr> <td>Composições Próprias</td> <td>PRÓPRIA</td> <td>0,00%</td> <td>0,00%</td> </tr> </tbody> </table>	FONTE	VERSÃO	HORA	MES	SEINFRA	028.1 COM DESONERAÇÃO	84,44%	47,48%	SINAPI	2026/02 COM DESONERAÇÃO	99,71%	59,74%	Composições Próprias	PRÓPRIA	0,00%	0,00%
	FONTE	VERSÃO	HORA	MES															
	SEINFRA	028.1 COM DESONERAÇÃO	84,44%	47,48%															
SINAPI	2026/02 COM DESONERAÇÃO	99,71%	59,74%																
Composições Próprias	PRÓPRIA	0,00%	0,00%																
LOCAL:	MUNICIPIO DE VARJOTA																		
CLIENTE:	PREFEITURA MUNICIPAL DE VARJOTA																		

CÓDIGO	DESCRIÇÃO	FONTE	UNID	QUANTIDADE	VALOR UNITÁRIO	VALOR TOTAL
I2528	PEÇAS DE DESGASTE DO BRITADOR	SEINFRA	CJ	0,00	R\$ 26.583,00	R\$ 0,00
I2695	PLACA REFLETIVA DE ACO GALVANIZADO	SEINFRA	M2	24,00	R\$ 577,50	R\$ 13.860,00
I1691	PONTALETE / BARROTE DE 3"x3"	SEINFRA	M	296,68	R\$ 16,09	R\$ 4.773,58
I0198	PONTALETE / BARROTE DE 3"x3" - APARELHADO	SEINFRA	M	72,00	R\$ 22,11	R\$ 1.591,92
I2405	POSTE DE CONCRETO DUPLO T (150/9), RESISTÊNCIA NOMINAL 150KG, H=9,00M, PESO APROXIMADO 470KG	SEINFRA	UN	3,00	R\$ 601,70	R\$ 1.805,10
I1724	PREGO	SEINFRA	KG	34,34	R\$ 17,00	R\$ 583,78
I1725	PREGO 15X15 (1.1/4" x 13) (APROXIMADAMENTE 672UN/KG)	SEINFRA	KG	5,40	R\$ 15,99	R\$ 86,35
I1728	PREGO 18X27 (2.1/2" X 10) (APROXIMADAMENTE 198UN/KG)	SEINFRA	KG	575,46	R\$ 14,20	R\$ 8.171,53
I7486	PÓRTICO 27 TON	SEINFRA	H	103,52	R\$ 92,23	R\$ 9.547,65
I2413	QUADRO DE MEDIÇÃO TRIFASICA EM POSTE	SEINFRA	UN	3,00	R\$ 272,40	R\$ 817,20
I1846	SARRAFO DE 1"X4"	SEINFRA	M	1.892,48	R\$ 6,05	R\$ 11.449,50
I2535	SÉRIE DE BROCAS S.12 D=22MM	SEINFRA	JG	0,01	R\$ 729,07	R\$ 7,29
I6803	SÍLICA ATIVA	SEINFRA	KG	17.412,45	R\$ 3,55	R\$ 61.814,20
I1916	TABUA DE 1" DE 3A. - L = 30cm	SEINFRA	M	3.773,68	R\$ 12,77	R\$ 48.189,89
I2429	TABUA DE VIROLA DE 12"x 1"	SEINFRA	M2	25,75	R\$ 36,64	R\$ 943,48
I2040	TELA SOLDADA EM ACO CA-60 B FIO= 5,0MM MALHA 10 X 10 CM (3,11KG/M2)	SEINFRA	M2	2.173,88	R\$ 23,87	R\$ 51.890,52
I2081	TIJOLO CERÂMICO FURADO 9X19X19CM	SEINFRA	UN	3.433,96	R\$ 0,53	R\$ 1.820,00
I2542	TRAVESSA DE MADEIRA C/SECAO DE 3"X1 1/2"	SEINFRA	M	33,60	R\$ 10,49	R\$ 352,46
I2183	TUBO CONCRETO ARMADO, CLASSE PA-1, DN=1000MM (NBR 8890:2018)	SEINFRA	M	42,00	R\$ 419,02	R\$ 17.598,84
I2456	TUBO PVC ESGOTO PRIMÁRIO DE 100 - (NBR 5688)	SEINFRA	M	10,00	R\$ 15,82	R\$ 158,20
I2222	TUBO PVC RÍGIDO ROSCÁVEL DE 3"	SEINFRA	M	350,00	R\$ 95,98	R\$ 33.593,00



RELATÓRIO SINTÉTICO - TRANSPORTES

OBRA:	PROJETO BASICO DE 4 PASSAGENS MOLHADAS EM DIVERSAS LOCALIDADES DO MUNICIPIO DE VARJOTA – CEARA	DATA :	09/04/2026	BDI :	28,64%
DESCRIÇÃO:	CONSTRUÇÃO DE QUATRO PASSAGENS MOLHADAS DUAS PROXIMO A COMUNIDADE DE OLHO D'ÁGUA, UMA EM CROARA E UMA NA COMUNIDADE IPUEIRA DE CIMA	FONTE	VERSÃO	HORA	MES
LOCAL:	MUNICIPIO DE VARJOTA	SEINFRA	028.1 COM DESONERAÇÃO	84,44%	47,48%
CLIENTE:	PREFEITURA MUNICIPAL DE VARJOTA	SINAPI	2026/02 COM DESONERAÇÃO	99,71%	59,74%
		Composições Próprias	PRÓPRIA	0,00%	0,00%

CÓDIGO	DESCRIÇÃO	FONTE	UNID	QUANTIDADE	FÓRMULA	X1 / XP	X2 / XR	X3	PREÇO UNITÁRIO R\$	PREÇO TOTAL R\$
C3310	TRANSPORTE COMERCIAL EM RODOVIA NÃO PAVIMENTADA (Y = 0,60X)	SEINFRA	T	938,99	Y = 0,60X	10,00			R\$ 6,00	R\$ 5.633,94

DETALHAMENTO DOS QUANTITATIVOS

 <p style="font-size: small;">PREFEITURA DE Varjota DO NOVO TEMPO AO FUTURO QUE TRANSFORMA</p>	OBRA:		PROJETO BASICO DE 4 PASSAGENS MOLHADAS EM DIVERSAS LOCALIDADES DO MUNICIPIO DE VARJOTA – CEARÁ		DATA : 09/04/2026		BDI : 28,64%					
	DESCRIÇÃO:		CONSTRUÇÃO DE QUATRO PASSAGENS MOLHADAS DUAS PROXIMO A COMUNIDADE DE OLHO D'ÁGUA, UMA EM CROARA E UMA NA COMUNIDADE IPUEIRA DE CIMA		FORTE		VERSÃO					
	LOCAL:		MUNICIPIO DE VARJOTA		SEINFRA		028.1 COM DESONERAÇÃO					
	CLIENTE:		PREFEITURA MUNICIPAL DE VARJOTA		SINAPI		2026/02 COM DESONERAÇÃO					
					Composições Próprias		PROPRIA		HORA		MES	
							84,44%		47,48%			
							99,71%		59,74%			
							0,00%		0,00%			

ITEM	CÓDIGO	DESCRIÇÃO	UNID	QUANTIDADE DO SERVIÇO	COEFICIENTE DO INSUMO	QUANTIDADE TOTAL
[Serviço]	C0057	ALVENARIA DE PEDRA ARGAMASSADA (TRAÇO 1:4) C/AGREGADOS PRODUZIDOS (S/TRANSP)	M3			
2.5.4	C0920	CORPO DE BUEIRO SIMPLES TUBULAR D=100cm	M	18,00	0,57000000	10,26000000
3.4.4	C0920	CORPO DE BUEIRO SIMPLES TUBULAR D=100cm	M	24,00	0,57000000	13,68000000
TOTAL:						23,94000000
[Serviço]	C0073	ALVENARIA DE TIJOLO CERÂMICO FURADO (9x19x19)cm C/ARGAMASSA MISTA DE CAL HIDRATADA ESP.=10cm (1:2:8)	M2			
1.1.4	C2832	FOSSA SÉPTICA E SUMIDOURO EM ALVENARIA	UN	2,00	10,05000000	20,10000000
2.1.3	C2832	FOSSA SÉPTICA E SUMIDOURO EM ALVENARIA	UN	1,00	10,05000000	10,05000000
4.1.3	C2832	FOSSA SÉPTICA E SUMIDOURO EM ALVENARIA	UN	1,00	10,05000000	10,05000000
TOTAL:						40,20000000
[Serviço]	C0074	ALVENARIA DE TIJOLO CERÂMICO FURADO (9x19x19)cm C/ARGAMASSA MISTA DE CAL HIDRATADA ESP.=20 cm	M2			
1.1.4	C2832	FOSSA SÉPTICA E SUMIDOURO EM ALVENARIA	UN	2,00	12,92000000	25,84000000
2.1.3	C2832	FOSSA SÉPTICA E SUMIDOURO EM ALVENARIA	UN	1,00	12,92000000	12,92000000
4.1.3	C2832	FOSSA SÉPTICA E SUMIDOURO EM ALVENARIA	UN	1,00	12,92000000	12,92000000
TOTAL:						51,68000000
[Serviço]	C3130	AREIA DE RIO - EXTRAÇÃO	M3			
1.5.3	C0354	BALIZADOR EM PVC RÍGIDO D=3" C/ENCHIMENTO DE CONCRETO	UN	92,00	0,00459850	0,42306200
2.5.3	C0354	BALIZADOR EM PVC RÍGIDO D=3" C/ENCHIMENTO DE CONCRETO	UN	76,00	0,00459850	0,34948600
2.5.4	C0920	CORPO DE BUEIRO SIMPLES TUBULAR D=100cm	M	18,00	0,25657600	4,61836800
3.4.3	C0354	BALIZADOR EM PVC RÍGIDO D=3" C/ENCHIMENTO DE CONCRETO	UN	96,00	0,00459850	0,44145600
3.4.4	C0920	CORPO DE BUEIRO SIMPLES TUBULAR D=100cm	M	24,00	0,25657600	6,15782400
4.5.3	C0354	BALIZADOR EM PVC RÍGIDO D=3" C/ENCHIMENTO DE CONCRETO	UN	86,00	0,00459850	0,39547100
TOTAL:						12,38566700
[Serviço]	C0170	ARGAMASSA DE CIMENTO E AREIA S/PEN. TRAÇO 1:3	M3			
1.5.1	C3345	ALVENARIA DE PEDRA ARGAMASSADA (TRAÇO 1:3) C/AGREGADOS ADQUIRIDOS	M3	374,47	0,30000000	112,34100000
1.5.6	C3345	ALVENARIA DE PEDRA ARGAMASSADA (TRAÇO 1:3) C/AGREGADOS ADQUIRIDOS	M3	110,54	0,30000000	33,16200000
2.5.1	C3345	ALVENARIA DE PEDRA ARGAMASSADA (TRAÇO 1:3) C/AGREGADOS ADQUIRIDOS	M3	509,78	0,30000000	152,93400000
2.5.7	C3345	ALVENARIA DE PEDRA ARGAMASSADA (TRAÇO 1:3) C/AGREGADOS ADQUIRIDOS	M3	76,95	0,30000000	23,08500000
3.4.1	C3345	ALVENARIA DE PEDRA ARGAMASSADA (TRAÇO 1:3) C/AGREGADOS ADQUIRIDOS	M3	702,19	0,30000000	210,65700000
3.4.7	C3345	ALVENARIA DE PEDRA ARGAMASSADA (TRAÇO 1:3) C/AGREGADOS ADQUIRIDOS	M3	95,19	0,30000000	28,55700000
4.5.1	C3345	ALVENARIA DE PEDRA ARGAMASSADA (TRAÇO 1:3) C/AGREGADOS ADQUIRIDOS	M3	420,15	0,30000000	126,04500000
4.5.5	C3345	ALVENARIA DE PEDRA ARGAMASSADA (TRAÇO 1:3) C/AGREGADOS ADQUIRIDOS	M3	105,00	0,30000000	31,50000000
TOTAL:						718,28100000
[Serviço]	C3324	ARGAMASSA DE CIMENTO E AREIA TRAÇO 1:4 COM AREIA PRODUZIDA	M3			
2.5.4	C0920	CORPO DE BUEIRO SIMPLES TUBULAR D=100cm	M	18,00	0,21100000	3,79800000
3.4.4	C0920	CORPO DE BUEIRO SIMPLES TUBULAR D=100cm	M	24,00	0,21100000	5,06400000
TOTAL:						8,86200000
[Serviço]	C0216	ARMADURA CA-50A MÉDIA D= 6,3 A 10,0mm	KG			
1.1.4	C2832	FOSSA SÉPTICA E SUMIDOURO EM ALVENARIA	UN	2,00	41,86000000	83,72000000
2.1.3	C2832	FOSSA SÉPTICA E SUMIDOURO EM ALVENARIA	UN	1,00	41,86000000	41,86000000
4.1.3	C2832	FOSSA SÉPTICA E SUMIDOURO EM ALVENARIA	UN	1,00	41,86000000	41,86000000
TOTAL:						167,44000000
[Equipamento]	I0680	BETONEIRA COM MOTOR A DIESEL (CHP)	H			
1.5.3	C0354	BALIZADOR EM PVC RÍGIDO D=3" C/ENCHIMENTO DE CONCRETO	UN	92,00	0,00500000	0,46000000

DETALHAMENTO DOS QUANTITATIVOS

 <p style="font-size: small;">PREFEITURA DE Varjota DO NOVO TEMPO AO FUTURO QUE TRANSFORMA</p>	OBRA:		PROJETO BASICO DE 4 PASSAGENS MOLHADAS EM DIVERSAS LOCALIDADES DO MUNICIPIO DE VARJOTA – CEARÁ		DATA : 09/04/2026		BDI : 28,64%	
	DESCRIÇÃO:		CONSTRUÇÃO DE QUATRO PASSAGENS MOLHADAS DUAS PROXIMO Á COMUNIDADE DE OLHO D'ÁGUA, UMA EM CROARA E UMA NA COMUNIDADE IPUEIRA DE CIMA		FONTE		VERSÃO	
	LOCAL:		MUNICIPIO DE VARJOTA		HORA		MES	
	CLIENTE:		PREFEITURA MUNICIPAL DE VARJOTA		SEINFRA		028.1 COM DESONERAÇÃO	
				SINAPI		2026/02 COM DESONERAÇÃO		
				Composições Próprias		PRÓPRIA		
				84,44%		47,48%		
				99,71%		59,74%		
				0,00%		0,00%		

ITEM	CÓDIGO	DESCRIÇÃO	UNID	QUANTIDADE DO SERVIÇO	COEFICIENTE DO INSUMO	QUANTIDADE TOTAL
2.5.3	C0354	BALIZADOR EM PVC RÍGIDO D=3" C/ENCHIMENTO DE CONCRETO	UN	76,00	0,00500000	0,38000000
3.4.3	C0354	BALIZADOR EM PVC RÍGIDO D=3" C/ENCHIMENTO DE CONCRETO	UN	96,00	0,00500000	0,48000000
4.5.3	C0354	BALIZADOR EM PVC RÍGIDO D=3" C/ENCHIMENTO DE CONCRETO	UN	86,00	0,00500000	0,43000000
TOTAL:						1,75000000
[Equipamento]	I0682	BETONEIRA ELÉTRICA 580L (CHP)	H			
1.1.4	C2832	FOSSA SÉPTICA E SUMIDOURO EM ALVENARIA	UN	2,00	0,63403200	1,26806400
2.1.3	C2832	FOSSA SÉPTICA E SUMIDOURO EM ALVENARIA	UN	1,00	0,63403200	0,63403200
4.1.3	C2832	FOSSA SÉPTICA E SUMIDOURO EM ALVENARIA	UN	1,00	0,63403200	0,63403200
TOTAL:						2,53612800
[Serviço]	C3253	BRITA PRODUZIDA PARA USOS DIVERSOS	M3			
1.5.3	C0354	BALIZADOR EM PVC RÍGIDO D=3" C/ENCHIMENTO DE CONCRETO	UN	92,00	0,00418000	0,38456000
2.5.3	C0354	BALIZADOR EM PVC RÍGIDO D=3" C/ENCHIMENTO DE CONCRETO	UN	76,00	0,00418000	0,31768000
3.4.3	C0354	BALIZADOR EM PVC RÍGIDO D=3" C/ENCHIMENTO DE CONCRETO	UN	96,00	0,00418000	0,40128000
4.5.3	C0354	BALIZADOR EM PVC RÍGIDO D=3" C/ENCHIMENTO DE CONCRETO	UN	86,00	0,00418000	0,35948000
TOTAL:						1,46300000
[Serviço]	67827	CAMINHÃO BASCULANTE 6 M3 TOCO, PESO BRUTO TOTAL 16.000 KG, CARGA ÚTIL MÁXIMA 11.130 KG, DISTÂNCIA ENTRE EIXOS 5,36 M, POTÊNCIA 185 CV, INCLUSIVE CAÇAMBA METÁLICA - CHI DIURNO. AF_06/2014	CHI			
1.4.1.3	100973	CARGA, MANOBRA E DESCARGA DE SOLOS E MATERIAIS GRANULARES EM CAMINHÃO BASCULANTE 6 M³ - CARGA COM PÁ CARREGADEIRA (CAÇAMBA DE 1,7 A 2,8 M³ / 128 HP) E DESCARGA LIVRE (UNIDADE: M3). AF_02/2026	M3	213,89	0,01844140	3,94443105
4.4.1.3	100973	CARGA, MANOBRA E DESCARGA DE SOLOS E MATERIAIS GRANULARES EM CAMINHÃO BASCULANTE 6 M³ - CARGA COM PÁ CARREGADEIRA (CAÇAMBA DE 1,7 A 2,8 M³ / 128 HP) E DESCARGA LIVRE (UNIDADE: M3). AF_02/2026	M3	28,86	0,01844140	0,53221880
TOTAL:						4,47664985
[Serviço]	67826	CAMINHÃO BASCULANTE 6 M3 TOCO, PESO BRUTO TOTAL 16.000 KG, CARGA ÚTIL MÁXIMA 11.130 KG, DISTÂNCIA ENTRE EIXOS 5,36 M, POTÊNCIA 185 CV, INCLUSIVE CAÇAMBA METÁLICA - CHP DIURNO. AF_06/2014	CHP			
1.4.1.3	100973	CARGA, MANOBRA E DESCARGA DE SOLOS E MATERIAIS GRANULARES EM CAMINHÃO BASCULANTE 6 M³ - CARGA COM PÁ CARREGADEIRA (CAÇAMBA DE 1,7 A 2,8 M³ / 128 HP) E DESCARGA LIVRE (UNIDADE: M3). AF_02/2026	M3	213,89	0,02560070	5,47573372
4.4.1.3	100973	CARGA, MANOBRA E DESCARGA DE SOLOS E MATERIAIS GRANULARES EM CAMINHÃO BASCULANTE 6 M³ - CARGA COM PÁ CARREGADEIRA (CAÇAMBA DE 1,7 A 2,8 M³ / 128 HP) E DESCARGA LIVRE (UNIDADE: M3). AF_02/2026	M3	28,86	0,02560070	0,73883620
TOTAL:						6,21456992
[Serviço]	7058	CAMINHÃO BASCULANTE 6 M3 TOCO, PESO BRUTO TOTAL 16.000 KG, CARGA ÚTIL MÁXIMA 11.130 KG, DISTÂNCIA ENTRE EIXOS 5,36 M, POTÊNCIA 185 CV, INCLUSIVE CAÇAMBA METÁLICA - DEPRECIÇÃO. AF_06/2014	H			
1.4.1.3	100973	CARGA, MANOBRA E DESCARGA DE SOLOS E MATERIAIS GRANULARES EM CAMINHÃO BASCULANTE 6 M³ - CARGA COM PÁ CARREGADEIRA (CAÇAMBA DE 1,7 A 2,8 M³ / 128 HP) E DESCARGA LIVRE (UNIDADE: M3). AF_02/2026	M3	213,89	0,04404210	9,42016477
4.4.1.3	100973	CARGA, MANOBRA E DESCARGA DE SOLOS E MATERIAIS GRANULARES EM CAMINHÃO BASCULANTE 6 M³ - CARGA COM PÁ CARREGADEIRA (CAÇAMBA DE 1,7 A 2,8 M³ / 128 HP) E DESCARGA LIVRE (UNIDADE: M3). AF_02/2026	M3	28,86	0,04404210	1,27105501
TOTAL:						10,69121978
[Serviço]	91402	CAMINHÃO BASCULANTE 6 M3 TOCO, PESO BRUTO TOTAL 16.000 KG, CARGA ÚTIL MÁXIMA 11.130 KG, DISTÂNCIA ENTRE EIXOS 5,36 M, POTÊNCIA 185 CV, INCLUSIVE CAÇAMBA METÁLICA - IMPOSTOS E SEGUROS. AF_06/2014	H			
1.4.1.3	100973	CARGA, MANOBRA E DESCARGA DE SOLOS E MATERIAIS GRANULARES EM CAMINHÃO BASCULANTE 6 M³ - CARGA COM PÁ CARREGADEIRA (CAÇAMBA DE 1,7 A 2,8 M³ / 128 HP) E DESCARGA LIVRE (UNIDADE: M3). AF_02/2026	M3	213,89	0,04404210	9,42016477
4.4.1.3	100973	CARGA, MANOBRA E DESCARGA DE SOLOS E MATERIAIS GRANULARES EM CAMINHÃO BASCULANTE 6 M³ - CARGA COM PÁ CARREGADEIRA (CAÇAMBA DE 1,7 A 2,8 M³ / 128 HP) E DESCARGA LIVRE (UNIDADE: M3). AF_02/2026	M3	28,86	0,04404210	1,27105501
TOTAL:						10,69121978

DETALHAMENTO DOS QUANTITATIVOS

 <p style="font-size: small;">PREFEITURA DE Varjota DO NOVO TEMPO AO FUTURO QUE TRANSFORMA</p>	OBRA:		PROJETO BASICO DE 4 PASSAGENS MOLHADAS EM DIVERSAS LOCALIDADES DO MUNICIPIO DE VARJOTA – CEARÁ		DATA : 09/04/2026		BDI : 28,64%					
	DESCRIÇÃO:		CONSTRUÇÃO DE QUATRO PASSAGENS MOLHADAS DUAS PROXIMO A COMUNIDADE DE OLHO D'ÁGUA, UMA EM CROARA E UMA NA COMUNIDADE IPUUEIRA DE CIMA		FONTE		VERSÃO					
	LOCAL:		MUNICIPIO DE VARJOTA		SEINFRA		028.1 COM DESONERAÇÃO					
	CLIENTE:		PREFEITURA MUNICIPAL DE VARJOTA		SINAPI		2026/02 COM DESONERAÇÃO					
					Composições Próprias		PROPRIA		HORA		MES	
							84,44%		47,48%			
							99,71%		59,74%			
							0,00%		0,00%			

ITEM	CÓDIGO	DESCRIÇÃO	UNID	QUANTIDADE DO SERVIÇO	COEFICIENTE DO INSUMO	QUANTIDADE TOTAL
[Serviço]	7059	CAMINHÃO BASCULANTE 6 M3 TOCO, PESO BRUTO TOTAL 16.000 KG, CARGA ÚTIL MÁXIMA 11.130 KG, DISTÂNCIA ENTRE EIXOS 5,36 M, POTÊNCIA 185 CV, INCLUSIVE CAÇAMBA METÁLICA - JUROS. AF 06/2014	H			
1.4.1.3	100973	CARGA, MANOBRA E DESCARGA DE SOLOS E MATERIAIS GRANULARES EM CAMINHÃO BASCULANTE 6 M³ - CARGA COM PÁ CARREGADEIRA (CAÇAMBA DE 1,7 A 2,8 M³ / 128 HP) E DESCARGA LIVRE (UNIDADE: M3). AF_02/2026	M3	213,89	0,04404210	9,42016477
4.4.1.3	100973	CARGA, MANOBRA E DESCARGA DE SOLOS E MATERIAIS GRANULARES EM CAMINHÃO BASCULANTE 6 M³ - CARGA COM PÁ CARREGADEIRA (CAÇAMBA DE 1,7 A 2,8 M³ / 128 HP) E DESCARGA LIVRE (UNIDADE: M3). AF_02/2026	M3	28,86	0,04404210	1,27105501
TOTAL:						10,69121978
[Serviço]	7060	CAMINHÃO BASCULANTE 6 M3 TOCO, PESO BRUTO TOTAL 16.000 KG, CARGA ÚTIL MÁXIMA 11.130 KG, DISTÂNCIA ENTRE EIXOS 5,36 M, POTÊNCIA 185 CV, INCLUSIVE CAÇAMBA METÁLICA - MANUTENÇÃO. AF 06/2014	H			
1.4.1.3	100973	CARGA, MANOBRA E DESCARGA DE SOLOS E MATERIAIS GRANULARES EM CAMINHÃO BASCULANTE 6 M³ - CARGA COM PÁ CARREGADEIRA (CAÇAMBA DE 1,7 A 2,8 M³ / 128 HP) E DESCARGA LIVRE (UNIDADE: M3). AF_02/2026	M3	213,89	0,02560070	5,47573372
4.4.1.3	100973	CARGA, MANOBRA E DESCARGA DE SOLOS E MATERIAIS GRANULARES EM CAMINHÃO BASCULANTE 6 M³ - CARGA COM PÁ CARREGADEIRA (CAÇAMBA DE 1,7 A 2,8 M³ / 128 HP) E DESCARGA LIVRE (UNIDADE: M3). AF_02/2026	M3	28,86	0,02560070	0,73883620
TOTAL:						6,21456992
[Serviço]	7061	CAMINHÃO BASCULANTE 6 M3 TOCO, PESO BRUTO TOTAL 16.000 KG, CARGA ÚTIL MÁXIMA 11.130 KG, DISTÂNCIA ENTRE EIXOS 5,36 M, POTÊNCIA 185 CV, INCLUSIVE CAÇAMBA METÁLICA - MATERIAIS NA OPERAÇÃO. AF 06/2014	H			
1.4.1.3	100973	CARGA, MANOBRA E DESCARGA DE SOLOS E MATERIAIS GRANULARES EM CAMINHÃO BASCULANTE 6 M³ - CARGA COM PÁ CARREGADEIRA (CAÇAMBA DE 1,7 A 2,8 M³ / 128 HP) E DESCARGA LIVRE (UNIDADE: M3). AF_02/2026	M3	213,89	0,02560070	5,47573372
4.4.1.3	100973	CARGA, MANOBRA E DESCARGA DE SOLOS E MATERIAIS GRANULARES EM CAMINHÃO BASCULANTE 6 M³ - CARGA COM PÁ CARREGADEIRA (CAÇAMBA DE 1,7 A 2,8 M³ / 128 HP) E DESCARGA LIVRE (UNIDADE: M3). AF_02/2026	M3	28,86	0,02560070	0,73883620
TOTAL:						6,21456992
[Equipamento]	I0581	CAMINHÃO C/CARROCERIA DE MADEIRA HP 136 (CHI)	H			
1.1.7	C3367	PLACA DE SINALIZAÇÃO DE OBRA EM AÇO GALVANIZADO	M2	8,00	0,90000000	7,20000000
2.1.6	C3367	PLACA DE SINALIZAÇÃO DE OBRA EM AÇO GALVANIZADO	M2	8,00	0,90000000	7,20000000
4.1.6	C3367	PLACA DE SINALIZAÇÃO DE OBRA EM AÇO GALVANIZADO	M2	8,00	0,90000000	7,20000000
TOTAL:						21,60000000
[Equipamento]	I0703	CAMINHÃO C/CARROCERIA DE MADEIRA HP 136 (CHP)	H			
1.1.7	C3367	PLACA DE SINALIZAÇÃO DE OBRA EM AÇO GALVANIZADO	M2	8,00	0,10000000	0,80000000
2.1.6	C3367	PLACA DE SINALIZAÇÃO DE OBRA EM AÇO GALVANIZADO	M2	8,00	0,10000000	0,80000000
4.1.6	C3367	PLACA DE SINALIZAÇÃO DE OBRA EM AÇO GALVANIZADO	M2	8,00	0,10000000	0,80000000
TOTAL:						2,40000000
[Equipamento]	I0704	CAMINHÃO C/CARROCERIA DE MADEIRA HP 92 (CHP)	H			
1.5.3	C0354	BALIZADOR EM PVC RÍGIDO D=3" C/ENCHIMENTO DE CONCRETO	UN	92,00	0,45000000	41,40000000
2.5.3	C0354	BALIZADOR EM PVC RÍGIDO D=3" C/ENCHIMENTO DE CONCRETO	UN	76,00	0,45000000	34,20000000
3.4.3	C0354	BALIZADOR EM PVC RÍGIDO D=3" C/ENCHIMENTO DE CONCRETO	UN	96,00	0,45000000	43,20000000
4.5.3	C0354	BALIZADOR EM PVC RÍGIDO D=3" C/ENCHIMENTO DE CONCRETO	UN	86,00	0,45000000	38,70000000
TOTAL:						157,50000000
[Equipamento]	I0706	CAMINHÃO TANQUE 6.000 l (CHP)	H			
1.4.1.2	C2920	REATERRO C/COMPACTAÇÃO MECÂNICA, E CONTROLE, MATERIAL DA VALA	M3	690,62	0,03500000	24,17170000
2.4.1.2	C2920	REATERRO C/COMPACTAÇÃO MECÂNICA, E CONTROLE, MATERIAL DA VALA	M3	975,11	0,03500000	34,12885000
3.3.1.2	C2920	REATERRO C/COMPACTAÇÃO MECÂNICA, E CONTROLE, MATERIAL DA VALA	M3	1.117,63	0,03500000	39,11705000
4.4.1.2	C2920	REATERRO C/COMPACTAÇÃO MECÂNICA, E CONTROLE, MATERIAL DA VALA	M3	809,78	0,03500000	28,34230000
TOTAL:						125,75990000

DETALHAMENTO DOS QUANTITATIVOS

 <p style="font-size: small;">PREFEITURA DE Varjota DO NOVO TEMPO AO FUTURO QUE TRANSFORMA</p>	OBRA:		PROJETO BASICO DE 4 PASSAGENS MOLHADAS EM DIVERSAS LOCALIDADES DO MUNICIPIO DE VARJOTA – CEARÁ		DATA : 09/04/2026		BDI : 28,64%					
	DESCRIÇÃO:		CONSTRUÇÃO DE QUATRO PASSAGENS MOLHADAS DUAS PROXIMO À COMUNIDADE DE OLHO D'ÁGUA, UMA EM CROARA E UMA NA COMUNIDADE IPUEIRA DE CIMA		FONTE		VERSÃO					
	LOCAL:		MUNICIPIO DE VARJOTA		SEINFRA		028.1 COM DESONERAÇÃO					
	CLIENTE:		PREFEITURA MUNICIPAL DE VARJOTA		SINAPI		2026/02 COM DESONERAÇÃO					
					Composições Próprias		PROPRIA		HORA		MES	
							84,44%		47,48%			
							99,71%		59,74%			
							0,00%		0,00%			

ITEM	CÓDIGO	DESCRIÇÃO	UNID	QUANTIDADE DO SERVIÇO	COEFICIENTE DO INSUMO	QUANTIDADE TOTAL
[Equipamento] I0594 CARREGADEIRA DE PNEUS HP 111 (CHI) H						
1.5.3	C0354	BALIZADOR EM PVC RÍGIDO D=3" C/ENCHIMENTO DE CONCRETO	UN	92,00	0,00006618	0,00608887
2.5.3	C0354	BALIZADOR EM PVC RÍGIDO D=3" C/ENCHIMENTO DE CONCRETO	UN	76,00	0,00006618	0,00502993
3.4.3	C0354	BALIZADOR EM PVC RÍGIDO D=3" C/ENCHIMENTO DE CONCRETO	UN	96,00	0,00006618	0,00635360
4.5.3	C0354	BALIZADOR EM PVC RÍGIDO D=3" C/ENCHIMENTO DE CONCRETO	UN	86,00	0,00006618	0,00569177
TOTAL:						0,02316417
[Equipamento] I0708 CARREGADEIRA DE PNEUS HP 111 (CHP) H						
1.5.3	C0354	BALIZADOR EM PVC RÍGIDO D=3" C/ENCHIMENTO DE CONCRETO	UN	92,00	0,00010798	0,00993447
1.5.7	C4293	CONCRETO PRÉ-MOLDADO FCK ACIMA DE 50 MPa INCLUSIVE LANÇAMENTO, CURA E TRANSPORTE	M3	82,91	0,02300000	1,90693000
2.5.3	C0354	BALIZADOR EM PVC RÍGIDO D=3" C/ENCHIMENTO DE CONCRETO	UN	76,00	0,00010798	0,00820673
2.5.9	C4293	CONCRETO PRÉ-MOLDADO FCK ACIMA DE 50 MPa INCLUSIVE LANÇAMENTO, CURA E TRANSPORTE	M3	69,26	0,02300000	1,59298000
3.4.3	C0354	BALIZADOR EM PVC RÍGIDO D=3" C/ENCHIMENTO DE CONCRETO	UN	96,00	0,00010798	0,01036640
3.4.9	C4293	CONCRETO PRÉ-MOLDADO FCK ACIMA DE 50 MPa INCLUSIVE LANÇAMENTO, CURA E TRANSPORTE	M3	85,67	0,02300000	1,97041000
4.5.3	C0354	BALIZADOR EM PVC RÍGIDO D=3" C/ENCHIMENTO DE CONCRETO	UN	86,00	0,00010798	0,00928657
4.5.7	C4293	CONCRETO PRÉ-MOLDADO FCK ACIMA DE 50 MPa INCLUSIVE LANÇAMENTO, CURA E TRANSPORTE	M3	78,75	0,02300000	1,81125000
TOTAL:						7,31936417
[Equipamento] I0596 CARREGADEIRA DE PNEUS HP 180 (CHI) H						
2.4.1.4	C3211	ESCAVAÇÃO E CARGA DE MATERIAL DE JAZIDA	M3	153,59	0,00007519	0,01154812
3.3.1.5	C3211	ESCAVAÇÃO E CARGA DE MATERIAL DE JAZIDA	M3	156,01	0,00007519	0,01173008
TOTAL:						0,02327820
[Equipamento] I0710 CARREGADEIRA DE PNEUS HP 180 (CHP) H						
1.5.3	C0354	BALIZADOR EM PVC RÍGIDO D=3" C/ENCHIMENTO DE CONCRETO	UN	92,00	0,00006387	0,00587586
2.4.1.4	C3211	ESCAVAÇÃO E CARGA DE MATERIAL DE JAZIDA	M3	153,59	0,00744361	1,14326391
2.5.3	C0354	BALIZADOR EM PVC RÍGIDO D=3" C/ENCHIMENTO DE CONCRETO	UN	76,00	0,00006387	0,00485397
2.5.4	C0920	CORPO DE BUEIRO SIMPLES TUBULAR D=100cm	M	18,00	0,00356356	0,06414400
3.3.1.5	C3211	ESCAVAÇÃO E CARGA DE MATERIAL DE JAZIDA	M3	156,01	0,00744361	1,16127744
3.4.3	C0354	BALIZADOR EM PVC RÍGIDO D=3" C/ENCHIMENTO DE CONCRETO	UN	96,00	0,00006387	0,00613133
3.4.4	C0920	CORPO DE BUEIRO SIMPLES TUBULAR D=100cm	M	24,00	0,00356356	0,08552533
4.5.3	C0354	BALIZADOR EM PVC RÍGIDO D=3" C/ENCHIMENTO DE CONCRETO	UN	86,00	0,00006387	0,00549265
TOTAL:						2,47656451
[Equipamento] I0716 CAVALO MECÂNICO C/PRANC. 3 EIXOS (CHP) H						
1.1.8	C4992	MOBILIZAÇÃO DE EQUIPAMENTOS EM CAVALO MECÂNICO C/ PRANCHA DE 3 EIXOS	KM	524,00	0,01250000	6,55000000
1.1.9	C4993	DESMOBILIZAÇÃO DE EQUIPAMENTOS EM CAVALO MECÂNICO C/ PRANCHA DE 3 EIXOS	KM	524,00	0,01250000	6,55000000
2.1.7	C4992	MOBILIZAÇÃO DE EQUIPAMENTOS EM CAVALO MECÂNICO C/ PRANCHA DE 3 EIXOS	KM	524,00	0,01250000	6,55000000
2.1.8	C4993	DESMOBILIZAÇÃO DE EQUIPAMENTOS EM CAVALO MECÂNICO C/ PRANCHA DE 3 EIXOS	KM	524,00	0,01250000	6,55000000
4.1.7	C4992	MOBILIZAÇÃO DE EQUIPAMENTOS EM CAVALO MECÂNICO C/ PRANCHA DE 3 EIXOS	KM	524,00	0,01250000	6,55000000
4.1.8	C4993	DESMOBILIZAÇÃO DE EQUIPAMENTOS EM CAVALO MECÂNICO C/ PRANCHA DE 3 EIXOS	KM	524,00	0,01250000	6,55000000
TOTAL:						39,30000000
[Equipamento] I0725 COMPACTADOR DE PLACA VIBRATÓRIA HP 7 (CHP) H						
1.4.1.2	C2920	REATERRO C/COMPACTAÇÃO MECÂNICA, E CONTROLE, MATERIAL DA VALA	M3	690,62	0,03500000	24,17170000
2.4.1.2	C2920	REATERRO C/COMPACTAÇÃO MECÂNICA, E CONTROLE, MATERIAL DA VALA	M3	975,11	0,03500000	34,12885000
3.3.1.2	C2920	REATERRO C/COMPACTAÇÃO MECÂNICA, E CONTROLE, MATERIAL DA VALA	M3	1.117,63	0,03500000	39,11705000
4.4.1.2	C2920	REATERRO C/COMPACTAÇÃO MECÂNICA, E CONTROLE, MATERIAL DA VALA	M3	809,78	0,03500000	28,34230000
TOTAL:						125,75990000

DETALHAMENTO DOS QUANTITATIVOS

 <p style="font-size: small;">PREFEITURA DE Varjota DO NOVO TEMPO AO FUTURO QUE TRANSFORMA</p>	OBRA:		PROJETO BASICO DE 4 PASSAGENS MOLHADAS EM DIVERSAS LOCALIDADES DO MUNICIPIO DE VARJOTA – CEARÁ		DATA : 09/04/2026		BDI : 28,64%					
	DESCRIÇÃO:		CONSTRUÇÃO DE QUATRO PASSAGENS MOLHADAS DUAS PROXIMO A COMUNIDADE DE OLHO D'ÁGUA, UMA EM CROARA E UMA NA COMUNIDADE IPUUEIRA DE CIMA		FORTE		VERSÃO					
	LOCAL:		MUNICIPIO DE VARJOTA		SEINFRA		028.1 COM DESONERAÇÃO					
	CLIENTE:		PREFEITURA MUNICIPAL DE VARJOTA		SINAPI		2026/02 COM DESONERAÇÃO					
					Composições Próprias		PROPRIA		HORA		MES	
							84,44%		47,48%			
							99,71%		59,74%			
							0,00%		0,00%			

ITEM	CÓDIGO	DESCRIÇÃO	UNID	QUANTIDADE DO SERVIÇO	COEFICIENTE DO INSUMO	QUANTIDADE TOTAL
[Equipamento] I0728 COMPRESSOR DE AR 250 PCM (CHP) H						
1.5.3	C0354	BALIZADOR EM PVC RÍGIDO D=3" C/ENCHIMENTO DE CONCRETO	UN	92,00	0,00027047	0,02488329
2.5.3	C0354	BALIZADOR EM PVC RÍGIDO D=3" C/ENCHIMENTO DE CONCRETO	UN	76,00	0,00027047	0,02055576
2.5.4	C0920	CORPO DE BUEIRO SIMPLES TUBULAR D=100cm	M	18,00	0,03855882	0,69405882
3.4.3	C0354	BALIZADOR EM PVC RÍGIDO D=3" C/ENCHIMENTO DE CONCRETO	UN	96,00	0,00027047	0,02596518
3.4.4	C0920	CORPO DE BUEIRO SIMPLES TUBULAR D=100cm	M	24,00	0,03855882	0,92541176
4.5.3	C0354	BALIZADOR EM PVC RÍGIDO D=3" C/ENCHIMENTO DE CONCRETO	UN	86,00	0,00027047	0,02326047
TOTAL:						1,71413529
[Serviço] C0838 CONCRETO P/VIBR., FCK 10 MPa COM AGREGADO ADQUIRIDO M3						
1.1.4	C2832	FOSSA SÉPTICA E SUMIDOURO EM ALVENARIA	UN	2,00	0,29000000	0,58000000
2.1.3	C2832	FOSSA SÉPTICA E SUMIDOURO EM ALVENARIA	UN	1,00	0,29000000	0,29000000
4.1.3	C2832	FOSSA SÉPTICA E SUMIDOURO EM ALVENARIA	UN	1,00	0,29000000	0,29000000
TOTAL:						1,16000000
[Serviço] C0840 CONCRETO P/VIBR., FCK 15 MPa COM AGREGADO ADQUIRIDO M3						
1.1.4	C2832	FOSSA SÉPTICA E SUMIDOURO EM ALVENARIA	UN	2,00	0,59800000	1,19600000
2.1.3	C2832	FOSSA SÉPTICA E SUMIDOURO EM ALVENARIA	UN	1,00	0,59800000	0,59800000
4.1.3	C2832	FOSSA SÉPTICA E SUMIDOURO EM ALVENARIA	UN	1,00	0,59800000	0,59800000
TOTAL:						2,39200000
[Serviço] C3268 CONCRETO P/VIBR., FCK=10MPa COM AGREGADO PRODUZIDO (S/TRANSP.) M3						
1.5.3	C0354	BALIZADOR EM PVC RÍGIDO D=3" C/ENCHIMENTO DE CONCRETO	UN	92,00	0,00500000	0,46000000
2.5.3	C0354	BALIZADOR EM PVC RÍGIDO D=3" C/ENCHIMENTO DE CONCRETO	UN	76,00	0,00500000	0,38000000
3.4.3	C0354	BALIZADOR EM PVC RÍGIDO D=3" C/ENCHIMENTO DE CONCRETO	UN	96,00	0,00500000	0,48000000
4.5.3	C0354	BALIZADOR EM PVC RÍGIDO D=3" C/ENCHIMENTO DE CONCRETO	UN	86,00	0,00500000	0,43000000
TOTAL:						1,75000000
[Equipamento] I0732 CONJUNTO DE BRITAGEM 30 M3/H (CHP) H						
1.5.3	C0354	BALIZADOR EM PVC RÍGIDO D=3" C/ENCHIMENTO DE CONCRETO	UN	92,00	0,00017417	0,01602333
2.5.3	C0354	BALIZADOR EM PVC RÍGIDO D=3" C/ENCHIMENTO DE CONCRETO	UN	76,00	0,00017417	0,01323667
3.4.3	C0354	BALIZADOR EM PVC RÍGIDO D=3" C/ENCHIMENTO DE CONCRETO	UN	96,00	0,00017417	0,01672000
4.5.3	C0354	BALIZADOR EM PVC RÍGIDO D=3" C/ENCHIMENTO DE CONCRETO	UN	86,00	0,00017417	0,01497833
TOTAL:						0,06095833
[Serviço] 95346 CURSO DE CAPACITAÇÃO PARA MOTORISTA DE BASCULANTE (ENCARGOS COMPLEMENTARES) - HORISTA H						
1.4.1.3	100973	CARGA, MANOBRA E DESCARGA DE SOLOS E MATERIAIS GRANULARES EM CAMINHÃO BASCULANTE 6 M³ - CARGA COM PÁ CARREGADEIRA (CAÇAMBA DE 1,7 A 2,8 M³ / 128 HP) E DESCARGA LIVRE (UNIDADE: M3). AF_02/2026	M3	213,89	0,04404210	9,42016477
4.4.1.3	100973	CARGA, MANOBRA E DESCARGA DE SOLOS E MATERIAIS GRANULARES EM CAMINHÃO BASCULANTE 6 M³ - CARGA COM PÁ CARREGADEIRA (CAÇAMBA DE 1,7 A 2,8 M³ / 128 HP) E DESCARGA LIVRE (UNIDADE: M3). AF_02/2026	M3	28,86	0,04404210	1,27105501
TOTAL:						10,69121978
[Serviço] 95364 CURSO DE CAPACITAÇÃO PARA OPERADOR DE PÁ CARREGADEIRA (ENCARGOS COMPLEMENTARES) - HORISTA H						
1.4.1.3	100973	CARGA, MANOBRA E DESCARGA DE SOLOS E MATERIAIS GRANULARES EM CAMINHÃO BASCULANTE 6 M³ - CARGA COM PÁ CARREGADEIRA (CAÇAMBA DE 1,7 A 2,8 M³ / 128 HP) E DESCARGA LIVRE (UNIDADE: M3). AF_02/2026	M3	213,89	0,02137590	4,57209125
4.4.1.3	100973	CARGA, MANOBRA E DESCARGA DE SOLOS E MATERIAIS GRANULARES EM CAMINHÃO BASCULANTE 6 M³ - CARGA COM PÁ CARREGADEIRA (CAÇAMBA DE 1,7 A 2,8 M³ / 128 HP) E DESCARGA LIVRE (UNIDADE: M3). AF_02/2026	M3	28,86	0,02137590	0,61690847
TOTAL:						5,18899972
[Serviço] C2784 ESCAVAÇÃO MANUAL SOLO DE 1A.CAT. PROF. ATÉ 1.50m M3						
1.1.4	C2832	FOSSA SÉPTICA E SUMIDOURO EM ALVENARIA	UN	2,00	14,24000000	28,48000000

DETALHAMENTO DOS QUANTITATIVOS

 <p style="font-size: small;">PREFEITURA DE Varjota DO NOVO TEMPO AO FUTURO QUE TRANSFORMA</p>	OBRA:			DATA : 09/04/2026		BDI : 28,64%			
	DESCRIÇÃO:			FORTE		VERSÃO		HORA	
	LOCAL:			SEINFRA		028.1 COM DESONERAÇÃO		84,44%	
	CLIENTE:			SINAPI		2026/02 COM DESONERAÇÃO		59,74%	
PROJETO BÁSICO DE 4 PASSAGENS MOLHADAS EM DIVERSAS LOCALIDADES DO MUNICÍPIO DE VARJOTA – CEARÁ			Composições Próprias		PRÓPRIA		0,00%		
CONSTRUÇÃO DE QUATRO PASSAGENS MOLHADAS DUAS PRÓXIMO À COMUNIDADE DE OLHO D'ÁGUA, UMA EM CROARA E UMA NA COMUNIDADE IPUÊIRA DE CIMA									
MUNICÍPIO DE VARJOTA									
PREFEITURA MUNICIPAL DE VARJOTA									

ITEM	CÓDIGO	DESCRIÇÃO	UNID	QUANTIDADE DO SERVIÇO	COEFICIENTE DO INSUMO	QUANTIDADE TOTAL
2.1.3	C2832	FOSSA SÉPTICA E SUMIDOURO EM ALVENARIA	UN	1,00	14,24000000	14,24000000
4.1.3	C2832	FOSSA SÉPTICA E SUMIDOURO EM ALVENARIA	UN	1,00	14,24000000	14,24000000
TOTAL:						56,96000000
[Equipamento]		I9401 ESCAVADEIRA HIDRÁULICA C/ ROMPEDOR (CHP)	H			
1.4.1.1	C5012	ESCAVAÇÃO DE VALA EM MATERIAL DE 3ª CATEGORIA COM ESCAVADEIRA E ROMPEDOR HIDRÁULICO DE 1700KG	M3	904,51	0,16666667	150,75166667
2.4.1.1	C5012	ESCAVAÇÃO DE VALA EM MATERIAL DE 3ª CATEGORIA COM ESCAVADEIRA E ROMPEDOR HIDRÁULICO DE 1700KG	M3	821,54	0,16666667	136,92333333
3.3.1.1	C5012	ESCAVAÇÃO DE VALA EM MATERIAL DE 3ª CATEGORIA COM ESCAVADEIRA E ROMPEDOR HIDRÁULICO DE 1700KG	M3	961,62	0,16666667	160,27000000
4.4.1.1	C5012	ESCAVAÇÃO DE VALA EM MATERIAL DE 3ª CATEGORIA COM ESCAVADEIRA E ROMPEDOR HIDRÁULICO DE 1700KG	M3	838,64	0,16666667	139,77333333
TOTAL:						587,71833333
[Serviço]		C1400 FORMA DE TÁBUAS DE 1" DE 3A. P/FUNDAÇÕES UTIL. 5 X	M2			
1.1.4	C2832	FOSSA SÉPTICA E SUMIDOURO EM ALVENARIA	UN	2,00	1,84000000	3,68000000
1.5.2	C1400	FORMA DE TÁBUAS DE 1" DE 3A. P/FUNDAÇÕES UTIL. 5 X	M2	730,08	1,00000000	730,08000000
2.1.3	C2832	FOSSA SÉPTICA E SUMIDOURO EM ALVENARIA	UN	1,00	1,84000000	1,84000000
2.5.2	C1400	FORMA DE TÁBUAS DE 1" DE 3A. P/FUNDAÇÕES UTIL. 5 X	M2	942,19	1,00000000	942,19000000
3.4.2	C1400	FORMA DE TÁBUAS DE 1" DE 3A. P/FUNDAÇÕES UTIL. 5 X	M2	1.261,40	1,00000000	1.261,40000000
4.1.3	C2832	FOSSA SÉPTICA E SUMIDOURO EM ALVENARIA	UN	1,00	1,84000000	1,84000000
4.5.2	C1400	FORMA DE TÁBUAS DE 1" DE 3A. P/FUNDAÇÕES UTIL. 5 X	M2	832,65	1,00000000	832,65000000
TOTAL:						3.773,68000000
[Serviço]		C1402 FORMA PLANA CHAPA COMPENSADA RESINADA, ESP.= 10mm P/GALERIA E BUEIROS CAPEADOS	M2			
2.5.4	C0920	CORPO DE BUEIRO SIMPLES TUBULAR D=100cm	M	18,00	1,12000000	20,16000000
3.4.4	C0920	CORPO DE BUEIRO SIMPLES TUBULAR D=100cm	M	24,00	1,12000000	26,88000000
TOTAL:						47,04000000
[Equipamento]		I0740 GRUPO GERADOR 145 KVA (CHP)	H			
1.5.3	C0354	BALIZADOR EM PVC RÍGIDO D=3" C/ENCHIMENTO DE CONCRETO	UN	92,00	0,00017417	0,01602333
2.5.3	C0354	BALIZADOR EM PVC RÍGIDO D=3" C/ENCHIMENTO DE CONCRETO	UN	76,00	0,00017417	0,01323667
3.4.3	C0354	BALIZADOR EM PVC RÍGIDO D=3" C/ENCHIMENTO DE CONCRETO	UN	96,00	0,00017417	0,01672000
4.5.3	C0354	BALIZADOR EM PVC RÍGIDO D=3" C/ENCHIMENTO DE CONCRETO	UN	86,00	0,00017417	0,01497833
TOTAL:						0,06095833
[Serviço]		C4135 LANÇAMENTO DE CONCRETO EM PRÉ-MOLDADO	M3			
1.5.7	C4293	CONCRETO PRÉ-MOLDADO FCK ACIMA DE 50 MPa INCLUSIVE LANÇAMENTO, CURA E TRANSPORTE	M3	82,91	1,00000000	82,91000000
2.5.9	C4293	CONCRETO PRÉ-MOLDADO FCK ACIMA DE 50 MPa INCLUSIVE LANÇAMENTO, CURA E TRANSPORTE	M3	69,26	1,00000000	69,26000000
3.4.9	C4293	CONCRETO PRÉ-MOLDADO FCK ACIMA DE 50 MPa INCLUSIVE LANÇAMENTO, CURA E TRANSPORTE	M3	85,67	1,00000000	85,67000000
4.5.7	C4293	CONCRETO PRÉ-MOLDADO FCK ACIMA DE 50 MPa INCLUSIVE LANÇAMENTO, CURA E TRANSPORTE	M3	78,75	1,00000000	78,75000000
TOTAL:						316,59000000
[Geral]		I2714 MAO DE OBRA DE OPERAÇÃO BET.ELET.580L	H			
1.1.4	C2832	FOSSA SÉPTICA E SUMIDOURO EM ALVENARIA	UN	2,00	0,63403200	1,26806400
2.1.3	C2832	FOSSA SÉPTICA E SUMIDOURO EM ALVENARIA	UN	1,00	0,63403200	0,63403200
4.1.3	C2832	FOSSA SÉPTICA E SUMIDOURO EM ALVENARIA	UN	1,00	0,63403200	0,63403200
TOTAL:						2,53612800
[Geral]		I2716 MAO DE OBRA DE OPERAÇÃO BET.MOTOR DIESEL	H			
1.5.3	C0354	BALIZADOR EM PVC RÍGIDO D=3" C/ENCHIMENTO DE CONCRETO	UN	92,00	0,00500000	0,46000000

DETALHAMENTO DOS QUANTITATIVOS

 <p style="font-size: small;">PREFEITURA DE Varjota DO NOVO TEMPO AO FUTURO QUE TRANSFORMA</p>	OBRA:		PROJETO BASICO DE 4 PASSAGENS MOLHADAS EM DIVERSAS LOCALIDADES DO MUNICIPIO DE VARJOTA – CEARÁ		DATA : 09/04/2026		BDI : 28,64%		
	DESCRIÇÃO:		CONSTRUÇÃO DE QUATRO PASSAGENS MOLHADAS DUAS PROXIMO A COMUNIDADE DE OLHO D'ÁGUA, UMA EM CROARA E UMA NA COMUNIDADE IPUUEIRA DE CIMA		FORTE		VERSÃO		
	LOCAL:		MUNICIPIO DE VARJOTA		SEINFRA		028.1 COM DESONERAÇÃO		
	CLIENTE:		PREFEITURA MUNICIPAL DE VARJOTA		SINAPI		2026/02 COM DESONERAÇÃO		
				Composições Próprias		PROPRIA		HORA	
								MES	
								84,44%	
								47,48%	
								99,71%	
								59,74%	
								0,00%	
								0,00%	

ITEM	CÓDIGO	DESCRIÇÃO	UNID	QUANTIDADE DO SERVIÇO	COEFICIENTE DO INSUMO	QUANTIDADE TOTAL
2.5.3	C0354	BALIZADOR EM PVC RÍGIDO D=3" C/ENCHIMENTO DE CONCRETO	UN	76,00	0,00500000	0,38000000
3.4.3	C0354	BALIZADOR EM PVC RÍGIDO D=3" C/ENCHIMENTO DE CONCRETO	UN	96,00	0,00500000	0,48000000
4.5.3	C0354	BALIZADOR EM PVC RÍGIDO D=3" C/ENCHIMENTO DE CONCRETO	UN	86,00	0,00500000	0,43000000
TOTAL:						1,75000000
[Geral]		I2753	MÃO DE OBRA DE OPERAÇÃO DA CARREGADEIRA DE PNEUS (111 HP)	H		
1.5.3	C0354	BALIZADOR EM PVC RÍGIDO D=3" C/ENCHIMENTO DE CONCRETO	UN	92,00	0,00017417	0,01602333
1.5.7	C4293	CONCRETO PRÉ-MOLDADO FCK ACIMA DE 50 MPa INCLUSIVE LANÇAMENTO, CURA E TRANSPORTE	M3	82,91	0,02300000	1,90693000
2.5.3	C0354	BALIZADOR EM PVC RÍGIDO D=3" C/ENCHIMENTO DE CONCRETO	UN	76,00	0,00017417	0,01323667
2.5.9	C4293	CONCRETO PRÉ-MOLDADO FCK ACIMA DE 50 MPa INCLUSIVE LANÇAMENTO, CURA E TRANSPORTE	M3	69,26	0,02300000	1,59298000
3.4.3	C0354	BALIZADOR EM PVC RÍGIDO D=3" C/ENCHIMENTO DE CONCRETO	UN	96,00	0,00017417	0,01672000
3.4.9	C4293	CONCRETO PRÉ-MOLDADO FCK ACIMA DE 50 MPa INCLUSIVE LANÇAMENTO, CURA E TRANSPORTE	M3	85,67	0,02300000	1,97041000
4.5.3	C0354	BALIZADOR EM PVC RÍGIDO D=3" C/ENCHIMENTO DE CONCRETO	UN	86,00	0,00017417	0,01497833
4.5.7	C4293	CONCRETO PRÉ-MOLDADO FCK ACIMA DE 50 MPa INCLUSIVE LANÇAMENTO, CURA E TRANSPORTE	M3	78,75	0,02300000	1,81125000
TOTAL:						7,34252833
[Geral]		I2755	MÃO DE OBRA DE OPERAÇÃO DA CARREGADEIRA DE PNEUS (180 HP)	H		
1.5.3	C0354	BALIZADOR EM PVC RÍGIDO D=3" C/ENCHIMENTO DE CONCRETO	UN	92,00	0,00006387	0,00587586
2.4.1.4	C3211	ESCAVAÇÃO E CARGA DE MATERIAL DE JAZIDA	M3	153,59	0,00751880	1,15481203
2.5.3	C0354	BALIZADOR EM PVC RÍGIDO D=3" C/ENCHIMENTO DE CONCRETO	UN	76,00	0,00006387	0,00485397
2.5.4	C0920	CORPO DE BUEIRO SIMPLES TUBULAR D=100cm	M	18,00	0,00356356	0,06414400
3.3.1.5	C3211	ESCAVAÇÃO E CARGA DE MATERIAL DE JAZIDA	M3	156,01	0,00751880	1,17300752
3.4.3	C0354	BALIZADOR EM PVC RÍGIDO D=3" C/ENCHIMENTO DE CONCRETO	UN	96,00	0,00006387	0,00613133
3.4.4	C0920	CORPO DE BUEIRO SIMPLES TUBULAR D=100cm	M	24,00	0,00356356	0,08552533
4.5.3	C0354	BALIZADOR EM PVC RÍGIDO D=3" C/ENCHIMENTO DE CONCRETO	UN	86,00	0,00006387	0,00549265
TOTAL:						2,49984270
[Geral]		I2787	MÃO DE OBRA DE OPERAÇÃO DA ESCAVADEIRA HIDRÁULICA	H		
1.4.1.1	C5012	ESCAVAÇÃO DE VALA EM MATERIAL DE 3ª CATEGORIA COM ESCAVADEIRA E ROMPEDOR HIDRÁULICO DE 1700KG	M3	904,51	0,16666667	150,75166667
2.4.1.1	C5012	ESCAVAÇÃO DE VALA EM MATERIAL DE 3ª CATEGORIA COM ESCAVADEIRA E ROMPEDOR HIDRÁULICO DE 1700KG	M3	821,54	0,16666667	136,92333333
3.3.1.1	C5012	ESCAVAÇÃO DE VALA EM MATERIAL DE 3ª CATEGORIA COM ESCAVADEIRA E ROMPEDOR HIDRÁULICO DE 1700KG	M3	961,62	0,16666667	160,27000000
4.4.1.1	C5012	ESCAVAÇÃO DE VALA EM MATERIAL DE 3ª CATEGORIA COM ESCAVADEIRA E ROMPEDOR HIDRÁULICO DE 1700KG	M3	838,64	0,16666667	139,77333333
TOTAL:						587,71833333
[Geral]		I2823	MÃO DE OBRA DE OPERAÇÃO DA PERFURATRIZ PNEUMÁTICA	H		
1.5.3	C0354	BALIZADOR EM PVC RÍGIDO D=3" C/ENCHIMENTO DE CONCRETO	UN	92,00	0,00081141	0,07464988
2.5.3	C0354	BALIZADOR EM PVC RÍGIDO D=3" C/ENCHIMENTO DE CONCRETO	UN	76,00	0,00081141	0,06166729
2.5.4	C0920	CORPO DE BUEIRO SIMPLES TUBULAR D=100cm	M	18,00	0,11567647	2,08217647
3.4.3	C0354	BALIZADOR EM PVC RÍGIDO D=3" C/ENCHIMENTO DE CONCRETO	UN	96,00	0,00081141	0,07789553
3.4.4	C0920	CORPO DE BUEIRO SIMPLES TUBULAR D=100cm	M	24,00	0,11567647	2,77623529
4.5.3	C0354	BALIZADOR EM PVC RÍGIDO D=3" C/ENCHIMENTO DE CONCRETO	UN	86,00	0,00081141	0,06978141
TOTAL:						5,14240588
[Geral]		I2730	MÃO DE OBRA DE OPERAÇÃO DO CAMINHÃO C/ CARROCERIA DE MADEIRA (136 HP)	H		
1.1.7	C3367	PLACA DE SINALIZAÇÃO DE OBRA EM AÇO GALVANIZADO	M2	8,00	1,00000000	8,00000000
2.1.6	C3367	PLACA DE SINALIZAÇÃO DE OBRA EM AÇO GALVANIZADO	M2	8,00	1,00000000	8,00000000
4.1.6	C3367	PLACA DE SINALIZAÇÃO DE OBRA EM AÇO GALVANIZADO	M2	8,00	1,00000000	8,00000000
TOTAL:						24,00000000

DETALHAMENTO DOS QUANTITATIVOS

 <p style="font-size: small;">PREFEITURA DE Varjota DO NOVO TEMPO AO FUTURO QUE TRANSFORMA</p>	OBRA:		PROJETO BASICO DE 4 PASSAGENS MOLHADAS EM DIVERSAS LOCALIDADES DO MUNICIPIO DE VARJOTA – CEARÁ		DATA : 09/04/2026	BDI : 28,64%		
	DESCRIÇÃO:		CONSTRUÇÃO DE QUATRO PASSAGENS MOLHADAS DUAS PROXIMO A COMUNIDADE DE OLHO D'ÁGUA, UMA EM CROARA E UMA NA COMUNIDADE IPUUEIRA DE CIMA		FONTE	VERSÃO	HORA	MES
	LOCAL:		MUNICIPIO DE VARJOTA		SEINFRA	028.1 COM DESONERAÇÃO	84,44%	47,48%
	CLIENTE:		PREFEITURA MUNICIPAL DE VARJOTA		SINAPI	2026/02 COM DESONERAÇÃO	99,71%	59,74%
					Composições Próprias	PRÓPRIA	0,00%	0,00%

ITEM	CÓDIGO	DESCRIÇÃO	UNID	QUANTIDADE DO SERVIÇO	COEFICIENTE DO INSUMO	QUANTIDADE TOTAL
[Geral] I2728 MÃO DE OBRA DE OPERAÇÃO DO CAMINHÃO C/ CARROCERIA DE MADEIRA (92 HP) H						
1.5.3	C0354	BALIZADOR EM PVC RÍGIDO D=3" C/ENCHIMENTO DE CONCRETO	UN	92,00	0,45000000	41,40000000
2.5.3	C0354	BALIZADOR EM PVC RÍGIDO D=3" C/ENCHIMENTO DE CONCRETO	UN	76,00	0,45000000	34,20000000
3.4.3	C0354	BALIZADOR EM PVC RÍGIDO D=3" C/ENCHIMENTO DE CONCRETO	UN	96,00	0,45000000	43,20000000
4.5.3	C0354	BALIZADOR EM PVC RÍGIDO D=3" C/ENCHIMENTO DE CONCRETO	UN	86,00	0,45000000	38,70000000
TOTAL:						157,50000000
[Geral] I2744 MÃO DE OBRA DE OPERAÇÃO DO CAMINHÃO TANQUE 6.000 L H						
1.4.1.2	C2920	REATERRO C/COMPACTAÇÃO MECÂNICA, E CONTROLE, MATERIAL DA VALA	M3	690,62	0,03500000	24,17170000
2.4.1.2	C2920	REATERRO C/COMPACTAÇÃO MECÂNICA, E CONTROLE, MATERIAL DA VALA	M3	975,11	0,03500000	34,12885000
3.3.1.2	C2920	REATERRO C/COMPACTAÇÃO MECÂNICA, E CONTROLE, MATERIAL DA VALA	M3	1.117,63	0,03500000	39,11705000
4.4.1.2	C2920	REATERRO C/COMPACTAÇÃO MECÂNICA, E CONTROLE, MATERIAL DA VALA	M3	809,78	0,03500000	28,34230000
TOTAL:						125,75990000
[Geral] I2760 MÃO DE OBRA DE OPERAÇÃO DO CAVALO MEC. C/ PRANC. 3 EIXOS H						
1.1.8	C4992	MOBILIZAÇÃO DE EQUIPAMENTOS EM CAVALO MECÂNICO C/ PRANCHA DE 3 EIXOS	KM	524,00	0,01250000	6,55000000
1.1.9	C4993	DESMOBILIZAÇÃO DE EQUIPAMENTOS EM CAVALO MECÂNICO C/ PRANCHA DE 3 EIXOS	KM	524,00	0,01250000	6,55000000
2.1.7	C4992	MOBILIZAÇÃO DE EQUIPAMENTOS EM CAVALO MECÂNICO C/ PRANCHA DE 3 EIXOS	KM	524,00	0,01250000	6,55000000
2.1.8	C4993	DESMOBILIZAÇÃO DE EQUIPAMENTOS EM CAVALO MECÂNICO C/ PRANCHA DE 3 EIXOS	KM	524,00	0,01250000	6,55000000
4.1.7	C4992	MOBILIZAÇÃO DE EQUIPAMENTOS EM CAVALO MECÂNICO C/ PRANCHA DE 3 EIXOS	KM	524,00	0,01250000	6,55000000
4.1.8	C4993	DESMOBILIZAÇÃO DE EQUIPAMENTOS EM CAVALO MECÂNICO C/ PRANCHA DE 3 EIXOS	KM	524,00	0,01250000	6,55000000
TOTAL:						39,30000000
[Geral] I2772 MÃO DE OBRA DE OPERAÇÃO DO COMPACTADOR DE PLACA VIBRATÓRIA (7 HP) H						
1.4.1.2	C2920	REATERRO C/COMPACTAÇÃO MECÂNICA, E CONTROLE, MATERIAL DA VALA	M3	690,62	0,03500000	24,17170000
2.4.1.2	C2920	REATERRO C/COMPACTAÇÃO MECÂNICA, E CONTROLE, MATERIAL DA VALA	M3	975,11	0,03500000	34,12885000
3.3.1.2	C2920	REATERRO C/COMPACTAÇÃO MECÂNICA, E CONTROLE, MATERIAL DA VALA	M3	1.117,63	0,03500000	39,11705000
4.4.1.2	C2920	REATERRO C/COMPACTAÇÃO MECÂNICA, E CONTROLE, MATERIAL DA VALA	M3	809,78	0,03500000	28,34230000
TOTAL:						125,75990000
[Geral] I2776 MÃO DE OBRA DE OPERAÇÃO DO COMPRESSOR DE AR 250 PCM H						
1.5.3	C0354	BALIZADOR EM PVC RÍGIDO D=3" C/ENCHIMENTO DE CONCRETO	UN	92,00	0,00027047	0,02488329
2.5.3	C0354	BALIZADOR EM PVC RÍGIDO D=3" C/ENCHIMENTO DE CONCRETO	UN	76,00	0,00027047	0,02055576
2.5.4	C0920	CORPO DE BUEIRO SIMPLES TUBULAR D=100cm	M	18,00	0,03855882	0,69405882
3.4.3	C0354	BALIZADOR EM PVC RÍGIDO D=3" C/ENCHIMENTO DE CONCRETO	UN	96,00	0,00027047	0,02596518
3.4.4	C0920	CORPO DE BUEIRO SIMPLES TUBULAR D=100cm	M	24,00	0,03855882	0,92541176
4.5.3	C0354	BALIZADOR EM PVC RÍGIDO D=3" C/ENCHIMENTO DE CONCRETO	UN	86,00	0,00027047	0,02326047
TOTAL:						1,71413529
[Geral] I2781 MÃO DE OBRA DE OPERAÇÃO DO CONJUNTO DE BRITAGEM 30 M3/H H						
1.5.3	C0354	BALIZADOR EM PVC RÍGIDO D=3" C/ENCHIMENTO DE CONCRETO	UN	92,00	0,00017417	0,01602333
2.5.3	C0354	BALIZADOR EM PVC RÍGIDO D=3" C/ENCHIMENTO DE CONCRETO	UN	76,00	0,00017417	0,01323667
3.4.3	C0354	BALIZADOR EM PVC RÍGIDO D=3" C/ENCHIMENTO DE CONCRETO	UN	96,00	0,00017417	0,01672000
4.5.3	C0354	BALIZADOR EM PVC RÍGIDO D=3" C/ENCHIMENTO DE CONCRETO	UN	86,00	0,00017417	0,01497833
TOTAL:						0,06095833
[Geral] I2792 MÃO DE OBRA DE OPERAÇÃO DO GRUPO GERADOR 145 KVA H						
1.5.3	C0354	BALIZADOR EM PVC RÍGIDO D=3" C/ENCHIMENTO DE CONCRETO	UN	92,00	0,00017417	0,01602333
2.5.3	C0354	BALIZADOR EM PVC RÍGIDO D=3" C/ENCHIMENTO DE CONCRETO	UN	76,00	0,00017417	0,01323667
3.4.3	C0354	BALIZADOR EM PVC RÍGIDO D=3" C/ENCHIMENTO DE CONCRETO	UN	96,00	0,00017417	0,01672000
4.5.3	C0354	BALIZADOR EM PVC RÍGIDO D=3" C/ENCHIMENTO DE CONCRETO	UN	86,00	0,00017417	0,01497833

DETALHAMENTO DOS QUANTITATIVOS

 <p style="font-size: small;">PREFEITURA DE Varjota DO NOVO TEMPO AO FUTURO QUE TRANSFORMA</p>	OBRA:		PROJETO BASICO DE 4 PASSAGENS MOLHADAS EM DIVERSAS LOCALIDADES DO MUNICIPIO DE VARJOTA – CEARÁ		DATA : 09/04/2026	BDI : 28,64%		
	DESCRIÇÃO:		CONSTRUÇÃO DE QUATRO PASSAGENS MOLHADAS DUAS PROXIMO A COMUNIDADE DE OLHO D'ÁGUA, UMA EM CROARA E UMA NA COMUNIDADE IPUUEIRA DE CIMA		FORTE	VERSÃO	HORA	MES
	LOCAL:		MUNICIPIO DE VARJOTA		SEINFRA	028.1 COM DESONERAÇÃO	84,44%	47,48%
	CLIENTE:		PREFEITURA MUNICIPAL DE VARJOTA		SINAPI	2026/02 COM DESONERAÇÃO	99,71%	59,74%
					Composições Próprias	PRÓPRIA	0,00%	0,00%

ITEM	CÓDIGO	DESCRIÇÃO	UNID	QUANTIDADE DO SERVIÇO	COEFICIENTE DO INSUMO	QUANTIDADE TOTAL
TOTAL:						0,06095833
[Geral]	12842	MÃO DE OBRA DE OPERAÇÃO DO TRATOR DE ESTEIRAS C/ LÂMINA E ESC. (155 HP)	H			
1.5.3	C0354	BALIZADOR EM PVC RÍGIDO D=3" C/ENCHIMENTO DE CONCRETO	UN	92,00	0,00006387	0,00587586
2.4.1.4	C3211	ESCAVAÇÃO E CARGA DE MATERIAL DE JAZIDA	M3	153,59	0,00751880	1,15481203
2.5.3	C0354	BALIZADOR EM PVC RÍGIDO D=3" C/ENCHIMENTO DE CONCRETO	UN	76,00	0,00006387	0,00485397
2.5.4	C0920	CORPO DE BUEIRO SIMPLES TUBULAR D=100cm	M	18,00	0,00356356	0,06414400
3.3.1.5	C3211	ESCAVAÇÃO E CARGA DE MATERIAL DE JAZIDA	M3	156,01	0,00751880	1,17300752
3.4.3	C0354	BALIZADOR EM PVC RÍGIDO D=3" C/ENCHIMENTO DE CONCRETO	UN	96,00	0,00006387	0,00613133
3.4.4	C0920	CORPO DE BUEIRO SIMPLES TUBULAR D=100cm	M	24,00	0,00356356	0,08552533
4.5.3	C0354	BALIZADOR EM PVC RÍGIDO D=3" C/ENCHIMENTO DE CONCRETO	UN	86,00	0,00006387	0,00549265
TOTAL:						2,49984270
[Geral]	12715	MATERIAL DE OPERAÇÃO BET.MOTOR DIESEL	H			
1.5.3	C0354	BALIZADOR EM PVC RÍGIDO D=3" C/ENCHIMENTO DE CONCRETO	UN	92,00	0,00500000	0,46000000
2.5.3	C0354	BALIZADOR EM PVC RÍGIDO D=3" C/ENCHIMENTO DE CONCRETO	UN	76,00	0,00500000	0,38000000
3.4.3	C0354	BALIZADOR EM PVC RÍGIDO D=3" C/ENCHIMENTO DE CONCRETO	UN	96,00	0,00500000	0,48000000
4.5.3	C0354	BALIZADOR EM PVC RÍGIDO D=3" C/ENCHIMENTO DE CONCRETO	UN	86,00	0,00500000	0,43000000
TOTAL:						1,75000000
[Geral]	12752	MATERIAL DE OPERAÇÃO DA CARREGADEIRA DE PNEUS (111 HP)	H			
1.5.3	C0354	BALIZADOR EM PVC RÍGIDO D=3" C/ENCHIMENTO DE CONCRETO	UN	92,00	0,00010798	0,00993447
1.5.7	C4293	CONCRETO PRÉ-MOLDADO FCK ACIMA DE 50 MPa INCLUSIVE LANÇAMENTO, CURA E TRANSPORTE	M3	82,91	0,02300000	1,90693000
2.5.3	C0354	BALIZADOR EM PVC RÍGIDO D=3" C/ENCHIMENTO DE CONCRETO	UN	76,00	0,00010798	0,00820673
2.5.9	C4293	CONCRETO PRÉ-MOLDADO FCK ACIMA DE 50 MPa INCLUSIVE LANÇAMENTO, CURA E TRANSPORTE	M3	69,26	0,02300000	1,59298000
3.4.3	C0354	BALIZADOR EM PVC RÍGIDO D=3" C/ENCHIMENTO DE CONCRETO	UN	96,00	0,00010798	0,01036640
3.4.9	C4293	CONCRETO PRÉ-MOLDADO FCK ACIMA DE 50 MPa INCLUSIVE LANÇAMENTO, CURA E TRANSPORTE	M3	85,67	0,02300000	1,97041000
4.5.3	C0354	BALIZADOR EM PVC RÍGIDO D=3" C/ENCHIMENTO DE CONCRETO	UN	86,00	0,00010798	0,00928657
4.5.7	C4293	CONCRETO PRÉ-MOLDADO FCK ACIMA DE 50 MPa INCLUSIVE LANÇAMENTO, CURA E TRANSPORTE	M3	78,75	0,02300000	1,81125000
TOTAL:						7,31936417
[Geral]	12754	MATERIAL DE OPERAÇÃO DA CARREGADEIRA DE PNEUS (180 HP)	H			
1.5.3	C0354	BALIZADOR EM PVC RÍGIDO D=3" C/ENCHIMENTO DE CONCRETO	UN	92,00	0,00006387	0,00587586
2.4.1.4	C3211	ESCAVAÇÃO E CARGA DE MATERIAL DE JAZIDA	M3	153,59	0,00744361	1,14326391
2.5.3	C0354	BALIZADOR EM PVC RÍGIDO D=3" C/ENCHIMENTO DE CONCRETO	UN	76,00	0,00006387	0,00485397
2.5.4	C0920	CORPO DE BUEIRO SIMPLES TUBULAR D=100cm	M	18,00	0,00356356	0,06414400
3.3.1.5	C3211	ESCAVAÇÃO E CARGA DE MATERIAL DE JAZIDA	M3	156,01	0,00744361	1,16127744
3.4.3	C0354	BALIZADOR EM PVC RÍGIDO D=3" C/ENCHIMENTO DE CONCRETO	UN	96,00	0,00006387	0,00613133
3.4.4	C0920	CORPO DE BUEIRO SIMPLES TUBULAR D=100cm	M	24,00	0,00356356	0,08552533
4.5.3	C0354	BALIZADOR EM PVC RÍGIDO D=3" C/ENCHIMENTO DE CONCRETO	UN	86,00	0,00006387	0,00549265
TOTAL:						2,47656451
[Geral]	19403	MATERIAL DE OPERAÇÃO DA ESCAVADEIRA HIDRÁULICA C/ ROMPEDOR	H			
1.4.1.1	C5012	ESCAVAÇÃO DE VALA EM MATERIAL DE 3ª CATEGORIA COM ESCAVADEIRA E ROMPEDOR HIDRÁULICO DE 1700KG	M3	904,51	0,16666667	150,75166667
2.4.1.1	C5012	ESCAVAÇÃO DE VALA EM MATERIAL DE 3ª CATEGORIA COM ESCAVADEIRA E ROMPEDOR HIDRÁULICO DE 1700KG	M3	821,54	0,16666667	136,92333333
3.3.1.1	C5012	ESCAVAÇÃO DE VALA EM MATERIAL DE 3ª CATEGORIA COM ESCAVADEIRA E ROMPEDOR HIDRÁULICO DE 1700KG	M3	961,62	0,16666667	160,27000000
4.4.1.1	C5012	ESCAVAÇÃO DE VALA EM MATERIAL DE 3ª CATEGORIA COM ESCAVADEIRA E ROMPEDOR HIDRÁULICO DE 1700KG	M3	838,64	0,16666667	139,77333333
TOTAL:						587,71833333

DETALHAMENTO DOS QUANTITATIVOS

 <p style="font-size: small;">PREFEITURA DE Varjota DO NOVO TEMPO AO FUTURO QUE TRANSFORMA</p>	OBRA:			DATA : 09/04/2026		BDI : 28,64%				
	PROJETO BASICO DE 4 PASSAGENS MOLHADAS EM DIVERSAS LOCALIDADES DO MUNICIPIO DE VARJOTA – CEARÁ			FONTE		VERSÃO		HORA		
	DESCRIÇÃO:			SEINFRA		028.1 COM DESONERAÇÃO		84,44%		
	CONSTRUÇÃO DE QUATRO PASSAGENS MOLHADAS DUAS PROXIMO À COMUNIDADE DE OLHO D'ÁGUA, UMA EM CROARA E UMA NA COMUNIDADE IPUUEIRA DE CIMA			SINAPI		2026/02 COM DESONERAÇÃO		99,71%		
LOCAL:			MUNICIPIO DE VARJOTA		Composições Próprias		PRÓPRIA		0,00%	
CLIENTE:			PREFEITURA MUNICIPAL DE VARJOTA						0,00%	

ITEM	CÓDIGO	DESCRIÇÃO	UNID	QUANTIDADE DO SERVIÇO	COEFICIENTE DO INSUMO	QUANTIDADE TOTAL
[Geral] I2729 MATERIAL DE OPERAÇÃO DO CAMINHÃO C/ CARROCERIA DE MADEIRA (136 HP) H						
1.1.7	C3367	PLACA DE SINALIZAÇÃO DE OBRA EM AÇO GALVANIZADO	M2	8,00	0,10000000	0,80000000
2.1.6	C3367	PLACA DE SINALIZAÇÃO DE OBRA EM AÇO GALVANIZADO	M2	8,00	0,10000000	0,80000000
4.1.6	C3367	PLACA DE SINALIZAÇÃO DE OBRA EM AÇO GALVANIZADO	M2	8,00	0,10000000	0,80000000
TOTAL:						2,40000000
[Geral] I2727 MATERIAL DE OPERAÇÃO DO CAMINHÃO C/ CARROCERIA DE MADEIRA (92 HP) H						
1.5.3	C0354	BALIZADOR EM PVC RÍGIDO D=3" C/ENCHIMENTO DE CONCRETO	UN	92,00	0,45000000	41,40000000
2.5.3	C0354	BALIZADOR EM PVC RÍGIDO D=3" C/ENCHIMENTO DE CONCRETO	UN	76,00	0,45000000	34,20000000
3.4.3	C0354	BALIZADOR EM PVC RÍGIDO D=3" C/ENCHIMENTO DE CONCRETO	UN	96,00	0,45000000	43,20000000
4.5.3	C0354	BALIZADOR EM PVC RÍGIDO D=3" C/ENCHIMENTO DE CONCRETO	UN	86,00	0,45000000	38,70000000
TOTAL:						157,50000000
[Geral] I2743 MATERIAL DE OPERAÇÃO DO CAMINHÃO TANQUE 6.000 L H						
1.4.1.2	C2920	REATERRO C/COMPACTAÇÃO MECÂNICA, E CONTROLE, MATERIAL DA VALA	M3	690,62	0,03500000	24,17170000
2.4.1.2	C2920	REATERRO C/COMPACTAÇÃO MECÂNICA, E CONTROLE, MATERIAL DA VALA	M3	975,11	0,03500000	34,12885000
3.3.1.2	C2920	REATERRO C/COMPACTAÇÃO MECÂNICA, E CONTROLE, MATERIAL DA VALA	M3	1.117,63	0,03500000	39,11705000
4.4.1.2	C2920	REATERRO C/COMPACTAÇÃO MECÂNICA, E CONTROLE, MATERIAL DA VALA	M3	809,78	0,03500000	28,34230000
TOTAL:						125,75990000
[Geral] I2759 MATERIAL DE OPERAÇÃO DO CAVALO MEC. C/ PRANC. 3 EIXOS H						
1.1.8	C4992	MOBILIZAÇÃO DE EQUIPAMENTOS EM CAVALO MECÂNICO C/ PRANCHA DE 3 EIXOS	KM	524,00	0,01250000	6,55000000
1.1.9	C4993	DESMOBILIZAÇÃO DE EQUIPAMENTOS EM CAVALO MECÂNICO C/ PRANCHA DE 3 EIXOS	KM	524,00	0,01250000	6,55000000
2.1.7	C4992	MOBILIZAÇÃO DE EQUIPAMENTOS EM CAVALO MECÂNICO C/ PRANCHA DE 3 EIXOS	KM	524,00	0,01250000	6,55000000
2.1.8	C4993	DESMOBILIZAÇÃO DE EQUIPAMENTOS EM CAVALO MECÂNICO C/ PRANCHA DE 3 EIXOS	KM	524,00	0,01250000	6,55000000
4.1.7	C4992	MOBILIZAÇÃO DE EQUIPAMENTOS EM CAVALO MECÂNICO C/ PRANCHA DE 3 EIXOS	KM	524,00	0,01250000	6,55000000
4.1.8	C4993	DESMOBILIZAÇÃO DE EQUIPAMENTOS EM CAVALO MECÂNICO C/ PRANCHA DE 3 EIXOS	KM	524,00	0,01250000	6,55000000
TOTAL:						39,30000000
[Geral] I2771 MATERIAL DE OPERAÇÃO DO COMPACTADOR DE PLACA VIBRATÓRIA (7 HP) H						
1.4.1.2	C2920	REATERRO C/COMPACTAÇÃO MECÂNICA, E CONTROLE, MATERIAL DA VALA	M3	690,62	0,03500000	24,17170000
2.4.1.2	C2920	REATERRO C/COMPACTAÇÃO MECÂNICA, E CONTROLE, MATERIAL DA VALA	M3	975,11	0,03500000	34,12885000
3.3.1.2	C2920	REATERRO C/COMPACTAÇÃO MECÂNICA, E CONTROLE, MATERIAL DA VALA	M3	1.117,63	0,03500000	39,11705000
4.4.1.2	C2920	REATERRO C/COMPACTAÇÃO MECÂNICA, E CONTROLE, MATERIAL DA VALA	M3	809,78	0,03500000	28,34230000
TOTAL:						125,75990000
[Geral] I2775 MATERIAL DE OPERAÇÃO DO COMPRESSOR DE AR 250 PCM H						
1.5.3	C0354	BALIZADOR EM PVC RÍGIDO D=3" C/ENCHIMENTO DE CONCRETO	UN	92,00	0,00027047	0,02488329
2.5.3	C0354	BALIZADOR EM PVC RÍGIDO D=3" C/ENCHIMENTO DE CONCRETO	UN	76,00	0,00027047	0,02055576
2.5.4	C0920	CORPO DE BUEIRO SIMPLES TUBULAR D=100cm	M	18,00	0,03855882	0,69405882
3.4.3	C0354	BALIZADOR EM PVC RÍGIDO D=3" C/ENCHIMENTO DE CONCRETO	UN	96,00	0,00027047	0,02596518
3.4.4	C0920	CORPO DE BUEIRO SIMPLES TUBULAR D=100cm	M	24,00	0,03855882	0,92541176
4.5.3	C0354	BALIZADOR EM PVC RÍGIDO D=3" C/ENCHIMENTO DE CONCRETO	UN	86,00	0,00027047	0,02326047
TOTAL:						1,71413529
[Geral] I2791 MATERIAL DE OPERAÇÃO DO GRUPO GERADOR 145 KVA H						
1.5.3	C0354	BALIZADOR EM PVC RÍGIDO D=3" C/ENCHIMENTO DE CONCRETO	UN	92,00	0,00017417	0,01602333
2.5.3	C0354	BALIZADOR EM PVC RÍGIDO D=3" C/ENCHIMENTO DE CONCRETO	UN	76,00	0,00017417	0,01323667
3.4.3	C0354	BALIZADOR EM PVC RÍGIDO D=3" C/ENCHIMENTO DE CONCRETO	UN	96,00	0,00017417	0,01672000
4.5.3	C0354	BALIZADOR EM PVC RÍGIDO D=3" C/ENCHIMENTO DE CONCRETO	UN	86,00	0,00017417	0,01497833

DETALHAMENTO DOS QUANTITATIVOS

 <p style="font-size: small;">PREFEITURA DE Varjota DO NOVO TEMPO AO FUTURO QUE TRANSFORMA</p>	OBRA:		PROJETO BASICO DE 4 PASSAGENS MOLHADAS EM DIVERSAS LOCALIDADES DO MUNICIPIO DE VARJOTA – CEARÁ		DATA : 09/04/2026		BDI : 28,64%					
	DESCRIÇÃO:		CONSTRUÇÃO DE QUATRO PASSAGENS MOLHADAS DUAS PROXIMO A COMUNIDADE DE OLHO D'ÁGUA, UMA EM CROARA E UMA NA COMUNIDADE IPUUEIRA DE CIMA		FORTE		VERSÃO					
	LOCAL:		MUNICIPIO DE VARJOTA		SEINFRA		028.1 COM DESONERAÇÃO					
	CLIENTE:		PREFEITURA MUNICIPAL DE VARJOTA		SINAPI		2026/02 COM DESONERAÇÃO					
					Composições Próprias		PROPRIA		HORA		MES	
									84,44%		47,48%	
									99,71%		59,74%	
									0,00%		0,00%	

ITEM	CÓDIGO	DESCRIÇÃO	UNID	QUANTIDADE DO SERVIÇO	COEFICIENTE DO INSUMO	QUANTIDADE TOTAL
TOTAL:						0,06095833
[Geral]	12841	MATERIAL DE OPERAÇÃO DO TRATOR DE ESTEIRAS C/ LÂMINA E ESC. (155 HP)	H			
1.5.3	C0354	BALIZADOR EM PVC RÍGIDO D=3" C/ENCHIMENTO DE CONCRETO	UN	92,00	0,00006067	0,00558207
2.4.1.4	C3211	ESCAVAÇÃO E CARGA DE MATERIAL DE JAZIDA	M3	153,59	0,00751880	1,15481203
2.5.3	C0354	BALIZADOR EM PVC RÍGIDO D=3" C/ENCHIMENTO DE CONCRETO	UN	76,00	0,00006067	0,00461127
2.5.4	C0920	CORPO DE BUEIRO SIMPLES TUBULAR D=100cm	M	18,00	0,00338538	0,06093680
3.3.1.5	C3211	ESCAVAÇÃO E CARGA DE MATERIAL DE JAZIDA	M3	156,01	0,00751880	1,17300752
3.4.3	C0354	BALIZADOR EM PVC RÍGIDO D=3" C/ENCHIMENTO DE CONCRETO	UN	96,00	0,00006067	0,00582477
3.4.4	C0920	CORPO DE BUEIRO SIMPLES TUBULAR D=100cm	M	24,00	0,00338538	0,08124907
4.5.3	C0354	BALIZADOR EM PVC RÍGIDO D=3" C/ENCHIMENTO DE CONCRETO	UN	86,00	0,00006067	0,00521802
TOTAL:						2,49124154
[Serviço]	88281	MOTORISTA DE BASCULANTE COM ENCARGOS COMPLEMENTARES	H			
1.4.1.3	100973	CARGA, MANOBRA E DESCARGA DE SOLOS E MATERIAIS GRANULARES EM CAMINHÃO BASCULANTE 6 M³ - CARGA COM PÁ CARREGADEIRA (CAÇAMBA DE 1,7 A 2,8 M³ / 128 HP) E DESCARGA LIVRE (UNIDADE: M3). AF_02/2026	M3	213,89	0,04404210	9,42016477
4.4.1.3	100973	CARGA, MANOBRA E DESCARGA DE SOLOS E MATERIAIS GRANULARES EM CAMINHÃO BASCULANTE 6 M³ - CARGA COM PÁ CARREGADEIRA (CAÇAMBA DE 1,7 A 2,8 M³ / 128 HP) E DESCARGA LIVRE (UNIDADE: M3). AF_02/2026	M3	28,86	0,04404210	1,27105501
TOTAL:						10,69121978
[Serviço]	88301	OPERADOR DE PÁ CARREGADEIRA COM ENCARGOS COMPLEMENTARES	H			
1.4.1.3	100973	CARGA, MANOBRA E DESCARGA DE SOLOS E MATERIAIS GRANULARES EM CAMINHÃO BASCULANTE 6 M³ - CARGA COM PÁ CARREGADEIRA (CAÇAMBA DE 1,7 A 2,8 M³ / 128 HP) E DESCARGA LIVRE (UNIDADE: M3). AF_02/2026	M3	213,89	0,02137590	4,57209125
4.4.1.3	100973	CARGA, MANOBRA E DESCARGA DE SOLOS E MATERIAIS GRANULARES EM CAMINHÃO BASCULANTE 6 M³ - CARGA COM PÁ CARREGADEIRA (CAÇAMBA DE 1,7 A 2,8 M³ / 128 HP) E DESCARGA LIVRE (UNIDADE: M3). AF_02/2026	M3	28,86	0,02137590	0,61690847
TOTAL:						5,18899972
[Serviço]	5942	PÁ CARREGADEIRA SOBRE RODAS, POTÊNCIA LÍQUIDA 128 HP, CAPACIDADE DA CAÇAMBA 1,7 A 2,8 M3, PESO OPERACIONAL 11632 KG - CHI DIURNO. AF_06/2014	CHI			
1.4.1.3	100973	CARGA, MANOBRA E DESCARGA DE SOLOS E MATERIAIS GRANULARES EM CAMINHÃO BASCULANTE 6 M³ - CARGA COM PÁ CARREGADEIRA (CAÇAMBA DE 1,7 A 2,8 M³ / 128 HP) E DESCARGA LIVRE (UNIDADE: M3). AF_02/2026	M3	213,89	0,01425640	3,04930140
4.4.1.3	100973	CARGA, MANOBRA E DESCARGA DE SOLOS E MATERIAIS GRANULARES EM CAMINHÃO BASCULANTE 6 M³ - CARGA COM PÁ CARREGADEIRA (CAÇAMBA DE 1,7 A 2,8 M³ / 128 HP) E DESCARGA LIVRE (UNIDADE: M3). AF_02/2026	M3	28,86	0,01425640	0,41143970
TOTAL:						3,46074110
[Serviço]	5940	PÁ CARREGADEIRA SOBRE RODAS, POTÊNCIA LÍQUIDA 128 HP, CAPACIDADE DA CAÇAMBA 1,7 A 2,8 M3, PESO OPERACIONAL 11632 KG - CHP DIURNO. AF_06/2014	CHP			
1.4.1.3	100973	CARGA, MANOBRA E DESCARGA DE SOLOS E MATERIAIS GRANULARES EM CAMINHÃO BASCULANTE 6 M³ - CARGA COM PÁ CARREGADEIRA (CAÇAMBA DE 1,7 A 2,8 M³ / 128 HP) E DESCARGA LIVRE (UNIDADE: M3). AF_02/2026	M3	213,89	0,00711950	1,52278986
4.4.1.3	100973	CARGA, MANOBRA E DESCARGA DE SOLOS E MATERIAIS GRANULARES EM CAMINHÃO BASCULANTE 6 M³ - CARGA COM PÁ CARREGADEIRA (CAÇAMBA DE 1,7 A 2,8 M³ / 128 HP) E DESCARGA LIVRE (UNIDADE: M3). AF_02/2026	M3	28,86	0,00711950	0,20546877
TOTAL:						1,72825862
[Serviço]	89128	PÁ CARREGADEIRA SOBRE RODAS, POTÊNCIA LÍQUIDA 128 HP, CAPACIDADE DA CAÇAMBA 1,7 A 2,8 M3, PESO OPERACIONAL 11632 KG - DEPRECIÇÃO. AF_06/2014	H			
1.4.1.3	100973	CARGA, MANOBRA E DESCARGA DE SOLOS E MATERIAIS GRANULARES EM CAMINHÃO BASCULANTE 6 M³ - CARGA COM PÁ CARREGADEIRA (CAÇAMBA DE 1,7 A 2,8 M³ / 128 HP) E DESCARGA LIVRE (UNIDADE: M3). AF_02/2026	M3	213,89	0,02137590	4,57209125
4.4.1.3	100973	CARGA, MANOBRA E DESCARGA DE SOLOS E MATERIAIS GRANULARES EM CAMINHÃO BASCULANTE 6 M³ - CARGA COM PÁ CARREGADEIRA (CAÇAMBA DE 1,7 A 2,8 M³ / 128 HP) E DESCARGA LIVRE (UNIDADE: M3). AF_02/2026	M3	28,86	0,02137590	0,61690847
TOTAL:						5,18899972
[Serviço]	89129	PÁ CARREGADEIRA SOBRE RODAS, POTÊNCIA LÍQUIDA 128 HP, CAPACIDADE DA CAÇAMBA 1,7 A 2,8 M3, PESO OPERACIONAL 11632 KG - JUROS. AF_06/2014	H			

DETALHAMENTO DOS QUANTITATIVOS

 <p style="font-size: small;">PREFEITURA DE Varjota DO NOVO TEMPO AO FUTURO QUE TRANSFORMA</p>	OBRA: PROJETO BASICO DE 4 PASSAGENS MOLHADAS EM DIVERSAS LOCALIDADES DO MUNICIPIO DE VARJOTA – CEARÁ			DATA : 09/04/2026		BDI : 28,64%		
	DESCRIÇÃO:	CONSTRUÇÃO DE QUATRO PASSAGENS MOLHADAS DUAS PROXIMO A COMUNIDADE DE OLHO D'ÁGUA, UMA EM CROARA E UMA NA COMUNIDADE IPUÊIRA DE CIMA			FONTE	VERSÃO	HORA	MES
	LOCAL:	MUNICIPIO DE VARJOTA			SEINFRA	028.1 COM DESONERAÇÃO	84,44%	47,48%
	CLIENTE:	PREFEITURA MUNICIPAL DE VARJOTA			SINAPI	2026/02 COM DESONERAÇÃO	99,71%	59,74%
				Composições Próprias	PRÓPRIA	0,00%	0,00%	

ITEM	CÓDIGO	DESCRIÇÃO	UNID	QUANTIDADE DO SERVIÇO	COEFICIENTE DO INSUMO	QUANTIDADE TOTAL
[Serviço]	89129	PÁ CARREGADEIRA SOBRE RODAS, POTÊNCIA LÍQUIDA 128 HP, CAPACIDADE DA CAÇAMBA 1,7 A 2,8 M3, PESO OPERACIONAL 11632 KG - JUROS. AF_06/2014				
1.4.1.3	100973	CARGA, MANOBRA E DESCARGA DE SOLOS E MATERIAIS GRANULARES EM CAMINHÃO BASCULANTE 6 M³ - CARGA COM PÁ CARREGADEIRA (CAÇAMBA DE 1,7 A 2,8 M³ / 128 HP) E DESCARGA LIVRE (UNIDADE: M3). AF_02/2026	M3	213,89	0,02137590	4,57209125
4.4.1.3	100973	CARGA, MANOBRA E DESCARGA DE SOLOS E MATERIAIS GRANULARES EM CAMINHÃO BASCULANTE 6 M³ - CARGA COM PÁ CARREGADEIRA (CAÇAMBA DE 1,7 A 2,8 M³ / 128 HP) E DESCARGA LIVRE (UNIDADE: M3). AF_02/2026	M3	28,86	0,02137590	0,61690847
TOTAL:						5,18899972
[Serviço]	53857	PÁ CARREGADEIRA SOBRE RODAS, POTÊNCIA LÍQUIDA 128 HP, CAPACIDADE DA CAÇAMBA 1,7 A 2,8 M3, PESO OPERACIONAL 11632 KG - MANUTENÇÃO. AF_06/2014	H			
1.4.1.3	100973	CARGA, MANOBRA E DESCARGA DE SOLOS E MATERIAIS GRANULARES EM CAMINHÃO BASCULANTE 6 M³ - CARGA COM PÁ CARREGADEIRA (CAÇAMBA DE 1,7 A 2,8 M³ / 128 HP) E DESCARGA LIVRE (UNIDADE: M3). AF_02/2026	M3	213,89	0,00711950	1,52278986
4.4.1.3	100973	CARGA, MANOBRA E DESCARGA DE SOLOS E MATERIAIS GRANULARES EM CAMINHÃO BASCULANTE 6 M³ - CARGA COM PÁ CARREGADEIRA (CAÇAMBA DE 1,7 A 2,8 M³ / 128 HP) E DESCARGA LIVRE (UNIDADE: M3). AF_02/2026	M3	28,86	0,00711950	0,20546877
TOTAL:						1,72825862
[Serviço]	53858	PÁ CARREGADEIRA SOBRE RODAS, POTÊNCIA LÍQUIDA 128 HP, CAPACIDADE DA CAÇAMBA 1,7 A 2,8 M3, PESO OPERACIONAL 11632 KG - MATERIAIS NA OPERAÇÃO. AF_06/2014	H			
1.4.1.3	100973	CARGA, MANOBRA E DESCARGA DE SOLOS E MATERIAIS GRANULARES EM CAMINHÃO BASCULANTE 6 M³ - CARGA COM PÁ CARREGADEIRA (CAÇAMBA DE 1,7 A 2,8 M³ / 128 HP) E DESCARGA LIVRE (UNIDADE: M3). AF_02/2026	M3	213,89	0,00711950	1,52278986
4.4.1.3	100973	CARGA, MANOBRA E DESCARGA DE SOLOS E MATERIAIS GRANULARES EM CAMINHÃO BASCULANTE 6 M³ - CARGA COM PÁ CARREGADEIRA (CAÇAMBA DE 1,7 A 2,8 M³ / 128 HP) E DESCARGA LIVRE (UNIDADE: M3). AF_02/2026	M3	28,86	0,00711950	0,20546877
TOTAL:						1,72825862
[Serviço]	C3227	PEDRA DE MÃO/POLIÉDRICA	M3			
2.5.4	C0920	CORPO DE BUEIRO SIMPLES TUBULAR D=100cm	M	18,00	0,65550000	11,79900000
3.4.4	C0920	CORPO DE BUEIRO SIMPLES TUBULAR D=100cm	M	24,00	0,65550000	15,73200000
TOTAL:						27,53100000
[Equipamento]	10759	PERFURATRIZ PNEUMÁTICA (CHP)	H			
1.5.3	C0354	BALIZADOR EM PVC RÍGIDO D=3" C/ENCHIMENTO DE CONCRETO	UN	92,00	0,00081141	0,07464988
2.5.3	C0354	BALIZADOR EM PVC RÍGIDO D=3" C/ENCHIMENTO DE CONCRETO	UN	76,00	0,00081141	0,06166729
2.5.4	C0920	CORPO DE BUEIRO SIMPLES TUBULAR D=100cm	M	18,00	0,11567647	2,08217647
3.4.3	C0354	BALIZADOR EM PVC RÍGIDO D=3" C/ENCHIMENTO DE CONCRETO	UN	96,00	0,00081141	0,07789553
3.4.4	C0920	CORPO DE BUEIRO SIMPLES TUBULAR D=100cm	M	24,00	0,11567647	2,77623529
4.5.3	C0354	BALIZADOR EM PVC RÍGIDO D=3" C/ENCHIMENTO DE CONCRETO	UN	86,00	0,00081141	0,06978141
TOTAL:						5,14240588
[Serviço]	C2123	REBOCO C/ARGAMASSA DE CAL HIDRATADA E AREIA PENEIRADA TRAÇO 1:3 ESP=5 mm P/PAREDE	M2			
1.1.4	C2832	FOSSA SÉPTICA E SUMIDOURO EM ALVENARIA	UN	2,00	11,00000000	22,00000000
2.1.3	C2832	FOSSA SÉPTICA E SUMIDOURO EM ALVENARIA	UN	1,00	11,00000000	11,00000000
4.1.3	C2832	FOSSA SÉPTICA E SUMIDOURO EM ALVENARIA	UN	1,00	11,00000000	11,00000000
TOTAL:						44,00000000
[Serviço]	C3235	ROCHA PARA BRITAGEM	M3			
1.5.3	C0354	BALIZADOR EM PVC RÍGIDO D=3" C/ENCHIMENTO DE CONCRETO	UN	92,00	0,00459800	0,42301600
2.5.3	C0354	BALIZADOR EM PVC RÍGIDO D=3" C/ENCHIMENTO DE CONCRETO	UN	76,00	0,00459800	0,34944800
3.4.3	C0354	BALIZADOR EM PVC RÍGIDO D=3" C/ENCHIMENTO DE CONCRETO	UN	96,00	0,00459800	0,44140800
4.5.3	C0354	BALIZADOR EM PVC RÍGIDO D=3" C/ENCHIMENTO DE CONCRETO	UN	86,00	0,00459800	0,39542800
TOTAL:						1,60930000

DETALHAMENTO DOS QUANTITATIVOS

 <p style="font-size: small;">PREFEITURA DE Varjota DO NOVO TEMPO AO FUTURO QUE TRANSFORMA</p>	OBRA:		PROJETO BASICO DE 4 PASSAGENS MOLHADAS EM DIVERSAS LOCALIDADES DO MUNICIPIO DE VARJOTA – CEARÁ		DATA : 09/04/2026		BDI : 28,64%					
	DESCRIÇÃO:		CONSTRUÇÃO DE QUATRO PASSAGENS MOLHADAS DUAS PROXIMO A COMUNIDADE DE OLHO D'ÁGUA, UMA EM CROARA E UMA NA COMUNIDADE IPUUEIRA DE CIMA		FORTE		VERSÃO					
	LOCAL:		MUNICIPIO DE VARJOTA		SEINFRA		028.1 COM DESONERAÇÃO					
	CLIENTE:		PREFEITURA MUNICIPAL DE VARJOTA		SINAPI		2026/02 COM DESONERAÇÃO					
					Composições Próprias		PROPRIA		HORA		MES	
							84,44%		47,48%			
							99,71%		59,74%			
							0,00%		0,00%			

ITEM	CÓDIGO	DESCRIÇÃO	UNID	QUANTIDADE DO SERVIÇO	COEFICIENTE DO INSUMO	QUANTIDADE TOTAL
[Equipamento] I0666 TRATOR DE ESTEIRAS C/LÂMINA E ESC. HP 155 (CHI) H						
1.5.3	C0354	BALIZADOR EM PVC RÍGIDO D=3" C/ENCHIMENTO DE CONCRETO	UN	92,00	0,00000319	0,00029379
2.5.3	C0354	BALIZADOR EM PVC RÍGIDO D=3" C/ENCHIMENTO DE CONCRETO	UN	76,00	0,00000319	0,00024270
2.5.4	C0920	CORPO DE BUEIRO SIMPLES TUBULAR D=100cm	M	18,00	0,00017818	0,00320720
3.4.3	C0354	BALIZADOR EM PVC RÍGIDO D=3" C/ENCHIMENTO DE CONCRETO	UN	96,00	0,00000319	0,00030657
3.4.4	C0920	CORPO DE BUEIRO SIMPLES TUBULAR D=100cm	M	24,00	0,00017818	0,00427627
4.5.3	C0354	BALIZADOR EM PVC RÍGIDO D=3" C/ENCHIMENTO DE CONCRETO	UN	86,00	0,00000319	0,00027463
TOTAL:						0,00860116
[Equipamento] I0779 TRATOR DE ESTEIRAS C/LÂMINA E ESC. HP 155 (CHP) H						
1.5.3	C0354	BALIZADOR EM PVC RÍGIDO D=3" C/ENCHIMENTO DE CONCRETO	UN	92,00	0,00006067	0,00558207
2.4.1.4	C3211	ESCAVAÇÃO E CARGA DE MATERIAL DE JAZIDA	M3	153,59	0,00751880	1,15481203
2.5.3	C0354	BALIZADOR EM PVC RÍGIDO D=3" C/ENCHIMENTO DE CONCRETO	UN	76,00	0,00006067	0,00461127
2.5.4	C0920	CORPO DE BUEIRO SIMPLES TUBULAR D=100cm	M	18,00	0,00338538	0,06093680
3.3.1.5	C3211	ESCAVAÇÃO E CARGA DE MATERIAL DE JAZIDA	M3	156,01	0,00751880	1,17300752
3.4.3	C0354	BALIZADOR EM PVC RÍGIDO D=3" C/ENCHIMENTO DE CONCRETO	UN	96,00	0,00006067	0,00582477
3.4.4	C0920	CORPO DE BUEIRO SIMPLES TUBULAR D=100cm	M	24,00	0,00338538	0,08124907
4.5.3	C0354	BALIZADOR EM PVC RÍGIDO D=3" C/ENCHIMENTO DE CONCRETO	UN	86,00	0,00006067	0,00521802
TOTAL:						2,49124154
[Equipamento] I0788 VIBRADOR DE IMERSÃO C/MOTOR ELÉTRICO (CHP) H						
1.5.7	C4293	CONCRETO PRÉ-MOLDADO FCK ACIMA DE 50 MPa INCLUSIVE LANÇAMENTO, CURA E TRANSPORTE	M3	82,91	0,20000000	16,58200000
2.5.9	C4293	CONCRETO PRÉ-MOLDADO FCK ACIMA DE 50 MPa INCLUSIVE LANÇAMENTO, CURA E TRANSPORTE	M3	69,26	0,20000000	13,85200000
3.4.9	C4293	CONCRETO PRÉ-MOLDADO FCK ACIMA DE 50 MPa INCLUSIVE LANÇAMENTO, CURA E TRANSPORTE	M3	85,67	0,20000000	17,13400000
4.5.7	C4293	CONCRETO PRÉ-MOLDADO FCK ACIMA DE 50 MPa INCLUSIVE LANÇAMENTO, CURA E TRANSPORTE	M3	78,75	0,20000000	15,75000000
TOTAL:						63,31800000
[Material] I0157 AÇO CA-25 KG						
1.5.3	C0354	BALIZADOR EM PVC RÍGIDO D=3" C/ENCHIMENTO DE CONCRETO	UN	92,00	2,00000000	184,00000000
2.5.3	C0354	BALIZADOR EM PVC RÍGIDO D=3" C/ENCHIMENTO DE CONCRETO	UN	76,00	2,00000000	152,00000000
3.4.3	C0354	BALIZADOR EM PVC RÍGIDO D=3" C/ENCHIMENTO DE CONCRETO	UN	96,00	2,00000000	192,00000000
4.5.3	C0354	BALIZADOR EM PVC RÍGIDO D=3" C/ENCHIMENTO DE CONCRETO	UN	86,00	2,00000000	172,00000000
TOTAL:						700,00000000
[Material] I0163 AÇO CA-50 KG						
1.1.4	C2832	FOSSA SÉPTICA E SUMIDOURO EM ALVENARIA	UN	2,00	48,13900000	96,27800000
2.1.3	C2832	FOSSA SÉPTICA E SUMIDOURO EM ALVENARIA	UN	1,00	48,13900000	48,13900000
4.1.3	C2832	FOSSA SÉPTICA E SUMIDOURO EM ALVENARIA	UN	1,00	48,13900000	48,13900000
TOTAL:						192,55600000
[Material] I6801 ADITIVO PLASTIFICANTE DENSIFICADOR E RETARDADOR DE PEGA KG						
1.5.7	C4293	CONCRETO PRÉ-MOLDADO FCK ACIMA DE 50 MPa INCLUSIVE LANÇAMENTO, CURA E TRANSPORTE	M3	82,91	1,61700000	134,06547000
2.5.9	C4293	CONCRETO PRÉ-MOLDADO FCK ACIMA DE 50 MPa INCLUSIVE LANÇAMENTO, CURA E TRANSPORTE	M3	69,26	1,61700000	111,99342000
3.4.9	C4293	CONCRETO PRÉ-MOLDADO FCK ACIMA DE 50 MPa INCLUSIVE LANÇAMENTO, CURA E TRANSPORTE	M3	85,67	1,61700000	138,52839000
4.5.7	C4293	CONCRETO PRÉ-MOLDADO FCK ACIMA DE 50 MPa INCLUSIVE LANÇAMENTO, CURA E TRANSPORTE	M3	78,75	1,61700000	127,33875000
TOTAL:						511,92603000
[Material] I6802 ADITIVO SUPERPLASTIFICANTE DENSIFICADOR E RETARDADOR DE PEGA KG						

DETALHAMENTO DOS QUANTITATIVOS

 <p>PREFEITURA DE Varjota DO NOVO TEMPO AO FUTURO QUE TRANSFORMA</p>	OBRA:		PROJETO BASICO DE 4 PASSAGENS MOLHADAS EM DIVERSAS LOCALIDADES DO MUNICIPIO DE VARJOTA – CEARÁ		DATA : 09/04/2026		BDI : 28,64%		
	DESCRIÇÃO:		CONSTRUÇÃO DE QUATRO PASSAGENS MOLHADAS DUAS PROXIMO A COMUNIDADE DE OLHO D'ÁGUA, UMA EM CROARA E UMA NA COMUNIDADE IPUUEIRA DE CIMA		FORTE		VERSÃO		
	LOCAL:		MUNICIPIO DE VARJOTA		HORA		MES		
	CLIENTE:		PREFEITURA MUNICIPAL DE VARJOTA		SEINFRA		028.1 COM DESONERAÇÃO		
				SINAPI		2026/02 COM DESONERAÇÃO			
				Composições Próprias		PRÓPRIA			
						84,44%		47,48%	
						99,71%		59,74%	
						0,00%		0,00%	

ITEM	CÓDIGO	DESCRIÇÃO	UNID	QUANTIDADE DO SERVIÇO	COEFICIENTE DO INSUMO	QUANTIDADE TOTAL
1.5.7	C4293	CONCRETO PRÉ-MOLDADO FCK ACIMA DE 50 MPa INCLUSIVE LANÇAMENTO, CURA E TRANSPORTE	M3	82,91	6,93000000	574,56630000
2.5.9	C4293	CONCRETO PRÉ-MOLDADO FCK ACIMA DE 50 MPa INCLUSIVE LANÇAMENTO, CURA E TRANSPORTE	M3	69,26	6,93000000	479,97180000
3.4.9	C4293	CONCRETO PRÉ-MOLDADO FCK ACIMA DE 50 MPa INCLUSIVE LANÇAMENTO, CURA E TRANSPORTE	M3	85,67	6,93000000	593,69310000
4.5.7	C4293	CONCRETO PRÉ-MOLDADO FCK ACIMA DE 50 MPa INCLUSIVE LANÇAMENTO, CURA E TRANSPORTE	M3	78,75	6,93000000	545,73750000
TOTAL:						2.193,96870000

[Mão de Obra]		10040	AJUDANTE DE ARMADOR/FERREIRO	H		
1.1.4	C2832	FOSSA SÉPTICA E SUMIDOURO EM ALVENARIA	UN	2,00	3,34880000	6,69760000
1.5.5	C0219	ARMADURA DE TELA DE AÇO	M2	552,72	0,04000000	22,10880000
2.1.3	C2832	FOSSA SÉPTICA E SUMIDOURO EM ALVENARIA	UN	1,00	3,34880000	3,34880000
2.5.6	C0219	ARMADURA DE TELA DE AÇO	M2	461,70	0,04000000	18,46800000
3.4.6	C0219	ARMADURA DE TELA DE AÇO	M2	571,14	0,04000000	22,84560000
4.1.3	C2832	FOSSA SÉPTICA E SUMIDOURO EM ALVENARIA	UN	1,00	3,34880000	3,34880000
4.5.4	C0219	ARMADURA DE TELA DE AÇO	M2	525,00	0,04000000	21,00000000
TOTAL:						97,81760000

[Mão de Obra]		10041	AJUDANTE DE CARPINTEIRO	H		
1.1.4	C2832	FOSSA SÉPTICA E SUMIDOURO EM ALVENARIA	UN	2,00	2,39200000	4,78400000
1.5.2	C1400	FORMA DE TÁBUAS DE 1" DE 3A. P/FUNDAÇÕES UTIL. 5 X	M2	730,08	1,30000000	949,10400000
2.1.3	C2832	FOSSA SÉPTICA E SUMIDOURO EM ALVENARIA	UN	1,00	2,39200000	2,39200000
2.5.2	C1400	FORMA DE TÁBUAS DE 1" DE 3A. P/FUNDAÇÕES UTIL. 5 X	M2	942,19	1,30000000	1.224,84700000
2.5.4	C0920	CORPO DE BUEIRO SIMPLES TUBULAR D=100cm	M	18,00	1,34400000	24,19200000
3.4.2	C1400	FORMA DE TÁBUAS DE 1" DE 3A. P/FUNDAÇÕES UTIL. 5 X	M2	1.261,40	1,30000000	1.639,82000000
3.4.4	C0920	CORPO DE BUEIRO SIMPLES TUBULAR D=100cm	M	24,00	1,34400000	32,25600000
4.1.3	C2832	FOSSA SÉPTICA E SUMIDOURO EM ALVENARIA	UN	1,00	2,39200000	2,39200000
4.5.2	C1400	FORMA DE TÁBUAS DE 1" DE 3A. P/FUNDAÇÕES UTIL. 5 X	M2	832,65	1,30000000	1.082,44500000
TOTAL:						4.962,23200000

[Encargos Complementares]		00037370	ALIMENTAÇÃO - HORISTA (COLETADO CAIXA - ENCARGOS COMPLEMENTARES)	H		
1.4.1.3	100973	CARGA, MANOBRA E DESCARGA DE SOLOS E MATERIAIS GRANULARES EM CAMINHÃO BASCULANTE 6 M³ - CARGA COM PÁ CARREGADEIRA (CAÇAMBA DE 1,7 A 2,8 M³ / 128 HP) E DESCARGA LIVRE (UNIDADE: M3). AF_02/2026	M3	213,89	0,06541800	13,99225602
4.4.1.3	100973	CARGA, MANOBRA E DESCARGA DE SOLOS E MATERIAIS GRANULARES EM CAMINHÃO BASCULANTE 6 M³ - CARGA COM PÁ CARREGADEIRA (CAÇAMBA DE 1,7 A 2,8 M³ / 128 HP) E DESCARGA LIVRE (UNIDADE: M3). AF_02/2026	M3	28,86	0,06541800	1,88796348
TOTAL:						15,88021950

[Encargos Complementares]		00040862	ALIMENTAÇÃO - MENSALISTA (COLETADO CAIXA - ENCARGOS COMPLEMENTARES)	MES		
1.2.1	101389	AUXILIAR DE TOPÓGRAFO COM ENCARGOS COMPLEMENTARES	MES	1,50	1,00000000	1,50000000
1.2.2	94296	TOPOGRAFO COM ENCARGOS COMPLEMENTARES	MES	1,50	1,00000000	1,50000000
1.2.3	94295	MESTRE DE OBRAS COM ENCARGOS COMPLEMENTARES	MES	1,50	1,00000000	1,50000000
2.3.1	101389	AUXILIAR DE TOPÓGRAFO COM ENCARGOS COMPLEMENTARES	MES	1,50	1,00000000	1,50000000
2.3.2	94296	TOPOGRAFO COM ENCARGOS COMPLEMENTARES	MES	1,50	1,00000000	1,50000000
2.3.3	94295	MESTRE DE OBRAS COM ENCARGOS COMPLEMENTARES	MES	1,50	1,00000000	1,50000000
3.2.1	101389	AUXILIAR DE TOPÓGRAFO COM ENCARGOS COMPLEMENTARES	MES	1,50	1,00000000	1,50000000
3.2.2	94296	TOPOGRAFO COM ENCARGOS COMPLEMENTARES	MES	1,50	1,00000000	1,50000000
3.2.3	94295	MESTRE DE OBRAS COM ENCARGOS COMPLEMENTARES	MES	1,50	1,00000000	1,50000000
4.3.1	101389	AUXILIAR DE TOPÓGRAFO COM ENCARGOS COMPLEMENTARES	MES	1,50	1,00000000	1,50000000
4.3.2	94296	TOPOGRAFO COM ENCARGOS COMPLEMENTARES	MES	1,50	1,00000000	1,50000000
4.3.3	94295	MESTRE DE OBRAS COM ENCARGOS COMPLEMENTARES	MES	1,50	1,00000000	1,50000000
TOTAL:						18,00000000

[Material]		10101	ARAME GALVANIZADO N.16 BWG	KG		
---------------------	--	--------------	-----------------------------------	-----------	--	--

DETALHAMENTO DOS QUANTITATIVOS

 <p style="font-size: small;">PREFEITURA DE Varjota DO NOVO TEMPO AO FUTURO QUE TRANSFORMA</p>	OBRA:			DATA : 09/04/2026		BDI : 28,64%				
	PROJETO BASICO DE 4 PASSAGENS MOLHADAS EM DIVERSAS LOCALIDADES DO MUNICIPIO DE VARJOTA – CEARÁ			FORTE		VERSÃO		HORA		
	DESCRIÇÃO:			SEINFRA		028.1 COM DESONERAÇÃO		84,44%		
	CONSTRUÇÃO DE QUATRO PASSAGENS MOLHADAS DUAS PROXIMO A COMUNIDADE DE OLHO D'ÁGUA, UMA EM CROARA E UMA NA COMUNIDADE IPEIRA DE CIMA			SINAPI		2026/02 COM DESONERAÇÃO		99,71%		
LOCAL:			MUNICIPIO DE VARJOTA		Composições Próprias		PRÓPRIA		0,00%	
CLIENTE:			PREFEITURA MUNICIPAL DE VARJOTA							

ITEM	CÓDIGO	DESCRIÇÃO	UNID	QUANTIDADE DO SERVIÇO	COEFICIENTE DO INSUMO	QUANTIDADE TOTAL
1.3.1	C1630	LOCAÇÃO DA OBRA - EXECUÇÃO DE GABARITO	M2	793,42	0,02000000	15,86840000
2.2.1	C1630	LOCAÇÃO DA OBRA - EXECUÇÃO DE GABARITO	M2	716,82	0,02000000	14,33640000
3.1.1	C1630	LOCAÇÃO DA OBRA - EXECUÇÃO DE GABARITO	M2	826,19	0,02000000	16,52380000
4.2.1	C1630	LOCAÇÃO DA OBRA - EXECUÇÃO DE GABARITO	M2	525,01	0,02000000	10,50020000
TOTAL:						57,22880000

[Material]			I0103	ARAME RECOZIDO N.18 BWG	KG			
1.1.4	C2832	FOSSA SÉPTICA E SUMIDOURO EM ALVENARIA			UN	2,00	0,83720000	1,67440000
1.5.5	C0219	ARMADURA DE TELA DE AÇO			M2	552,72	0,01000000	5,52720000
2.1.3	C2832	FOSSA SÉPTICA E SUMIDOURO EM ALVENARIA			UN	1,00	0,83720000	0,83720000
2.5.6	C0219	ARMADURA DE TELA DE AÇO			M2	461,70	0,01000000	4,61700000
3.4.6	C0219	ARMADURA DE TELA DE AÇO			M2	571,14	0,01000000	5,71140000
4.1.3	C2832	FOSSA SÉPTICA E SUMIDOURO EM ALVENARIA			UN	1,00	0,83720000	0,83720000
4.5.4	C0219	ARMADURA DE TELA DE AÇO			M2	525,00	0,01000000	5,25000000
TOTAL:						24,45440000		

[Material]			I0109	AREIA MEDIA	M3			
1.1.4	C2832	FOSSA SÉPTICA E SUMIDOURO EM ALVENARIA			UN	2,00	1,54870460	3,09740920
1.5.1	C3345	ALVENARIA DE PEDRA ARGAMASSADA (TRAÇO 1:3) C/AGREGADOS ADQUIRIDOS			M3	374,47	0,36480000	136,60665600
1.5.6	C3345	ALVENARIA DE PEDRA ARGAMASSADA (TRAÇO 1:3) C/AGREGADOS ADQUIRIDOS			M3	110,54	0,36480000	40,32499200
1.5.7	C4293	CONCRETO PRÉ-MOLDADO FCK ACIMA DE 50 MPa INCLUSIVE LANÇAMENTO, CURA E TRANSPORTE			M3	82,91	0,41300000	34,24183000
2.1.3	C2832	FOSSA SÉPTICA E SUMIDOURO EM ALVENARIA			UN	1,00	1,54870460	1,54870460
2.5.1	C3345	ALVENARIA DE PEDRA ARGAMASSADA (TRAÇO 1:3) C/AGREGADOS ADQUIRIDOS			M3	509,78	0,36480000	185,96774400
2.5.7	C3345	ALVENARIA DE PEDRA ARGAMASSADA (TRAÇO 1:3) C/AGREGADOS ADQUIRIDOS			M3	76,95	0,36480000	28,07136000
2.5.9	C4293	CONCRETO PRÉ-MOLDADO FCK ACIMA DE 50 MPa INCLUSIVE LANÇAMENTO, CURA E TRANSPORTE			M3	69,26	0,41300000	28,60438000
3.4.1	C3345	ALVENARIA DE PEDRA ARGAMASSADA (TRAÇO 1:3) C/AGREGADOS ADQUIRIDOS			M3	702,19	0,36480000	256,15891200
3.4.7	C3345	ALVENARIA DE PEDRA ARGAMASSADA (TRAÇO 1:3) C/AGREGADOS ADQUIRIDOS			M3	95,19	0,36480000	34,72531200
3.4.9	C4293	CONCRETO PRÉ-MOLDADO FCK ACIMA DE 50 MPa INCLUSIVE LANÇAMENTO, CURA E TRANSPORTE			M3	85,67	0,41300000	35,38171000
4.1.3	C2832	FOSSA SÉPTICA E SUMIDOURO EM ALVENARIA			UN	1,00	1,54870460	1,54870460
4.5.1	C3345	ALVENARIA DE PEDRA ARGAMASSADA (TRAÇO 1:3) C/AGREGADOS ADQUIRIDOS			M3	420,15	0,36480000	153,27072000
4.5.5	C3345	ALVENARIA DE PEDRA ARGAMASSADA (TRAÇO 1:3) C/AGREGADOS ADQUIRIDOS			M3	105,00	0,36480000	38,30400000
4.5.7	C4293	CONCRETO PRÉ-MOLDADO FCK ACIMA DE 50 MPa INCLUSIVE LANÇAMENTO, CURA E TRANSPORTE			M3	78,75	0,41300000	32,52375000
TOTAL:						1.010,37618440		

[Material]			I0125	ARMAÇÃO REX TRIFASICA COM ROLDANA	UN			
1.1.5	C2850	INSTALAÇÕES PROVISÓRIAS DE LUZ , FORÇA,TELEFONE E LÓGICA			UN	1,00	1,00000000	1,00000000
2.1.4	C2850	INSTALAÇÕES PROVISÓRIAS DE LUZ , FORÇA,TELEFONE E LÓGICA			UN	1,00	1,00000000	1,00000000
4.1.4	C2850	INSTALAÇÕES PROVISÓRIAS DE LUZ , FORÇA,TELEFONE E LÓGICA			UN	1,00	1,00000000	1,00000000
TOTAL:						3,00000000		

[Mão de Obra]			I0121	ARMADOR/FERREIRO	H			
1.1.4	C2832	FOSSA SÉPTICA E SUMIDOURO EM ALVENARIA			UN	2,00	3,34880000	6,69760000
1.5.5	C0219	ARMADURA DE TELA DE AÇO			M2	552,72	0,02000000	11,05440000
2.1.3	C2832	FOSSA SÉPTICA E SUMIDOURO EM ALVENARIA			UN	1,00	3,34880000	3,34880000
2.5.6	C0219	ARMADURA DE TELA DE AÇO			M2	461,70	0,02000000	9,23400000
3.4.6	C0219	ARMADURA DE TELA DE AÇO			M2	571,14	0,02000000	11,42280000
4.1.3	C2832	FOSSA SÉPTICA E SUMIDOURO EM ALVENARIA			UN	1,00	3,34880000	3,34880000
4.5.4	C0219	ARMADURA DE TELA DE AÇO			M2	525,00	0,02000000	10,50000000
TOTAL:						55,60640000		

[Mão de Obra]			00041093	AUXILIAR DE TOPOGRAFO (MENSALISTA)	MES
-----------------	--	--	----------	------------------------------------	-----

DETALHAMENTO DOS QUANTITATIVOS

 <p style="font-size: small;">PREFEITURA DE Varjota DO NOVO TEMPO AO FUTURO QUE TRANSFORMA</p>	OBRA:		PROJETO BASICO DE 4 PASSAGENS MOLHADAS EM DIVERSAS LOCALIDADES DO MUNICIPIO DE VARJOTA – CEARÁ		DATA : 09/04/2026		BDI : 28,64%					
	DESCRIÇÃO:		CONSTRUÇÃO DE QUATRO PASSAGENS MOLHADAS DUAS PROXIMO À COMUNIDADE DE OLHO D'ÁGUA, UMA EM CROARA E UMA NA COMUNIDADE IPUUEIRA DE CIMA		FORTE		VERSÃO					
	LOCAL:		MUNICIPIO DE VARJOTA		SEINFRA		028.1 COM DESONERAÇÃO					
	CLIENTE:		PREFEITURA MUNICIPAL DE VARJOTA		SINAPI		2026/02 COM DESONERAÇÃO					
					Composições Próprias		PROPRIA		HORA		MES	
							84,44%		47,48%			
							99,71%		59,74%			
							0,00%		0,00%			

ITEM	CÓDIGO	DESCRIÇÃO	UNID	QUANTIDADE DO SERVIÇO	COEFICIENTE DO INSUMO	QUANTIDADE TOTAL
1.2.1	101389	AUXILIAR DE TOPÓGRAFO COM ENCARGOS COMPLEMENTARES	MES	1,50	1,00000000	1,50000000
2.3.1	101389	AUXILIAR DE TOPÓGRAFO COM ENCARGOS COMPLEMENTARES	MES	1,50	1,00000000	1,50000000
3.2.1	101389	AUXILIAR DE TOPÓGRAFO COM ENCARGOS COMPLEMENTARES	MES	1,50	1,00000000	1,50000000
4.3.1	101389	AUXILIAR DE TOPÓGRAFO COM ENCARGOS COMPLEMENTARES	MES	1,50	1,00000000	1,50000000
TOTAL:						6,00000000

[Mão de Obra] I0221 BLASTER H

1.5.3	C0354	BALIZADOR EM PVC RÍGIDO D=3" C/ENCHIMENTO DE CONCRETO	UN	92,00	0,00027047	0,02488329
2.5.3	C0354	BALIZADOR EM PVC RÍGIDO D=3" C/ENCHIMENTO DE CONCRETO	UN	76,00	0,00027047	0,02055576
2.5.4	C0920	CORPO DE BUEIRO SIMPLES TUBULAR D=100cm	M	18,00	0,03855882	0,69405882
3.4.3	C0354	BALIZADOR EM PVC RÍGIDO D=3" C/ENCHIMENTO DE CONCRETO	UN	96,00	0,00027047	0,02596518
3.4.4	C0920	CORPO DE BUEIRO SIMPLES TUBULAR D=100cm	M	24,00	0,03855882	0,92541176
4.5.3	C0354	BALIZADOR EM PVC RÍGIDO D=3" C/ENCHIMENTO DE CONCRETO	UN	86,00	0,00027047	0,02326047
TOTAL:						1,71413529

[Material] I0280 BRITA M3

1.1.4	C2832	FOSSA SÉPTICA E SUMIDOURO EM ALVENARIA	UN	2,00	1,49200000	2,98400000
1.5.7	C4293	CONCRETO PRÉ-MOLDADO FCK ACIMA DE 50 MPa INCLUSIVE LANÇAMENTO, CURA E TRANSPORTE	M3	82,91	0,73100000	60,60721000
2.1.3	C2832	FOSSA SÉPTICA E SUMIDOURO EM ALVENARIA	UN	1,00	1,49200000	1,49200000
2.5.9	C4293	CONCRETO PRÉ-MOLDADO FCK ACIMA DE 50 MPa INCLUSIVE LANÇAMENTO, CURA E TRANSPORTE	M3	69,26	0,73100000	50,62906000
3.4.9	C4293	CONCRETO PRÉ-MOLDADO FCK ACIMA DE 50 MPa INCLUSIVE LANÇAMENTO, CURA E TRANSPORTE	M3	85,67	0,73100000	62,62477000
4.1.3	C2832	FOSSA SÉPTICA E SUMIDOURO EM ALVENARIA	UN	1,00	1,49200000	1,49200000
4.5.7	C4293	CONCRETO PRÉ-MOLDADO FCK ACIMA DE 50 MPa INCLUSIVE LANÇAMENTO, CURA E TRANSPORTE	M3	78,75	0,73100000	57,56625000
TOTAL:						237,39529000

[Material] I0355 CABO ISOLADO PVC 750V 10MM2 M

1.1.5	C2850	INSTALAÇÕES PROVISÓRIAS DE LUZ , FORÇA,TELEFONE E LÓGICA	UN	1,00	60,00000000	60,00000000
2.1.4	C2850	INSTALAÇÕES PROVISÓRIAS DE LUZ , FORÇA,TELEFONE E LÓGICA	UN	1,00	60,00000000	60,00000000
4.1.4	C2850	INSTALAÇÕES PROVISÓRIAS DE LUZ , FORÇA,TELEFONE E LÓGICA	UN	1,00	60,00000000	60,00000000
TOTAL:						180,00000000

[Equipamento] 00037733 CACAMBA METALICA BASCULANTE COM CAPACIDADE DE 6 M3 (INCLUI MONTAGEM, NAO INCLUI CAMINHAO) UN

1.4.1.3	100973	CARGA, MANOBRA E DESCARGA DE SOLOS E MATERIAIS GRANULARES EM CAMINHÃO BASCULANTE 6 M³ - CARGA COM PÁ CARREGADEIRA (CAÇAMBA DE 1,7 A 2,8 M³ / 128 HP) E DESCARGA LIVRE (UNIDADE: M3). AF_02/2026	M3	213,89	0,00000573	0,00122604
4.4.1.3	100973	CARGA, MANOBRA E DESCARGA DE SOLOS E MATERIAIS GRANULARES EM CAMINHÃO BASCULANTE 6 M³ - CARGA COM PÁ CARREGADEIRA (CAÇAMBA DE 1,7 A 2,8 M³ / 128 HP) E DESCARGA LIVRE (UNIDADE: M3). AF_02/2026	M3	28,86	0,00000573	0,00016543
TOTAL:						0,00139147

[Material] I0441 CAL HIDRATADA KG

1.1.4	C2832	FOSSA SÉPTICA E SUMIDOURO EM ALVENARIA	UN	2,00	115,30380000	230,60760000
2.1.3	C2832	FOSSA SÉPTICA E SUMIDOURO EM ALVENARIA	UN	1,00	115,30380000	115,30380000
4.1.3	C2832	FOSSA SÉPTICA E SUMIDOURO EM ALVENARIA	UN	1,00	115,30380000	115,30380000
TOTAL:						461,21520000

[Material] I7487 CAMINHÃO BETONEIRA 5 M3 H

1.5.7	C4293	CONCRETO PRÉ-MOLDADO FCK ACIMA DE 50 MPa INCLUSIVE LANÇAMENTO, CURA E TRANSPORTE	M3	82,91	0,13800000	11,44158000
2.5.9	C4293	CONCRETO PRÉ-MOLDADO FCK ACIMA DE 50 MPa INCLUSIVE LANÇAMENTO, CURA E TRANSPORTE	M3	69,26	0,13800000	9,55788000
3.4.9	C4293	CONCRETO PRÉ-MOLDADO FCK ACIMA DE 50 MPa INCLUSIVE LANÇAMENTO, CURA E TRANSPORTE	M3	85,67	0,13800000	11,82246000
4.5.7	C4293	CONCRETO PRÉ-MOLDADO FCK ACIMA DE 50 MPa INCLUSIVE LANÇAMENTO, CURA E	M3	78,75	0,13800000	10,86750000

DETALHAMENTO DOS QUANTITATIVOS

 <p style="font-size: small;">PREFEITURA DE Varjota DO NOVO TEMPO AO FUTURO QUE TRANSFORMA</p>	OBRA:		PROJETO BASICO DE 4 PASSAGENS MOLHADAS EM DIVERSAS LOCALIDADES DO MUNICIPIO DE VARJOTA – CEARÁ		DATA : 09/04/2026		BDI : 28,64%					
	DESCRIÇÃO:		CONSTRUÇÃO DE QUATRO PASSAGENS MOLHADAS DUAS PROXIMO Á COMUNIDADE DE OLHO D'ÁGUA, UMA EM CROARA E UMA NA COMUNIDADE IPUUEIRA DE CIMA		FONTE		VERSÃO					
	LOCAL:		MUNICIPIO DE VARJOTA		SEINFRA		028.1 COM DESONERAÇÃO					
	CLIENTE:		PREFEITURA MUNICIPAL DE VARJOTA		SINAPI		2026/02 COM DESONERAÇÃO					
					Composições Próprias		PRÓPRIA		HORA		MES	
									84,44%		47,48%	
									99,71%		59,74%	
									0,00%		0,00%	

ITEM	CÓDIGO	DESCRIÇÃO	UNID	QUANTIDADE DO SERVIÇO	COEFICIENTE DO INSUMO	QUANTIDADE TOTAL
4.5.7	C4293	TRANSPORTE				
TOTAL:						43,68942000
[Equipamento]	00037752	CAMINHAO TOCO, PESO BRUTO TOTAL 16000 KG, CARGA UTIL MAXIMA 11030 KG, DISTANCIA ENTRE EIXOS 5,41 M, POTENCIA 185 CV (INCLUI CABINE E CHASSI, NAO INCLUI CARROCERIA)	UN			
1.4.1.3	100973	CARGA, MANOBRA E DESCARGA DE SOLOS E MATERIAIS GRANULARES EM CAMINHÃO BASCULANTE 6 M³ - CARGA COM PÁ CARREGADEIRA (CAÇAMBA DE 1,7 A 2,8 M³ / 128 HP) E DESCARGA LIVRE (UNIDADE: M3). AF_02/2026	M3	213,89	0,00000402	0,00086023
4.4.1.3	100973	CARGA, MANOBRA E DESCARGA DE SOLOS E MATERIAIS GRANULARES EM CAMINHÃO BASCULANTE 6 M³ - CARGA COM PÁ CARREGADEIRA (CAÇAMBA DE 1,7 A 2,8 M³ / 128 HP) E DESCARGA LIVRE (UNIDADE: M3). AF_02/2026	M3	28,86	0,00000402	0,00011607
TOTAL:						0,00097630
[Mão de Obra]	I0498	CARPINTEIRO	H			
1.1.4	C2832	FOSSA SÉPTICA E SUMIDOURO EM ALVENARIA	UN	2,00	2,39200000	4,78400000
1.1.7	C3367	PLACA DE SINALIZAÇÃO DE OBRA EM AÇO GALVANIZADO	M2	8,00	0,10000000	0,80000000
1.3.1	C1630	LOCAÇÃO DA OBRA - EXECUÇÃO DE GABARITO	M2	793,42	0,13000000	103,14460000
1.5.2	C1400	FORMA DE TÁBUAS DE 1" DE 3A. P/FUNDAÇÕES UTIL. 5 X	M2	730,08	1,30000000	949,10400000
2.1.3	C2832	FOSSA SÉPTICA E SUMIDOURO EM ALVENARIA	UN	1,00	2,39200000	2,39200000
2.1.6	C3367	PLACA DE SINALIZAÇÃO DE OBRA EM AÇO GALVANIZADO	M2	8,00	0,10000000	0,80000000
2.2.1	C1630	LOCAÇÃO DA OBRA - EXECUÇÃO DE GABARITO	M2	716,82	0,13000000	93,18660000
2.5.2	C1400	FORMA DE TÁBUAS DE 1" DE 3A. P/FUNDAÇÕES UTIL. 5 X	M2	942,19	1,30000000	1.224,84700000
2.5.4	C0920	CORPO DE BUEIRO SIMPLES TUBULAR D=100cm	M	18,00	1,34400000	24,19200000
3.1.1	C1630	LOCAÇÃO DA OBRA - EXECUÇÃO DE GABARITO	M2	826,19	0,13000000	107,40470000
3.4.2	C1400	FORMA DE TÁBUAS DE 1" DE 3A. P/FUNDAÇÕES UTIL. 5 X	M2	1.261,40	1,30000000	1.639,82000000
3.4.4	C0920	CORPO DE BUEIRO SIMPLES TUBULAR D=100cm	M	24,00	1,34400000	32,25600000
4.1.3	C2832	FOSSA SÉPTICA E SUMIDOURO EM ALVENARIA	UN	1,00	2,39200000	2,39200000
4.1.6	C3367	PLACA DE SINALIZAÇÃO DE OBRA EM AÇO GALVANIZADO	M2	8,00	0,10000000	0,80000000
4.2.1	C1630	LOCAÇÃO DA OBRA - EXECUÇÃO DE GABARITO	M2	525,01	0,13000000	68,25130000
4.5.2	C1400	FORMA DE TÁBUAS DE 1" DE 3A. P/FUNDAÇÕES UTIL. 5 X	M2	832,65	1,30000000	1.082,44500000
TOTAL:						5.336,61920000
[Material]	I7955	CENTRAL DOSADORA DE CONCRETO 50 M³/H C/ 4 SILOS	H			
1.5.7	C4293	CONCRETO PRÉ-MOLDADO FCK ACIMA DE 50 MPa INCLUSIVE LANÇAMENTO, CURA E TRANSPORTE	M3	82,91	0,01800000	1,49238000
2.5.9	C4293	CONCRETO PRÉ-MOLDADO FCK ACIMA DE 50 MPa INCLUSIVE LANÇAMENTO, CURA E TRANSPORTE	M3	69,26	0,01800000	1,24668000
3.4.9	C4293	CONCRETO PRÉ-MOLDADO FCK ACIMA DE 50 MPa INCLUSIVE LANÇAMENTO, CURA E TRANSPORTE	M3	85,67	0,01800000	1,54206000
4.5.7	C4293	CONCRETO PRÉ-MOLDADO FCK ACIMA DE 50 MPa INCLUSIVE LANÇAMENTO, CURA E TRANSPORTE	M3	78,75	0,01800000	1,41750000
TOTAL:						5,69862000
[Material]	I0528	CHAPA COMPENSADO RESINADO 10MM (1.10 X 2.20M)	M2			
2.5.4	C0920	CORPO DE BUEIRO SIMPLES TUBULAR D=100cm	M	18,00	0,22400000	4,03200000
3.4.4	C0920	CORPO DE BUEIRO SIMPLES TUBULAR D=100cm	M	24,00	0,22400000	5,37600000
TOTAL:						9,40800000
[Material]	I0537	CHAPA DE AÇO GALVANIZADA ESP. 0.3MM	M2			
1.1.6	C1937	PLACAS PADRÃO DE OBRA	M2	12,00	1,02000000	12,24000000
2.1.5	C1937	PLACAS PADRÃO DE OBRA	M2	12,00	1,02000000	12,24000000
4.1.5	C1937	PLACAS PADRÃO DE OBRA	M2	12,00	1,02000000	12,24000000
TOTAL:						36,72000000
[Material]	I7954	CIMENTO PORTLAND À GRANEL	KG			
1.5.7	C4293	CONCRETO PRÉ-MOLDADO FCK ACIMA DE 50 MPa INCLUSIVE LANÇAMENTO, CURA E TRANSPORTE	M3	82,91	462,00000000	38.304,42000000

DETALHAMENTO DOS QUANTITATIVOS

 <p style="font-size: small;">PREFEITURA DE Varjota DO NOVO TEMPO AO FUTURO QUE TRANSFORMA</p>	OBRA:		PROJETO BASICO DE 4 PASSAGENS MOLHADAS EM DIVERSAS LOCALIDADES DO MUNICIPIO DE VARJOTA – CEARÁ		DATA : 09/04/2026		BDI : 28,64%			
	DESCRIÇÃO:		CONSTRUÇÃO DE QUATRO PASSAGENS MOLHADAS DUAS PROXIMO À COMUNIDADE DE OLHO D'ÁGUA, UMA EM CROARA E UMA NA COMUNIDADE IPUUEIRA DE CIMA		FONTE		VERSÃO			
	LOCAL:		MUNICIPIO DE VARJOTA		SEINFRA		028.1 COM DESONERAÇÃO			
	CLIENTE:		PREFEITURA MUNICIPAL DE VARJOTA		SINAPI		2026/02 COM DESONERAÇÃO			
					Composições Próprias		HORA		MES	
							84,44%		47,48%	
							99,71%		59,74%	
					PRÓPRIA		0,00%		0,00%	

ITEM	CÓDIGO	DESCRIÇÃO	UNID	QUANTIDADE DO SERVIÇO	COEFICIENTE DO INSUMO	QUANTIDADE TOTAL
2.5.9	C4293	CONCRETO PRÉ-MOLDADO FCK ACIMA DE 50 MPa INCLUSIVE LANÇAMENTO, CURA E TRANSPORTE	M3	69,26	462,00000000	31.998,12000000
3.4.9	C4293	CONCRETO PRÉ-MOLDADO FCK ACIMA DE 50 MPa INCLUSIVE LANÇAMENTO, CURA E TRANSPORTE	M3	85,67	462,00000000	39.579,54000000
4.5.7	C4293	CONCRETO PRÉ-MOLDADO FCK ACIMA DE 50 MPa INCLUSIVE LANÇAMENTO, CURA E TRANSPORTE	M3	78,75	462,00000000	36.382,50000000
TOTAL:						146.264,58000000

[Material]			I0805	CIMENTO PORTLAND	KG			
1.1.4	C2832	FOSSA SÉPTICA E SUMIDOURO EM ALVENARIA			UN	2,00	351,35580000	702,71160000
1.5.1	C3345	ALVENARIA DE PEDRA ARGAMASSADA (TRAÇO 1:3) C/AGREGADOS ADQUIRIDOS			M3	374,47	145,80000000	54.597,72600000
1.5.3	C0354	BALIZADOR EM PVC RÍGIDO D=3" C/ENCHIMENTO DE CONCRETO			UN	92,00	1,27000000	116,84000000
1.5.6	C3345	ALVENARIA DE PEDRA ARGAMASSADA (TRAÇO 1:3) C/AGREGADOS ADQUIRIDOS			M3	110,54	145,80000000	16.116,73200000
2.1.3	C2832	FOSSA SÉPTICA E SUMIDOURO EM ALVENARIA			UN	1,00	351,35580000	351,35580000
2.5.1	C3345	ALVENARIA DE PEDRA ARGAMASSADA (TRAÇO 1:3) C/AGREGADOS ADQUIRIDOS			M3	509,78	145,80000000	74.325,92400000
2.5.3	C0354	BALIZADOR EM PVC RÍGIDO D=3" C/ENCHIMENTO DE CONCRETO			UN	76,00	1,27000000	96,52000000
2.5.4	C0920	CORPO DE BUEIRO SIMPLES TUBULAR D=100cm			M	18,00	77,01500000	1.386,27000000
2.5.7	C3345	ALVENARIA DE PEDRA ARGAMASSADA (TRAÇO 1:3) C/AGREGADOS ADQUIRIDOS			M3	76,95	145,80000000	11.219,31000000
3.4.1	C3345	ALVENARIA DE PEDRA ARGAMASSADA (TRAÇO 1:3) C/AGREGADOS ADQUIRIDOS			M3	702,19	145,80000000	102.379,30200000
3.4.3	C0354	BALIZADOR EM PVC RÍGIDO D=3" C/ENCHIMENTO DE CONCRETO			UN	96,00	1,27000000	121,92000000
3.4.4	C0920	CORPO DE BUEIRO SIMPLES TUBULAR D=100cm			M	24,00	77,01500000	1.848,36000000
3.4.7	C3345	ALVENARIA DE PEDRA ARGAMASSADA (TRAÇO 1:3) C/AGREGADOS ADQUIRIDOS			M3	95,19	145,80000000	13.878,70200000
4.1.3	C2832	FOSSA SÉPTICA E SUMIDOURO EM ALVENARIA			UN	1,00	351,35580000	351,35580000
4.5.1	C3345	ALVENARIA DE PEDRA ARGAMASSADA (TRAÇO 1:3) C/AGREGADOS ADQUIRIDOS			M3	420,15	145,80000000	61.257,87000000
4.5.3	C0354	BALIZADOR EM PVC RÍGIDO D=3" C/ENCHIMENTO DE CONCRETO			UN	86,00	1,27000000	109,22000000
4.5.5	C3345	ALVENARIA DE PEDRA ARGAMASSADA (TRAÇO 1:3) C/AGREGADOS ADQUIRIDOS			M3	105,00	145,80000000	15.309,00000000
TOTAL:						354.169,11920000		

[Material]			I0840	CONECTOR SPLIT-BOLT P/CABO 10MM2	UN			
1.1.5	C2850	INSTALAÇÕES PROVISÓRIAS DE LUZ , FORÇA, TELEFONE E LÓGICA			UN	1,00	4,00000000	4,00000000
2.1.4	C2850	INSTALAÇÕES PROVISÓRIAS DE LUZ , FORÇA, TELEFONE E LÓGICA			UN	1,00	4,00000000	4,00000000
4.1.4	C2850	INSTALAÇÕES PROVISÓRIAS DE LUZ , FORÇA, TELEFONE E LÓGICA			UN	1,00	4,00000000	4,00000000
TOTAL:						12,00000000		

[Material]			I0860	CORDEL DETONANTE	M			
1.5.3	C0354	BALIZADOR EM PVC RÍGIDO D=3" C/ENCHIMENTO DE CONCRETO			UN	92,00	0,00570152	0,52453984
2.5.3	C0354	BALIZADOR EM PVC RÍGIDO D=3" C/ENCHIMENTO DE CONCRETO			UN	76,00	0,00570152	0,43331552
2.5.4	C0920	CORPO DE BUEIRO SIMPLES TUBULAR D=100cm			M	18,00	0,81282000	14,63076000
3.4.3	C0354	BALIZADOR EM PVC RÍGIDO D=3" C/ENCHIMENTO DE CONCRETO			UN	96,00	0,00570152	0,54734592
3.4.4	C0920	CORPO DE BUEIRO SIMPLES TUBULAR D=100cm			M	24,00	0,81282000	19,50768000
4.5.3	C0354	BALIZADOR EM PVC RÍGIDO D=3" C/ENCHIMENTO DE CONCRETO			UN	86,00	0,00570152	0,49033072
TOTAL:						36,13397200		

[Material]			I0952	CURVA DE PVC RIGIDO PARA ELETRODUTO DE 1"	UN			
1.1.5	C2850	INSTALAÇÕES PROVISÓRIAS DE LUZ , FORÇA, TELEFONE E LÓGICA			UN	1,00	2,00000000	2,00000000
2.1.4	C2850	INSTALAÇÕES PROVISÓRIAS DE LUZ , FORÇA, TELEFONE E LÓGICA			UN	1,00	2,00000000	2,00000000
4.1.4	C2850	INSTALAÇÕES PROVISÓRIAS DE LUZ , FORÇA, TELEFONE E LÓGICA			UN	1,00	2,00000000	2,00000000
TOTAL:						6,00000000		

[Material]			I2298	CURVA PVC ESGOTO LONGA DN 100MM	UN			
1.1.4	C2832	FOSSA SÉPTICA E SUMIDOURO EM ALVENARIA			UN	2,00	3,00000000	6,00000000
2.1.3	C2832	FOSSA SÉPTICA E SUMIDOURO EM ALVENARIA			UN	1,00	3,00000000	3,00000000
4.1.3	C2832	FOSSA SÉPTICA E SUMIDOURO EM ALVENARIA			UN	1,00	3,00000000	3,00000000

DETALHAMENTO DOS QUANTITATIVOS

 <p style="font-size: small;">PREFEITURA DE Varjota DO NOVO TEMPO AO FUTURO QUE TRANSFORMA</p>	OBRA:		PROJETO BASICO DE 4 PASSAGENS MOLHADAS EM DIVERSAS LOCALIDADES DO MUNICIPIO DE VARJOTA – CEARÁ		DATA : 09/04/2026	BDI : 28,64%		
	DESCRIÇÃO:		CONSTRUÇÃO DE QUATRO PASSAGENS MOLHADAS DUAS PROXIMO À COMUNIDADE DE OLHO D'ÁGUA, UMA EM CROARA E UMA NA COMUNIDADE IPUÊIRA DE CIMA		FORTE	VERSÃO	HORA	MES
	LOCAL:		MUNICIPIO DE VARJOTA		SEINFRA	028.1 COM DESONERAÇÃO	84,44%	47,48%
	CLIENTE:		PREFEITURA MUNICIPAL DE VARJOTA		SINAPI	2026/02 COM DESONERAÇÃO	99,71%	59,74%
					Composições Próprias	PRÓPRIA	0,00%	0,00%

ITEM	CÓDIGO	DESCRIÇÃO	UNID	QUANTIDADE DO SERVIÇO	COEFICIENTE DO INSUMO	QUANTIDADE TOTAL
------	--------	-----------	------	-----------------------	-----------------------	------------------

TOTAL: 12,00000000

[Geral]	I2701	DEPRECIAÇÃO	H			
-----------	--------------	--------------------	----------	--	--	--

1.1.4	C2832	FOSSA SÉPTICA E SUMIDOURO EM ALVENARIA	UN	2,00	1,43633609	2,87267219
1.1.7	C3367	PLACA DE SINALIZAÇÃO DE OBRA EM AÇO GALVANIZADO	M2	8,00	27,45900000	219,67200000
1.1.8	C4992	MOBILIZAÇÃO DE EQUIPAMENTOS EM CAVALO MECÂNICO C/ PRANCHA DE 3 EIXOS	KM	524,00	0,92658000	485,52792000
1.1.9	C4993	DESMOBILIZAÇÃO DE EQUIPAMENTOS EM CAVALO MECÂNICO C/ PRANCHA DE 3 EIXOS	KM	524,00	0,92658000	485,52792000
1.4.1.1	C5012	ESCAVAÇÃO DE VALA EM MATERIAL DE 3ª CATEGORIA COM ESCAVADEIRA E ROMPEDOR HIDRÁULICO DE 1700KG	M3	904,51	25,99411667	23.511,93846617
1.4.1.2	C2920	REATERRO C/COMPACTAÇÃO MECÂNICA, E CONTROLE, MATERIAL DA VALA	M3	690,62	1,42270100	982,54576462
1.5.3	C0354	BALIZADOR EM PVC RÍGIDO D=3" C/ENCHIMENTO DE CONCRETO	UN	92,00	8,17556081	752,15159481
1.5.7	C4293	CONCRETO PRÉ-MOLDADO FCK ACIMA DE 50 MPa INCLUSIVE LANÇAMENTO, CURA E TRANSPORTE	M3	82,91	1,16372400	96,48435684
2.1.3	C2832	FOSSA SÉPTICA E SUMIDOURO EM ALVENARIA	UN	1,00	1,43633609	1,43633609
2.1.6	C3367	PLACA DE SINALIZAÇÃO DE OBRA EM AÇO GALVANIZADO	M2	8,00	27,45900000	219,67200000
2.1.7	C4992	MOBILIZAÇÃO DE EQUIPAMENTOS EM CAVALO MECÂNICO C/ PRANCHA DE 3 EIXOS	KM	524,00	0,92658000	485,52792000
2.1.8	C4993	DESMOBILIZAÇÃO DE EQUIPAMENTOS EM CAVALO MECÂNICO C/ PRANCHA DE 3 EIXOS	KM	524,00	0,92658000	485,52792000
2.4.1.1	C5012	ESCAVAÇÃO DE VALA EM MATERIAL DE 3ª CATEGORIA COM ESCAVADEIRA E ROMPEDOR HIDRÁULICO DE 1700KG	M3	821,54	25,99411667	21.355,20660633
2.4.1.2	C2920	REATERRO C/COMPACTAÇÃO MECÂNICA, E CONTROLE, MATERIAL DA VALA	M3	975,11	1,42270100	1.387,28997211
2.4.1.4	C3211	ESCAVAÇÃO E CARGA DE MATERIAL DE JAZIDA	M3	153,59	0,77858872	119,58344178
2.5.3	C0354	BALIZADOR EM PVC RÍGIDO D=3" C/ENCHIMENTO DE CONCRETO	UN	76,00	8,17556081	621,34262180
2.5.4	C0920	CORPO DE BUEIRO SIMPLES TUBULAR D=100cm	M	18,00	1,34611810	24,23012575
2.5.9	C4293	CONCRETO PRÉ-MOLDADO FCK ACIMA DE 50 MPa INCLUSIVE LANÇAMENTO, CURA E TRANSPORTE	M3	69,26	1,16372400	80,59952424
3.3.1.1	C5012	ESCAVAÇÃO DE VALA EM MATERIAL DE 3ª CATEGORIA COM ESCAVADEIRA E ROMPEDOR HIDRÁULICO DE 1700KG	M3	961,62	25,99411667	24.996,46246900
3.3.1.2	C2920	REATERRO C/COMPACTAÇÃO MECÂNICA, E CONTROLE, MATERIAL DA VALA	M3	1.117,63	1,42270100	1.590,05331863
3.3.1.5	C3211	ESCAVAÇÃO E CARGA DE MATERIAL DE JAZIDA	M3	156,01	0,77858872	121,46762649
3.4.3	C0354	BALIZADOR EM PVC RÍGIDO D=3" C/ENCHIMENTO DE CONCRETO	UN	96,00	8,17556081	784,85383806
3.4.4	C0920	CORPO DE BUEIRO SIMPLES TUBULAR D=100cm	M	24,00	1,34611810	32,30683434
3.4.9	C4293	CONCRETO PRÉ-MOLDADO FCK ACIMA DE 50 MPa INCLUSIVE LANÇAMENTO, CURA E TRANSPORTE	M3	85,67	1,16372400	99,69623508
4.1.3	C2832	FOSSA SÉPTICA E SUMIDOURO EM ALVENARIA	UN	1,00	1,43633609	1,43633609
4.1.6	C3367	PLACA DE SINALIZAÇÃO DE OBRA EM AÇO GALVANIZADO	M2	8,00	27,45900000	219,67200000
4.1.7	C4992	MOBILIZAÇÃO DE EQUIPAMENTOS EM CAVALO MECÂNICO C/ PRANCHA DE 3 EIXOS	KM	524,00	0,92658000	485,52792000
4.1.8	C4993	DESMOBILIZAÇÃO DE EQUIPAMENTOS EM CAVALO MECÂNICO C/ PRANCHA DE 3 EIXOS	KM	524,00	0,92658000	485,52792000
4.4.1.1	C5012	ESCAVAÇÃO DE VALA EM MATERIAL DE 3ª CATEGORIA COM ESCAVADEIRA E ROMPEDOR HIDRÁULICO DE 1700KG	M3	838,64	25,99411667	21.799,70600133
4.4.1.2	C2920	REATERRO C/COMPACTAÇÃO MECÂNICA, E CONTROLE, MATERIAL DA VALA	M3	809,78	1,42270100	1.152,07481578
4.5.3	C0354	BALIZADOR EM PVC RÍGIDO D=3" C/ENCHIMENTO DE CONCRETO	UN	86,00	8,17556081	703,09822993
4.5.7	C4293	CONCRETO PRÉ-MOLDADO FCK ACIMA DE 50 MPa INCLUSIVE LANÇAMENTO, CURA E TRANSPORTE	M3	78,75	1,16372400	91,64326500

TOTAL: 103.880,66397246

[Material]	I0965	DESMOLDANTE PARA FORMAS	L			
--------------	--------------	--------------------------------	----------	--	--	--

1.1.4	C2832	FOSSA SÉPTICA E SUMIDOURO EM ALVENARIA	UN	2,00	0,73600000	1,47200000
1.5.2	C1400	FORMA DE TÁBUAS DE 1" DE 3A. P/FUNDAÇÕES UTIL. 5 X	M2	730,08	0,40000000	292,03200000
2.1.3	C2832	FOSSA SÉPTICA E SUMIDOURO EM ALVENARIA	UN	1,00	0,73600000	0,73600000
2.5.2	C1400	FORMA DE TÁBUAS DE 1" DE 3A. P/FUNDAÇÕES UTIL. 5 X	M2	942,19	0,40000000	376,87600000
3.4.2	C1400	FORMA DE TÁBUAS DE 1" DE 3A. P/FUNDAÇÕES UTIL. 5 X	M2	1.261,40	0,40000000	504,56000000
4.1.3	C2832	FOSSA SÉPTICA E SUMIDOURO EM ALVENARIA	UN	1,00	0,73600000	0,73600000
4.5.2	C1400	FORMA DE TÁBUAS DE 1" DE 3A. P/FUNDAÇÕES UTIL. 5 X	M2	832,65	0,40000000	333,06000000

TOTAL: 1.509,47200000

[Material]	I2507	DINAMITE 60%	KG			
--------------	--------------	---------------------	-----------	--	--	--

1.5.3	C0354	BALIZADOR EM PVC RÍGIDO D=3" C/ENCHIMENTO DE CONCRETO	UN	92,00	0,00022990	0,02115080
2.5.3	C0354	BALIZADOR EM PVC RÍGIDO D=3" C/ENCHIMENTO DE CONCRETO	UN	76,00	0,00022990	0,01747240

DETALHAMENTO DOS QUANTITATIVOS

 <p style="font-size: small;">PREFEITURA DE Varjota DO NOVO TEMPO AO FUTURO QUE TRANSFORMA</p>	OBRA:		PROJETO BASICO DE 4 PASSAGENS MOLHADAS EM DIVERSAS LOCALIDADES DO MUNICIPIO DE VARJOTA – CEARÁ		DATA : 09/04/2026		BDI : 28,64%					
	DESCRIÇÃO:		CONSTRUÇÃO DE QUATRO PASSAGENS MOLHADAS DUAS PROXIMO A COMUNIDADE DE OLHO D'ÁGUA, UMA EM CROARA E UMA NA COMUNIDADE IPUUEIRA DE CIMA		FONTE		VERSÃO					
	LOCAL:		MUNICIPIO DE VARJOTA		SEINFRA		028.1 COM DESONERAÇÃO					
	CLIENTE:		PREFEITURA MUNICIPAL DE VARJOTA		SINAPI		2026/02 COM DESONERAÇÃO					
					Composições Próprias		PROPRIA		HORA		MES	
							84,44%		47,48%			
							99,71%		59,74%			
							0,00%		0,00%			

ITEM	CÓDIGO	DESCRIÇÃO	UNID	QUANTIDADE DO SERVIÇO	COEFICIENTE DO INSUMO	QUANTIDADE TOTAL
2.5.4	C0920	CORPO DE BUEIRO SIMPLES TUBULAR D=100cm	M	18,00	0,03277500	0,58995000
3.4.3	C0354	BALIZADOR EM PVC RÍGIDO D=3" C/ENCHIMENTO DE CONCRETO	UN	96,00	0,00022990	0,02207040
3.4.4	C0920	CORPO DE BUEIRO SIMPLES TUBULAR D=100cm	M	24,00	0,03277500	0,78660000
4.5.3	C0354	BALIZADOR EM PVC RÍGIDO D=3" C/ENCHIMENTO DE CONCRETO	UN	86,00	0,00022990	0,01977140
TOTAL:						1,45701500

[Material]	I2568	DINAMITE GRANULADA	KG			
1.5.3	C0354	BALIZADOR EM PVC RÍGIDO D=3" C/ENCHIMENTO DE CONCRETO	UN	92,00	0,00248292	0,22842864
2.5.3	C0354	BALIZADOR EM PVC RÍGIDO D=3" C/ENCHIMENTO DE CONCRETO	UN	76,00	0,00248292	0,18870192
2.5.4	C0920	CORPO DE BUEIRO SIMPLES TUBULAR D=100cm	M	18,00	0,35397000	6,37146000
3.4.3	C0354	BALIZADOR EM PVC RÍGIDO D=3" C/ENCHIMENTO DE CONCRETO	UN	96,00	0,00248292	0,23836032
3.4.4	C0920	CORPO DE BUEIRO SIMPLES TUBULAR D=100cm	M	24,00	0,35397000	8,49528000
4.5.3	C0354	BALIZADOR EM PVC RÍGIDO D=3" C/ENCHIMENTO DE CONCRETO	UN	86,00	0,00248292	0,21353112
TOTAL:						15,73576200

[Material]	I1070	ELETRODUTO DE PVC RIGIDO 1"	M			
1.1.5	C2850	INSTALAÇÕES PROVISÓRIAS DE LUZ , FORÇA,TELEFONE E LÓGICA	UN	1,00	6,00000000	6,00000000
2.1.4	C2850	INSTALAÇÕES PROVISÓRIAS DE LUZ , FORÇA,TELEFONE E LÓGICA	UN	1,00	6,00000000	6,00000000
4.1.4	C2850	INSTALAÇÕES PROVISÓRIAS DE LUZ , FORÇA,TELEFONE E LÓGICA	UN	1,00	6,00000000	6,00000000
TOTAL:						18,00000000

[Encargos Complementares]	00043499	EPI - FAMILIA ENCARREGADO GERAL - MENSALISTA (ENCARGOS COMPLEMENTARES - COLETADO CAIXA)	MES			
1.2.3	94295	MESTRE DE OBRAS COM ENCARGOS COMPLEMENTARES	MES	1,50	1,00000000	1,50000000
2.3.3	94295	MESTRE DE OBRAS COM ENCARGOS COMPLEMENTARES	MES	1,50	1,00000000	1,50000000
3.2.3	94295	MESTRE DE OBRAS COM ENCARGOS COMPLEMENTARES	MES	1,50	1,00000000	1,50000000
4.3.3	94295	MESTRE DE OBRAS COM ENCARGOS COMPLEMENTARES	MES	1,50	1,00000000	1,50000000
TOTAL:						6,00000000

[Encargos Complementares]	00043488	EPI - FAMILIA OPERADOR ESCAVADEIRA - HORISTA (ENCARGOS COMPLEMENTARES - COLETADO CAIXA)	H			
1.4.1.3	100973	CARGA, MANOBRAS E DESCARGA DE SOLOS E MATERIAIS GRANULARES EM CAMINHÃO BASCULANTE 6 M³ - CARGA COM PÁ CARREGADEIRA (CAÇAMBA DE 1,7 A 2,8 M³ / 128 HP) E DESCARGA LIVRE (UNIDADE: M3). AF_02/2026	M3	213,89	0,06541800	13,99225602
4.4.1.3	100973	CARGA, MANOBRAS E DESCARGA DE SOLOS E MATERIAIS GRANULARES EM CAMINHÃO BASCULANTE 6 M³ - CARGA COM PÁ CARREGADEIRA (CAÇAMBA DE 1,7 A 2,8 M³ / 128 HP) E DESCARGA LIVRE (UNIDADE: M3). AF_02/2026	M3	28,86	0,06541800	1,88796348
TOTAL:						15,88021950

[Encargos Complementares]	00043505	EPI - FAMILIA TOPOGRAFO - MENSALISTA (ENCARGOS COMPLEMENTARES - COLETADO CAIXA)	MES			
1.2.1	101389	AUXILIAR DE TOPÓGRAFO COM ENCARGOS COMPLEMENTARES	MES	1,50	1,00000000	1,50000000
1.2.2	94296	TOPOGRAFO COM ENCARGOS COMPLEMENTARES	MES	1,50	1,00000000	1,50000000
2.3.1	101389	AUXILIAR DE TOPÓGRAFO COM ENCARGOS COMPLEMENTARES	MES	1,50	1,00000000	1,50000000
2.3.2	94296	TOPOGRAFO COM ENCARGOS COMPLEMENTARES	MES	1,50	1,00000000	1,50000000
3.2.1	101389	AUXILIAR DE TOPÓGRAFO COM ENCARGOS COMPLEMENTARES	MES	1,50	1,00000000	1,50000000
3.2.2	94296	TOPOGRAFO COM ENCARGOS COMPLEMENTARES	MES	1,50	1,00000000	1,50000000
4.3.1	101389	AUXILIAR DE TOPÓGRAFO COM ENCARGOS COMPLEMENTARES	MES	1,50	1,00000000	1,50000000
4.3.2	94296	TOPOGRAFO COM ENCARGOS COMPLEMENTARES	MES	1,50	1,00000000	1,50000000
TOTAL:						12,00000000

[Material]	I1100	ESMALTE SINTETICO	L			
1.1.6	C1937	PLACAS PADRÃO DE OBRA	M2	12,00	1,00000000	12,00000000
2.1.5	C1937	PLACAS PADRÃO DE OBRA	M2	12,00	1,00000000	12,00000000
4.1.5	C1937	PLACAS PADRÃO DE OBRA	M2	12,00	1,00000000	12,00000000
TOTAL:						36,00000000

DETALHAMENTO DOS QUANTITATIVOS

 <p style="font-size: small;">PREFEITURA DE Varjota DO NOVO TEMPO AO FUTURO QUE TRANSFORMA</p>	OBRA:		PROJETO BASICO DE 4 PASSAGENS MOLHADAS EM DIVERSAS LOCALIDADES DO MUNICIPIO DE VARJOTA – CEARÁ		DATA : 09/04/2026		BDI : 28,64%		
	DESCRIÇÃO:		CONSTRUÇÃO DE QUATRO PASSAGENS MOLHADAS DUAS PROXIMO Á COMUNIDADE DE OLHO D'ÁGUA, UMA EM CROARA E UMA NA COMUNIDADE IPUEIRA DE CIMA		FORTE		VERSÃO		
	LOCAL:		MUNICIPIO DE VARJOTA		HORA		MES		
	CLIENTE:		PREFEITURA MUNICIPAL DE VARJOTA		SEINFRA		028.1 COM DESONERAÇÃO		
				SINAPI		2026/02 COM DESONERAÇÃO			
				Composições Próprias		PRÓPRIA			
						84,44%		47,48%	
						99,71%		59,74%	
						0,00%		0,00%	

ITEM	CÓDIGO	DESCRIÇÃO	UNID	QUANTIDADE DO SERVIÇO	COEFICIENTE DO INSUMO	QUANTIDADE TOTAL
[Material]	I2326	ESPOLETA	UN			
1.5.3	C0354	BALIZADOR EM PVC RÍGIDO D=3" C/ENCHIMENTO DE CONCRETO	UN	92,00	0,00004138	0,00380714
2.5.3	C0354	BALIZADOR EM PVC RÍGIDO D=3" C/ENCHIMENTO DE CONCRETO	UN	76,00	0,00004138	0,00314503
2.5.4	C0920	CORPO DE BUEIRO SIMPLES TUBULAR D=100cm	M	18,00	0,00589950	0,10619100
3.4.3	C0354	BALIZADOR EM PVC RÍGIDO D=3" C/ENCHIMENTO DE CONCRETO	UN	96,00	0,00004138	0,00397267
3.4.4	C0920	CORPO DE BUEIRO SIMPLES TUBULAR D=100cm	M	24,00	0,00589950	0,14158800
4.5.3	C0354	BALIZADOR EM PVC RÍGIDO D=3" C/ENCHIMENTO DE CONCRETO	UN	86,00	0,00004138	0,00355885
TOTAL:						0,26226270

[Material]	I2329	ESTOPIM	M			
1.5.3	C0354	BALIZADOR EM PVC RÍGIDO D=3" C/ENCHIMENTO DE CONCRETO	UN	92,00	0,00027588	0,02538096
2.5.3	C0354	BALIZADOR EM PVC RÍGIDO D=3" C/ENCHIMENTO DE CONCRETO	UN	76,00	0,00027588	0,02096688
2.5.4	C0920	CORPO DE BUEIRO SIMPLES TUBULAR D=100cm	M	18,00	0,03933000	0,70794000
3.4.3	C0354	BALIZADOR EM PVC RÍGIDO D=3" C/ENCHIMENTO DE CONCRETO	UN	96,00	0,00027588	0,02648448
3.4.4	C0920	CORPO DE BUEIRO SIMPLES TUBULAR D=100cm	M	24,00	0,03933000	0,94392000
4.5.3	C0354	BALIZADOR EM PVC RÍGIDO D=3" C/ENCHIMENTO DE CONCRETO	UN	86,00	0,00027588	0,02372568
TOTAL:						1,74841800

[Encargos Complementares]	00037372	EXAMES - HORISTA (COLETADO CAIXA - ENCARGOS COMPLEMENTARES)	H			
1.4.1.3	100973	CARGA, MANOBRA E DESCARGA DE SOLOS E MATERIAIS GRANULARES EM CAMINHÃO BASCULANTE 6 M³ - CARGA COM PÁ CARREGADEIRA (CAÇAMBA DE 1,7 A 2,8 M³ / 128 HP) E DESCARGA LIVRE (UNIDADE: M3). AF_02/2026	M3	213,89	0,06541800	13,99225602
4.4.1.3	100973	CARGA, MANOBRA E DESCARGA DE SOLOS E MATERIAIS GRANULARES EM CAMINHÃO BASCULANTE 6 M³ - CARGA COM PÁ CARREGADEIRA (CAÇAMBA DE 1,7 A 2,8 M³ / 128 HP) E DESCARGA LIVRE (UNIDADE: M3). AF_02/2026	M3	28,86	0,06541800	1,88796348
TOTAL:						15,88021950

[Encargos Complementares]	00040863	EXAMES - MENSALISTA (COLETADO CAIXA - ENCARGOS COMPLEMENTARES)	MES			
1.2.1	101389	AUXILIAR DE TOPÓGRAFO COM ENCARGOS COMPLEMENTARES	MES	1,50	1,00000000	1,50000000
1.2.2	94296	TOPOGRAFO COM ENCARGOS COMPLEMENTARES	MES	1,50	1,00000000	1,50000000
1.2.3	94295	MESTRE DE OBRAS COM ENCARGOS COMPLEMENTARES	MES	1,50	1,00000000	1,50000000
2.3.1	101389	AUXILIAR DE TOPÓGRAFO COM ENCARGOS COMPLEMENTARES	MES	1,50	1,00000000	1,50000000
2.3.2	94296	TOPOGRAFO COM ENCARGOS COMPLEMENTARES	MES	1,50	1,00000000	1,50000000
2.3.3	94295	MESTRE DE OBRAS COM ENCARGOS COMPLEMENTARES	MES	1,50	1,00000000	1,50000000
3.2.1	101389	AUXILIAR DE TOPÓGRAFO COM ENCARGOS COMPLEMENTARES	MES	1,50	1,00000000	1,50000000
3.2.2	94296	TOPOGRAFO COM ENCARGOS COMPLEMENTARES	MES	1,50	1,00000000	1,50000000
3.2.3	94295	MESTRE DE OBRAS COM ENCARGOS COMPLEMENTARES	MES	1,50	1,00000000	1,50000000
4.3.1	101389	AUXILIAR DE TOPÓGRAFO COM ENCARGOS COMPLEMENTARES	MES	1,50	1,00000000	1,50000000
4.3.2	94296	TOPOGRAFO COM ENCARGOS COMPLEMENTARES	MES	1,50	1,00000000	1,50000000
4.3.3	94295	MESTRE DE OBRAS COM ENCARGOS COMPLEMENTARES	MES	1,50	1,00000000	1,50000000
TOTAL:						18,00000000

[Encargos Complementares]	00043475	FERRAMENTAS - FAMÍLIA ENCARREGADO GERAL - MENSALISTA (ENCARGOS COMPLEMENTARES - COLETADO CAIXA)	MES			
1.2.3	94295	MESTRE DE OBRAS COM ENCARGOS COMPLEMENTARES	MES	1,50	1,00000000	1,50000000
2.3.3	94295	MESTRE DE OBRAS COM ENCARGOS COMPLEMENTARES	MES	1,50	1,00000000	1,50000000
3.2.3	94295	MESTRE DE OBRAS COM ENCARGOS COMPLEMENTARES	MES	1,50	1,00000000	1,50000000
4.3.3	94295	MESTRE DE OBRAS COM ENCARGOS COMPLEMENTARES	MES	1,50	1,00000000	1,50000000
TOTAL:						6,00000000

[Encargos Complementares]	00043464	FERRAMENTAS - FAMÍLIA OPERADOR ESCAVADEIRA - HORISTA (ENCARGOS COMPLEMENTARES - COLETADO CAIXA)	H			
1.4.1.3	100973	CARGA, MANOBRA E DESCARGA DE SOLOS E MATERIAIS GRANULARES EM CAMINHÃO BASCULANTE 6 M³ - CARGA COM PÁ CARREGADEIRA (CAÇAMBA DE 1,7 A 2,8 M³ / 128 HP) E DESCARGA LIVRE (UNIDADE: M3). AF_02/2026	M3	213,89	0,06541800	13,99225602
4.4.1.3	100973	CARGA, MANOBRA E DESCARGA DE SOLOS E MATERIAIS GRANULARES EM CAMINHÃO BASCULANTE 6 M³ - CARGA COM PÁ CARREGADEIRA (CAÇAMBA DE 1,7 A 2,8 M³ / 128 HP)	M3	28,86	0,06541800	1,88796348

DETALHAMENTO DOS QUANTITATIVOS

 <p style="font-size: small;">PREFEITURA DE Varjota DO NOVO TEMPO AO FUTURO QUE TRANSFORMA</p>	OBRA:		PROJETO BASICO DE 4 PASSAGENS MOLHADAS EM DIVERSAS LOCALIDADES DO MUNICIPIO DE VARJOTA – CEARÁ		DATA : 09/04/2026		BDI : 28,64%					
	DESCRIÇÃO:		CONSTRUÇÃO DE QUATRO PASSAGENS MOLHADAS DUAS PROXIMO À COMUNIDADE DE OLHO D'ÁGUA, UMA EM CROARA E UMA NA COMUNIDADE IPUERA DE CIMA		FORTE		VERSÃO					
	LOCAL:		MUNICIPIO DE VARJOTA		SEINFRA		028.1 COM DESONERAÇÃO					
	CLIENTE:		PREFEITURA MUNICIPAL DE VARJOTA		SINAPI		2026/02 COM DESONERAÇÃO					
					Composições Próprias		PROPRIA		HORA		MES	
									84,44%		47,48%	
									99,71%		59,74%	
									0,00%		0,00%	

ITEM	CÓDIGO	DESCRIÇÃO	UNID	QUANTIDADE DO SERVIÇO	COEFICIENTE DO INSUMO	QUANTIDADE TOTAL
------	--------	-----------	------	-----------------------	-----------------------	------------------

4.4.1.3 100973 E DESCARGA LIVRE (UNIDADE: M3). AF_02/2026

TOTAL: 15,88021950

[Encargos Complementares]	00043481	FERRAMENTAS - FAMILIA TOPOGRAFO - MENSALISTA (ENCARGOS COMPLEMENTARES - COLETADO CAIXA)				MES
-----------------------------	-----------------	--	--	--	--	------------

1.2.1	101389	AUXILIAR DE TOPÓGRAFO COM ENCARGOS COMPLEMENTARES	MES	1,50	1,00000000	1,50000000
1.2.2	94296	TOPOGRAFO COM ENCARGOS COMPLEMENTARES	MES	1,50	1,00000000	1,50000000
2.3.1	101389	AUXILIAR DE TOPÓGRAFO COM ENCARGOS COMPLEMENTARES	MES	1,50	1,00000000	1,50000000
2.3.2	94296	TOPOGRAFO COM ENCARGOS COMPLEMENTARES	MES	1,50	1,00000000	1,50000000
3.2.1	101389	AUXILIAR DE TOPÓGRAFO COM ENCARGOS COMPLEMENTARES	MES	1,50	1,00000000	1,50000000
3.2.2	94296	TOPOGRAFO COM ENCARGOS COMPLEMENTARES	MES	1,50	1,00000000	1,50000000
4.3.1	101389	AUXILIAR DE TOPÓGRAFO COM ENCARGOS COMPLEMENTARES	MES	1,50	1,00000000	1,50000000
4.3.2	94296	TOPOGRAFO COM ENCARGOS COMPLEMENTARES	MES	1,50	1,00000000	1,50000000

TOTAL: 12,00000000

[Material]	I2515	FITA REFLETIVA				M2
--------------	--------------	-----------------------	--	--	--	-----------

1.5.3	C0354	BALIZADOR EM PVC RÍGIDO D=3" C/ENCHIMENTO DE CONCRETO	UN	92,00	0,01920000	1,76640000
2.5.3	C0354	BALIZADOR EM PVC RÍGIDO D=3" C/ENCHIMENTO DE CONCRETO	UN	76,00	0,01920000	1,45920000
3.4.3	C0354	BALIZADOR EM PVC RÍGIDO D=3" C/ENCHIMENTO DE CONCRETO	UN	96,00	0,01920000	1,84320000
4.5.3	C0354	BALIZADOR EM PVC RÍGIDO D=3" C/ENCHIMENTO DE CONCRETO	UN	86,00	0,01920000	1,65120000

TOTAL: 6,72000000

[Material]	I2352	HASTE DE ATERRAMENTO COPERWELD 5/8" x 2.40M				UN
--------------	--------------	--	--	--	--	-----------

1.1.5	C2850	INSTALAÇÕES PROVISÓRIAS DE LUZ , FORÇA,TELEFONE E LÓGICA	UN	1,00	1,00000000	1,00000000
2.1.4	C2850	INSTALAÇÕES PROVISÓRIAS DE LUZ , FORÇA,TELEFONE E LÓGICA	UN	1,00	1,00000000	1,00000000
4.1.4	C2850	INSTALAÇÕES PROVISÓRIAS DE LUZ , FORÇA,TELEFONE E LÓGICA	UN	1,00	1,00000000	1,00000000

TOTAL: 3,00000000

[Geral]	I2702	JUROS				H
-----------	--------------	--------------	--	--	--	----------

1.1.4	C2832	FOSSA SÉPTICA E SUMIDOURO EM ALVENARIA	UN	2,00	0,27212653	0,54425307
1.1.7	C3367	PLACA DE SINALIZAÇÃO DE OBRA EM AÇO GALVANIZADO	M2	8,00	11,32680000	90,61440000
1.1.8	C4992	MOBILIZAÇÃO DE EQUIPAMENTOS EM CAVALO MECÂNICO C/ PRANCHA DE 3 EIXOS	KM	524,00	0,24322750	127,45121000
1.1.9	C4993	DESMOBILIZAÇÃO DE EQUIPAMENTOS EM CAVALO MECÂNICO C/ PRANCHA DE 3 EIXOS	KM	524,00	0,24322750	127,45121000
1.4.1.1	C5012	ESCAVAÇÃO DE VALA EM MATERIAL DE 3ª CATEGORIA COM ESCAVADEIRA E ROMPEDOR HIDRÁULICO DE 1700KG	M3	904,51	4,87390000	4.408,49128900
1.4.1.2	C2920	REATERRO C/COMPACTAÇÃO MECÂNICA, E CONTROLE, MATERIAL DA VALA	M3	690,62	0,44314200	306,04272804
1.5.3	C0354	BALIZADOR EM PVC RÍGIDO D=3" C/ENCHIMENTO DE CONCRETO	UN	92,00	3,36624119	309,69418993
1.5.7	C4293	CONCRETO PRÉ-MOLDADO FCK ACIMA DE 50 MPa INCLUSIVE LANÇAMENTO, CURA E TRANSPORTE	M3	82,91	0,36201160	30,01438176
2.1.3	C2832	FOSSA SÉPTICA E SUMIDOURO EM ALVENARIA	UN	1,00	0,27212653	0,27212653
2.1.6	C3367	PLACA DE SINALIZAÇÃO DE OBRA EM AÇO GALVANIZADO	M2	8,00	11,32680000	90,61440000
2.1.7	C4992	MOBILIZAÇÃO DE EQUIPAMENTOS EM CAVALO MECÂNICO C/ PRANCHA DE 3 EIXOS	KM	524,00	0,24322750	127,45121000
2.1.8	C4993	DESMOBILIZAÇÃO DE EQUIPAMENTOS EM CAVALO MECÂNICO C/ PRANCHA DE 3 EIXOS	KM	524,00	0,24322750	127,45121000
2.4.1.1	C5012	ESCAVAÇÃO DE VALA EM MATERIAL DE 3ª CATEGORIA COM ESCAVADEIRA E ROMPEDOR HIDRÁULICO DE 1700KG	M3	821,54	4,87390000	4.004,10380600
2.4.1.2	C2920	REATERRO C/COMPACTAÇÃO MECÂNICA, E CONTROLE, MATERIAL DA VALA	M3	975,11	0,44314200	432,11219562
2.4.1.4	C3211	ESCAVAÇÃO E CARGA DE MATERIAL DE JAZIDA	M3	153,59	0,28847744	44,30725056
2.5.3	C0354	BALIZADOR EM PVC RÍGIDO D=3" C/ENCHIMENTO DE CONCRETO	UN	76,00	3,36624119	255,83433081
2.5.4	C0920	CORPO DE BUEIRO SIMPLES TUBULAR D=100cm	M	18,00	0,41409376	7,45368766
2.5.9	C4293	CONCRETO PRÉ-MOLDADO FCK ACIMA DE 50 MPa INCLUSIVE LANÇAMENTO, CURA E TRANSPORTE	M3	69,26	0,36201160	25,07292342
3.3.1.1	C5012	ESCAVAÇÃO DE VALA EM MATERIAL DE 3ª CATEGORIA COM ESCAVADEIRA E ROMPEDOR HIDRÁULICO DE 1700KG	M3	961,62	4,87390000	4.686,83971800
3.3.1.2	C2920	REATERRO C/COMPACTAÇÃO MECÂNICA, E CONTROLE, MATERIAL DA VALA	M3	1.117,63	0,44314200	495,26879346
3.3.1.5	C3211	ESCAVAÇÃO E CARGA DE MATERIAL DE JAZIDA	M3	156,01	0,28847744	45,00536598
3.4.3	C0354	BALIZADOR EM PVC RÍGIDO D=3" C/ENCHIMENTO DE CONCRETO	UN	96,00	3,36624119	323,15915471
3.4.4	C0920	CORPO DE BUEIRO SIMPLES TUBULAR D=100cm	M	24,00	0,41409376	9,93825021

DETALHAMENTO DOS QUANTITATIVOS

 <p style="font-size: small;">PREFEITURA DE Varjota DO NOVO TEMPO AO FUTURO QUE TRANSFORMA</p>	OBRA:		PROJETO BASICO DE 4 PASSAGENS MOLHADAS EM DIVERSAS LOCALIDADES DO MUNICIPIO DE VARJOTA – CEARÁ		DATA : 09/04/2026		BDI : 28,64%					
	DESCRIÇÃO:		CONSTRUÇÃO DE QUATRO PASSAGENS MOLHADAS DUAS PROXIMO A COMUNIDADE DE OLHO D'ÁGUA, UMA EM CROARA E UMA NA COMUNIDADE IPUEIRA DE CIMA		FORTE		VERSÃO					
	LOCAL:		MUNICIPIO DE VARJOTA		SEINFRA		028.1 COM DESONERAÇÃO					
	CLIENTE:		PREFEITURA MUNICIPAL DE VARJOTA		SINAPI		2026/02 COM DESONERAÇÃO					
					Composições Próprias		PROPRIA		HORA		MES	
							84,44%		47,48%			
							99,71%		59,74%			
							0,00%		0,00%			

ITEM	CÓDIGO	DESCRIÇÃO	UNID	QUANTIDADE DO SERVIÇO	COEFICIENTE DO INSUMO	QUANTIDADE TOTAL
3.4.9	C4293	CONCRETO PRÉ-MOLDADO FCK ACIMA DE 50 MPa INCLUSIVE LANÇAMENTO, CURA E TRANSPORTE	M3	85,67	0,36201160	31,01353377
4.1.3	C2832	FOSSA SÉPTICA E SUMIDOURO EM ALVENARIA	UN	1,00	0,27212653	0,27212653
4.1.6	C3367	PLACA DE SINALIZAÇÃO DE OBRA EM AÇO GALVANIZADO	M2	8,00	11,32680000	90,61440000
4.1.7	C4992	MOBILIZAÇÃO DE EQUIPAMENTOS EM CAVALO MECÂNICO C/ PRANCHA DE 3 EIXOS	KM	524,00	0,24322750	127,45121000
4.1.8	C4993	DESMOBILIZAÇÃO DE EQUIPAMENTOS EM CAVALO MECÂNICO C/ PRANCHA DE 3 EIXOS	KM	524,00	0,24322750	127,45121000
4.4.1.1	C5012	ESCAVAÇÃO DE VALA EM MATERIAL DE 3ª CATEGORIA COM ESCAVADEIRA E ROMPEDOR HIDRÁULICO DE 1700KG	M3	838,64	4,87390000	4.087,44749600
4.4.1.2	C2920	REATERRO C/COMPACTAÇÃO MECÂNICA, E CONTROLE, MATERIAL DA VALA	M3	809,78	0,44314200	358,84752876
4.5.3	C0354	BALIZADOR EM PVC RÍGIDO D=3" C/ENCHIMENTO DE CONCRETO	UN	86,00	3,36624119	289,49674276
4.5.7	C4293	CONCRETO PRÉ-MOLDADO FCK ACIMA DE 50 MPa INCLUSIVE LANÇAMENTO, CURA E TRANSPORTE	M3	78,75	0,36201160	28,50841350
TOTAL:						21.216,29074610
[Material]	19469	LOCAÇÃO DE CONTÊINER ALMOXARIFADO COM PISO NAVAL - 6,00M X 2,35M	MÊS			
1.1.1	C4994	LOCAÇÃO DE CONTÊINER ALMOXARIFADO COM PISO NAVAL - 6,00M X 2,35M	MÊS	6,00	1,00000000	6,00000000
2.1.1	C4994	LOCAÇÃO DE CONTÊINER ALMOXARIFADO COM PISO NAVAL - 6,00M X 2,35M	MÊS	6,00	1,00000000	6,00000000
4.1.1	C4994	LOCAÇÃO DE CONTÊINER ALMOXARIFADO COM PISO NAVAL - 6,00M X 2,35M	MÊS	6,00	1,00000000	6,00000000
TOTAL:						18,00000000
[Material]	19476	LOCAÇÃO DE CONTÊINER BANHEIRO COM 02 VASOS SANITÁRIOS, 01 LAVATÓRIO E 04 CHUVEIROS - 6,00 X 2,35M	MÊS			
1.1.2	C4995	LOCAÇÃO DE CONTÊINER BANHEIRO COM 02 VASOS SANITÁRIOS, 01 LAVATÓRIO E 04 CHUVEIROS - 6,00 X 2,35M	MÊS	6,00	1,00000000	6,00000000
2.1.2	C4995	LOCAÇÃO DE CONTÊINER BANHEIRO COM 02 VASOS SANITÁRIOS, 01 LAVATÓRIO E 04 CHUVEIROS - 6,00 X 2,35M	MÊS	6,00	1,00000000	6,00000000
4.1.2	C4995	LOCAÇÃO DE CONTÊINER BANHEIRO COM 02 VASOS SANITÁRIOS, 01 LAVATÓRIO E 04 CHUVEIROS - 6,00 X 2,35M	MÊS	6,00	1,00000000	6,00000000
TOTAL:						18,00000000
[Material]	19478	LOCAÇÃO DE CONTÊINER ESCRITÓRIO COM BANHEIRO (01 VASO SANITÁRIO, 01 LAVATÓRIO E 01 CHUVEIRO), JANELA EM VIDRO, PORTAS, LUMINÁRIAS, TOMADAS, FORRO EM PVC, AR CONDICIONADO E ISOLAMENTO TERMO-ACÚSTICO EM ISOPOR - 6,00 X 2,35M	MÊS			
1.1.3	C4997	LOCAÇÃO DE CONTÊINER ESCRITÓRIO COM BANHEIRO (01 VASO SANITÁRIO, 01 LAVATÓRIO E 01 CHUVEIRO), JANELA EM VIDRO, PORTAS, LUMINÁRIAS, TOMADAS, FORRO EM PVC, AR CONDICIONADO E ISOLAMENTO TERMO-ACÚSTICO EM ISOPOR - 6,00 X 2,35M	MÊS	6,00	1,00000000	6,00000000
TOTAL:						6,00000000
[Material]	11406	LUVA DE PVC RIGIDO PARA ELETRODUTO 1"	UN			
1.1.5	C2850	INSTALAÇÕES PROVISÓRIAS DE LUZ , FORÇA,TELEFONE E LÓGICA	UN	1,00	2,00000000	2,00000000
2.1.4	C2850	INSTALAÇÕES PROVISÓRIAS DE LUZ , FORÇA,TELEFONE E LÓGICA	UN	1,00	2,00000000	2,00000000
4.1.4	C2850	INSTALAÇÕES PROVISÓRIAS DE LUZ , FORÇA,TELEFONE E LÓGICA	UN	1,00	2,00000000	2,00000000
TOTAL:						6,00000000
[Geral]	12703	MANUTENÇÃO	H			
1.1.4	C2832	FOSSA SÉPTICA E SUMIDOURO EM ALVENARIA	UN	2,00	0,75595635	1,51191271
1.1.7	C3367	PLACA DE SINALIZAÇÃO DE OBRA EM AÇO GALVANIZADO	M2	8,00	4,11885000	32,95080000
1.1.8	C4992	MOBILIZAÇÃO DE EQUIPAMENTOS EM CAVALO MECÂNICO C/ PRANCHA DE 3 EIXOS	KM	524,00	1,38987125	728,29253500
1.1.9	C4993	DESMOBILIZAÇÃO DE EQUIPAMENTOS EM CAVALO MECÂNICO C/ PRANCHA DE 3 EIXOS	KM	524,00	1,38987125	728,29253500
1.4.1.1	C5012	ESCAVAÇÃO DE VALA EM MATERIAL DE 3ª CATEGORIA COM ESCAVADEIRA E ROMPEDOR HIDRÁULICO DE 1700KG	M3	904,51	32,49265000	29.389,92685150
1.4.1.2	C2920	REATERRO C/COMPACTAÇÃO MECÂNICA, E CONTROLE, MATERIAL DA VALA	M3	690,62	2,05875250	1.421,81565155
1.5.3	C0354	BALIZADOR EM PVC RÍGIDO D=3" C/ENCHIMENTO DE CONCRETO	UN	92,00	12,24186144	1.126,25125266
1.5.7	C4293	CONCRETO PRÉ-MOLDADO FCK ACIMA DE 50 MPa INCLUSIVE LANÇAMENTO, CURA E TRANSPORTE	M3	82,91	1,54339600	127,96296236
2.1.3	C2832	FOSSA SÉPTICA E SUMIDOURO EM ALVENARIA	UN	1,00	0,75595635	0,75595635
2.1.6	C3367	PLACA DE SINALIZAÇÃO DE OBRA EM AÇO GALVANIZADO	M2	8,00	4,11885000	32,95080000
2.1.7	C4992	MOBILIZAÇÃO DE EQUIPAMENTOS EM CAVALO MECÂNICO C/ PRANCHA DE 3 EIXOS	KM	524,00	1,38987125	728,29253500
2.1.8	C4993	DESMOBILIZAÇÃO DE EQUIPAMENTOS EM CAVALO MECÂNICO C/ PRANCHA DE 3 EIXOS	KM	524,00	1,38987125	728,29253500

DETALHAMENTO DOS QUANTITATIVOS

 <p style="font-size: small;">PREFEITURA DE Varjota DO NOVO TEMPO AO FUTURO QUE TRANSFORMA</p>	OBRA:		PROJETO BASICO DE 4 PASSAGENS MOLHADAS EM DIVERSAS LOCALIDADES DO MUNICIPIO DE VARJOTA – CEARÁ		DATA : 09/04/2026		BDI : 28,64%					
	DESCRIÇÃO:		CONSTRUÇÃO DE QUATRO PASSAGENS MOLHADAS DUAS PROXIMO À COMUNIDADE DE OLHO D'ÁGUA, UMA EM CROARA E UMA NA COMUNIDADE IPUUEIRA DE CIMA		FORTE		VERSÃO					
	LOCAL:		MUNICIPIO DE VARJOTA		SEINFRA		028.1 COM DESONERAÇÃO					
	CLIENTE:		PREFEITURA MUNICIPAL DE VARJOTA		SINAPI		2026/02 COM DESONERAÇÃO					
					Composições Próprias		PROPRIA		HORA		MES	
							84,44%		47,48%			
							99,71%		59,74%			
							0,00%		0,00%			

ITEM	CÓDIGO	DESCRIÇÃO	UNID	QUANTIDADE DO SERVIÇO	COEFICIENTE DO INSUMO	QUANTIDADE TOTAL
2.4.1.1	C5012	ESCAVAÇÃO DE VALA EM MATERIAL DE 3ª CATEGORIA COM ESCAVADEIRA E ROMPEDOR HIDRÁULICO DE 1700KG	M3	821,54	32,49265000	26.694,01168100
2.4.1.2	C2920	REATERRO C/COMPACTAÇÃO MECÂNICA, E CONTROLE, MATERIAL DA VALA	M3	975,11	2,05875250	2.007,51015028
2.4.1.4	C3211	ESCAVAÇÃO E CARGA DE MATERIAL DE JAZIDA	M3	153,59	1,16134533	178,37102936
2.5.3	C0354	BALIZADOR EM PVC RÍGIDO D=3" C/ENCHIMENTO DE CONCRETO	UN	76,00	12,24186144	930,38146959
2.5.4	C0920	CORPO DE BUEIRO SIMPLES TUBULAR D=100cm	M	18,00	1,46590295	26,38625302
2.5.9	C4293	CONCRETO PRÉ-MOLDADO FCK ACIMA DE 50 MPa INCLUSIVE LANÇAMENTO, CURA E TRANSPORTE	M3	69,26	1,54339600	106,89560696
3.3.1.1	C5012	ESCAVAÇÃO DE VALA EM MATERIAL DE 3ª CATEGORIA COM ESCAVADEIRA E ROMPEDOR HIDRÁULICO DE 1700KG	M3	961,62	32,49265000	31.245,58209300
3.3.1.2	C2920	REATERRO C/COMPACTAÇÃO MECÂNICA, E CONTROLE, MATERIAL DA VALA	M3	1.117,63	2,05875250	2.300,92355658
3.3.1.5	C3211	ESCAVAÇÃO E CARGA DE MATERIAL DE JAZIDA	M3	156,01	1,16134533	181,18148506
3.4.3	C0354	BALIZADOR EM PVC RÍGIDO D=3" C/ENCHIMENTO DE CONCRETO	UN	96,00	12,24186144	1.175,21869842
3.4.4	C0920	CORPO DE BUEIRO SIMPLES TUBULAR D=100cm	M	24,00	1,46590295	35,18167069
3.4.9	C4293	CONCRETO PRÉ-MOLDADO FCK ACIMA DE 50 MPa INCLUSIVE LANÇAMENTO, CURA E TRANSPORTE	M3	85,67	1,54339600	132,22273532
4.1.3	C2832	FOSSA SÉPTICA E SUMIDOURO EM ALVENARIA	UN	1,00	0,75595635	0,75595635
4.1.6	C3367	PLACA DE SINALIZAÇÃO DE OBRA EM AÇO GALVANIZADO	M2	8,00	4,11885000	32,95080000
4.1.7	C4992	MOBILIZAÇÃO DE EQUIPAMENTOS EM CAVALO MECÂNICO C/ PRANCHA DE 3 EIXOS	KM	524,00	1,38987125	728,29253500
4.1.8	C4993	DESMOBILIZAÇÃO DE EQUIPAMENTOS EM CAVALO MECÂNICO C/ PRANCHA DE 3 EIXOS	KM	524,00	1,38987125	728,29253500
4.4.1.1	C5012	ESCAVAÇÃO DE VALA EM MATERIAL DE 3ª CATEGORIA COM ESCAVADEIRA E ROMPEDOR HIDRÁULICO DE 1700KG	M3	838,64	32,49265000	27.249,63599600
4.4.1.2	C2920	REATERRO C/COMPACTAÇÃO MECÂNICA, E CONTROLE, MATERIAL DA VALA	M3	809,78	2,05875250	1.667,13659945
4.5.3	C0354	BALIZADOR EM PVC RÍGIDO D=3" C/ENCHIMENTO DE CONCRETO	UN	86,00	12,24186144	1.052,80008400
4.5.7	C4293	CONCRETO PRÉ-MOLDADO FCK ACIMA DE 50 MPa INCLUSIVE LANÇAMENTO, CURA E TRANSPORTE	M3	78,75	1,54339600	121,54243500
TOTAL:						131.642,56969721
[Material]	16804	MASTIQUE ELASTICO A BASE DE POLIURETANO NA COR CINZA - UNIPLAC 400ml	UN			
2.5.8	C3732	JUNTA DE DILATAÇÃO À BASE DE MASTIQUE (1.00 x 1.00cm)	M	84,00	0,25000000	21,00000000
3.4.8	C3732	JUNTA DE DILATAÇÃO À BASE DE MASTIQUE (1.00 x 1.00cm)	M	114,00	0,25000000	28,50000000
4.5.6	C3732	JUNTA DE DILATAÇÃO À BASE DE MASTIQUE (1.00 x 1.00cm)	M	108,00	0,25000000	27,00000000
TOTAL:						76,50000000
[Mão de Obra]	00040819	MESTRE DE OBRAS (MENSALISTA)	MES			
1.2.3	94295	MESTRE DE OBRAS COM ENCARGOS COMPLEMENTARES	MES	1,50	1,00000000	1,50000000
2.3.3	94295	MESTRE DE OBRAS COM ENCARGOS COMPLEMENTARES	MES	1,50	1,00000000	1,50000000
3.2.3	94295	MESTRE DE OBRAS COM ENCARGOS COMPLEMENTARES	MES	1,50	1,00000000	1,50000000
4.3.3	94295	MESTRE DE OBRAS COM ENCARGOS COMPLEMENTARES	MES	1,50	1,00000000	1,50000000
TOTAL:						6,00000000
[Mão de Obra]	00020020	MOTORISTA DE CAMINHÃO-BASCULANTE (HORISTA)	H			
1.4.1.3	100973	CARGA, MANOBRA E DESCARGA DE SOLOS E MATERIAIS GRANULARES EM CAMINHÃO BASCULANTE 6 M³ - CARGA COM PÁ CARREGADEIRA (CAÇAMBA DE 1,7 A 2,8 M³ / 128 HP) E DESCARGA LIVRE (UNIDADE: M3). AF_02/2026	M3	213,89	0,04426627	9,46811341
4.4.1.3	100973	CARGA, MANOBRA E DESCARGA DE SOLOS E MATERIAIS GRANULARES EM CAMINHÃO BASCULANTE 6 M³ - CARGA COM PÁ CARREGADEIRA (CAÇAMBA DE 1,7 A 2,8 M³ / 128 HP) E DESCARGA LIVRE (UNIDADE: M3). AF_02/2026	M3	28,86	0,04426627	1,27752468
TOTAL:						10,74563808
[Mão de Obra]	12545	MOTORISTA DE CAMINHÃO	H			
1.1.7	C3367	PLACA DE SINALIZAÇÃO DE OBRA EM AÇO GALVANIZADO	M2	8,00	1,00000000	8,00000000
1.1.8	C4992	MOBILIZAÇÃO DE EQUIPAMENTOS EM CAVALO MECÂNICO C/ PRANCHA DE 3 EIXOS	KM	524,00	0,01250000	6,55000000
1.1.9	C4993	DESMOBILIZAÇÃO DE EQUIPAMENTOS EM CAVALO MECÂNICO C/ PRANCHA DE 3 EIXOS	KM	524,00	0,01250000	6,55000000
1.4.1.2	C2920	REATERRO C/COMPACTAÇÃO MECÂNICA, E CONTROLE, MATERIAL DA VALA	M3	690,62	0,03500000	24,17170000
1.5.3	C0354	BALIZADOR EM PVC RÍGIDO D=3" C/ENCHIMENTO DE CONCRETO	UN	92,00	0,45000000	41,40000000
2.1.6	C3367	PLACA DE SINALIZAÇÃO DE OBRA EM AÇO GALVANIZADO	M2	8,00	1,00000000	8,00000000
2.1.7	C4992	MOBILIZAÇÃO DE EQUIPAMENTOS EM CAVALO MECÂNICO C/ PRANCHA DE 3 EIXOS	KM	524,00	0,01250000	6,55000000

DETALHAMENTO DOS QUANTITATIVOS

 <p style="font-size: small;">PREFEITURA DE Varjota DO NOVO TEMPO AO FUTURO QUE TRANSFORMA</p>	OBRA:		PROJETO BASICO DE 4 PASSAGENS MOLHADAS EM DIVERSAS LOCALIDADES DO MUNICIPIO DE VARJOTA – CEARÁ		DATA : 09/04/2026		BDI : 28,64%		
	DESCRIÇÃO:		CONSTRUÇÃO DE QUATRO PASSAGENS MOLHADAS DUAS PROXIMO A COMUNIDADE DE OLHO D'ÁGUA, UMA EM CROARA E UMA NA COMUNIDADE IPUEIRA DE CIMA		FORTE		VERSÃO		
	LOCAL:		MUNICIPIO DE VARJOTA		HORA		MES		
	CLIENTE:		PREFEITURA MUNICIPAL DE VARJOTA		SEINFRA		028.1 COM DESONERAÇÃO		
				SINAPI		2026/02 COM DESONERAÇÃO			
				Composições Próprias		PRÓPRIA			
						84,44%		47,48%	
						99,71%		59,74%	
						0,00%		0,00%	

ITEM	CÓDIGO	DESCRIÇÃO	UNID	QUANTIDADE DO SERVIÇO	COEFICIENTE DO INSUMO	QUANTIDADE TOTAL
2.1.8	C4993	DESMOBILIZAÇÃO DE EQUIPAMENTOS EM CAVALO MECÂNICO C/ PRANCHA DE 3 EIXOS	KM	524,00	0,01250000	6,55000000
2.4.1.2	C2920	REATERRO C/COMPACTAÇÃO MECÂNICA, E CONTROLE, MATERIAL DA VALA	M3	975,11	0,03500000	34,12885000
2.5.3	C0354	BALIZADOR EM PVC RÍGIDO D=3" C/ENCHIMENTO DE CONCRETO	UN	76,00	0,45000000	34,20000000
3.3.1.2	C2920	REATERRO C/COMPACTAÇÃO MECÂNICA, E CONTROLE, MATERIAL DA VALA	M3	1.117,63	0,03500000	39,11705000
3.4.3	C0354	BALIZADOR EM PVC RÍGIDO D=3" C/ENCHIMENTO DE CONCRETO	UN	96,00	0,45000000	43,20000000
4.1.6	C3367	PLACA DE SINALIZAÇÃO DE OBRA EM AÇO GALVANIZADO	M2	8,00	1,00000000	8,00000000
4.1.7	C4992	MOBILIZAÇÃO DE EQUIPAMENTOS EM CAVALO MECÂNICO C/ PRANCHA DE 3 EIXOS	KM	524,00	0,01250000	6,55000000
4.1.8	C4993	DESMOBILIZAÇÃO DE EQUIPAMENTOS EM CAVALO MECÂNICO C/ PRANCHA DE 3 EIXOS	KM	524,00	0,01250000	6,55000000
4.4.1.2	C2920	REATERRO C/COMPACTAÇÃO MECÂNICA, E CONTROLE, MATERIAL DA VALA	M3	809,78	0,03500000	28,34230000
4.5.3	C0354	BALIZADOR EM PVC RÍGIDO D=3" C/ENCHIMENTO DE CONCRETO	UN	86,00	0,45000000	38,70000000
TOTAL:						346,55990000
[Material]		I2383	NOFUSE DE 70 A.	UN		
1.1.5	C2850	INSTALAÇÕES PROVISÓRIAS DE LUZ , FORÇA,TELEFONE E LÓGICA	UN	1,00	1,00000000	1,00000000
2.1.4	C2850	INSTALAÇÕES PROVISÓRIAS DE LUZ , FORÇA,TELEFONE E LÓGICA	UN	1,00	1,00000000	1,00000000
4.1.4	C2850	INSTALAÇÕES PROVISÓRIAS DE LUZ , FORÇA,TELEFONE E LÓGICA	UN	1,00	1,00000000	1,00000000
TOTAL:						3,00000000
[Material]		00004221	OLEO DIESEL COMBUSTIVEL COMUM METROPOLITANO S-10 OU S-500	L		
1.4.1.3	100973	CARGA, MANOBRA E DESCARGA DE SOLOS E MATERIAIS GRANULARES EM CAMINHÃO BASCULANTE 6 M³ - CARGA COM PÁ CARREGADEIRA (CAÇAMBA DE 1,7 A 2,8 M³ / 128 HP) E DESCARGA LIVRE (UNIDADE: M3). AF_02/2026	M3	213,89	0,40307451	86,21360780
4.4.1.3	100973	CARGA, MANOBRA E DESCARGA DE SOLOS E MATERIAIS GRANULARES EM CAMINHÃO BASCULANTE 6 M³ - CARGA COM PÁ CARREGADEIRA (CAÇAMBA DE 1,7 A 2,8 M³ / 128 HP) E DESCARGA LIVRE (UNIDADE: M3). AF_02/2026	M3	28,86	0,40307451	11,63273047
TOTAL:						97,84633827
[Material]		I2706	OLEO DIESEL	L		
1.1.7	C3367	PLACA DE SINALIZAÇÃO DE OBRA EM AÇO GALVANIZADO	M2	8,00	1,36000000	10,88000000
1.1.8	C4992	MOBILIZAÇÃO DE EQUIPAMENTOS EM CAVALO MECÂNICO C/ PRANCHA DE 3 EIXOS	KM	524,00	0,42125000	220,73500000
1.1.9	C4993	DESMOBILIZAÇÃO DE EQUIPAMENTOS EM CAVALO MECÂNICO C/ PRANCHA DE 3 EIXOS	KM	524,00	0,42125000	220,73500000
1.4.1.1	C5012	ESCAVAÇÃO DE VALA EM MATERIAL DE 3ª CATEGORIA COM ESCAVADEIRA E ROMPEDOR HIDRÁULICO DE 1700KG	M3	904,51	3,42500000	3.097,94675000
1.4.1.2	C2920	REATERRO C/COMPACTAÇÃO MECÂNICA, E CONTROLE, MATERIAL DA VALA	M3	690,62	0,51275000	354,11540500
1.5.3	C0354	BALIZADOR EM PVC RÍGIDO D=3" C/ENCHIMENTO DE CONCRETO	UN	92,00	4,15907418	382,63482465
1.5.7	C4293	CONCRETO PRÉ-MOLDADO FCK ACIMA DE 50 MPa INCLUSIVE LANÇAMENTO, CURA E TRANSPORTE	M3	82,91	0,38295000	31,75038450
2.1.6	C3367	PLACA DE SINALIZAÇÃO DE OBRA EM AÇO GALVANIZADO	M2	8,00	1,36000000	10,88000000
2.1.7	C4992	MOBILIZAÇÃO DE EQUIPAMENTOS EM CAVALO MECÂNICO C/ PRANCHA DE 3 EIXOS	KM	524,00	0,42125000	220,73500000
2.1.8	C4993	DESMOBILIZAÇÃO DE EQUIPAMENTOS EM CAVALO MECÂNICO C/ PRANCHA DE 3 EIXOS	KM	524,00	0,42125000	220,73500000
2.4.1.1	C5012	ESCAVAÇÃO DE VALA EM MATERIAL DE 3ª CATEGORIA COM ESCAVADEIRA E ROMPEDOR HIDRÁULICO DE 1700KG	M3	821,54	3,42500000	2.813,77450000
2.4.1.2	C2920	REATERRO C/COMPACTAÇÃO MECÂNICA, E CONTROLE, MATERIAL DA VALA	M3	975,11	0,51275000	499,98765250
2.4.1.4	C3211	ESCAVAÇÃO E CARGA DE MATERIAL DE JAZIDA	M3	153,59	0,37578947	57,71750526
2.5.3	C0354	BALIZADOR EM PVC RÍGIDO D=3" C/ENCHIMENTO DE CONCRETO	UN	76,00	4,15907418	316,08963775
2.5.4	C0920	CORPO DE BUEIRO SIMPLES TUBULAR D=100cm	M	18,00	0,71860545	12,93489801
2.5.9	C4293	CONCRETO PRÉ-MOLDADO FCK ACIMA DE 50 MPa INCLUSIVE LANÇAMENTO, CURA E TRANSPORTE	M3	69,26	0,38295000	26,52311700
3.3.1.1	C5012	ESCAVAÇÃO DE VALA EM MATERIAL DE 3ª CATEGORIA COM ESCAVADEIRA E ROMPEDOR HIDRÁULICO DE 1700KG	M3	961,62	3,42500000	3.293,54850000
3.3.1.2	C2920	REATERRO C/COMPACTAÇÃO MECÂNICA, E CONTROLE, MATERIAL DA VALA	M3	1.117,63	0,51275000	573,06478250
3.3.1.5	C3211	ESCAVAÇÃO E CARGA DE MATERIAL DE JAZIDA	M3	156,01	0,37578947	58,62691579
3.4.3	C0354	BALIZADOR EM PVC RÍGIDO D=3" C/ENCHIMENTO DE CONCRETO	UN	96,00	4,15907418	399,27112137
3.4.4	C0920	CORPO DE BUEIRO SIMPLES TUBULAR D=100cm	M	24,00	0,71860545	17,24653068
3.4.9	C4293	CONCRETO PRÉ-MOLDADO FCK ACIMA DE 50 MPa INCLUSIVE LANÇAMENTO, CURA E TRANSPORTE	M3	85,67	0,38295000	32,80732650
4.1.6	C3367	PLACA DE SINALIZAÇÃO DE OBRA EM AÇO GALVANIZADO	M2	8,00	1,36000000	10,88000000
4.1.7	C4992	MOBILIZAÇÃO DE EQUIPAMENTOS EM CAVALO MECÂNICO C/ PRANCHA DE 3 EIXOS	KM	524,00	0,42125000	220,73500000
4.1.8	C4993	DESMOBILIZAÇÃO DE EQUIPAMENTOS EM CAVALO MECÂNICO C/ PRANCHA DE 3 EIXOS	KM	524,00	0,42125000	220,73500000

DETALHAMENTO DOS QUANTITATIVOS

 <p style="font-size: small;">PREFEITURA DE Varjota DO NOVO TEMPO AO FUTURO QUE TRANSFORMA</p>	OBRA:		PROJETO BASICO DE 4 PASSAGENS MOLHADAS EM DIVERSAS LOCALIDADES DO MUNICIPIO DE VARJOTA – CEARÁ		DATA : 09/04/2026		BDI : 28,64%		
	DESCRIÇÃO:		CONSTRUÇÃO DE QUATRO PASSAGENS MOLHADAS DUAS PROXIMO A COMUNIDADE DE OLHO D'ÁGUA, UMA EM CROARA E UMA NA COMUNIDADE IPUUEIRA DE CIMA		FORTE		VERSÃO		
	LOCAL:		MUNICIPIO DE VARJOTA		HORA		MES		
	CLIENTE:		PREFEITURA MUNICIPAL DE VARJOTA		SEINFRA		028.1 COM DESONERAÇÃO		
				SINAPI		2026/02 COM DESONERAÇÃO			
				Composições Próprias		PRÓPRIA			
						84,44%		47,48%	
						99,71%		59,74%	
						0,00%		0,00%	

ITEM	CÓDIGO	DESCRIÇÃO	UNID	QUANTIDADE DO SERVIÇO	COEFICIENTE DO INSUMO	QUANTIDADE TOTAL
4.4.1.1	C5012	ESCAVAÇÃO DE VALA EM MATERIAL DE 3ª CATEGORIA COM ESCAVADEIRA E ROMPEDOR HIDRÁULICO DE 1700KG	M3	838,64	3,42500000	2.872,34200000
4.4.1.2	C2920	REATERRO C/COMPACTAÇÃO MECÂNICA, E CONTROLE, MATERIAL DA VALA	M3	809,78	0,51275000	415,21469500
4.5.3	C0354	BALIZADOR EM PVC RÍGIDO D=3" C/ENCHIMENTO DE CONCRETO	UN	86,00	4,15907418	357,68037956
4.5.7	C4293	CONCRETO PRÉ-MOLDADO FCK ACIMA DE 50 MPa INCLUSIVE LANÇAMENTO, CURA E TRANSPORTE	M3	78,75	0,38295000	30,15731250
TOTAL:						17.000,48423859

[Mão de Obra]	I2548	OPERADOR DE BETONEIRA	H			
1.1.4	C2832	FOSSA SÉPTICA E SUMIDOURO EM ALVENARIA	UN	2,00	0,63403200	1,26806400
1.5.3	C0354	BALIZADOR EM PVC RÍGIDO D=3" C/ENCHIMENTO DE CONCRETO	UN	92,00	0,00500000	0,46000000
2.1.3	C2832	FOSSA SÉPTICA E SUMIDOURO EM ALVENARIA	UN	1,00	0,63403200	0,63403200
2.5.3	C0354	BALIZADOR EM PVC RÍGIDO D=3" C/ENCHIMENTO DE CONCRETO	UN	76,00	0,00500000	0,38000000
3.4.3	C0354	BALIZADOR EM PVC RÍGIDO D=3" C/ENCHIMENTO DE CONCRETO	UN	96,00	0,00500000	0,48000000
4.1.3	C2832	FOSSA SÉPTICA E SUMIDOURO EM ALVENARIA	UN	1,00	0,63403200	0,63403200
4.5.3	C0354	BALIZADOR EM PVC RÍGIDO D=3" C/ENCHIMENTO DE CONCRETO	UN	86,00	0,00500000	0,43000000
TOTAL:						4,28612800

[Mão de Obra]	I2550	OPERADOR DE CARREGADEIRA	H			
1.5.3	C0354	BALIZADOR EM PVC RÍGIDO D=3" C/ENCHIMENTO DE CONCRETO	UN	92,00	0,00023803	0,02189919
1.5.7	C4293	CONCRETO PRÉ-MOLDADO FCK ACIMA DE 50 MPa INCLUSIVE LANÇAMENTO, CURA E TRANSPORTE	M3	82,91	0,02300000	1,90693000
2.4.1.4	C3211	ESCAVAÇÃO E CARGA DE MATERIAL DE JAZIDA	M3	153,59	0,00751880	1,15481203
2.5.3	C0354	BALIZADOR EM PVC RÍGIDO D=3" C/ENCHIMENTO DE CONCRETO	UN	76,00	0,00023803	0,01809064
2.5.4	C0920	CORPO DE BUEIRO SIMPLES TUBULAR D=100cm	M	18,00	0,00356356	0,06414400
2.5.9	C4293	CONCRETO PRÉ-MOLDADO FCK ACIMA DE 50 MPa INCLUSIVE LANÇAMENTO, CURA E TRANSPORTE	M3	69,26	0,02300000	1,59298000
3.3.1.5	C3211	ESCAVAÇÃO E CARGA DE MATERIAL DE JAZIDA	M3	156,01	0,00751880	1,17300752
3.4.3	C0354	BALIZADOR EM PVC RÍGIDO D=3" C/ENCHIMENTO DE CONCRETO	UN	96,00	0,00023803	0,02285133
3.4.4	C0920	CORPO DE BUEIRO SIMPLES TUBULAR D=100cm	M	24,00	0,00356356	0,08552533
3.4.9	C4293	CONCRETO PRÉ-MOLDADO FCK ACIMA DE 50 MPa INCLUSIVE LANÇAMENTO, CURA E TRANSPORTE	M3	85,67	0,02300000	1,97041000
4.5.3	C0354	BALIZADOR EM PVC RÍGIDO D=3" C/ENCHIMENTO DE CONCRETO	UN	86,00	0,00023803	0,02047099
4.5.7	C4293	CONCRETO PRÉ-MOLDADO FCK ACIMA DE 50 MPa INCLUSIVE LANÇAMENTO, CURA E TRANSPORTE	M3	78,75	0,02300000	1,81125000
TOTAL:						9,84237103

[Mão de Obra]	I2552	OPERADOR DE COMPACTADOR DE PLACA VIBRATORIA	H			
1.4.1.2	C2920	REATERRO C/COMPACTAÇÃO MECÂNICA, E CONTROLE, MATERIAL DA VALA	M3	690,62	0,03500000	24,17170000
2.4.1.2	C2920	REATERRO C/COMPACTAÇÃO MECÂNICA, E CONTROLE, MATERIAL DA VALA	M3	975,11	0,03500000	34,12885000
3.3.1.2	C2920	REATERRO C/COMPACTAÇÃO MECÂNICA, E CONTROLE, MATERIAL DA VALA	M3	1.117,63	0,03500000	39,11705000
4.4.1.2	C2920	REATERRO C/COMPACTAÇÃO MECÂNICA, E CONTROLE, MATERIAL DA VALA	M3	809,78	0,03500000	28,34230000
TOTAL:						125,75990000

[Mão de Obra]	I2553	OPERADOR DE COMPRESSOR DE AR	H			
1.5.3	C0354	BALIZADOR EM PVC RÍGIDO D=3" C/ENCHIMENTO DE CONCRETO	UN	92,00	0,00027047	0,02488329
2.5.3	C0354	BALIZADOR EM PVC RÍGIDO D=3" C/ENCHIMENTO DE CONCRETO	UN	76,00	0,00027047	0,02055576
2.5.4	C0920	CORPO DE BUEIRO SIMPLES TUBULAR D=100cm	M	18,00	0,03855882	0,69405882
3.4.3	C0354	BALIZADOR EM PVC RÍGIDO D=3" C/ENCHIMENTO DE CONCRETO	UN	96,00	0,00027047	0,02596518
3.4.4	C0920	CORPO DE BUEIRO SIMPLES TUBULAR D=100cm	M	24,00	0,03855882	0,92541176
4.5.3	C0354	BALIZADOR EM PVC RÍGIDO D=3" C/ENCHIMENTO DE CONCRETO	UN	86,00	0,00027047	0,02326047
TOTAL:						1,71413529

[Mão de Obra]	I2554	OPERADOR DE CONJUNTO DE BRITAGEM	H			
1.5.3	C0354	BALIZADOR EM PVC RÍGIDO D=3" C/ENCHIMENTO DE CONCRETO	UN	92,00	0,00017417	0,01602333
2.5.3	C0354	BALIZADOR EM PVC RÍGIDO D=3" C/ENCHIMENTO DE CONCRETO	UN	76,00	0,00017417	0,01323667

DETALHAMENTO DOS QUANTITATIVOS

 <p style="font-size: small;">PREFEITURA DE Varjota DO NOVO TEMPO AO FUTURO QUE TRANSFORMA</p>	OBRA:		PROJETO BASICO DE 4 PASSAGENS MOLHADAS EM DIVERSAS LOCALIDADES DO MUNICIPIO DE VARJOTA – CEARÁ		DATA : 09/04/2026		BDI : 28,64%		
	DESCRIÇÃO:		CONSTRUÇÃO DE QUATRO PASSAGENS MOLHADAS DUAS PROXIMO Á COMUNIDADE DE OLHO D'ÁGUA, UMA EM CROARA E UMA NA COMUNIDADE IPUUEIRA DE CIMA		FORTE		VERSÃO		
	LOCAL:		MUNICIPIO DE VARJOTA		HORA		MES		
	CLIENTE:		PREFEITURA MUNICIPAL DE VARJOTA		SEINFRA		028.1 COM DESONERAÇÃO		
				SINAPI		2026/02 COM DESONERAÇÃO			
				Composições Próprias		PRÓPRIA			
						84,44%		47,48%	
						99,71%		59,74%	
						0,00%		0,00%	

ITEM	CÓDIGO	DESCRIÇÃO	UNID	QUANTIDADE DO SERVIÇO	COEFICIENTE DO INSUMO	QUANTIDADE TOTAL
3.4.3	C0354	BALIZADOR EM PVC RÍGIDO D=3" C/ENCHIMENTO DE CONCRETO	UN	96,00	0,00017417	0,01672000
4.5.3	C0354	BALIZADOR EM PVC RÍGIDO D=3" C/ENCHIMENTO DE CONCRETO	UN	86,00	0,00017417	0,01497833
TOTAL:						0,06095833
[Mão de Obra]		I2555	OPERADOR DE GRUPO GERADOR	H		
1.5.3	C0354	BALIZADOR EM PVC RÍGIDO D=3" C/ENCHIMENTO DE CONCRETO	UN	92,00	0,00017417	0,01602333
2.5.3	C0354	BALIZADOR EM PVC RÍGIDO D=3" C/ENCHIMENTO DE CONCRETO	UN	76,00	0,00017417	0,01323667
3.4.3	C0354	BALIZADOR EM PVC RÍGIDO D=3" C/ENCHIMENTO DE CONCRETO	UN	96,00	0,00017417	0,01672000
4.5.3	C0354	BALIZADOR EM PVC RÍGIDO D=3" C/ENCHIMENTO DE CONCRETO	UN	86,00	0,00017417	0,01497833
TOTAL:						0,06095833
[Mão de Obra]		00004248	OPERADOR DE PA CARREGADEIRA (HORISTA)	H		
1.4.1.3	100973	CARGA, MANOBRA E DESCARGA DE SOLOS E MATERIAIS GRANULARES EM CAMINHÃO BASCULANTE 6 M³ - CARGA COM PÁ CARREGADEIRA (CAÇAMBA DE 1,7 A 2,8 M³ / 128 HP) E DESCARGA LIVRE (UNIDADE: M3). AF_02/2026	M3	213,89	0,02155353	4,61008533
4.4.1.3	100973	CARGA, MANOBRA E DESCARGA DE SOLOS E MATERIAIS GRANULARES EM CAMINHÃO BASCULANTE 6 M³ - CARGA COM PÁ CARREGADEIRA (CAÇAMBA DE 1,7 A 2,8 M³ / 128 HP) E DESCARGA LIVRE (UNIDADE: M3). AF_02/2026	M3	28,86	0,02155353	0,62203498
TOTAL:						5,23212031
[Mão de Obra]		I2523	OPERADOR DE PERFURATRIZ / ROMPEDOR	H		
1.5.3	C0354	BALIZADOR EM PVC RÍGIDO D=3" C/ENCHIMENTO DE CONCRETO	UN	92,00	0,00081141	0,07464988
2.5.3	C0354	BALIZADOR EM PVC RÍGIDO D=3" C/ENCHIMENTO DE CONCRETO	UN	76,00	0,00081141	0,06166729
2.5.4	C0920	CORPO DE BUEIRO SIMPLES TUBULAR D=100cm	M	18,00	0,11567647	2,08217647
3.4.3	C0354	BALIZADOR EM PVC RÍGIDO D=3" C/ENCHIMENTO DE CONCRETO	UN	96,00	0,00081141	0,07789553
3.4.4	C0920	CORPO DE BUEIRO SIMPLES TUBULAR D=100cm	M	24,00	0,11567647	2,77623529
4.5.3	C0354	BALIZADOR EM PVC RÍGIDO D=3" C/ENCHIMENTO DE CONCRETO	UN	86,00	0,00081141	0,06978141
TOTAL:						5,14240588
[Mão de Obra]		I2561	OPERADOR DE RETRO ESCAVADEIRA	H		
1.4.1.1	C5012	ESCAVAÇÃO DE VALA EM MATERIAL DE 3ª CATEGORIA COM ESCAVADEIRA E ROMPEDOR HIDRÁULICO DE 1700KG	M3	904,51	0,16666667	150,75166667
2.4.1.1	C5012	ESCAVAÇÃO DE VALA EM MATERIAL DE 3ª CATEGORIA COM ESCAVADEIRA E ROMPEDOR HIDRÁULICO DE 1700KG	M3	821,54	0,16666667	136,92333333
3.3.1.1	C5012	ESCAVAÇÃO DE VALA EM MATERIAL DE 3ª CATEGORIA COM ESCAVADEIRA E ROMPEDOR HIDRÁULICO DE 1700KG	M3	961,62	0,16666667	160,27000000
4.4.1.1	C5012	ESCAVAÇÃO DE VALA EM MATERIAL DE 3ª CATEGORIA COM ESCAVADEIRA E ROMPEDOR HIDRÁULICO DE 1700KG	M3	838,64	0,16666667	139,77333333
TOTAL:						587,71833333
[Mão de Obra]		I2562	OPERADOR DE TRATOR DE ESTEIRAS	H		
1.5.3	C0354	BALIZADOR EM PVC RÍGIDO D=3" C/ENCHIMENTO DE CONCRETO	UN	92,00	0,00006387	0,00587586
2.4.1.4	C3211	ESCAVAÇÃO E CARGA DE MATERIAL DE JAZIDA	M3	153,59	0,00751880	1,15481203
2.5.3	C0354	BALIZADOR EM PVC RÍGIDO D=3" C/ENCHIMENTO DE CONCRETO	UN	76,00	0,00006387	0,00485397
2.5.4	C0920	CORPO DE BUEIRO SIMPLES TUBULAR D=100cm	M	18,00	0,00356356	0,06414400
3.3.1.5	C3211	ESCAVAÇÃO E CARGA DE MATERIAL DE JAZIDA	M3	156,01	0,00751880	1,17300752
3.4.3	C0354	BALIZADOR EM PVC RÍGIDO D=3" C/ENCHIMENTO DE CONCRETO	UN	96,00	0,00006387	0,00613133
3.4.4	C0920	CORPO DE BUEIRO SIMPLES TUBULAR D=100cm	M	24,00	0,00356356	0,08525533
4.5.3	C0354	BALIZADOR EM PVC RÍGIDO D=3" C/ENCHIMENTO DE CONCRETO	UN	86,00	0,00006387	0,00549265
TOTAL:						2,49984270
[Equipamento]		00004262	PA CARREGADEIRA SOBRE RODAS, POTENCIA LIQUIDA 128 HP, CAPACIDADE DA CACAMBA DE 1,7 A 2,8 M3, PESO OPERACIONAL MAXIMO DE 11632 KG	UN		
1.4.1.3	100973	CARGA, MANOBRA E DESCARGA DE SOLOS E MATERIAIS GRANULARES EM CAMINHÃO BASCULANTE 6 M³ - CARGA COM PÁ CARREGADEIRA (CAÇAMBA DE 1,7 A 2,8 M³ / 128 HP) E DESCARGA LIVRE (UNIDADE: M3). AF_02/2026	M3	213,89	0,00000201	0,00043030
4.4.1.3	100973	CARGA, MANOBRA E DESCARGA DE SOLOS E MATERIAIS GRANULARES EM CAMINHÃO BASCULANTE 6 M³ - CARGA COM PÁ CARREGADEIRA (CAÇAMBA DE 1,7 A 2,8 M³ / 128 HP)	M3	28,86	0,00000201	0,00005806

DETALHAMENTO DOS QUANTITATIVOS

 <p style="font-size: small;">PREFEITURA DE Varjota DO NOVO TEMPO AO FUTURO QUE TRANSFORMA</p>	OBRA:		PROJETO BASICO DE 4 PASSAGENS MOLHADAS EM DIVERSAS LOCALIDADES DO MUNICIPIO DE VARJOTA – CEARÁ		DATA : 09/04/2026		BDI : 28,64%					
	DESCRIÇÃO:		CONSTRUÇÃO DE QUATRO PASSAGENS MOLHADAS DUAS PROXIMO À COMUNIDADE DE OLHO D'ÁGUA, UMA EM CROARA E UMA NA COMUNIDADE IPUUEIRA DE CIMA		FONTE		VERSÃO					
	LOCAL:		MUNICIPIO DE VARJOTA		SEINFRA		028.1 COM DESONERAÇÃO					
	CLIENTE:		PREFEITURA MUNICIPAL DE VARJOTA		SINAPI		2026/02 COM DESONERAÇÃO					
					Composições Próprias		PROPRIA		HORA		MES	
							84,44%		47,48%			
							99,71%		59,74%			
							0,00%		0,00%			

ITEM	CÓDIGO	DESCRIÇÃO	UNID	QUANTIDADE DO SERVIÇO	COEFICIENTE DO INSUMO	QUANTIDADE TOTAL
4.4.1.3	100973	E DESCARGA LIVRE (UNIDADE: M3). AF_02/2026				TOTAL: 0,00048836
[Material] I2525 PARAFUSO C/PORCA E ARRUELA DE 1/4X1 1/2"			UN			
1.1.7	C3367	PLACA DE SINALIZAÇÃO DE OBRA EM AÇO GALVANIZADO	M2	8,00	4,00000000	32,00000000
2.1.6	C3367	PLACA DE SINALIZAÇÃO DE OBRA EM AÇO GALVANIZADO	M2	8,00	4,00000000	32,00000000
4.1.6	C3367	PLACA DE SINALIZAÇÃO DE OBRA EM AÇO GALVANIZADO	M2	8,00	4,00000000	32,00000000
						TOTAL: 96,00000000
[Material] I2526 PARAFUSO C/PORCA E ARRUELA DE 5/16X3 1/2"			UN			
1.1.7	C3367	PLACA DE SINALIZAÇÃO DE OBRA EM AÇO GALVANIZADO	M2	8,00	4,00000000	32,00000000
2.1.6	C3367	PLACA DE SINALIZAÇÃO DE OBRA EM AÇO GALVANIZADO	M2	8,00	4,00000000	32,00000000
4.1.6	C3367	PLACA DE SINALIZAÇÃO DE OBRA EM AÇO GALVANIZADO	M2	8,00	4,00000000	32,00000000
						TOTAL: 96,00000000
[Material] I2528 PEÇAS DE DESGASTE DO BRITADOR			CJ			
1.5.3	C0354	BALIZADOR EM PVC RÍGIDO D=3" C/ENCHIMENTO DE CONCRETO	UN	92,00	0,00000167	0,00015382
2.5.3	C0354	BALIZADOR EM PVC RÍGIDO D=3" C/ENCHIMENTO DE CONCRETO	UN	76,00	0,00000167	0,00012707
3.4.3	C0354	BALIZADOR EM PVC RÍGIDO D=3" C/ENCHIMENTO DE CONCRETO	UN	96,00	0,00000167	0,00016051
4.5.3	C0354	BALIZADOR EM PVC RÍGIDO D=3" C/ENCHIMENTO DE CONCRETO	UN	86,00	0,00000167	0,00014379
						TOTAL: 0,00058520
[Material] I1600 PEDRA DE MÃO (RACHÃO)			M3			
1.5.1	C3345	ALVENARIA DE PEDRA ARGAMASSADA (TRAÇO 1:3) C/AGREGADOS ADQUIRIDOS	M3	374,47	1,15000000	430,64050000
1.5.6	C3345	ALVENARIA DE PEDRA ARGAMASSADA (TRAÇO 1:3) C/AGREGADOS ADQUIRIDOS	M3	110,54	1,15000000	127,12100000
2.5.1	C3345	ALVENARIA DE PEDRA ARGAMASSADA (TRAÇO 1:3) C/AGREGADOS ADQUIRIDOS	M3	509,78	1,15000000	586,24700000
2.5.5	C2764	ENROCAMENTO DE PEDRA DE MÃO ARRUMADA (ADQUIRIDA)	M3	52,39	1,15000000	60,24850000
2.5.7	C3345	ALVENARIA DE PEDRA ARGAMASSADA (TRAÇO 1:3) C/AGREGADOS ADQUIRIDOS	M3	76,95	1,15000000	88,49250000
3.4.1	C3345	ALVENARIA DE PEDRA ARGAMASSADA (TRAÇO 1:3) C/AGREGADOS ADQUIRIDOS	M3	702,19	1,15000000	807,51850000
3.4.5	C2764	ENROCAMENTO DE PEDRA DE MÃO ARRUMADA (ADQUIRIDA)	M3	96,15	1,15000000	110,57250000
3.4.7	C3345	ALVENARIA DE PEDRA ARGAMASSADA (TRAÇO 1:3) C/AGREGADOS ADQUIRIDOS	M3	95,19	1,15000000	109,46850000
4.5.1	C3345	ALVENARIA DE PEDRA ARGAMASSADA (TRAÇO 1:3) C/AGREGADOS ADQUIRIDOS	M3	420,15	1,15000000	483,17250000
4.5.5	C3345	ALVENARIA DE PEDRA ARGAMASSADA (TRAÇO 1:3) C/AGREGADOS ADQUIRIDOS	M3	105,00	1,15000000	120,75000000
						TOTAL: 2.924,23150000
[Mão de Obra] I2391 PEDREIRO			H			
1.1.4	C2832	FOSSA SÉPTICA E SUMIDOURO EM ALVENARIA	UN	2,00	34,93000000	69,86000000
1.5.1	C3345	ALVENARIA DE PEDRA ARGAMASSADA (TRAÇO 1:3) C/AGREGADOS ADQUIRIDOS	M3	374,47	5,00000000	1.872,35000000
1.5.3	C0354	BALIZADOR EM PVC RÍGIDO D=3" C/ENCHIMENTO DE CONCRETO	UN	92,00	0,50000000	46,00000000
1.5.6	C3345	ALVENARIA DE PEDRA ARGAMASSADA (TRAÇO 1:3) C/AGREGADOS ADQUIRIDOS	M3	110,54	5,00000000	552,70000000
1.5.7	C4293	CONCRETO PRÉ-MOLDADO FCK ACIMA DE 50 MPa INCLUSIVE LANÇAMENTO, CURA E TRANSPORTE	M3	82,91	0,80000000	66,32800000
2.1.3	C2832	FOSSA SÉPTICA E SUMIDOURO EM ALVENARIA	UN	1,00	34,93000000	34,93000000
2.5.1	C3345	ALVENARIA DE PEDRA ARGAMASSADA (TRAÇO 1:3) C/AGREGADOS ADQUIRIDOS	M3	509,78	5,00000000	2.548,90000000
2.5.3	C0354	BALIZADOR EM PVC RÍGIDO D=3" C/ENCHIMENTO DE CONCRETO	UN	76,00	0,50000000	38,00000000
2.5.4	C0920	CORPO DE BUEIRO SIMPLES TUBULAR D=100cm	M	18,00	2,97500000	53,55000000
2.5.5	C2764	ENROCAMENTO DE PEDRA DE MÃO ARRUMADA (ADQUIRIDA)	M3	52,39	1,00000000	52,39000000
2.5.7	C3345	ALVENARIA DE PEDRA ARGAMASSADA (TRAÇO 1:3) C/AGREGADOS ADQUIRIDOS	M3	76,95	5,00000000	384,75000000
2.5.8	C3732	JUNTA DE DILATAÇÃO À BASE DE MASTIQUE (1.00 x 1.00cm)	M	84,00	0,20000000	16,80000000
2.5.9	C4293	CONCRETO PRÉ-MOLDADO FCK ACIMA DE 50 MPa INCLUSIVE LANÇAMENTO, CURA E TRANSPORTE	M3	69,26	0,80000000	55,40800000
3.4.1	C3345	ALVENARIA DE PEDRA ARGAMASSADA (TRAÇO 1:3) C/AGREGADOS ADQUIRIDOS	M3	702,19	5,00000000	3.510,95000000
3.4.3	C0354	BALIZADOR EM PVC RÍGIDO D=3" C/ENCHIMENTO DE CONCRETO	UN	96,00	0,50000000	48,00000000
3.4.4	C0920	CORPO DE BUEIRO SIMPLES TUBULAR D=100cm	M	24,00	2,97500000	71,40000000

DETALHAMENTO DOS QUANTITATIVOS

 <p style="font-size: small;">PREFEITURA DE Varjota DO NOVO TEMPO AO FUTURO QUE TRANSFORMA</p>	OBRA:		PROJETO BASICO DE 4 PASSAGENS MOLHADAS EM DIVERSAS LOCALIDADES DO MUNICIPIO DE VARJOTA – CEARÁ		DATA : 09/04/2026		BDI : 28,64%					
	DESCRIÇÃO:		CONSTRUÇÃO DE QUATRO PASSAGENS MOLHADAS DUAS PROXIMO A COMUNIDADE DE OLHO D'ÁGUA, UMA EM CROARA E UMA NA COMUNIDADE IPUEIRA DE CIMA		FORTE		VERSÃO					
	LOCAL:		MUNICIPIO DE VARJOTA		SEINFRA		028.1 COM DESONERAÇÃO					
	CLIENTE:		PREFEITURA MUNICIPAL DE VARJOTA		SINAPI		2026/02 COM DESONERAÇÃO					
					Composições Próprias		PROPRIA		HORA		MES	
							84,44%		47,48%			
							99,71%		59,74%			
							0,00%		0,00%			

ITEM	CÓDIGO	DESCRIÇÃO	UNID	QUANTIDADE DO SERVIÇO	COEFICIENTE DO INSUMO	QUANTIDADE TOTAL
3.4.5	C2764	ENROCAMENTO DE PEDRA DE MÃO ARRUMADA (ADQUIRIDA)	M3	96,15	1,00000000	96,15000000
3.4.7	C3345	ALVENARIA DE PEDRA ARGAMASSADA (TRAÇO 1:3) C/AGREGADOS ADQUIRIDOS	M3	95,19	5,00000000	475,95000000
3.4.8	C3732	JUNTA DE DILATAÇÃO À BASE DE MASTIQUE (1.00 x 1.00cm)	M	114,00	0,20000000	22,80000000
3.4.9	C4293	CONCRETO PRÉ-MOLDADO FCK ACIMA DE 50 MPa INCLUSIVE LANÇAMENTO, CURA E TRANSPORTE	M3	85,67	0,80000000	68,53600000
4.1.3	C2832	FOSSA SÉPTICA E SUMIDOURO EM ALVENARIA	UN	1,00	34,93000000	34,93000000
4.5.1	C3345	ALVENARIA DE PEDRA ARGAMASSADA (TRAÇO 1:3) C/AGREGADOS ADQUIRIDOS	M3	420,15	5,00000000	2.100,75000000
4.5.3	C0354	BALIZADOR EM PVC RÍGIDO D=3" C/ENCHIMENTO DE CONCRETO	UN	86,00	0,50000000	43,00000000
4.5.5	C3345	ALVENARIA DE PEDRA ARGAMASSADA (TRAÇO 1:3) C/AGREGADOS ADQUIRIDOS	M3	105,00	5,00000000	525,00000000
4.5.6	C3732	JUNTA DE DILATAÇÃO À BASE DE MASTIQUE (1.00 x 1.00cm)	M	108,00	0,20000000	21,60000000
4.5.7	C4293	CONCRETO PRÉ-MOLDADO FCK ACIMA DE 50 MPa INCLUSIVE LANÇAMENTO, CURA E TRANSPORTE	M3	78,75	0,80000000	63,00000000
TOTAL:						12.874,03200000

[Material]	I1605	PEDRISCO	M3			
1.1.4	C2832	FOSSA SÉPTICA E SUMIDOURO EM ALVENARIA	UN	2,00	0,74236800	1,48473600
2.1.3	C2832	FOSSA SÉPTICA E SUMIDOURO EM ALVENARIA	UN	1,00	0,74236800	0,74236800
4.1.3	C2832	FOSSA SÉPTICA E SUMIDOURO EM ALVENARIA	UN	1,00	0,74236800	0,74236800
TOTAL:						2,96947200

[Material]	I2695	PLACA REFLETIVA DE AÇO GALVANIZADO	M2			
1.1.7	C3367	PLACA DE SINALIZAÇÃO DE OBRA EM AÇO GALVANIZADO	M2	8,00	1,00000000	8,00000000
2.1.6	C3367	PLACA DE SINALIZAÇÃO DE OBRA EM AÇO GALVANIZADO	M2	8,00	1,00000000	8,00000000
4.1.6	C3367	PLACA DE SINALIZAÇÃO DE OBRA EM AÇO GALVANIZADO	M2	8,00	1,00000000	8,00000000
TOTAL:						24,00000000

[Material]	I0198	PONTALETE / BARROTE DE 3"x3" - APARELHADO	M			
1.1.7	C3367	PLACA DE SINALIZAÇÃO DE OBRA EM AÇO GALVANIZADO	M2	8,00	3,00000000	24,00000000
2.1.6	C3367	PLACA DE SINALIZAÇÃO DE OBRA EM AÇO GALVANIZADO	M2	8,00	3,00000000	24,00000000
4.1.6	C3367	PLACA DE SINALIZAÇÃO DE OBRA EM AÇO GALVANIZADO	M2	8,00	3,00000000	24,00000000
TOTAL:						72,00000000

[Material]	I1691	PONTALETE / BARROTE DE 3"x3"	M			
1.1.6	C1937	PLACAS PADRÃO DE OBRA	M2	12,00	4,50000000	54,00000000
1.3.1	C1630	LOCAÇÃO DA OBRA - EXECUÇÃO DE GABARITO	M2	793,42	0,04000000	31,73680000
2.1.5	C1937	PLACAS PADRÃO DE OBRA	M2	12,00	4,50000000	54,00000000
2.2.1	C1630	LOCAÇÃO DA OBRA - EXECUÇÃO DE GABARITO	M2	716,82	0,04000000	28,67280000
2.5.4	C0920	CORPO DE BUEIRO SIMPLES TUBULAR D=100cm	M	18,00	0,48160000	8,66880000
3.1.1	C1630	LOCAÇÃO DA OBRA - EXECUÇÃO DE GABARITO	M2	826,19	0,04000000	33,04760000
3.4.4	C0920	CORPO DE BUEIRO SIMPLES TUBULAR D=100cm	M	24,00	0,48160000	11,55840000
4.1.5	C1937	PLACAS PADRÃO DE OBRA	M2	12,00	4,50000000	54,00000000
4.2.1	C1630	LOCAÇÃO DA OBRA - EXECUÇÃO DE GABARITO	M2	525,01	0,04000000	21,00040000
TOTAL:						296,68480000

[Material]	I7486	PÓRTICO 27 TON	H			
1.5.7	C4293	CONCRETO PRÉ-MOLDADO FCK ACIMA DE 50 MPa INCLUSIVE LANÇAMENTO, CURA E TRANSPORTE	M3	82,91	0,32700000	27,11157000
2.5.9	C4293	CONCRETO PRÉ-MOLDADO FCK ACIMA DE 50 MPa INCLUSIVE LANÇAMENTO, CURA E TRANSPORTE	M3	69,26	0,32700000	22,64802000
3.4.9	C4293	CONCRETO PRÉ-MOLDADO FCK ACIMA DE 50 MPa INCLUSIVE LANÇAMENTO, CURA E TRANSPORTE	M3	85,67	0,32700000	28,01409000
4.5.7	C4293	CONCRETO PRÉ-MOLDADO FCK ACIMA DE 50 MPa INCLUSIVE LANÇAMENTO, CURA E TRANSPORTE	M3	78,75	0,32700000	25,75125000
TOTAL:						103,52493000

DETALHAMENTO DOS QUANTITATIVOS

 <p style="font-size: small;">PREFEITURA DE Varjota DO NOVO TEMPO AO FUTURO QUE TRANSFORMA</p>	OBRA:		PROJETO BASICO DE 4 PASSAGENS MOLHADAS EM DIVERSAS LOCALIDADES DO MUNICIPIO DE VARJOTA – CEARÁ		DATA : 09/04/2026		BDI : 28,64%					
	DESCRIÇÃO:		CONSTRUÇÃO DE QUATRO PASSAGENS MOLHADAS DUAS PROXIMO A COMUNIDADE DE OLHO D'ÁGUA, UMA EM CROARA E UMA NA COMUNIDADE IPUEIRA DE CIMA		FORTE		VERSÃO					
	LOCAL:		MUNICIPIO DE VARJOTA		SEINFRA		028.1 COM DESONERAÇÃO					
	CLIENTE:		PREFEITURA MUNICIPAL DE VARJOTA		SINAPI		2026/02 COM DESONERAÇÃO					
					Composições Próprias		PROPRIA		HORA		MES	
							84,44%		47,48%			
							99,71%		59,74%			
							0,00%		0,00%			

ITEM	CÓDIGO	DESCRIÇÃO	UNID	QUANTIDADE DO SERVIÇO	COEFICIENTE DO INSUMO	QUANTIDADE TOTAL
[Material]	I2405	POSTE DE CONCRETO DUPLO T (150/9), RESISTÊNCIA NOMINAL 150KG, H=9,00M, PESO APROXIMADO 470KG	UN			
1.1.5	C2850	INSTALAÇÕES PROVISÓRIAS DE LUZ , FORÇA,TELEFONE E LÓGICA	UN	1,00	1,00000000	1,00000000
2.1.4	C2850	INSTALAÇÕES PROVISÓRIAS DE LUZ , FORÇA,TELEFONE E LÓGICA	UN	1,00	1,00000000	1,00000000
4.1.4	C2850	INSTALAÇÕES PROVISÓRIAS DE LUZ , FORÇA,TELEFONE E LÓGICA	UN	1,00	1,00000000	1,00000000
TOTAL:						3,00000000
[Material]	I1725	PREGO 15X15 (1.1/4" x 13) (APROXIMADAMENTE 672UN/KG)	KG			
1.1.6	C1937	PLACAS PADRÃO DE OBRA	M2	12,00	0,15000000	1,80000000
2.1.5	C1937	PLACAS PADRÃO DE OBRA	M2	12,00	0,15000000	1,80000000
4.1.5	C1937	PLACAS PADRÃO DE OBRA	M2	12,00	0,15000000	1,80000000
TOTAL:						5,40000000
[Material]	I1728	PREGO 18X27 (2.1/2" X 10) (APROXIMADAMENTE 198UN/KG)	KG			
1.1.4	C2832	FOSSA SÉPTICA E SUMIDOURO EM ALVENARIA	UN	2,00	0,27600000	0,55200000
1.5.2	C1400	FORMA DE TÁBUAS DE 1" DE 3A. P/FUNDAÇÕES UTIL. 5 X	M2	730,08	0,15000000	109,51200000
2.1.3	C2832	FOSSA SÉPTICA E SUMIDOURO EM ALVENARIA	UN	1,00	0,27600000	0,27600000
2.5.2	C1400	FORMA DE TÁBUAS DE 1" DE 3A. P/FUNDAÇÕES UTIL. 5 X	M2	942,19	0,15000000	141,32850000
2.5.4	C0920	CORPO DE BUEIRO SIMPLES TUBULAR D=100cm	M	18,00	0,22400000	4,03200000
3.4.2	C1400	FORMA DE TÁBUAS DE 1" DE 3A. P/FUNDAÇÕES UTIL. 5 X	M2	1.261,40	0,15000000	189,21000000
3.4.4	C0920	CORPO DE BUEIRO SIMPLES TUBULAR D=100cm	M	24,00	0,22400000	5,37600000
4.1.3	C2832	FOSSA SÉPTICA E SUMIDOURO EM ALVENARIA	UN	1,00	0,27600000	0,27600000
4.5.2	C1400	FORMA DE TÁBUAS DE 1" DE 3A. P/FUNDAÇÕES UTIL. 5 X	M2	832,65	0,15000000	124,89750000
TOTAL:						575,46000000
[Material]	I1724	PREGO	KG			
1.3.1	C1630	LOCAÇÃO DA OBRA - EXECUÇÃO DE GABARITO	M2	793,42	0,01200000	9,52104000
2.2.1	C1630	LOCAÇÃO DA OBRA - EXECUÇÃO DE GABARITO	M2	716,82	0,01200000	8,60184000
3.1.1	C1630	LOCAÇÃO DA OBRA - EXECUÇÃO DE GABARITO	M2	826,19	0,01200000	9,91428000
4.2.1	C1630	LOCAÇÃO DA OBRA - EXECUÇÃO DE GABARITO	M2	525,01	0,01200000	6,30012000
TOTAL:						34,33728000
[Material]	I2413	QUADRO DE MEDIÇÃO TRIFASICA EM POSTE	UN			
1.1.5	C2850	INSTALAÇÕES PROVISÓRIAS DE LUZ , FORÇA,TELEFONE E LÓGICA	UN	1,00	1,00000000	1,00000000
2.1.4	C2850	INSTALAÇÕES PROVISÓRIAS DE LUZ , FORÇA,TELEFONE E LÓGICA	UN	1,00	1,00000000	1,00000000
4.1.4	C2850	INSTALAÇÕES PROVISÓRIAS DE LUZ , FORÇA,TELEFONE E LÓGICA	UN	1,00	1,00000000	1,00000000
TOTAL:						3,00000000
[Material]	I1846	SARRAFO DE 1"X4"	M			
1.1.4	C2832	FOSSA SÉPTICA E SUMIDOURO EM ALVENARIA	UN	2,00	0,92000000	1,84000000
1.5.2	C1400	FORMA DE TÁBUAS DE 1" DE 3A. P/FUNDAÇÕES UTIL. 5 X	M2	730,08	0,50000000	365,04000000
2.1.3	C2832	FOSSA SÉPTICA E SUMIDOURO EM ALVENARIA	UN	1,00	0,92000000	0,92000000
2.5.2	C1400	FORMA DE TÁBUAS DE 1" DE 3A. P/FUNDAÇÕES UTIL. 5 X	M2	942,19	0,50000000	471,09500000
2.5.4	C0920	CORPO DE BUEIRO SIMPLES TUBULAR D=100cm	M	18,00	0,13440000	2,41920000
3.4.2	C1400	FORMA DE TÁBUAS DE 1" DE 3A. P/FUNDAÇÕES UTIL. 5 X	M2	1.261,40	0,50000000	630,70000000
3.4.4	C0920	CORPO DE BUEIRO SIMPLES TUBULAR D=100cm	M	24,00	0,13440000	3,22560000
4.1.3	C2832	FOSSA SÉPTICA E SUMIDOURO EM ALVENARIA	UN	1,00	0,92000000	0,92000000
4.5.2	C1400	FORMA DE TÁBUAS DE 1" DE 3A. P/FUNDAÇÕES UTIL. 5 X	M2	832,65	0,50000000	416,32500000
TOTAL:						1.892,48480000
[Encargos Complementares]	00037373	SEGURO - HORISTA (COLETADO CAIXA - ENCARGOS COMPLEMENTARES)	H			
1.4.1.3	100973	CARGA, MANOBRA E DESCARGA DE SOLOS E MATERIAIS GRANULARES EM CAMINHÃO BASCULANTE 6 M³ - CARGA COM PÁ CARREGADEIRA (CAÇAMBA DE 1,7 A 2,8 M³ / 128 HP)	M3	213,89	0,06541800	13,99225602

DETALHAMENTO DOS QUANTITATIVOS

 <p style="font-size: small;">PREFEITURA DE Varjota DO NOVO TEMPO AO FUTURO QUE TRANSFORMA</p>	OBRA:		PROJETO BASICO DE 4 PASSAGENS MOLHADAS EM DIVERSAS LOCALIDADES DO MUNICIPIO DE VARJOTA – CEARÁ		DATA : 09/04/2026	BDI : 28,64%		
	DESCRIÇÃO:		CONSTRUÇÃO DE QUATRO PASSAGENS MOLHADAS DUAS PROXIMO A COMUNIDADE DE OLHO D'ÁGUA, UMA EM CROARA E UMA NA COMUNIDADE IPUUEIRA DE CIMA		SEINFRA	028.1 COM DESONERAÇÃO	84,44%	47,48%
	LOCAL:		MUNICIPIO DE VARJOTA		SINAPI	2026/02 COM DESONERAÇÃO	99,71%	59,74%
	CLIENTE:		PREFEITURA MUNICIPAL DE VARJOTA		Composições Próprias	PRÓPRIA	0,00%	0,00%

ITEM	CÓDIGO	DESCRIÇÃO	UNID	QUANTIDADE DO SERVIÇO	COEFICIENTE DO INSUMO	QUANTIDADE TOTAL
1.4.1.3	100973	E DESCARGA LIVRE (UNIDADE: M3). AF_02/2026				
4.4.1.3	100973	CARGA, MANOBRA E DESCARGA DE SOLOS E MATERIAIS GRANULARES EM CAMINHÃO BASCULANTE 6 M³ - CARGA COM PÁ CARREGADEIRA (ÇAÇAMBA DE 1,7 A 2,8 M³ / 128 HP) E DESCARGA LIVRE (UNIDADE: M3). AF_02/2026	M3	28,86	0,06541800	1,88796348
TOTAL:						15,88021950

[Encargos Complementares] **00040864**

SEGURO - MENSALISTA (COLETADO CAIXA - ENCARGOS COMPLEMENTARES)

MES

1.2.1	101389	AUXILIAR DE TOPÓGRAFO COM ENCARGOS COMPLEMENTARES	MES	1,50	1,00000000	1,50000000
1.2.2	94296	TOPOGRAFO COM ENCARGOS COMPLEMENTARES	MES	1,50	1,00000000	1,50000000
1.2.3	94295	MESTRE DE OBRAS COM ENCARGOS COMPLEMENTARES	MES	1,50	1,00000000	1,50000000
2.3.1	101389	AUXILIAR DE TOPÓGRAFO COM ENCARGOS COMPLEMENTARES	MES	1,50	1,00000000	1,50000000
2.3.2	94296	TOPOGRAFO COM ENCARGOS COMPLEMENTARES	MES	1,50	1,00000000	1,50000000
2.3.3	94295	MESTRE DE OBRAS COM ENCARGOS COMPLEMENTARES	MES	1,50	1,00000000	1,50000000
3.2.1	101389	AUXILIAR DE TOPÓGRAFO COM ENCARGOS COMPLEMENTARES	MES	1,50	1,00000000	1,50000000
3.2.2	94296	TOPOGRAFO COM ENCARGOS COMPLEMENTARES	MES	1,50	1,00000000	1,50000000
3.2.3	94295	MESTRE DE OBRAS COM ENCARGOS COMPLEMENTARES	MES	1,50	1,00000000	1,50000000
4.3.1	101389	AUXILIAR DE TOPÓGRAFO COM ENCARGOS COMPLEMENTARES	MES	1,50	1,00000000	1,50000000
4.3.2	94296	TOPOGRAFO COM ENCARGOS COMPLEMENTARES	MES	1,50	1,00000000	1,50000000
4.3.3	94295	MESTRE DE OBRAS COM ENCARGOS COMPLEMENTARES	MES	1,50	1,00000000	1,50000000
TOTAL:						18,00000000

[Material] **I2535**

SÉRIE DE BROCAS S.12 D=22MM

JG

1.5.3	C0354	BALIZADOR EM PVC RÍGIDO D=3" C/ENCHIMENTO DE CONCRETO	UN	92,00	0,00000230	0,00021151
2.5.3	C0354	BALIZADOR EM PVC RÍGIDO D=3" C/ENCHIMENTO DE CONCRETO	UN	76,00	0,00000230	0,00017472
2.5.4	C0920	CORPO DE BUEIRO SIMPLES TUBULAR D=100cm	M	18,00	0,00032775	0,00589950
3.4.3	C0354	BALIZADOR EM PVC RÍGIDO D=3" C/ENCHIMENTO DE CONCRETO	UN	96,00	0,00000230	0,00022070
3.4.4	C0920	CORPO DE BUEIRO SIMPLES TUBULAR D=100cm	M	24,00	0,00032775	0,00786600
4.5.3	C0354	BALIZADOR EM PVC RÍGIDO D=3" C/ENCHIMENTO DE CONCRETO	UN	86,00	0,00000230	0,00019771
TOTAL:						0,01457015

[Mão de Obra] **I2543**

SERVEENTE

H

1.1.4	C2832	FOSSA SÉPTICA E SUMIDOURO EM ALVENARIA	UN	2,00	87,24280000	174,48560000
1.1.6	C1937	PLACAS PADRÃO DE OBRA	M2	12,00	2,00000000	24,00000000
1.1.7	C3367	PLACA DE SINALIZAÇÃO DE OBRA EM AÇO GALVANIZADO	M2	8,00	1,00000000	8,00000000
1.3.1	C1630	LOCAÇÃO DA OBRA - EXECUÇÃO DE GABARITO	M2	793,42	0,13000000	103,14460000
1.4.1.2	C2920	REATERRO C/COMPACTAÇÃO MECÂNICA, E CONTROLE, MATERIAL DA VALA	M3	690,62	1,05000000	725,15100000
1.4.1.5	C0095	APILOAMENTO DE PISO OU FUNDO DE VALAS C/MAÇO DE 30 A 60 KG	M2	607,99	1,70000000	1.033,58300000
1.5.1	C3345	ALVENARIA DE PEDRA ARGAMASSADA (TRAÇO 1:3) C/AGREGADOS ADQUIRIDOS	M3	374,47	10,00000000	3.744,70000000
1.5.3	C0354	BALIZADOR EM PVC RÍGIDO D=3" C/ENCHIMENTO DE CONCRETO	UN	92,00	1,03370328	95,10070133
1.5.6	C3345	ALVENARIA DE PEDRA ARGAMASSADA (TRAÇO 1:3) C/AGREGADOS ADQUIRIDOS	M3	110,54	10,00000000	1.105,40000000
1.5.7	C4293	CONCRETO PRÉ-MOLDADO FCK ACIMA DE 50 MPa INCLUSIVE LANÇAMENTO, CURA E TRANSPORTE	M3	82,91	3,20000000	265,31200000
1.6.1	C3447	LIMPEZA DE PISO EM ÁREA URBANIZADA	M2	552,72	0,07500000	41,45400000
2.1.3	C2832	FOSSA SÉPTICA E SUMIDOURO EM ALVENARIA	UN	1,00	87,24280000	87,24280000
2.1.5	C1937	PLACAS PADRÃO DE OBRA	M2	12,00	2,00000000	24,00000000
2.1.6	C3367	PLACA DE SINALIZAÇÃO DE OBRA EM AÇO GALVANIZADO	M2	8,00	1,00000000	8,00000000
2.2.1	C1630	LOCAÇÃO DA OBRA - EXECUÇÃO DE GABARITO	M2	716,82	0,13000000	93,18660000
2.4.1.2	C2920	REATERRO C/COMPACTAÇÃO MECÂNICA, E CONTROLE, MATERIAL DA VALA	M3	975,11	1,05000000	1.023,86550000
2.4.1.4	C3211	ESCAVAÇÃO E CARGA DE MATERIAL DE JAZIDA	M3	153,59	0,01503759	2,30962406
2.4.1.5	C0095	APILOAMENTO DE PISO OU FUNDO DE VALAS C/MAÇO DE 30 A 60 KG	M2	507,88	1,70000000	863,39600000
2.5.1	C3345	ALVENARIA DE PEDRA ARGAMASSADA (TRAÇO 1:3) C/AGREGADOS ADQUIRIDOS	M3	509,78	10,00000000	5.097,80000000
2.5.3	C0354	BALIZADOR EM PVC RÍGIDO D=3" C/ENCHIMENTO DE CONCRETO	UN	76,00	1,03370328	78,56144892
2.5.4	C0920	CORPO DE BUEIRO SIMPLES TUBULAR D=100cm	M	18,00	6,99271535	125,86887624
2.5.5	C2764	ENROCAMENTO DE PEDRA DE MÃO ARRUMADA (ADQUIRIDA)	M3	52,39	2,50000000	130,97500000
2.5.7	C3345	ALVENARIA DE PEDRA ARGAMASSADA (TRAÇO 1:3) C/AGREGADOS ADQUIRIDOS	M3	76,95	10,00000000	769,50000000

DETALHAMENTO DOS QUANTITATIVOS

 <p style="font-size: small;">PREFEITURA DE Varjota DO NOVO TEMPO AO FUTURO QUE TRANSFORMA</p>	OBRA:		PROJETO BASICO DE 4 PASSAGENS MOLHADAS EM DIVERSAS LOCALIDADES DO MUNICIPIO DE VARJOTA – CEARÁ		DATA : 09/04/2026		BDI : 28,64%		
	DESCRIÇÃO:		CONSTRUÇÃO DE QUATRO PASSAGENS MOLHADAS DUAS PROXIMO A COMUNIDADE DE OLHO D'ÁGUA, UMA EM CROARA E UMA NA COMUNIDADE IPUUEIRA DE CIMA		FORTE		VERSÃO		
	LOCAL:		MUNICIPIO DE VARJOTA		HORA		MES		
	CLIENTE:		PREFEITURA MUNICIPAL DE VARJOTA		SEINFRA		028.1 COM DESONERAÇÃO		
				SINAPI		2026/02 COM DESONERAÇÃO			
				Composições Próprias		PRÓPRIA			
						84,44%		47,48%	
						99,71%		59,74%	
						0,00%		0,00%	

ITEM	CÓDIGO	DESCRIÇÃO	UNID	QUANTIDADE DO SERVIÇO	COEFICIENTE DO INSUMO	QUANTIDADE TOTAL
2.5.9	C4293	CONCRETO PRÉ-MOLDADO FCK ACIMA DE 50 MPa INCLUSIVE LANÇAMENTO, CURA E TRANSPORTE	M3	69,26	3,20000000	221,63200000
2.6.1	C3447	LIMPEZA DE PISO EM ÁREA URBANIZADA	M2	461,70	0,07500000	34,62750000
3.1.1	C1630	LOCAÇÃO DA OBRA - EXECUÇÃO DE GABARITO	M2	826,19	0,13000000	107,40470000
3.3.1.2	C2920	REATERRO C/COMPACTAÇÃO MECÂNICA, E CONTROLE, MATERIAL DA VALA	M3	1.117,63	1,05000000	1.173,51150000
3.3.1.4	C0095	APILOAMENTO DE PISO OU FUNDO DE VALAS C/MAÇO DE 30 A 60 KG	M2	626,45	1,70000000	1.064,96500000
3.3.1.5	C3211	ESCAVAÇÃO E CARGA DE MATERIAL DE JAZIDA	M3	156,01	0,01503759	2,34601504
3.4.1	C3345	ALVENARIA DE PEDRA ARGAMASSADA (TRAÇO 1:3) C/AGREGADOS ADQUIRIDOS	M3	702,19	10,00000000	7.021,90000000
3.4.3	C0354	BALIZADOR EM PVC RÍGIDO D=3" C/ENCHIMENTO DE CONCRETO	UN	96,00	1,03370328	99,23551443
3.4.4	C0920	CORPO DE BUEIRO SIMPLES TUBULAR D=100cm	M	24,00	6,99271535	167,82516831
3.4.5	C2764	ENROCAMENTO DE PEDRA DE MÃO ARRUMADA (ADQUIRIDA)	M3	96,15	2,50000000	240,37500000
3.4.7	C3345	ALVENARIA DE PEDRA ARGAMASSADA (TRAÇO 1:3) C/AGREGADOS ADQUIRIDOS	M3	95,19	10,00000000	951,90000000
3.4.9	C4293	CONCRETO PRÉ-MOLDADO FCK ACIMA DE 50 MPa INCLUSIVE LANÇAMENTO, CURA E TRANSPORTE	M3	85,67	3,20000000	274,14400000
3.5.1	C3447	LIMPEZA DE PISO EM ÁREA URBANIZADA	M2	571,14	0,07500000	42,83550000
4.1.3	C2832	FOSSA SÉPTICA E SUMIDOURO EM ALVENARIA	UN	1,00	87,24280000	87,24280000
4.1.5	C1937	PLACAS PADRÃO DE OBRA	M2	12,00	2,00000000	24,00000000
4.1.6	C3367	PLACA DE SINALIZAÇÃO DE OBRA EM AÇO GALVANIZADO	M2	8,00	1,00000000	8,00000000
4.2.1	C1630	LOCAÇÃO DA OBRA - EXECUÇÃO DE GABARITO	M2	525,01	0,13000000	68,25130000
4.4.1.2	C2920	REATERRO C/COMPACTAÇÃO MECÂNICA, E CONTROLE, MATERIAL DA VALA	M3	809,78	1,05000000	850,26900000
4.4.1.5	C0095	APILOAMENTO DE PISO OU FUNDO DE VALAS C/MAÇO DE 30 A 60 KG	M2	577,52	1,70000000	981,78400000
4.5.1	C3345	ALVENARIA DE PEDRA ARGAMASSADA (TRAÇO 1:3) C/AGREGADOS ADQUIRIDOS	M3	420,15	10,00000000	4.201,50000000
4.5.3	C0354	BALIZADOR EM PVC RÍGIDO D=3" C/ENCHIMENTO DE CONCRETO	UN	86,00	1,03370328	88,89848168
4.5.5	C3345	ALVENARIA DE PEDRA ARGAMASSADA (TRAÇO 1:3) C/AGREGADOS ADQUIRIDOS	M3	105,00	10,00000000	1.050,00000000
4.5.7	C4293	CONCRETO PRÉ-MOLDADO FCK ACIMA DE 50 MPa INCLUSIVE LANÇAMENTO, CURA E TRANSPORTE	M3	78,75	3,20000000	252,00000000
4.6.1	C3447	LIMPEZA DE PISO EM ÁREA URBANIZADA	M2	525,00	0,07500000	39,37500000
TOTAL:						34.679,05923001

[Material]	I6803	SÍLICA ATIVA	KG			
1.5.7	C4293	CONCRETO PRÉ-MOLDADO FCK ACIMA DE 50 MPa INCLUSIVE LANÇAMENTO, CURA E TRANSPORTE	M3	82,91	55,00000000	4.560,05000000
2.5.9	C4293	CONCRETO PRÉ-MOLDADO FCK ACIMA DE 50 MPa INCLUSIVE LANÇAMENTO, CURA E TRANSPORTE	M3	69,26	55,00000000	3.809,30000000
3.4.9	C4293	CONCRETO PRÉ-MOLDADO FCK ACIMA DE 50 MPa INCLUSIVE LANÇAMENTO, CURA E TRANSPORTE	M3	85,67	55,00000000	4.711,85000000
4.5.7	C4293	CONCRETO PRÉ-MOLDADO FCK ACIMA DE 50 MPa INCLUSIVE LANÇAMENTO, CURA E TRANSPORTE	M3	78,75	55,00000000	4.331,25000000
TOTAL:						17.412,45000000

[Material]	I1916	TABUA DE 1" DE 3A. - L = 30cm	M			
1.1.4	C2832	FOSSA SÉPTICA E SUMIDOURO EM ALVENARIA	UN	2,00	1,84000000	3,68000000
1.5.2	C1400	FORMA DE TÁBUAS DE 1" DE 3A. P/FUNDAÇÕES UTIL. 5 X	M2	730,08	1,00000000	730,08000000
2.1.3	C2832	FOSSA SÉPTICA E SUMIDOURO EM ALVENARIA	UN	1,00	1,84000000	1,84000000
2.5.2	C1400	FORMA DE TÁBUAS DE 1" DE 3A. P/FUNDAÇÕES UTIL. 5 X	M2	942,19	1,00000000	942,19000000
3.4.2	C1400	FORMA DE TÁBUAS DE 1" DE 3A. P/FUNDAÇÕES UTIL. 5 X	M2	1.261,40	1,00000000	1.261,40000000
4.1.3	C2832	FOSSA SÉPTICA E SUMIDOURO EM ALVENARIA	UN	1,00	1,84000000	1,84000000
4.5.2	C1400	FORMA DE TÁBUAS DE 1" DE 3A. P/FUNDAÇÕES UTIL. 5 X	M2	832,65	1,00000000	832,65000000
TOTAL:						3.773,68000000

[Material]	I2429	TABUA DE VIROLA DE 12"x 1"	M2			
1.3.1	C1630	LOCAÇÃO DA OBRA - EXECUÇÃO DE GABARITO	M2	793,42	0,00900000	7,14078000
2.2.1	C1630	LOCAÇÃO DA OBRA - EXECUÇÃO DE GABARITO	M2	716,82	0,00900000	6,45138000
3.1.1	C1630	LOCAÇÃO DA OBRA - EXECUÇÃO DE GABARITO	M2	826,19	0,00900000	7,43571000
4.2.1	C1630	LOCAÇÃO DA OBRA - EXECUÇÃO DE GABARITO	M2	525,01	0,00900000	4,72509000
TOTAL:						25,75296000

DETALHAMENTO DOS QUANTITATIVOS

 <p style="font-size: small;">PREFEITURA DE Varjota DO NOVO TEMPO AO FUTURO QUE TRANSFORMA</p>	OBRA:		PROJETO BASICO DE 4 PASSAGENS MOLHADAS EM DIVERSAS LOCALIDADES DO MUNICIPIO DE VARJOTA – CEARÁ		DATA : 09/04/2026	BDI : 28,64%		
	DESCRIÇÃO:		CONSTRUÇÃO DE QUATRO PASSAGENS MOLHADAS DUAS PROXIMO A COMUNIDADE DE OLHO D'ÁGUA, UMA EM CROARA E UMA NA COMUNIDADE IPUUEIRA DE CIMA		FORTE	VERSÃO		
	LOCAL:		MUNICIPIO DE VARJOTA		SEINFRA	028.1 COM DESONERAÇÃO	HORA	MES
	CLIENTE:		PREFEITURA MUNICIPAL DE VARJOTA		SINAPI	2026/02 COM DESONERAÇÃO	84,44%	47,48%
				Composições Próprias	PRÓPRIA	99,71%	59,74%	
						0,00%	0,00%	

ITEM	CÓDIGO	DESCRIÇÃO	UNID	QUANTIDADE DO SERVIÇO	COEFICIENTE DO INSUMO	QUANTIDADE TOTAL
[Material] I2040 TELA SOLDADA EM AÇO CA-60 B FIO= 5,0MM MALHA 10 X 10 CM (3,11KG/M2) M2						
1.5.5	C0219	ARMADURA DE TELA DE AÇO	M2	552,72	1,03000000	569,30160000
2.5.6	C0219	ARMADURA DE TELA DE AÇO	M2	461,70	1,03000000	475,55100000
3.4.6	C0219	ARMADURA DE TELA DE AÇO	M2	571,14	1,03000000	588,27420000
4.5.4	C0219	ARMADURA DE TELA DE AÇO	M2	525,00	1,03000000	540,75000000
TOTAL:						2.173,87680000
[Material] I2081 TIJOLO CERÂMICO FURADO 9X19X19CM UN						
1.1.4	C2832	FOSSA SÉPTICA E SUMIDOURO EM ALVENARIA	UN	2,00	858,49000000	1.716,98000000
2.1.3	C2832	FOSSA SÉPTICA E SUMIDOURO EM ALVENARIA	UN	1,00	858,49000000	858,49000000
4.1.3	C2832	FOSSA SÉPTICA E SUMIDOURO EM ALVENARIA	UN	1,00	858,49000000	858,49000000
TOTAL:						3.433,96000000
[Mão de Obra] 00040820 TOPOGRAFO (MENSALISTA) MES						
1.2.2	94296	TOPOGRAFO COM ENCARGOS COMPLEMENTARES	MES	1,50	1,00000000	1,50000000
2.3.2	94296	TOPOGRAFO COM ENCARGOS COMPLEMENTARES	MES	1,50	1,00000000	1,50000000
3.2.2	94296	TOPOGRAFO COM ENCARGOS COMPLEMENTARES	MES	1,50	1,00000000	1,50000000
4.3.2	94296	TOPOGRAFO COM ENCARGOS COMPLEMENTARES	MES	1,50	1,00000000	1,50000000
TOTAL:						6,00000000
[Encargos Complementares] 00037371 TRANSPORTE - HORISTA (COLETADO CAIXA - ENCARGOS COMPLEMENTARES) H						
1.4.1.3	100973	CARGA, MANOBRA E DESCARGA DE SOLOS E MATERIAIS GRANULARES EM CAMINHÃO BASCULANTE 6 M³ - CARGA COM PÁ CARREGADEIRA (CAÇAMBA DE 1,7 A 2,8 M³ / 128 HP) E DESCARGA LIVRE (UNIDADE: M3). AF_02/2026	M3	213,89	0,06541800	13,99225602
4.4.1.3	100973	CARGA, MANOBRA E DESCARGA DE SOLOS E MATERIAIS GRANULARES EM CAMINHÃO BASCULANTE 6 M³ - CARGA COM PÁ CARREGADEIRA (CAÇAMBA DE 1,7 A 2,8 M³ / 128 HP) E DESCARGA LIVRE (UNIDADE: M3). AF_02/2026	M3	28,86	0,06541800	1,88796348
TOTAL:						15,88021950
[Encargos Complementares] 00040861 TRANSPORTE - MENSALISTA (COLETADO CAIXA - ENCARGOS COMPLEMENTARES) MES						
1.2.1	101389	AUXILIAR DE TOPÓGRAFO COM ENCARGOS COMPLEMENTARES	MES	1,50	1,00000000	1,50000000
1.2.2	94296	TOPOGRAFO COM ENCARGOS COMPLEMENTARES	MES	1,50	1,00000000	1,50000000
1.2.3	94295	MESTRE DE OBRAS COM ENCARGOS COMPLEMENTARES	MES	1,50	1,00000000	1,50000000
2.3.1	101389	AUXILIAR DE TOPÓGRAFO COM ENCARGOS COMPLEMENTARES	MES	1,50	1,00000000	1,50000000
2.3.2	94296	TOPOGRAFO COM ENCARGOS COMPLEMENTARES	MES	1,50	1,00000000	1,50000000
2.3.3	94295	MESTRE DE OBRAS COM ENCARGOS COMPLEMENTARES	MES	1,50	1,00000000	1,50000000
3.2.1	101389	AUXILIAR DE TOPÓGRAFO COM ENCARGOS COMPLEMENTARES	MES	1,50	1,00000000	1,50000000
3.2.2	94296	TOPOGRAFO COM ENCARGOS COMPLEMENTARES	MES	1,50	1,00000000	1,50000000
3.2.3	94295	MESTRE DE OBRAS COM ENCARGOS COMPLEMENTARES	MES	1,50	1,00000000	1,50000000
4.3.1	101389	AUXILIAR DE TOPÓGRAFO COM ENCARGOS COMPLEMENTARES	MES	1,50	1,00000000	1,50000000
4.3.2	94296	TOPOGRAFO COM ENCARGOS COMPLEMENTARES	MES	1,50	1,00000000	1,50000000
4.3.3	94295	MESTRE DE OBRAS COM ENCARGOS COMPLEMENTARES	MES	1,50	1,00000000	1,50000000
TOTAL:						18,00000000
[Material] I2542 TRAVESSA DE MADEIRA C/SECAO DE 3"X1 1/2" M						
1.1.7	C3367	PLACA DE SINALIZAÇÃO DE OBRA EM AÇO GALVANIZADO	M2	8,00	1,40000000	11,20000000
2.1.6	C3367	PLACA DE SINALIZAÇÃO DE OBRA EM AÇO GALVANIZADO	M2	8,00	1,40000000	11,20000000
4.1.6	C3367	PLACA DE SINALIZAÇÃO DE OBRA EM AÇO GALVANIZADO	M2	8,00	1,40000000	11,20000000
TOTAL:						33,60000000
[Material] I2183 TUBO CONCRETO ARMADO, CLASSE PA-1, DN=1000MM (NBR 8890:2018) M						
2.5.4	C0920	CORPO DE BUEIRO SIMPLES TUBULAR D=100cm	M	18,00	1,00000000	18,00000000
3.4.4	C0920	CORPO DE BUEIRO SIMPLES TUBULAR D=100cm	M	24,00	1,00000000	24,00000000

DETALHAMENTO DOS QUANTITATIVOS

 <p style="font-size: small;">PREFEITURA DE Varjota DO NOVO TEMPO AO FUTURO QUE TRANSFORMA</p>	OBRA:			PROJETO BASICO DE 4 PASSAGENS MOLHADAS EM DIVERSAS LOCALIDADES DO MUNICIPIO DE VARJOTA – CEARÁ		DATA : 09/04/2026		BDI : 28,64%					
	DESCRIÇÃO:			CONSTRUÇÃO DE QUATRO PASSAGENS MOLHADAS DUAS PROXIMO À COMUNIDADE DE OLHO D'ÁGUA, UMA EM CROARA E UMA NA COMUNIDADE IPUEIRA DE CIMA		FORTE		VERSÃO		HORA		MES	
	LOCAL:			MUNICIPIO DE VARJOTA		SEINFRA		028.1 COM DESONERAÇÃO		84,44%		47,48%	
	CLIENTE:			PREFEITURA MUNICIPAL DE VARJOTA		SINAPI		2026/02 COM DESONERAÇÃO		99,71%		59,74%	
						Composições Próprias		PRÓPRIA		0,00%		0,00%	

ITEM	CÓDIGO	DESCRIÇÃO	UNID	QUANTIDADE DO SERVIÇO	COEFICIENTE DO INSUMO	QUANTIDADE TOTAL
TOTAL:						42,00000000
[Material]	I2456	TUBO PVC ESGOTO PRIMÁRIO DE 100 - (NBR 5688)	M			
1.1.4	C2832	FOSSA SÉPTICA E SUMIDOURO EM ALVENARIA	UN	2,00	2,50000000	5,00000000
2.1.3	C2832	FOSSA SÉPTICA E SUMIDOURO EM ALVENARIA	UN	1,00	2,50000000	2,50000000
4.1.3	C2832	FOSSA SÉPTICA E SUMIDOURO EM ALVENARIA	UN	1,00	2,50000000	2,50000000
TOTAL:						10,00000000
[Material]	I2222	TUBO PVC RÍGIDO ROSCÁVEL DE 3"	M			
1.5.3	C0354	BALIZADOR EM PVC RÍGIDO D=3" C/ENCHIMENTO DE CONCRETO	UN	92,00	1,00000000	92,00000000
2.5.3	C0354	BALIZADOR EM PVC RÍGIDO D=3" C/ENCHIMENTO DE CONCRETO	UN	76,00	1,00000000	76,00000000
3.4.3	C0354	BALIZADOR EM PVC RÍGIDO D=3" C/ENCHIMENTO DE CONCRETO	UN	96,00	1,00000000	96,00000000
4.5.3	C0354	BALIZADOR EM PVC RÍGIDO D=3" C/ENCHIMENTO DE CONCRETO	UN	86,00	1,00000000	86,00000000
TOTAL:						350,00000000

ORÇAMENTO - CURVA ABC DE SERVIÇOS												
	OBRA:	PROJETO BASICO DE 4 PASSAGENS MOLHADAS EM DIVERSAS LOCALIDADES DO MUNICIPIO DE VARJOTA – CEARA					DATA :	09/04/2026		BDI :	28,64%	
	DESCRIÇÃO:	CONSTRUÇÃO DE QUATRO PASSAGENS MOLHADAS DUAS PROXIMO A COMUNIDADE DE OLHO D'ÁGUA, UMA EM CROARA E UMA NA COMUNIDADE IPUEIRA DE CIMA					FONTE	VERSÃO	HORA	MES		
	LOCAL:	MUNICIPIO DE VARJOTA					SEINFRA	028.1 COM DESONERAÇÃO	84,44%	47,48%		
	CLIENTE:	PREFEITURA MUNICIPAL DE VARJOTA					SINAPI	2026/02 COM DESONERAÇÃO	99,71%	59,74%		
						Composições Próprias	PRÓPRIA	0,00%	0,00%			
CÓDIGO	DESCRIÇÃO	FONTE	TIPO	UNIDADE	QUANTIDADE	PREÇO UNITÁRIO	PREÇO TOTAL	%	ACUMUL. %	CL		
C3345	ALVENARIA DE PEDRA ARGAMASSADA (TRAÇO 1:3) C/AGREGADOS ADQUIRIDOS	SEINFRA	Serviço	M3	2.394,27	R\$ 732,80	R\$ 1.754.521,06	47,55%	47,55%	A		
C5012	ESCAVAÇÃO DE VALA EM MATERIAL DE 3ª CATEGORIA COM ESCAVADEIRA E ROMPEDOR HIDRÁULICO DE 1700KG	SEINFRA	Serviço	M3	3.526,31	R\$ 109,67	R\$ 386.730,42	10,48%	58,04%	B		
C1400	FORMA DE TÁBUAS DE 1" DE 3A. P/FUNDAÇÕES UTIL. 5 X	SEINFRA	Serviço	M2	3.766,32	R\$ 99,75	R\$ 375.690,42	10,18%	68,22%	B		
C4293	CONCRETO PRÉ-MOLDADO FCK ACIMA DE 50 MPa INCLUSIVE LANÇAMENTO, CURA E TRANSPORTE	SEINFRA	Serviço	M3	316,59	R\$ 1.091,39	R\$ 345.523,16	9,36%	77,58%	B		
C2920	REATERRO C/COMPACTAÇÃO MECÂNICA, E CONTROLE, MATERIAL DA VALA	SEINFRA	Serviço	M3	3.593,14	R\$ 35,34	R\$ 126.981,57	3,44%	81,02%	C		
C0095	APILOAMENTO DE PISO OU FUNDO DE VALAS C/MAÇO DE 30 A 60 KG	SEINFRA	Serviço	M2	2.319,84	R\$ 40,37	R\$ 93.651,94	2,54%	83,56%	C		
C0354	BALIZADOR EM PVC RÍGIDO D=3" C/ENCHIMENTO DE CONCRETO	SEINFRA	Serviço	UN	350,00	R\$ 266,34	R\$ 93.219,00	2,53%	86,09%	C		
94296	TOPOGRAFO COM ENCARGOS COMPLEMENTARES	SINAPI	Mão de Obra	MES	6,00	R\$ 12.504,48	R\$ 75.026,88	2,03%	88,12%	C		
C0219	ARMADURA DE TELA DE AÇO	SEINFRA	Serviço	M2	2.110,56	R\$ 33,45	R\$ 70.598,23	1,91%	90,04%	C		
94295	MESTRE DE OBRAS COM ENCARGOS COMPLEMENTARES	SINAPI	Mão de Obra	MES	6,00	R\$ 10.167,14	R\$ 61.002,84	1,65%	91,69%	C		
C0920	CORPO DE BUEIRO SIMPLES TUBULAR D=100cm	SEINFRA	Serviço	M	42,00	R\$ 997,69	R\$ 41.902,98	1,14%	92,82%	C		
101389	AUXILIAR DE TOPÓGRAFO COM ENCARGOS COMPLEMENTARES	SINAPI	Mão de Obra	MES	6,00	R\$ 6.529,93	R\$ 39.179,58	1,06%	93,89%	C		
C2764	ENROCAMENTO DE PEDRA DE MÃO ARRUMADA (ADQUIRIDA)	SEINFRA	Serviço	M3	148,54	R\$ 257,99	R\$ 38.321,83	1,04%	94,93%	C		
C4995	LOCAÇÃO DE CONTÊINER BANHEIRO COM 02 VASOS SANITÁRIOS, 01 LAVATÓRIO E 04 CHUVÉIROS - 6,00 X 2,35M	SEINFRA	Serviço	MÊS	18,00	R\$ 1.497,19	R\$ 26.949,42	0,73%	95,66%	C		
C1630	LOCAÇÃO DA OBRA - EXECUÇÃO DE GABARITO	SEINFRA	Serviço	M2	2.861,44	R\$ 9,20	R\$ 26.325,25	0,71%	96,37%	C		
C3367	PLACA DE SINALIZAÇÃO DE OBRA EM AÇO GALVANIZADO	SEINFRA	Serviço	M2	24,00	R\$ 977,86	R\$ 23.468,64	0,64%	97,01%	C		
C2832	FOSSA SÉPTICA E SUMIDOURO EM ALVENARIA	SEINFRA	Serviço	UN	4,00	R\$ 5.785,67	R\$ 23.142,68	0,63%	97,63%	C		
C4994	LOCAÇÃO DE CONTÊINER ALMOXARIFADO COM PISO NAVAL - 6,00M X 2,35M	SEINFRA	Serviço	MÊS	18,00	R\$ 1.029,89	R\$ 18.538,02	0,50%	98,14%	C		
C4992	MOBILIZAÇÃO DE EQUIPAMENTOS EM CAVALO MECÂNICO C/ PRANCHA DE 3 EIXOS	SEINFRA	Serviço	KM	1.572,00	R\$ 6,39	R\$ 10.045,08	0,27%	98,41%	C		
C4993	DESMOBILIZAÇÃO DE EQUIPAMENTOS EM CAVALO MECÂNICO C/ PRANCHA DE 3 EIXOS	SEINFRA	Serviço	KM	1.572,00	R\$ 6,39	R\$ 10.045,08	0,27%	98,68%	C		
C3732	JUNTA DE DILATAÇÃO À BASE DE MASTIQUE (1.00 x 1.00cm)	SEINFRA	Serviço	M	306,00	R\$ 31,39	R\$ 9.605,34	0,26%	98,94%	C		
C1937	PLACAS PADRÃO DE OBRA	SEINFRA	Serviço	M2	36,00	R\$ 235,94	R\$ 8.493,84	0,23%	99,17%	C		
C4997	LOCAÇÃO DE CONTÊINER ESCRITÓRIO COM BANHEIRO (01 VASO SANITÁRIO, 01 LAVATÓRIO E 01 CHUVEIRO), JANELA EM VIDRO, PORTAS, LUMINÁRIAS, TOMADAS, FORRO EM PVC, AR CONDICIONADO E ISOLAMENTO TERMO-ACÚSTICO EM ISOPOR - 6,00 X 2,35M	SEINFRA	Serviço	MÊS	6,00	R\$ 1.412,45	R\$ 8.474,70	0,23%	99,40%	C		
C3310	TRANSPORTE COMERCIAL EM RODOVIA NÃO PAVIMENTADA (Y = 0,60X)	SEINFRA	Serviço	T	938,99	R\$ 7,72	R\$ 7.249,00	0,20%	99,60%	C		
C2850	INSTALAÇÕES PROVISÓRIAS DE LUZ , FORÇA,TELEFONE E LÓGICA	SEINFRA	Serviço	UN	3,00	R\$ 2.156,89	R\$ 6.470,67	0,18%	99,77%	C		



ORÇAMENTO - CURVA ABC DE SERVIÇOS

OBRA:	PROJETO BASICO DE 4 PASSAGENS MOLHADAS EM DIVERSAS LOCALIDADES DO MUNICIPIO DE VARJOTA – CEARÁ	DATA :	09/04/2026	BDI :	28,64%
DESCRIÇÃO:	CONSTRUÇÃO DE QUATRO PASSAGENS MOLHADAS DUAS PROXIMO A COMUNIDADE DE OLHO D'ÁGUA, UMA EM CROARA E UMA NA COMUNIDADE IPUEIRA DE CIMA	FONTE	VERSÃO	HORA	MES
LOCAL:	MUNICIPIO DE VARJOTA	SEINFRA	028.1 COM DESONERAÇÃO	84,44%	47,48%
CLIENTE:	PREFEITURA MUNICIPAL DE VARJOTA	SINAPI	2026/02 COM DESONERAÇÃO	99,71%	59,74%
		Composições Próprias	PRÓPRIA	0,00%	0,00%

CÓDIGO	DESCRIÇÃO	FONTE	TIPO	UNIDADE	QUANTIDADE	PREÇO UNITÁRIO	PREÇO TOTAL	%	ACUMUL. %	CL
C3447	LIMPEZA DE PISO EM ÁREA URBANIZADA	SEINFRA	Serviço	M2	2.110,56	R\$ 1,78	R\$ 3.756,80	0,10%	99,87%	C
100973	CARGA, MANOBRA E DESCARGA DE SOLOS E MATERIAIS GRANULARES EM CAMINHÃO BASCULANTE 6 M³ - CARGA COM PÁ CARREGADEIRA (CAÇAMBA DE 1,7 A 2,8 M³ / 128 HP) E DESCARGA LIVRE (UNIDADE: M3). AF_02/2026	SINAPI	Serviço	M3	242,75	R\$ 11,31	R\$ 2.745,50	0,07%	99,95%	C
C3211	ESCAVAÇÃO E CARGA DE MATERIAL DE JAZIDA	SEINFRA	Serviço	M3	309,60	R\$ 6,19	R\$ 1.916,42	0,05%	100,00%	C

Subtotal até 100,00%	R\$ 3.689.576,35
Outros	R\$ 0,02
Valor total do Orçamento	R\$ 3.689.576,37



ORÇAMENTO - CURVA ABC DE INSUMOS

OBRA:	PROJETO BASICO DE 4 PASSAGENS MOLHADAS EM DIVERSAS LOCALIDADES DO MUNICIPIO DE VARJOTA – CEARA	DATA :	09/04/2026	BDI :	28,64%
DESCRIÇÃO:	CONSTRUÇÃO DE QUATRO PASSAGENS MOLHADAS DUAS PROXIMO A COMUNIDADE DE OLHO D'ÁGUA, UMA EM CROARA E UMA NA COMUNIDADE IPUEIRA DE CIMA	FORTE	VERSÃO	HORA	MES
LOCAL:	MUNICIPIO DE VARJOTA	SEINFRA	028.1 COM DESONERAÇÃO	84,44%	47,48%
CLIENTE:	PREFEITURA MUNICIPAL DE VARJOTA	SINAPI	2026/02 COM DESONERAÇÃO	99,71%	59,74%
		Composições Próprias	PRÓPRIA	0,00%	0,00%

CÓDIGO	DESCRIÇÃO	FORTE	TIPO	UNIDADE	QUANTIDADE	PREÇO UNITÁRIO	PREÇO TOTAL	%	ACUMUL. %	CL
I2543	SERVENTE	SEINFRA	Mão de Obra	H	34.679,06	R\$ 18,46	R\$ 640.175,43	22,32%	17,35%	A
I1600	PEDRA DE MÃO (RACHÃO)	SEINFRA	Material	M3	2.924,23	R\$ 113,25	R\$ 331.169,22	11,55%	33,87%	A
I2391	PEDREIRO	SEINFRA	Mão de Obra	H	12.874,03	R\$ 24,16	R\$ 311.036,61	10,84%	44,71%	A
I0805	CIMENTO PORTLAND	SEINFRA	Material	KG	354.169,12	R\$ 0,71	R\$ 251.460,07	8,77%	53,48%	B
I2703	MANUTENÇÃO	SEINFRA	Geral	H	131.642,57	R\$ 1,00	R\$ 131.642,57	4,59%	58,07%	B
I0498	CARPINTEIRO	SEINFRA	Mão de Obra	H	5.336,62	R\$ 24,16	R\$ 128.932,72	4,50%	62,56%	B
I2701	DEPRECIÇÃO	SEINFRA	Geral	H	103.880,66	R\$ 1,00	R\$ 103.880,66	3,62%	66,19%	B
I0041	AJUDANTE DE CARPINTEIRO	SEINFRA	Mão de Obra	H	4.962,23	R\$ 19,10	R\$ 94.778,63	3,30%	69,49%	B
I7954	CIMENTO PORTLAND À GRANEL	SEINFRA	Material	KG	146.264,58	R\$ 0,64	R\$ 93.609,33	3,26%	72,76%	B
I2706	OLEO DIESEL	SEINFRA	Material	L	17.000,48	R\$ 4,99	R\$ 84.832,42	2,96%	75,71%	B
I0109	AREIA MEDIA	SEINFRA	Material	M3	1.010,38	R\$ 83,58	R\$ 84.447,24	2,94%	78,66%	B
I6803	SÍLICA ATIVA	SEINFRA	Material	KG	17.412,45	R\$ 3,55	R\$ 61.814,20	2,16%	80,81%	C
I2040	TELA SOLDADA EM ACO CA-60 B FIO= 5,0MM MALHA 10 X 10 CM (3,11KG/M2)	SEINFRA	Material	M2	2.173,88	R\$ 23,87	R\$ 51.890,44	1,81%	82,62%	C
00040820	TOPOGRAFO (MENSALISTA)	SINAPI	Mão de Obra	MES	6,00	R\$ 8.444,81	R\$ 50.668,86	1,77%	84,39%	C
I1916	TABUA DE 1" DE 3A. - L = 30cm	SEINFRA	Material	M	3.773,68	R\$ 12,77	R\$ 48.189,89	1,68%	86,07%	C
00040819	MESTRE DE OBRAS (MENSALISTA)	SINAPI	Mão de Obra	MES	6,00	R\$ 6.530,66	R\$ 39.183,96	1,37%	87,43%	C
I2222	TUBO PVC RÍGIDO ROSCÁVEL DE 3"	SEINFRA	Material	M	350,00	R\$ 95,98	R\$ 33.593,00	1,17%	88,61%	C
I6802	ADITIVO SUPERPLASTIFICANTE DENSIFICADOR E RETARDADOR DE PEGA	SEINFRA	Material	KG	2.193,97	R\$ 14,45	R\$ 31.702,85	1,11%	89,71%	C
I0280	BRITA	SEINFRA	Material	M3	237,40	R\$ 100,50	R\$ 23.858,23	0,83%	90,54%	C
00041093	AUXILIAR DE TOPOGRAFO (MENSALISTA)	SINAPI	Mão de Obra	MES	6,00	R\$ 3.800,42	R\$ 22.802,52	0,80%	91,34%	C
I2702	JUROS	SEINFRA	Geral	H	21.216,29	R\$ 1,00	R\$ 21.216,29	0,74%	92,08%	C
I9476	LOCAÇÃO DE CONTÊINER BANHEIRO COM 02 VASOS SANITÁRIOS, 01 LAVATÓRIO E 04 CHUVEIROS - 6,00 X 2,35M	SEINFRA	Material	MÊS	18,00	R\$ 1.163,86	R\$ 20.949,48	0,73%	92,81%	C
I2183	TUBO CONCRETO ARMADO, CLASSE PA-1, DN=1000MM (NBR 8890:2018)	SEINFRA	Material	M	42,00	R\$ 419,02	R\$ 17.598,84	0,61%	93,42%	C
I2561	OPERADOR DE RETRO ESCAVADEIRA	SEINFRA	Mão de Obra	H	587,72	R\$ 28,81	R\$ 16.932,17	0,59%	94,01%	C
I9469	LOCAÇÃO DE CONTÊINER ALMOXARIFADO COM PISO NAVAL - 6,00M X 2,35M	SEINFRA	Material	MÊS	18,00	R\$ 800,60	R\$ 14.410,80	0,50%	94,51%	C
I2695	PLACA REFLETIVA DE ACO GALVANIZADO	SEINFRA	Material	M2	24,00	R\$ 577,50	R\$ 13.860,00	0,48%	95,00%	C
I0965	DESMOLDANTE PARA FORMAS	SEINFRA	Material	L	1.509,47	R\$ 8,45	R\$ 12.755,04	0,44%	95,44%	C



ORÇAMENTO - CURVA ABC DE INSUMOS

OBRA:	PROJETO BASICO DE 4 PASSAGENS MOLHADAS EM DIVERSAS LOCALIDADES DO MUNICIPIO DE VARJOTA – CEARA	DATA :	09/04/2026	BDI :	28,64%
DESCRIÇÃO:	CONSTRUÇÃO DE QUATRO PASSAGENS MOLHADAS DUAS PROXIMO A COMUNIDADE DE OLHO D'ÁGUA, UMA EM CROARA E UMA NA COMUNIDADE IPUEIRA DE CIMA	FORTE	VERSÃO	HORA	MES
LOCAL:	MUNICIPIO DE VARJOTA	SEINFRA	028.1 COM DESONERAÇÃO	84,44%	47,48%
CLIENTE:	PREFEITURA MUNICIPAL DE VARJOTA	SINAPI	2026/02 COM DESONERAÇÃO	99,71%	59,74%
		Composições Próprias	PRÓPRIA	0,00%	0,00%

CÓDIGO	DESCRIÇÃO	FORTE	TIPO	UNIDADE	QUANTIDADE	PREÇO UNITÁRIO	PREÇO TOTAL	%	ACUMUL. %	CL
00040862	ALIMENTACAO - MENSALISTA (COLETADO CAIXA - ENCARGOS COMPLEMENTARES)	SINAPI	Encargos	MES	18,00	R\$ 690,76	R\$ 12.433,68	0,43%	95,88%	C
11846	SARRAFO DE 1"X4"	SEINFRA	Material	M	1.892,48	R\$ 6,05	R\$ 11.449,53	0,40%	96,28%	C
17486	PÓRTICO 27 TON	SEINFRA	Material	H	103,52	R\$ 92,23	R\$ 9.548,10	0,33%	96,61%	C
12545	MOTORISTA DE CAMINHÃO	SEINFRA	Mão de Obra	H	346,56	R\$ 24,51	R\$ 8.494,18	0,30%	96,90%	C
11728	PREGO 18X27 (2.1/2" X 10) (APROXIMADAMENTE 198UN/KG)	SEINFRA	Material	KG	575,46	R\$ 14,20	R\$ 8.171,53	0,28%	97,19%	C
19478	LOCAÇÃO DE CONTÊINER ESCRITÓRIO COM BANHEIRO (01 VASO SANITÁRIO, 01 LAVATÓRIO E 01 CHUVEIRO), JANELA EM VIDRO, PORTAS, LUMINÁRIAS, TOMADAS, FORRO EM PVC, AR CONDICIONADO E ISOLAMENTO TERMO-ACÚSTICO EM ISOPOR - 6,00 X 2,35M	SEINFRA	Material	MÊS	6,00	R\$ 1.097,99	R\$ 6.587,94	0,23%	97,42%	C
16804	MASTIQUE ELASTICO A BASE DE POLIURETANO NA COR CINZA - UNIPLAC 400ml	SEINFRA	Material	UN	76,50	R\$ 78,29	R\$ 5.989,18	0,21%	97,63%	C
17487	CAMINHÃO BETONEIRA 5 M3	SEINFRA	Material	H	43,69	R\$ 134,69	R\$ 5.884,53	0,21%	97,83%	C
10157	AÇO CA-25	SEINFRA	Material	KG	700,00	R\$ 8,23	R\$ 5.761,00	0,20%	98,03%	C
C3310	TRANSPORTE COMERCIAL EM RODOVIA NÃO PAVIMENTADA (Y = 0,60X)	SEINFRA	Serviço	T	938,99	R\$ 6,00	R\$ 5.633,94	0,20%	98,23%	C
11691	PONTALETE / BARROTE DE 3"x3"	SEINFRA	Material	M	296,68	R\$ 16,09	R\$ 4.773,66	0,17%	98,40%	C
16801	ADITIVO PLASTIFICANTE DENSIFICADOR E RETARDADOR DE PEGA	SEINFRA	Material	KG	511,93	R\$ 8,73	R\$ 4.469,11	0,16%	98,55%	C
00040863	EXAMES - MENSALISTA (COLETADO CAIXA - ENCARGOS COMPLEMENTARES)	SINAPI	Encargos	MES	18,00	R\$ 247,07	R\$ 4.447,26	0,16%	98,71%	C
00040861	TRANSPORTE - MENSALISTA (COLETADO CAIXA - ENCARGOS COMPLEMENTARES)	SINAPI	Encargos	MES	18,00	R\$ 181,17	R\$ 3.261,06	0,11%	98,82%	C
12552	OPERADOR DE COMPACTADOR DE PLACA VIBRATORIA	SEINFRA	Mão de Obra	H	125,76	R\$ 21,29	R\$ 2.677,43	0,09%	98,92%	C
12515	FITA REFLETIVA	SEINFRA	Material	M2	6,72	R\$ 348,43	R\$ 2.341,45	0,08%	99,00%	C
10040	AJUDANTE DE ARMADOR/FERREIRO	SEINFRA	Mão de Obra	H	97,82	R\$ 19,10	R\$ 1.868,32	0,07%	99,06%	C
12081	TIJOLO CERÂMICO FURADO 9X19X19CM	SEINFRA	Material	UN	3.433,96	R\$ 0,53	R\$ 1.820,00	0,06%	99,13%	C
12405	POSTE DE CONCRETO DUPLO T (150/9), RESISTÊNCIA NOMINAL 150KG, H=9,00M, PESO APROXIMADO 470KG	SEINFRA	Material	UN	3,00	R\$ 601,70	R\$ 1.805,10	0,06%	99,19%	C
10355	CABO ISOLADO PVC 750V 10MM2	SEINFRA	Material	M	180,00	R\$ 9,33	R\$ 1.679,40	0,06%	99,25%	C
10198	PONTALETE / BARROTE DE 3"x3" - APARELHADO	SEINFRA	Material	M	72,00	R\$ 22,11	R\$ 1.591,92	0,06%	99,30%	C
00043505	EPI - FAMILIA TOPOGRAFO - MENSALISTA (ENCARGOS COMPLEMENTARES - COLETADO CAIXA)	SINAPI	Encargos	MES	12,00	R\$ 127,60	R\$ 1.531,20	0,05%	99,36%	C
10537	CHAPA DE AÇO GALVANIZADA ESP. 0.3MM	SEINFRA	Material	M2	36,72	R\$ 39,03	R\$ 1.433,18	0,05%	99,41%	C
10163	AÇO CA-50	SEINFRA	Material	KG	192,56	R\$ 7,10	R\$ 1.367,15	0,05%	99,45%	C
10121	ARMADOR/FERREIRO	SEINFRA	Mão de Obra	H	55,61	R\$ 24,16	R\$ 1.343,45	0,05%	99,50%	C



ORÇAMENTO - CURVA ABC DE INSUMOS

OBRA:	PROJETO BASICO DE 4 PASSAGENS MOLHADAS EM DIVERSAS LOCALIDADES DO MUNICIPIO DE VARJOTA – CEARA	DATA :	09/04/2026	BDI :	28,64%
DESCRIÇÃO:	CONSTRUÇÃO DE QUATRO PASSAGENS MOLHADAS DUAS PROXIMO A COMUNIDADE DE OLHO D'ÁGUA, UMA EM CROARA E UMA NA COMUNIDADE IPUEIRA DE CIMA	FORTE	VERSÃO	HORA	MES
LOCAL:	MUNICIPIO DE VARJOTA	SEINFRA	028.1 COM DESONERAÇÃO	84,44%	47,48%
CLIENTE:	PREFEITURA MUNICIPAL DE VARJOTA	SINAPI	2026/02 COM DESONERAÇÃO	99,71%	59,74%
		Composições Próprias	PRÓPRIA	0,00%	0,00%

CÓDIGO	DESCRIÇÃO	FORTE	TIPO	UNIDADE	QUANTIDADE	PREÇO UNITÁRIO	PREÇO TOTAL	%	ACUMUL. %	CL
00043499	EPI - FAMILIA ENCARGADO GERAL - MENSALISTA (ENCARGOS COMPLEMENTARES - COLETADO CAIXA)	SINAPI	Encargos	MES	6,00	R\$ 217,73	R\$ 1.306,38	0,05%	99,55%	C
10101	ARAME GALVANIZADO N.16 BWG	SEINFRA	Material	KG	57,23	R\$ 21,73	R\$ 1.243,58	0,04%	99,59%	C
11100	ESMALTE SINTETICO	SEINFRA	Material	L	36,00	R\$ 31,88	R\$ 1.147,68	0,04%	99,63%	C
12429	TABUA DE VIROLA DE 12"x 1"	SEINFRA	Material	M2	25,75	R\$ 36,64	R\$ 943,59	0,03%	99,66%	C
12413	QUADRO DE MEDIÇÃO TRIFASICA EM POSTE	SEINFRA	Material	UN	3,00	R\$ 272,40	R\$ 817,20	0,03%	99,69%	C
17955	CENTRAL DOSADORA DE CONCRETO 50 M³/H C/ 4 SILOS	SEINFRA	Material	H	5,70	R\$ 136,15	R\$ 775,87	0,03%	99,72%	C
12298	CURVA PVC ESGOTO LONGA DN 100MM	SEINFRA	Material	UN	12,00	R\$ 58,44	R\$ 701,28	0,02%	99,74%	C
00004221	OLEO DIESEL COMBUSTIVEL COMUM METROPOLITANO S-10 OU S-500	SINAPI	Material	L	97,85	R\$ 6,15	R\$ 601,75	0,02%	99,76%	C
11724	PREGO	SEINFRA	Material	KG	34,34	R\$ 17,00	R\$ 583,73	0,02%	99,78%	C
00037752	CAMINHAO TOCO, PESO BRUTO TOTAL 16000 KG, CARGA UTIL MAXIMA 11030 KG, DISTANCIA ENTRE EIXOS 5,41 M, POTENCIA 185 CV (INCLUI CABINE E CHASSI, NAO INCLUI CARROCERIA)	SINAPI	Equipamento	UN	0,000976301257035	R\$ 591.575,65	R\$ 577,56	0,02%	99,80%	C
10441	CAL HIDRATADA	SEINFRA	Material	KG	461,22	R\$ 0,96	R\$ 442,77	0,02%	99,82%	C
10103	ARAME RECOZIDO N.18 BWG	SEINFRA	Material	KG	24,45	R\$ 16,53	R\$ 404,23	0,01%	99,83%	C
12542	TRAVESSA DE MADEIRA C/SECAO DE 3"X1 1/2"	SEINFRA	Material	M	33,60	R\$ 10,49	R\$ 352,46	0,01%	99,85%	C
10528	CHAPA COMPENSADO RESINADO 10MM (1.10 X 2.20M)	SEINFRA	Material	M2	9,41	R\$ 35,95	R\$ 338,22	0,01%	99,86%	C
00004262	PA CARREGADEIRA SOBRE RODAS, POTENCIA LIQUIDA 128 HP, CAPACIDADE DA CACAMBA DE 1,7 A 2,8 M3, PESO OPERACIONAL MAXIMO DE 11632 KG	SINAPI	Equipamento	UN	0,00048835928428	R\$ 692.500,00	R\$ 338,19	0,01%	99,87%	C
00040864	SEGURO - MENSALISTA (COLETADO CAIXA - ENCARGOS COMPLEMENTARES)	SINAPI	Encargos	MES	18,00	R\$ 18,28	R\$ 329,04	0,01%	99,88%	C
11605	PEDRISCO	SEINFRA	Material	M3	2,97	R\$ 100,50	R\$ 298,43	0,01%	99,89%	C
00020020	MOTORISTA DE CAMINHAO-BASCULANTE (HORISTA)	SINAPI	Mão de Obra	H	10,75	R\$ 26,76	R\$ 287,55	0,01%	99,90%	C
12550	OPERADOR DE CARREGADEIRA	SEINFRA	Mão de Obra	H	9,84	R\$ 28,81	R\$ 283,56	0,01%	99,91%	C
12568	DINAMITE GRANULADA	SEINFRA	Material	KG	15,74	R\$ 16,06	R\$ 252,72	0,01%	99,92%	C
10125	ARMAÇÃO REX TRIFASICA COM ROLDANA	SEINFRA	Material	UN	3,00	R\$ 81,86	R\$ 245,58	0,01%	99,93%	C
10860	CORDEL DETONANTE	SEINFRA	Material	M	36,13	R\$ 6,01	R\$ 217,17	0,01%	99,94%	C
12352	HASTE DE ATERRAMENTO COPERWELD 5/8" x 2.40M	SEINFRA	Material	UN	3,00	R\$ 53,28	R\$ 159,84	0,01%	99,94%	C
12456	TUBO PVC ESGOTO PRIMÁRIO DE 100 - (NBR 5688)	SEINFRA	Material	M	10,00	R\$ 15,82	R\$ 158,20	0,01%	99,95%	C
00043481	FERRAMENTAS - FAMILIA TOPOGRAFO - MENSALISTA (ENCARGOS COMPLEMENTARES - COLETADO CAIXA)	SINAPI	Encargos	MES	12,00	R\$ 10,83	R\$ 129,96	0,00%	99,95%	C



ORÇAMENTO - CURVA ABC DE INSUMOS

OBRA:	PROJETO BASICO DE 4 PASSAGENS MOLHADAS EM DIVERSAS LOCALIDADES DO MUNICIPIO DE VARJOTA – CEARÁ	DATA :	09/04/2026	BDI :	28,64%
DESCRIÇÃO:	CONSTRUÇÃO DE QUATRO PASSAGENS MOLHADAS DUAS PROXIMO A COMUNIDADE DE OLHO D'ÁGUA, UMA EM CROARA E UMA NA COMUNIDADE IPUEIRA DE CIMA	Fonte	VERSÃO	HORA	MES
LOCAL:	MUNICIPIO DE VARJOTA	SEINFRA	028.1 COM DESONERAÇÃO	84,44%	47,48%
CLIENTE:	PREFEITURA MUNICIPAL DE VARJOTA	SINAPI	2026/02 COM DESONERAÇÃO	99,71%	59,74%
		Composições Próprias	PRÓPRIA	0,00%	0,00%

CÓDIGO	DESCRIÇÃO	FONTE	TIPO	UNIDADE	QUANTIDADE	PREÇO UNITÁRIO	PREÇO TOTAL	%	ACUMUL. %	CL
11070	ELETRODUTO DE PVC RIGIDO 1"	SEINFRA	Material	M	18,00	R\$ 7,14	R\$ 128,52	0,00%	99,96%	C
00004248	OPERADOR DE PA CARREGADEIRA (HORISTA)	SINAPI	Mão de Obra	H	5,23	R\$ 24,12	R\$ 126,20	0,00%	99,96%	C
12523	OPERADOR DE PERFURATRIZ / ROMPEDOR	SEINFRA	Mão de Obra	H	5,14	R\$ 21,29	R\$ 109,48	0,00%	99,96%	C
00043475	FERRAMENTAS - FAMILIA ENCARREGADO GERAL - MENSALISTA (ENCARGOS COMPLEMENTARES - COLETADO CAIXA)	SINAPI	Encargos	MES	6,00	R\$ 17,89	R\$ 107,34	0,00%	99,97%	C
12526	PARAFUSO C/PORCA E ARRUELA DE 5/16X3 1/2"	SEINFRA	Material	UN	96,00	R\$ 1,04	R\$ 99,84	0,00%	99,97%	C
12548	OPERADOR DE BETONEIRA	SEINFRA	Mão de Obra	H	4,29	R\$ 21,29	R\$ 91,25	0,00%	99,97%	C
12383	NOFUSE DE 70 A.	SEINFRA	Material	UN	3,00	R\$ 29,15	R\$ 87,45	0,00%	99,98%	C
11725	PREGO 15X15 (1.1/4" x 13) (APROXIMADAMENTE 672UN/KG)	SEINFRA	Material	KG	5,40	R\$ 15,99	R\$ 86,35	0,00%	99,98%	C
00037733	CACAMBA METALICA BASCULANTE COM CAPACIDADE DE 6 M3 (INCLUI MONTAGEM, NAO INCLUI CAMINHAO)	SINAPI	Equipamento	UN	0,001391467544 4525	R\$ 61.258,13	R\$ 85,24	0,00%	99,98%	C
10840	CONECTOR SPLIT-BOLT P/CABO 10MM2	SEINFRA	Material	UN	12,00	R\$ 6,02	R\$ 72,24	0,00%	99,99%	C
12562	OPERADOR DE TRATOR DE ESTEIRAS	SEINFRA	Mão de Obra	H	2,50	R\$ 28,81	R\$ 72,02	0,00%	99,99%	C
00037370	ALIMENTACAO - HORISTA (COLETADO CAIXA - ENCARGOS COMPLEMENTARES)	SINAPI	Encargos	H	15,88	R\$ 4,15	R\$ 65,90	0,00%	99,99%	C
12525	PARAFUSO C/PORCA E ARRUELA DE 1/4X1 1/2"	SEINFRA	Material	UN	96,00	R\$ 0,60	R\$ 57,60	0,00%	99,99%	C
10221	BLASTER	SEINFRA	Mão de Obra	H	1,71	R\$ 23,93	R\$ 41,02	0,00%	99,99%	C
12553	OPERADOR DE COMPRESSOR DE AR	SEINFRA	Mão de Obra	H	1,71	R\$ 21,29	R\$ 36,49	0,00%	100,00%	C
12507	DINAMITE 60%	SEINFRA	Material	KG	1,46	R\$ 18,67	R\$ 27,20	0,00%	100,00%	C
10952	CURVA DE PVC RIGIDO PARA ELETRODUTO DE 1"	SEINFRA	Material	UN	6,00	R\$ 4,14	R\$ 24,84	0,00%	100,00%	C
00037372	EXAMES - HORISTA (COLETADO CAIXA - ENCARGOS COMPLEMENTARES)	SINAPI	Encargos	H	15,88	R\$ 1,48	R\$ 23,50	0,00%	100,00%	C
00037371	TRANSPORTE - HORISTA (COLETADO CAIXA - ENCARGOS COMPLEMENTARES)	SINAPI	Encargos	H	15,88	R\$ 1,09	R\$ 17,31	0,00%	100,00%	C
12528	PEÇAS DE DESGASTE DO BRITADOR	SEINFRA	Material	CJ	0,0005852	R\$ 26.583,00	R\$ 15,56	0,00%	100,00%	C
00043488	EPI - FAMILIA OPERADOR ESCAVADEIRA - HORISTA (ENCARGOS COMPLEMENTARES - COLETADO CAIXA)	SINAPI	Encargos	H	15,88	R\$ 0,94	R\$ 14,93	0,00%	100,00%	C
12329	ESTOPIM	SEINFRA	Material	M	1,75	R\$ 7,25	R\$ 12,68	0,00%	100,00%	C
12535	SÉRIE DE BROCAS S.12 D=22MM	SEINFRA	Material	JG	0,01457015	R\$ 729,07	R\$ 10,62	0,00%	100,00%	C
11406	LUVA DE PVC RIGIDO PARA ELETRODUTO 1"	SEINFRA	Material	UN	6,00	R\$ 1,65	R\$ 9,90	0,00%	100,00%	C
12326	ESPOLETA	SEINFRA	Material	UN	0,2622627	R\$ 7,40	R\$ 1,94	0,00%	100,00%	C
12554	OPERADOR DE CONJUNTO DE BRITAGEM	SEINFRA	Mão de Obra	H	0,060958333333 3333821	R\$ 28,81	R\$ 1,76	0,00%	100,00%	C



ORÇAMENTO - CURVA ABC DE INSUMOS

OBRA:	PROJETO BASICO DE 4 PASSAGENS MOLHADAS EM DIVERSAS LOCALIDADES DO MUNICIPIO DE VARJOTA – CEARÁ	DATA :	09/04/2026	BDI :	28,64%
DESCRIÇÃO:	CONSTRUÇÃO DE QUATRO PASSAGENS MOLHADAS DUAS PROXIMO A COMUNIDADE DE OLHO D'ÁGUA, UMA EM CROARA E UMA NA COMUNIDADE IPUEIRA DE CIMA	FORTE	VERSÃO	HORA	MES
LOCAL:	MUNICIPIO DE VARJOTA	SEINFRA	028.1 COM DESONERAÇÃO	84,44%	47,48%
CLIENTE:	PREFEITURA MUNICIPAL DE VARJOTA	SINAPI	2026/02 COM DESONERAÇÃO	99,71%	59,74%
		Composições Próprias	PRÓPRIA	0,00%	0,00%

CÓDIGO	DESCRIÇÃO	FONTE	TIPO	UNIDADE	QUANTIDADE	PREÇO UNITÁRIO	PREÇO TOTAL	%	ACUMUL. %	CL
00037373	SEGURO - HORISTA (COLETADO CAIXA - ENCARGOS COMPLEMENTARES)	SINAPI	Encargos	H	15,88	R\$ 0,11	R\$ 1,75	0,00%	100,00%	C
12555	OPERADOR DE GRUPO GERADOR	SEINFRA	Mão de Obra	H	0,0609583333333333333821	R\$ 21,29	R\$ 1,30	0,00%	100,00%	C
00043464	FERRAMENTAS - FAMILIA OPERADOR ESCAVADEIRA - HORISTA (ENCARGOS COMPLEMENTARES - COLETADO CAIXA)	SINAPI	Encargos	H	15,88	R\$ 0,02	R\$ 0,32	0,00%	100,00%	C

Subtotal até 100,00%%	R\$ 2.868.121,87
Outros	-R\$ 30,08
Valor total do Orçamento	R\$ 2.868.091,79



CRONOGRAMA FÍSICO-FINANCEIRO

OBRA:	PROJETO BASICO DE 4 PASSAGENS MOLHADAS EM DIVERSAS LOCALIDADES DO MUNICIPIO DE VARJOTA – CEARA	DATA :	09/04/2026	BDI :	28,64%
DESCRIÇÃO:	CONSTRUÇÃO DE QUATRO PASSAGENS MOLHADAS DUAS PROXIMO A COMUNIDADE DE OLHO D'ÁGUA, UMA EM CROARA E UMA NA COMUNIDADE IPUEIRA DE CIMA	FUNTE	VERSÃO	HORA	MES
LOCAL:	MUNICIPIO DE VARJOTA	SEINFRA	028.1 COM DESONERAÇÃO	84,44%	47,48%
CLIENTE:	PREFEITURA MUNICIPAL DE VARJOTA	SINAPI	2026/02 COM DESONERAÇÃO	99,71%	59,74%
		Composições Próprias	PRÓPRIA	0,00%	0,00%

ITEM	DESCRIÇÃO	VALOR (R\$)	MÊS 1	MÊS 2	MÊS 3	MÊS 4	MÊS 5	MÊS 6	Total parcela
1	PASSAGEM MOLHADA IPUEIRA DE CIMA - 92,13 m	R\$ 821.896,48	20,00 %	30,00 %	25,00 %	25,00 %			100,00 %
			R\$ 186.265,81	R\$ 252.040,58	R\$ 191.795,05	R\$ 191.795,04			R\$ 821.896,48
2	PASSAGEM MOLHADA OLHO D'ÁGUA DOS TRAJANOS - 76,95 m	R\$ 909.028,88	20,00 %	30,00 %	25,00 %	25,00 %			100,00 %
			R\$ 197.988,15	R\$ 276.754,26	R\$ 217.143,24	R\$ 217.143,23			R\$ 909.028,88
3	PASSAGEM MOLHADA OLHO D'ÁGUA A CAPOEIRAS - 95,19 m	R\$ 1.126.326,93			20,00 %	25,00 %	30,00 %	25,00 %	100,00 %
					R\$ 225.265,39	R\$ 281.581,73	R\$ 337.898,08	R\$ 281.581,73	R\$ 1.126.326,93
4	PASSAGEM MOLHADA CROATA - 87,50 m	R\$ 832.324,08	20,00 %	30,00 %	25,00 %	25,00 %			100,00 %
			R\$ 166.464,82	R\$ 249.697,22	R\$ 208.081,02	R\$ 208.081,02			R\$ 832.324,08
		R\$ 3.689.576,37	R\$ 550.718,78	R\$ 778.492,06	R\$ 842.284,70	R\$ 898.601,02	R\$ 337.898,08	R\$ 281.581,73	R\$
			R\$ 550.718,78	R\$ 1.329.210,84	R\$ 2.171.495,54	R\$ 3.070.096,56	R\$ 3.407.994,64	R\$ 3.689.576,37	3.689.576,37



CRONOGRAMA FÍSICO DE INSUMOS

OBRA:	PROJETO BASICO DE 4 PASSAGENS MOLHADAS EM DIVERSAS LOCALIDADES DO MUNICIPIO DE VARJOTA – CEARA	DATA :	09/04/2026	BDI :	28,64%
DESCRIÇÃO:	CONSTRUÇÃO DE QUATRO PASSAGENS MOLHADAS DUAS PROXIMO A COMUNIDADE DE OLHO D'ÁGUA, UMA EM CROARA E UMA NA COMUNIDADE IPUEIRA DE CIMA	FORTE	VERSÃO	HORA	MES
LOCAL:	MUNICIPIO DE VARJOTA	SEINFRA	028.1 COM DESONERAÇÃO	84,44%	47,48%
CLIENTE:	PREFEITURA MUNICIPAL DE VARJOTA	SINAPI	2026/02 COM DESONERAÇÃO	99,71%	59,74%
		Composições Próprias	PRÓPRIA	0,00%	0,00%

CÓDIGO	DESCRIÇÃO	UNIDADE	QTD. MÊS 1	QTD. MÊS 2	QTD. MÊS 3	QTD. MÊS 4	QTD. MÊS 5	QTD. MÊS 6	TOTAL
00004221	OLEO DIESEL COMBUSTIVEL COMUM METROPOLITANO S-10 OU S-500	L	19,56926765	29,35390148	24,46158457	24,46158457			97,84633827
00004248	OPERADOR DE PA CARREGADEIRA (HORISTA)	H	1,04642406	1,56963609	1,30803008	1,30803008			5,23212031
00004262	PA CARREGADEIRA SOBRE RODAS, POTENCIA LIQUIDA 128 HP, CAPACIDADE DA CACAMBA DE 1,7 A 2,8 M3, PESO OPERACIONAL MAXIMO DE 11632 KG	UN	0,00009767	0,00014651	0,00012209	0,00012209			0,00048836
00020020	MOTORISTA DE CAMINHAO-BASCULANTE (HORISTA)	H	2,14912762	3,22369143	2,68640952	2,68640952			10,74563808
00037370	ALIMENTACAO - HORISTA (COLETADO CAIXA - ENCARGOS COMPLEMENTARES)	H	3,17604390	4,76406585	3,97005488	3,97005488			15,88021950
00037371	TRANSPORTE - HORISTA (COLETADO CAIXA - ENCARGOS COMPLEMENTARES)	H	3,17604390	4,76406585	3,97005488	3,97005488			15,88021950
00037372	EXAMES - HORISTA (COLETADO CAIXA - ENCARGOS COMPLEMENTARES)	H	3,17604390	4,76406585	3,97005488	3,97005488			15,88021950
00037373	SEGURO - HORISTA (COLETADO CAIXA - ENCARGOS COMPLEMENTARES)	H	3,17604390	4,76406585	3,97005488	3,97005488			15,88021950
00037733	CACAMBA METALICA BASCULANTE COM CAPACIDADE DE 6 M3 (INCLUI MONTAGEM, NAO INCLUI CAMINHAO)	UN	0,00027829	0,00041744	0,00034787	0,00034787			0,00139147
00037752	CAMINHAO TOCO, PESO BRUTO TOTAL 16000 KG, CARGA UTIL MAXIMA 11030 KG, DISTANCIA ENTRE EIXOS 5,41 M, POTENCIA 185 CV (INCLUI CABINE E CHASSI, NAO INCLUI CARROCERIA)	UN	0,00019526	0,00029289	0,00024408	0,00024408			0,00097630
00040819	MESTRE DE OBRAS (MENSALISTA)	MES	0,90000000	1,35000000	1,42500000	1,50000000	0,45000000	0,37500000	6,00000000
00040820	TOPOGRAFO (MENSALISTA)	MES	0,90000000	1,35000000	1,42500000	1,50000000	0,45000000	0,37500000	6,00000000
00040861	TRANSPORTE - MENSALISTA (COLETADO CAIXA - ENCARGOS COMPLEMENTARES)	MES	2,70000000	4,05000000	4,27500000	4,50000000	1,35000000	1,12500000	18,00000000
00040862	ALIMENTACAO - MENSALISTA (COLETADO CAIXA - ENCARGOS COMPLEMENTARES)	MES	2,70000000	4,05000000	4,27500000	4,50000000	1,35000000	1,12500000	18,00000000
00040863	EXAMES - MENSALISTA (COLETADO CAIXA - ENCARGOS COMPLEMENTARES)	MES	2,70000000	4,05000000	4,27500000	4,50000000	1,35000000	1,12500000	18,00000000
00040864	SEGURO - MENSALISTA (COLETADO CAIXA - ENCARGOS COMPLEMENTARES)	MES	2,70000000	4,05000000	4,27500000	4,50000000	1,35000000	1,12500000	18,00000000
00041093	AUXILIAR DE TOPOGRAFO (MENSALISTA)	MES	0,90000000	1,35000000	1,42500000	1,50000000	0,45000000	0,37500000	6,00000000
00043464	FERRAMENTAS - FAMILIA OPERADOR ESCAVADEIRA - HORISTA (ENCARGOS COMPLEMENTARES - COLETADO CAIXA)	H	3,17604390	4,76406585	3,97005488	3,97005488			15,88021950
00043475	FERRAMENTAS - FAMILIA ENCARREGADO GERAL - MENSALISTA (ENCARGOS COMPLEMENTARES - COLETADO CAIXA)	MES	0,90000000	1,35000000	1,42500000	1,50000000	0,45000000	0,37500000	6,00000000
00043481	FERRAMENTAS - FAMILIA TOPOGRAFO - MENSALISTA (ENCARGOS COMPLEMENTARES - COLETADO CAIXA)	MES	1,80000000	2,70000000	2,85000000	3,00000000	0,90000000	0,75000000	12,00000000



CRONOGRAMA FÍSICO DE INSUMOS

OBRA:	PROJETO BASICO DE 4 PASSAGENS MOLHADAS EM DIVERSAS LOCALIDADES DO MUNICIPIO DE VARJOTA – CEARA	DATA :	09/04/2026	BDI :	28,64%
DESCRIÇÃO:	CONSTRUÇÃO DE QUATRO PASSAGENS MOLHADAS DUAS PROXIMO A COMUNIDADE DE OLHO D'ÁGUA, UMA EM CROARA E UMA NA COMUNIDADE IPUEIRA DE CIMA	FORTE	VERSÃO	HORA	MES
LOCAL:	MUNICIPIO DE VARJOTA	SEINFRA	028.1 COM DESONERAÇÃO	84,44%	47,48%
CLIENTE:	PREFEITURA MUNICIPAL DE VARJOTA	SINAPI	2026/02 COM DESONERAÇÃO	99,71%	59,74%
		Composições Próprias	PRÓPRIA	0,00%	0,00%

CÓDIGO	DESCRIÇÃO	UNIDADE	QTD. MÊS 1	QTD. MÊS 2	QTD. MÊS 3	QTD. MÊS 4	QTD. MÊS 5	QTD. MÊS 6	TOTAL
00043488	EPI - FAMILIA OPERADOR ESCAVADEIRA - HORISTA (ENCARGOS COMPLEMENTARES - COLETADO CAIXA)	H	3,17604390	4,76406585	3,97005488	3,97005488			15,88021950
00043499	EPI - FAMILIA ENCARREGADO GERAL - MENSALISTA (ENCARGOS COMPLEMENTARES - COLETADO CAIXA)	MES	0,90000000	1,35000000	1,42500000	1,50000000	0,45000000	0,37500000	6,00000000
00043505	EPI - FAMILIA TOPOGRAFO - MENSALISTA (ENCARGOS COMPLEMENTARES - COLETADO CAIXA)	MES	1,80000000	2,70000000	2,85000000	3,00000000	0,90000000	0,75000000	12,00000000
C3310	TRANSPORTE COMERCIAL EM RODOVIA NÃO PAVIMENTADA (Y = 0,60X)	T	134,75400000	202,13100000	221,48650000	234,74750000	79,56600000	66,30500000	938,99000000
I0040	AJUDANTE DE ARMADOR/FERREIRO	H	20,35248000	23,83112000	19,96332000	21,10560000	6,85368000	5,71140000	97,81760000
I0041	AJUDANTE DE CARPINTEIRO	H	661,85840000	988,00360000	1.154,56220000	1.238,16600000	501,62280000	418,01900000	4.962,23200000
I0101	ARAME GALVANIZADO N.16 BWG	KG	8,14100000	12,21150000	13,48101000	14,30720000	4,95714000	4,13095000	57,22880000
I0103	ARAME RECOZIDO N.18 BWG	KG	5,08812000	5,95778000	4,99083000	5,27640000	1,71342000	1,42785000	24,45440000
I0109	AREIA MEDIA	M3	139,29997744	205,85255696	234,73204480	251,04534150	97,87978020	81,56648350	1.010,37618440
I0121	ARMADOR/FERREIRO	H	14,19480000	14,59460000	9,98166000	10,55280000	3,42684000	2,85570000	55,60640000
I0125	ARMAÇÃO REX TRIFASICA COM ROLDANA	UN	1,80000000	1,20000000					3,00000000
I0157	AÇO CA-25	KG	101,60000000	152,40000000	165,40000000	175,00000000	57,60000000	48,00000000	700,00000000
I0163	AÇO CA-50	KG	115,53360000	77,02240000					192,55600000
I0198	PONTALETE / BARROTE DE 3"x3" - APARELHADO	M	43,20000000	28,80000000					72,00000000
I0221	BLASTER	H	0,15255167	0,22882751	0,38096498	0,42853382	0,28541308	0,23784424	1,71413529
I0280	BRITA	M3	37,34130400	53,02795600	54,72558400	57,85682250	18,78743100	15,65619250	237,39529000
I0355	CABO ISOLADO PVC 750V 10MM2	M	108,00000000	72,00000000					180,00000000
I0441	CAL HIDRATADA	KG	276,72912000	184,48608000					461,21520000
I0498	CARPINTEIRO	H	716,21490000	1.068,33835000	1.242,18876500	1.331,16280000	533,84421000	444,87017500	5.336,61920000
I0528	CHAPA COMPENSADO RESINADO 10MM (1.10 X 2.20M)	M2	0,80640000	1,20960000	2,08320000	2,35200000	1,61280000	1,34400000	9,40800000
I0537	CHAPA DE AÇO GALVANIZADA ESP. 0.3MM	M2	22,03200000	14,68800000					36,72000000
I0805	CIMENTO PORTLAND	KG	47.750,33632000	70.922,79288000	82.279,50980000	88.190,92400000	35.468,48520000	29.557,07100000	354.169,11920000
I0840	CONECTOR SPLIT-BOLT P/CABO 10MM2	UN	7,20000000	4,80000000					12,00000000
I0860	CORDEL DETONANTE	M	3,21578922	4,82368382	8,03074170	9,03349300	6,01650778	5,01375648	36,13397200
I0952	CURVA DE PVC RIGIDO PARA ELETRODUTO DE 1"	UN	3,60000000	2,40000000					6,00000000
I0965	DESMOLDANTE PARA FORMAS	L	202,16000000	301,76800000	351,40400000	376,63200000	151,36800000	126,14000000	1.509,47200000
I1070	ELETRODUTO DE PVC RIGIDO 1"	M	10,80000000	7,20000000					18,00000000
I1100	ESMALTE SINTETICO	L	21,60000000	14,40000000					36,00000000
I1406	LUVA DE PVC RIGIDO PARA ELETRODUTO 1"	UN	3,60000000	2,40000000					6,00000000
I1600	PEDRA DE MÃO (RACHÃO)	M3	379,33440000	569,00160000	679,67990000	731,05787500	308,26785000	256,88987500	2.924,23150000
I1605	PEDRISCO	M3	1,78168320	1,18778880					2,96947200



CRONOGRAMA FÍSICO DE INSUMOS

OBRA:	PROJETO BASICO DE 4 PASSAGENS MOLHADAS EM DIVERSAS LOCALIDADES DO MUNICIPIO DE VARJOTA – CEARA	DATA :	09/04/2026	BDI :	28,64%
DESCRIÇÃO:	CONSTRUÇÃO DE QUATRO PASSAGENS MOLHADAS DUAS PROXIMO A COMUNIDADE DE OLHO D'ÁGUA, UMA EM CROARA E UMA NA COMUNIDADE IPUPEIRA DE CIMA	FORTE	VERSÃO	HORA	MES
LOCAL:	MUNICIPIO DE VARJOTA	SEINFRA	028.1 COM DESONERAÇÃO	84,44%	47,48%
CLIENTE:	PREFEITURA MUNICIPAL DE VARJOTA	SINAPI	2026/02 COM DESONERAÇÃO	99,71%	59,74%
		Composições Próprias	PRÓPRIA	0,00%	0,00%

CÓDIGO	DESCRIÇÃO	UNIDADE	QTD. MÊS 1	QTD. MÊS 2	QTD. MÊS 3	QTD. MÊS 4	QTD. MÊS 5	QTD. MÊS 6	TOTAL
I1691	PONTALETE / BARROTE DE 3"x3"	M	115,21576000	91,82364000	31,44090000	33,67120000	13,38180000	11,15150000	296,68480000
I1724	PREGO	KG	4,88460000	7,32690000	8,08860600	8,58432000	2,97428400	2,47857000	34,33728000
I1725	PREGO 15X15 (1.1/4" x 13) (APROXIMADAMENTE 672UN/KG)	KG	3,24000000	2,16000000					5,40000000
I1728	PREGO 18X27 (2.1/2" X 10) (APROXIMADAMENTE 198UN/KG)	KG	76,61640000	114,37260000	133,85970000	143,58900000	58,37580000	48,64650000	575,46000000
I1846	SARRAFO DE 1"X4"	M	253,18384000	377,93576000	440,50492000	472,20120000	190,17768000	158,48140000	1.892,48480000
I1916	TABUA DE 1" DE 3A. - L = 30cm	M	505,40000000	754,42000000	878,51000000	941,58000000	378,42000000	315,35000000	3.773,68000000
I2040	TELA SOLDADA EM ACO CA-60 B FIO= 5,0MM MALHA 10 X 10 CM (3,11KG/M2)	M2	317,12052000	475,68078000	514,05549000	543,46920000	176,48226000	147,06855000	2.173,87680000
I2081	TIJOLO CERÂMICO FURADO 9X19X19CM	UN	2.060,37600000	1.373,58400000					3.433,96000000
I2183	TUBO CONCRETO ARMADO, CLASSE PA-1, DN=1000MM (NBR 8890:2018)	M	3,60000000	5,40000000	9,30000000	10,50000000	7,20000000	6,00000000	42,00000000
I2222	TUBO PVC RÍGIDO ROSCÁVEL DE 3"	M	50,80000000	76,20000000	82,70000000	87,50000000	28,80000000	24,00000000	350,00000000
I2298	CURVA PVC ESGOTO LONGA DN 100MM	UN	7,20000000	4,80000000					12,00000000
I2326	ESPOLETA	UN	0,02334041	0,03501061	0,05828764	0,06556568	0,04366820	0,03639017	0,26226270
I2329	ESTOPIM	M	0,15560270	0,23340406	0,38858428	0,43710450	0,29112134	0,24260112	1,74841800
I2352	HASTE DE ATERRAMENTO COPERWELD 5/8" x 2.40M	UN	1,80000000	1,20000000					3,00000000
I2383	NOFUSE DE 70 A.	UN	1,80000000	1,20000000					3,00000000
I2391	PEDREIRO	H	1.771,93720000	2.588,04580000	2.968,88870000	3.183,57800000	1.288,13580000	1.073,44650000	12.874,03200000
I2405	POSTE DE CONCRETO DUPLO T (150/9), RESISTÊNCIA NOMINAL 150KG, H=9,00M, PESO APROXIMADO 470KG	UN	1,80000000	1,20000000					3,00000000
I2413	QUADRO DE MEDIÇÃO TRIFASICA EM POSTE	UN	1,80000000	1,20000000					3,00000000
I2429	TABUA DE VIROLA DE 12"x 1"	M2	3,66345000	5,49517500	6,06645450	6,43824000	2,23071300	1,85892750	25,75296000
I2456	TUBO PVC ESGOTO PRIMÁRIO DE 100 - (NBR 5688)	M	6,00000000	4,00000000					10,00000000
I2507	DINAMITE 60%	KG	0,12966892	0,19450338	0,32382023	0,36425375	0,24260112	0,20216760	1,45701500
I2515	FITA REFLETIVA	M2	0,97536000	1,46304000	1,58784000	1,68000000	0,55296000	0,46080000	6,72000000
I2523	OPERADOR DE PERFURATRIZ / ROMPEDOR	H	0,45765501	0,68648252	1,14289493	1,28560147	0,85623925	0,71353271	5,14240588
I2525	PARAFUSO C/PORCA E ARRUELA DE 1/4X1 1/2"	UN	57,60000000	38,40000000					96,00000000
I2526	PARAFUSO C/PORCA E ARRUELA DE 5/16X3 1/2"	UN	57,60000000	38,40000000					96,00000000
I2528	PEÇAS DE DESGASTE DO BRITADOR	CJ	0,00008494	0,00012741	0,00013827	0,00014630	0,00004815	0,00004013	0,00058520
I2535	SÉRIE DE BROCAS S.12 D=22MM	JG	0,00129669	0,00194503	0,00323820	0,00364254	0,00242601	0,00202168	0,01457015
I2542	TRAVESSA DE MADEIRA C/SECAO DE 3"X1 1/2"	M	20,16000000	13,44000000					33,60000000
I2543	SERVENTE	H	4.884,51184645	7.104,28216967	8.001,19988761	8.558,52200750	3.343,93271933	2.786,61059945	34.679,05923001
I2545	MOTORISTA DE CAMINHÃO	H	78,16857000	85,60285500	66,69912250	70,81497500	24,69511500	20,57926250	346,55990000



CRONOGRAMA FÍSICO DE INSUMOS

OBRA:	PROJETO BASICO DE 4 PASSAGENS MOLHADAS EM DIVERSAS LOCALIDADES DO MUNICIPIO DE VARJOTA – CEARA	DATA :	09/04/2026	BDI :	28,64%
DESCRIÇÃO:	CONSTRUÇÃO DE QUATRO PASSAGENS MOLHADAS DUAS PROXIMO A COMUNIDADE DE OLHO D'ÁGUA, UMA EM CROARA E UMA NA COMUNIDADE IPUEIRA DE CIMA	FORTE	VERSÃO	HORA	MES
LOCAL:	MUNICIPIO DE VARJOTA	SEINFRA	028.1 COM DESONERAÇÃO	84,44%	47,48%
CLIENTE:	PREFEITURA MUNICIPAL DE VARJOTA	SINAPI	2026/02 COM DESONERAÇÃO	99,71%	59,74%
		Composições Próprias	PRÓPRIA	0,00%	0,00%

CÓDIGO	DESCRIÇÃO	UNIDADE	QTD. MÊS 1	QTD. MÊS 2	QTD. MÊS 3	QTD. MÊS 4	QTD. MÊS 5	QTD. MÊS 6	TOTAL
12548	OPERADOR DE BETONEIRA	H	1,77567680	1,39545120	0,41350000	0,43750000	0,14400000	0,12000000	4,28612800
12550	OPERADOR DE CARREGADEIRA	H	1,31811537	1,97717305	2,29800305	2,46059276	0,97553826	0,81294855	9,84237103
12552	OPERADOR DE COMPACTADOR DE PLACA VIBRATORIA	H	17,32857000	25,99285500	29,48412250	31,43997500	11,73511500	9,77926250	125,75990000
12553	OPERADOR DE COMPRESSOR DE AR	H	0,15255167	0,22882751	0,38096498	0,42853382	0,28541308	0,23784424	1,71413529
12554	OPERADOR DE CONJUNTO DE BRITAGEM	H	0,00884767	0,01327150	0,01440358	0,01523958	0,00501600	0,00418000	0,06095833
12555	OPERADOR DE GRUPO GERADOR	H	0,00884767	0,01327150	0,01440358	0,01523958	0,00501600	0,00418000	0,06095833
12561	OPERADOR DE RETRO ESCAVADEIRA	H	85,48966667	128,23450000	138,91608333	146,92958333	48,08100000	40,06750000	587,71833333
12562	OPERADOR DE TRATOR DE ESTEIRAS	H	0,24703570	0,37055355	0,56172747	0,62496068	0,37939926	0,31616605	2,49984270
12568	DINAMITE GRANULADA	KG	1,40042434	2,10063650	3,49725848	3,93394050	2,62009210	2,18341008	15,73576200
12695	PLACA REFLETIVA DE ACO GALVANIZADO	M2	14,40000000	9,60000000					24,00000000
12701	DEPRECIAÇÃO	H	16.682,33627592	23.234,53998170	23.694,44176094	25.075,68377702	8.287,45209648	6.906,21008040	103.880,66397246
12702	JUROS	H	3.540,06877245	4.791,28367560	4.765,10170418	5.044,66294499	1.677,36744484	1.397,80620403	21.216,29074610
12703	MANUTENÇÃO	H	21.103,10446579	29.418,84098098	30.039,21905350	31.792,73456545	10.521,09307172	8.767,57755977	131.642,56969721
12706	OLEO DIESEL	L	3.068,00381235	3.923,48071852	3.692,13030080	3.910,85855965	1.312,36955305	1.093,64129421	17.000,48423859
16801	ADITIVO PLASTIFICANTE DENSIFICADOR E RETARDADOR DE PEGA	KG	74,67952800	112,01929200	121,05508800	127,98150750	41,55851700	34,63209750	511,92603000
16802	ADITIVO SUPERPLASTIFICANTE DENSIFICADOR E RETARDADOR DE PEGA	KG	320,05512000	480,08268000	518,80752000	548,49217500	178,10793000	148,42327500	2.193,96870000
16803	SÍLICA ATIVA	KG	2.540,12000000	3.810,18000000	4.117,52000000	4.353,11250000	1.413,55500000	1.177,96250000	17.412,45000000
16804	MASTIQUE ELASTICO A BASE DE POLIURETANO NA COR CINZA - UNIPLAC 400ml	UN	9,60000000	14,40000000	17,70000000	19,12500000	8,55000000	7,12500000	76,50000000
17486	PÓRTICO 27 TON	H	15,10216800	22,65325200	24,48052800	25,88123250	8,40422700	7,00352250	103,52493000
17487	CAMINHÃO BETONEIRA 5 M3	H	6,37339200	9,56008800	10,33123200	10,92235500	3,54673800	2,95561500	43,68942000
17954	CIMENTO PORTLAND À GRANEL	KG	21.337,00800000	32.005,51200000	34.587,16800000	36.566,14500000	11.873,86200000	9.894,88500000	146.264,58000000
17955	CENTRAL DOSADORA DE CONCRETO 50 M³/H C/ 4 SILOS	H	0,83131200	1,24696800	1,34755200	1,42465500	0,46261800	0,38551500	5,69862000
19469	LOCAÇÃO DE CONTÊINER ALMOXARIFADO COM PISO NAVAL - 6,00M X 2,35M	MÊS	10,80000000	7,20000000					18,00000000
19476	LOCAÇÃO DE CONTÊINER BANHEIRO COM 02 VASOS SANITÁRIOS, 01 LAVATÓRIO E 04 CHUVEIROS - 6,00 X 2,35M	MÊS	10,80000000	7,20000000					18,00000000
19478	LOCAÇÃO DE CONTÊINER ESCRITÓRIO COM BANHEIRO (01 VASO SANITÁRIO, 01 LAVATÓRIO E 01 CHUVEIRO), JANELA EM VIDRO, PORTAS, LUMINÁRIAS, TOMADAS, FORRO EM PVC, AR CONDICIONADO E ISOLAMENTO TERMO-ACÚSTICO EM ISOPOR - 6,00 X 2,35M	MÊS	3,60000000	2,40000000					6,00000000

COMPOSIÇÃO DO BDI																		
	OBRA:	PROJETO BASICO DE 4 PASSAGENS MOLHADAS EM DIVERSAS LOCALIDADES DO MUNICIPIO DE VARJOTA – CEARÁ	DATA : 09/04/2026 BDI : 28,64%															
	DESCRIÇÃO:	CONSTRUÇÃO DE QUATRO PASSAGENS MOLHADAS DUAS PROXIMO À COMUNIDADE DE OLHO D'ÁGUA, UMA EM CROARA E UMA NA COMUNIDADE IPUEIRA DE CIMA	<table border="1" style="width: 100%; border-collapse: collapse;"> <thead> <tr> <th style="width: 15%;">FONTE</th> <th style="width: 35%;">VERSÃO</th> <th style="width: 15%;">HORA</th> <th style="width: 35%;">MES</th> </tr> </thead> <tbody> <tr> <td>SEINFRA</td> <td>028.1 COM DESONERAÇÃO</td> <td>84,44%</td> <td>47,48%</td> </tr> <tr> <td>SINAPI</td> <td>2026/02 COM DESONERAÇÃO</td> <td>99,71%</td> <td>59,74%</td> </tr> <tr> <td>Composições Próprias</td> <td>PRÓPRIA</td> <td>0,00%</td> <td>0,00%</td> </tr> </tbody> </table>	FONTE	VERSÃO	HORA	MES	SEINFRA	028.1 COM DESONERAÇÃO	84,44%	47,48%	SINAPI	2026/02 COM DESONERAÇÃO	99,71%	59,74%	Composições Próprias	PRÓPRIA	0,00%
FONTE	VERSÃO	HORA	MES															
SEINFRA	028.1 COM DESONERAÇÃO	84,44%	47,48%															
SINAPI	2026/02 COM DESONERAÇÃO	99,71%	59,74%															
Composições Próprias	PRÓPRIA	0,00%	0,00%															
LOCAL:	MUNICIPIO DE VARJOTA																	
CLIENTE:	PREFEITURA MUNICIPAL DE VARJOTA																	

COD	DESCRIÇÃO	%
	BENEFÍCIO	
S + G	Garantia/seguros	0,74%
L	Lucro	7,71%
	TOTAL	8,45%

	DESPESAS INDIRETAS	
AC	Administração central	4,67%
DF	Despesas financeiras	1,21%
R	Risco	0,97%
	TOTAL	6,85%

I	IMPOSTOS	
	COFINS	3,00%
	ISS	3,00%
	PIS	0,65%
	CPRB	3,20%
	TOTAL	9,85%

BDI = 28,64%

$$\frac{(1 + AC + S + R + G) \times (1 + DF) \times (1 + L)}{(1 - I)} - 1$$

COMPOSIÇÃO DO BDI																		
	OBRA:	PROJETO BASICO DE 4 PASSAGENS MOLHADAS EM DIVERSAS LOCALIDADES DO MUNICIPIO DE VARJOTA – CEARÁ	DATA : 09/04/2026 BDI : 28,64%															
	DESCRIÇÃO:	CONSTRUÇÃO DE QUATRO PASSAGENS MOLHADAS DUAS PROXIMO À COMUNIDADE DE OLHO D'ÁGUA, UMA EM CROARA E UMA NA COMUNIDADE IPUEIRA DE CIMA	<table border="1" style="width: 100%; border-collapse: collapse;"> <thead> <tr> <th style="width: 15%;">FONTE</th> <th style="width: 25%;">VERSÃO</th> <th style="width: 15%;">HORA</th> <th style="width: 15%;">MES</th> </tr> </thead> <tbody> <tr> <td>SEINFRA</td> <td>028.1 COM DESONERAÇÃO</td> <td>84,44%</td> <td>47,48%</td> </tr> <tr> <td>SINAPI</td> <td>2026/02 COM DESONERAÇÃO</td> <td>99,71%</td> <td>59,74%</td> </tr> <tr> <td>Composições Próprias</td> <td>PRÓPRIA</td> <td>0,00%</td> <td>0,00%</td> </tr> </tbody> </table>	FONTE	VERSÃO	HORA	MES	SEINFRA	028.1 COM DESONERAÇÃO	84,44%	47,48%	SINAPI	2026/02 COM DESONERAÇÃO	99,71%	59,74%	Composições Próprias	PRÓPRIA	0,00%
FONTE	VERSÃO	HORA	MES															
SEINFRA	028.1 COM DESONERAÇÃO	84,44%	47,48%															
SINAPI	2026/02 COM DESONERAÇÃO	99,71%	59,74%															
Composições Próprias	PRÓPRIA	0,00%	0,00%															
LOCAL:	MUNICIPIO DE VARJOTA																	
CLIENTE:	PREFEITURA MUNICIPAL DE VARJOTA																	

COD	DESCRIÇÃO	%
DESPESAS INDIRETAS		
AC	Administração central	4,00%
S + G	Seguro e garantia	0,81%
R	Risco	1,46%
TOTAL		6,27%

DESPESAS FINANCEIRAS		
DF	Despesas Financeiras	0,94%
TOTAL		0,94%

BENEFÍCIO		
L	Lucro	7,14%
TOTAL		7,14%

I IMPOSTOS		
	PIS	0,65%
	COFINS	3,00%
	ISS	2,00%
	CPRB	3,20%
TOTAL		8,85%

BDI = 26,09%

$$\frac{(1 + AC + R + S + G) \times (1 + DF) \times (1 + L)}{(1 - I)} - 1$$

TABELA DE ENCARGOS SOCIAIS			
OBRA:	PROJETO BASICO DE 4 PASSAGENS MOLHADAS EM DIVERSAS LOCALIDADES DO MUNICIPIO DE VARJOTA – CEARÁ	DATA : 09/04/2026	BDI : 28,64%
DESCRIÇÃO:	CONSTRUÇÃO DE QUATRO PASSAGENS MOLHADAS DUAS PROXIMO A COMUNIDADE DE OLHO D'ÁGUA, UMA EM CROARA E UMA NA COMUNIDADE IPUEIRA DE CIMA	FONTE	VERSÃO
LOCAL:	MUNICIPIO DE VARJOTA	SEINFRA	028.1 COM DESONERAÇÃO
CLIENTE:	PREFEITURA MUNICIPAL DE VARJOTA	SINAPI	2026/02 COM DESONERAÇÃO
		Composições Próprias	PRÓPRIA
			HORA
			MES
			84,44%
			47,48%
			99,71%
			59,74%
			0,00%
			0,00%

COD	DESCRIÇÃO	HORISTA %	MENSALISTA %
A	GRUPO A		
A1	INSS	0,00%	0,00%
A2	SESI	1,50%	1,50%
A3	SENAI	1,00%	1,00%
A4	INCRA	0,20%	0,20%
A5	SEBRAE	0,60%	0,60%
A6	Salário Educação	2,50%	2,50%
A7	Seguro Contra Acidentes de Trabalho	3,00%	3,00%
A8	FGTS	8,00%	8,00%
A9	SECONCI	0,00%	0,00%
	TOTAL	16,80%	16,80%

B	GRUPO B		
B1	Repouso Semanal Remunerado	17,85%	0,00%
B2	Feridos	3,71%	0,00%
B3	Auxílio - Enfermidade	0,87%	0,66%
B4	13º Salário	11,03%	8,33%
B5	Licença PaternidadeE	0,07%	0,05%
B6	Faltas Justificadas	0,74%	0,56%
B7	Dias de Chuvas	1,59%	0,00%
B8	Auxílio Acidente de Trabalho	0,11%	0,08%
B9	Férias Gozadas	12,35%	9,33%
B10	Salário Maternidade	0,04%	0,03%
	TOTAL	48,36%	19,04%

C	GRUPO C		
C1	Aviso Prévio Indenizado	5,52%	4,17%
C2	Aviso Prévio Trabalhado	0,13%	0,10%
C3	Férias Indenizadas	1,72%	1,30%
C4	Depósito Rescisão Sem Justa Causa	2,87%	2,17%
C5	Indenização Adicional	0,46%	0,35%
	TOTAL	10,70%	8,09%

D	GRUPO D		
D1	Reincidência de Grupo A sobre Grupo B	8,12%	3,20%
D2	Reincidência de Grupo A sobre Aviso Prévio Trabalhado e Reincidência do FGTS sobre Aviso Prévio Indenizado	0,46%	0,35%
	TOTAL	8,58%	3,55%

A + B + C + D = 84,44% 47,48%

TABELA DE ENCARGOS SOCIAIS			
OBRA:	PROJETO BASICO DE 4 PASSAGENS MOLHADAS EM DIVERSAS LOCALIDADES DO MUNICIPIO DE VARJOTA – CEARÁ	DATA : 09/04/2026	BDI : 28,64%
DESCRIÇÃO:	CONSTRUÇÃO DE QUATRO PASSAGENS MOLHADAS DUAS PROXIMO A COMUNIDADE DE OLHO D'ÁGUA, UMA EM CROARA E UMA NA COMUNIDADE IPUUEIRA DE CIMA	FONTE	VERSÃO
LOCAL:	MUNICIPIO DE VARJOTA	SEINFRA	028.1 COM DESONERAÇÃO
CLIENTE:	PREFEITURA MUNICIPAL DE VARJOTA	SINAPI	2026/02 COM DESONERAÇÃO
		Composições Próprias	PRÓPRIA
			HORA
			MES
			84,44%
			47,48%
			99,71%
			59,74%
			0,00%
			0,00%

COD	DESCRIÇÃO	HORISTA %	MENSALISTA %
A	GRUPO A		
A1	INSS	10,00%	10,00%
A2	SESI	1,50%	1,50%
A3	SENAI	1,00%	1,00%
A4	INCRA	0,20%	0,20%
A5	SEBRAE	0,60%	0,60%
A6	Salário Educação	2,50%	2,50%
A7	Seguro Contra Acidentes de Trabalho	3,00%	3,00%
A8	FGTS	8,00%	8,00%
A9	SECONCI	0,00%	0,00%
	TOTAL	26,80%	26,80%

B	GRUPO B		
B1	Repouso Semanal Remunerado	17,72%	0,00%
B2	Feriodos	3,69%	0,00%
B3	Auxílio - Enfermidade	0,89%	0,67%
B4	13º Salário	10,99%	8,32%
B5	Licença Paternidade	0,07%	0,05%
B6	Faltas Justificadas	0,73%	0,56%
B7	Dias de Chuvas	1,74%	0,00%
B8	Auxílio Acidente de Trabalho	0,03%	0,02%
B9	Férias Gozadas	12,04%	9,11%
B10	Salário Maternidade	0,04%	0,03%
	TOTAL	47,94%	18,76%

C	GRUPO C		
C1	Aviso Prévio Indenizado	6,31%	4,77%
C2	Aviso Prévio Trabalhado	0,16%	0,12%
C3	Férias Indenizadas	2,98%	2,25%
C4	Depósito Rescisão Sem Justa Causa	2,69%	2,03%
C5	Indenização Adicional	0,53%	0,40%
	TOTAL	12,67%	9,57%

D	GRUPO D		
D1	Reincidência de Grupo A sobre Grupo B (sem considerar INNS sobre 13º, conforme Lei nº 14.973/2024)	11,75%	4,20%
D2	Reincidência de Grupo A sobre Aviso Prévio Trabalhado e Reincidência do FGTS sobre Aviso Prévio Indenizado	0,55%	0,41%
	TOTAL	12,30%	4,61%

A + B + C + D = 99,71% 59,74%



LEGENDA:

PLANTA BAIXA

- TERRENO NATURAL
- GREIDE DE TERRAPLENAGEM
- ESCAVAÇÃO

PERFIL

NOTAS :

1) - MEDIDAS E ELEVAÇÕES EM METRO.
COORDENADAS UTM SIRGAS2000 FUSO 24S

DESENHOS DE REFERENCIA :

REVISÕES						
Nº	DESCRIÇÃO	DATA	EXEC.	VERIF.	APROV.	
0	EMIÇÃO INICIAL	ABRIL/26				
1	VERSÃO CORRIGIDA 01	ABRIL/26				



PREFEITURA MUNICIPAL DE VARJOTA

PASSAGENS MOLHADAS NA LOCALIDADE DE CROATA - PROJETO EXECUTIVO -

BACIA DE CONTRIBUIÇÃO

PROJETO : -	LOCAL : VARJOTA - CE
VISTO : -	DATA DE EMISSÃO : 30/04/26
APROVO : -	ESCALA : INDICADA
DESENHO : GRO	FOLHA : REV. : 01
Nº DESENHO : -	I/1

A3: 297mmx210mm

COTA DO TERRENO: 144.96
COTA DO PROJETO: 143.71

EIXO - E:3+0.00

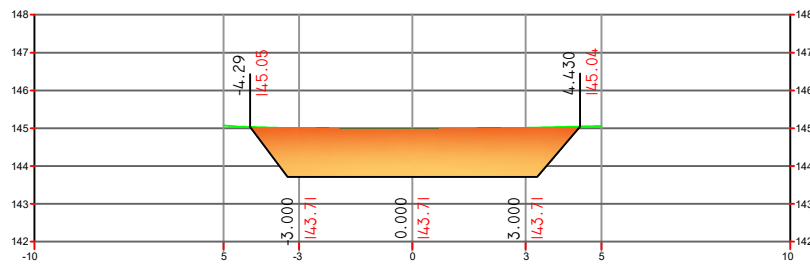

COTA DO TERRENO: 144.51
COTA DO PROJETO: 143.26

EIXO - E:2+0.00

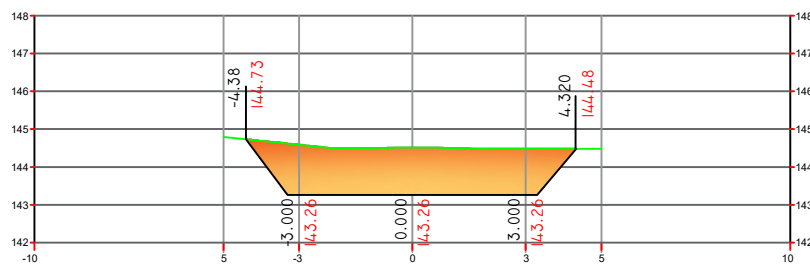

COTA DO TERRENO: 144.90
COTA DO PROJETO: 143.66

EIXO - E:1+0.00

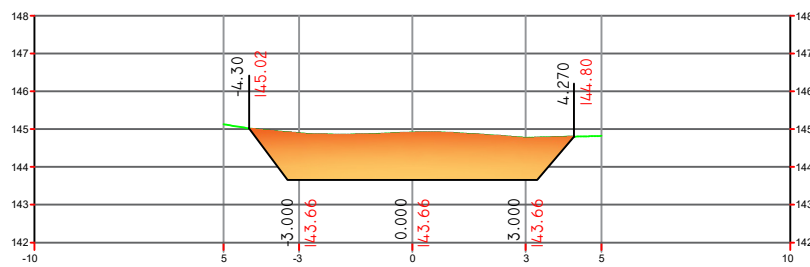

COTA DO TERRENO: 145.90
COTA DO PROJETO: 144.55

EIXO - E:4+8.829

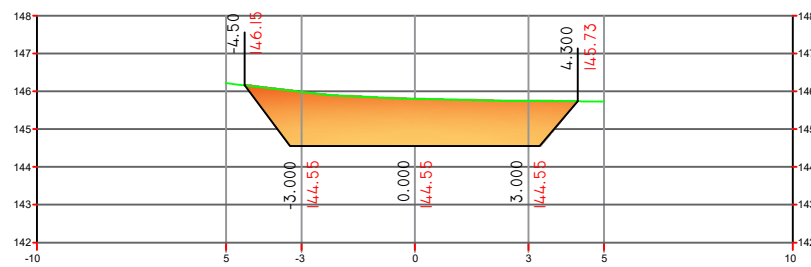

COTA DO TERRENO: 145.80
COTA DO PROJETO: 144.55

EIXO - E:0+1.326

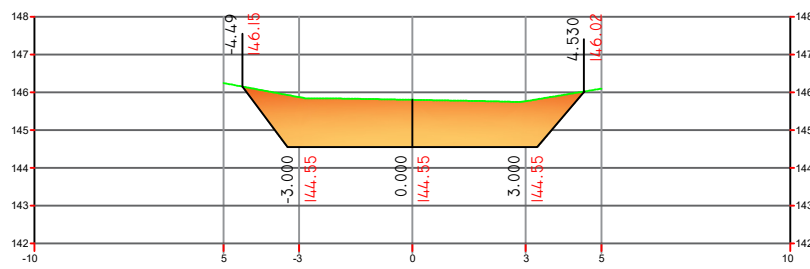

COTA DO TERRENO: 145.57
COTA DO PROJETO: 144.32

EIXO - E:4+0.00

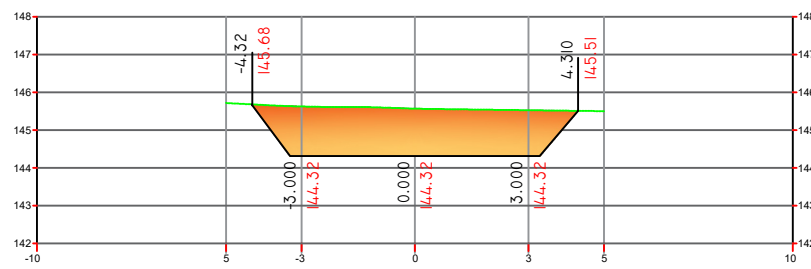

LEGENDA:
 PLANTA BAIXA
 TERRENO NATURAL
 GREIDE DE TERRAPLENAGEM
 ESCAVAÇÃO

PERFIL

NOTAS:
1) - MEDIDAS E ELEVAÇÕES EM METRO.
COORDENADAS UTM SIRGAS2000 FUSO 24S

DESENHOS DE REFERENCIA :

REVISÕES

Nº	DESCRIÇÃO	DATA	EXEC.	VERIF.	APROV.
0	EMIÇÃO INICIAL	ABRIL/26			



PREFEITURA MUNICIPAL DE VARJOTA

PROJETO :	PASSAGEM MOLHADA LOCALIDADE DE CROATA - PROJETO EXECUTIVO -	LOCAL :	VARJOTA - CE
VISTO :		DATA DE EMISSÃO :	13/04/26
APROV. :		ESCALA :	INDICADA
DESENHO :	GRO	FOLHA :	I/1
Nº DESENHO :		REV. :	0

CORTES ESCAVAÇÃO
BARRAMENTO PRINCIPAL
TRECHO: E0+1.32 A E4+8.83

A3: 297mmx210mm

LOCAÇÃO MURO PASSAGEM MOLHADA

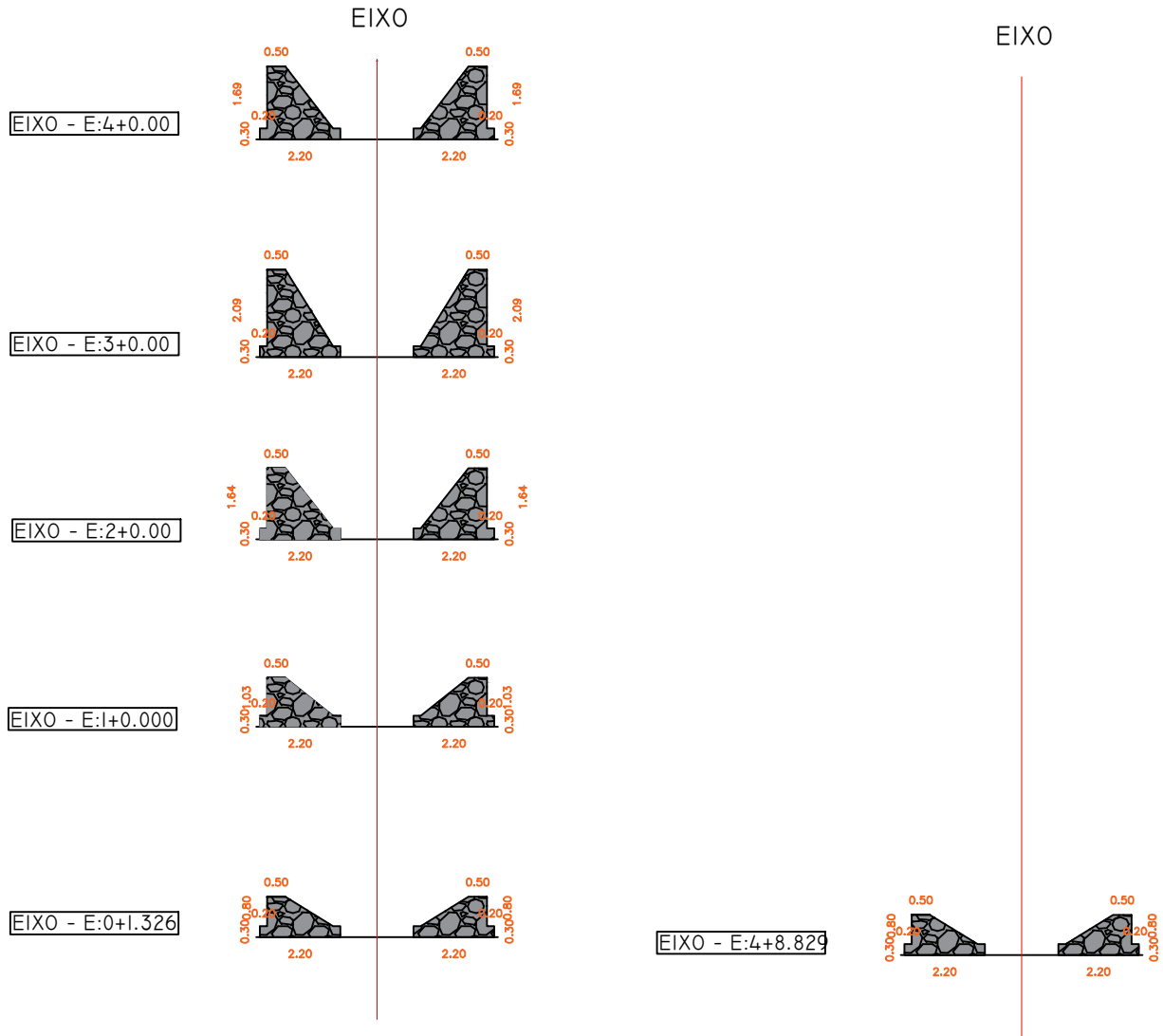

SEÇÃO TIPO MURO FECHAMENTO PASSAGEM MOLHADA

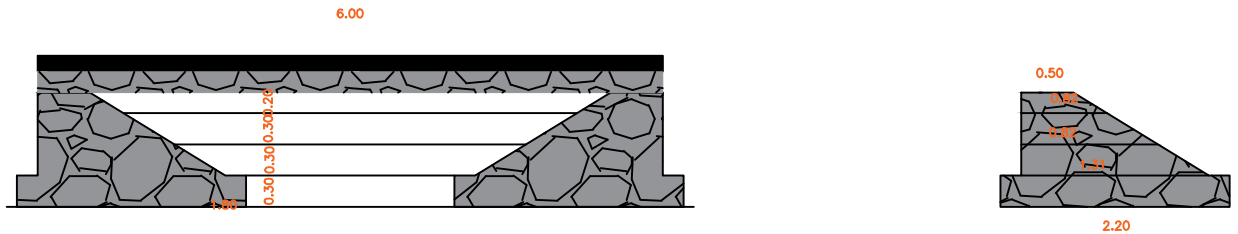

LEGENDA:

NOTAS:

TODAS AS DIMENSÕES INDICADAS EM METROS

Nº	REVISÕES	DATA	APROVO
0	EMIÇÃO INICIAL	ABRIL/26	-

Ak: 297mmx210mm

PROJETO : -	PASSAGEM MOLHADA LOCALIDADE DE CROATA - PROJETO EXECUTIVO -	LOCAL : -
VISTO : -		VARJOTA - CE
APROVO : -	DETALHES DE LOCAÇÃO MUROS	DATA DE EMISSÃO : 13/04/26
DESENHO : -		ESCALA : 1/200
Nº DESENHO : GRO		FOLHA : 1/1
-		REV. : 0



PREFEITURA MUNICIPAL DE VARJOTA

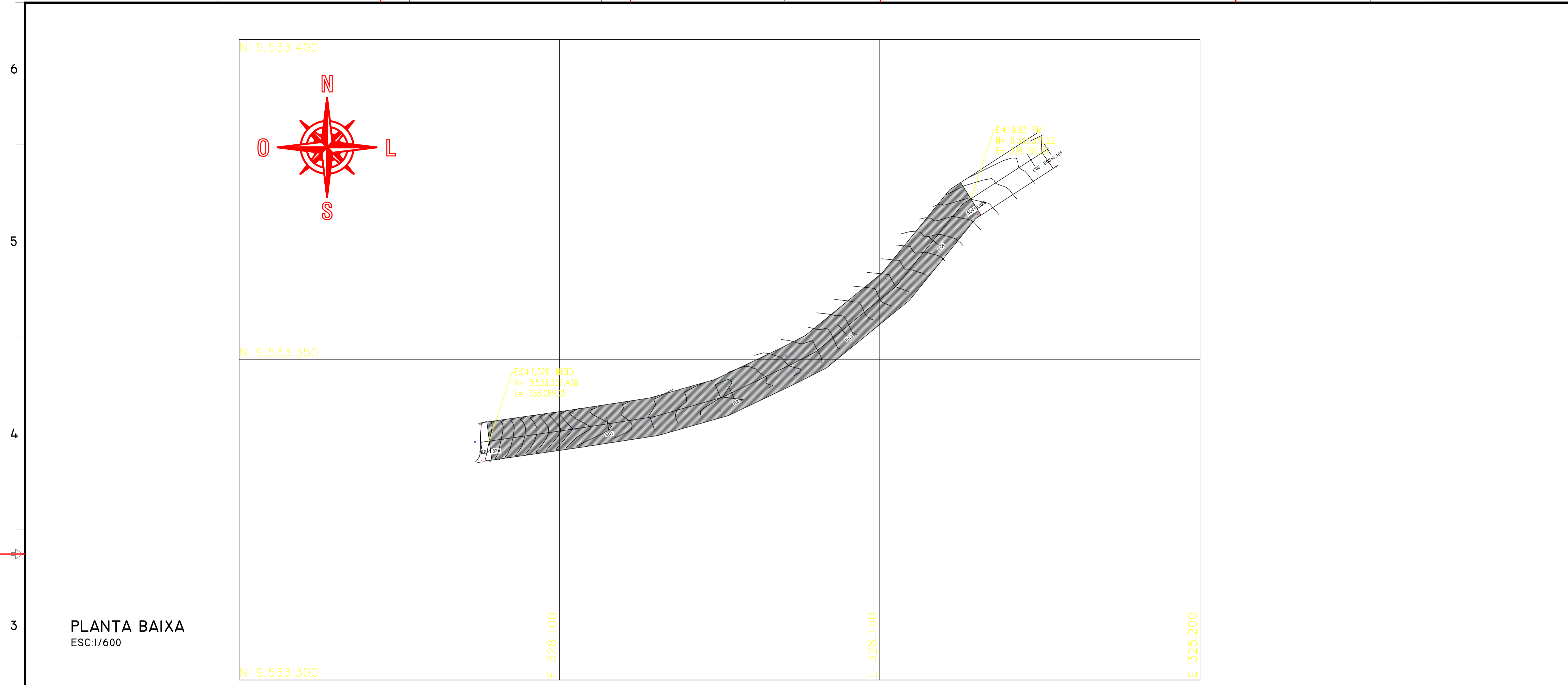

PLANTA BAIXA
ESC:1/600

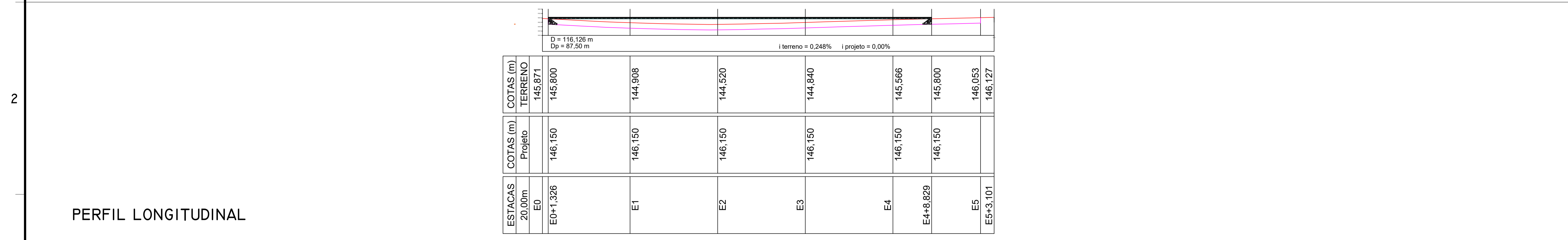

PERFIL LONGITUDINAL

LEGENDA: PLANTA BAIXA PERFIL — TERRENO NATURAL — LINHA DE CORTE	NOTAS: 1) - MEDIDAS E ELEVAÇÕES EM METRO. COORDENADAS UTM SIRGAS2000 FUSO 24S	DESENHOS DE REFERENCIA:	REVISÕES					 PREFEITURA MUNICIPAL DE VARJOTA							
			<table border="1"> <thead> <tr> <th>Nº</th> <th>DESCRIÇÃO</th> <th>DATA</th> <th>EXEC.</th> <th>VERIF.</th> <th>APROV.</th> </tr> </thead> <tbody> <tr> <td>0</td> <td>EMIÇÃO INICIAL</td> <td>ABRIL/26</td> <td></td> <td></td> <td></td> </tr> </tbody> </table>	Nº	DESCRIÇÃO	DATA	EXEC.	VERIF.	APROV.	0	EMIÇÃO INICIAL	ABRIL/26			
Nº	DESCRIÇÃO	DATA	EXEC.	VERIF.	APROV.										
0	EMIÇÃO INICIAL	ABRIL/26													

|A1: 841mmx594mm

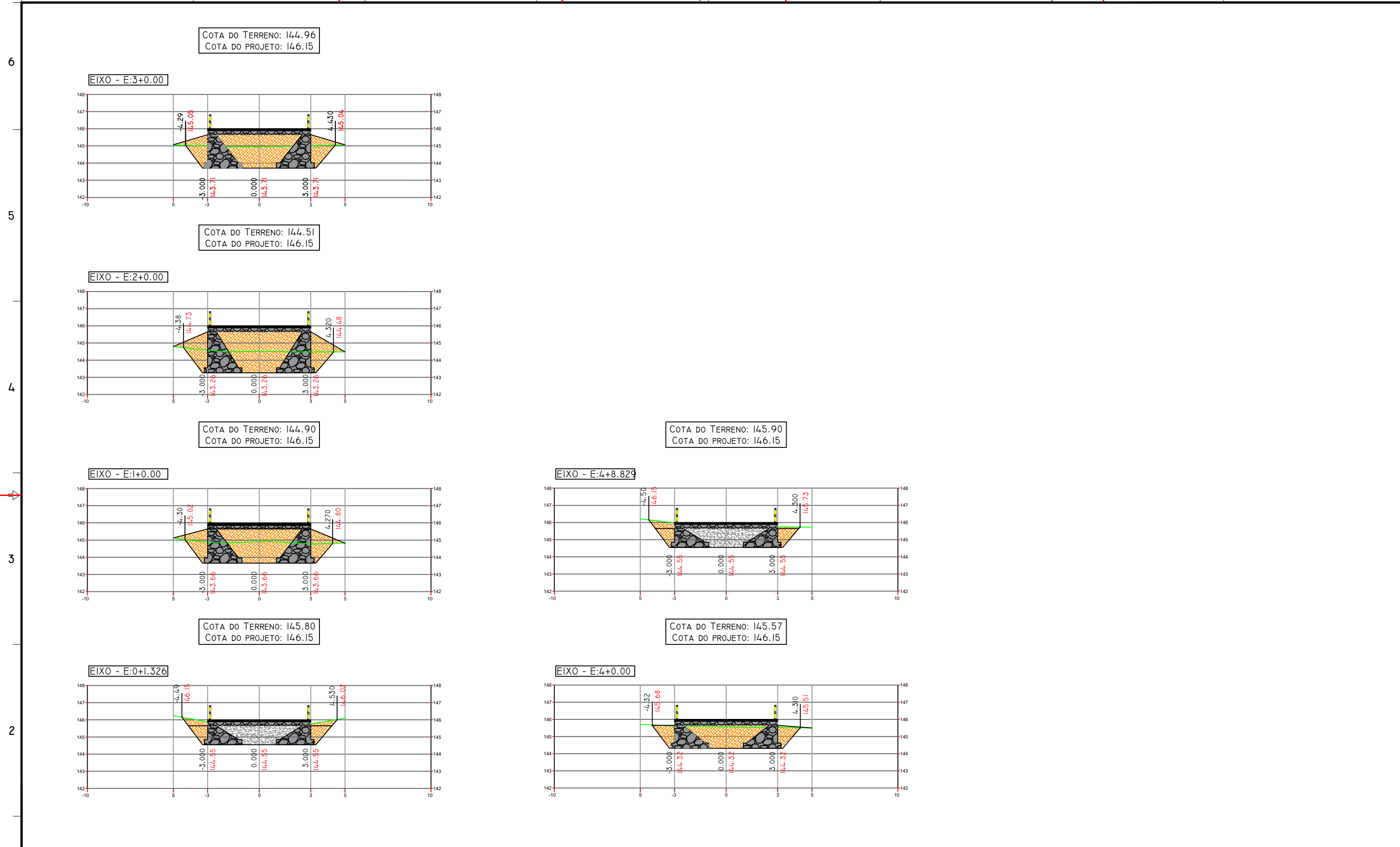

LEGENDA:

PLANTA BAIXA

PERFIL

TERRENO NATURAL

GREIDE DE TERRAPLENAGEM

ESCAVAÇÃO

NOTAS:

1) - MEDIDAS E ELEVAÇÕES EM METRO.
COORDENADAS UTM SIRGAS2000 FUSO 24S

DESENHOS DE REFERENCIA:

REVISÕES					
Nº	DESCRIÇÃO	DATA	EXEC.	VERIF.	APROV.
0	EMIÇÃO INICIAL	ABRIL/26			

PREFEITURA MUNICIPAL DE VARJOTA

PROJETO: -
VISTO: -
APROVADO: -
DESENHO: GRO
Nº DESENHO: -

PASSAGEM MOLHADA LOCALIDADE CROATA - PROJETO EXECUTIVO -

SEÇÕES TRANSVERSAIS BARRAMENTO PRINCIPAL

TRECHO: E0+1,32 A E4+8,83

LOCAL: VARJOTA - CE
DATA DE EMISSÃO: 13/04/26
ESCALA: INDICADA
FOLHA: 1/1
REV.: 0

A3: 297mmx210mm



0,15

87,50

LAJE SUPERIOR - VISTA LATERAL

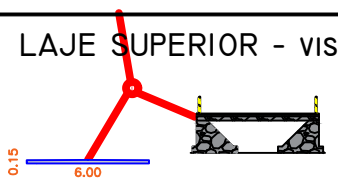

CORPO CENTRAL



A4- 297mmx210mm

LEGENDA:	NOTAS: TODAS AS DIMENSÕES INDICADAS EM METROS	Nº	REVISÕES	DATA	APROVO	PROJETO : -	PASSAGEM MOLHADA LOCALIDADE CROATA -PROJETO EXECUTIVO - MURO PASSAGEM MOLHADA VOLUME CONCRETO - LAJES TRECHO: E0+1,32 A E4+8,83	LOCAL : VARJOTA - CE	 PREFEITURA MUNICIPAL DE VARJOTA
		0	EMIÇÃO INICAL	ABRIL/26	-	VISTO : -		DATA DE EMISSÃO : 13/04/26	
						APROVO : -		ESCALA : 1/250	
						DESENHO : GRO		FOLHA : 1/1	
						Nº DESENHO : -		REV. : 0	



LEGENDA:

	PLANTA BAIXA
	TERRENO NATURAL
	GREIDE DE TERRAPLENAGEM
	ESCAVAÇÃO

PERFIL

NOTAS :
 1) - MEDIDAS E ELEVAÇÕES EM METRO.
 COORDENADAS UTM SIRGAS2000 FUSO 24S

DESENHOS DE REFERENCIA :

REVISÕES

Nº	DESCRIÇÃO	DATA	EXEC.	VERIF.	APROV.
0	EMIÇÃO INICIAL	ABRIL/26			
1	VERSÃO CORRIGIDA 01	ABRIL/26			



PREFEITURA MUNICIPAL DE VARJOTA

PROJETO :	PASSAGENS MOLHADAS NA LOCALIDADE DE IPUEIRA DE CIMA - PROJETO EXECUTIVO -	LOCAL :	VARJOTA - CE
VISTO :		DATA DE EMISSÃO :	30/04/26
APROV. :		ESCALA :	INDICADA
DESENHO :	GRO	FOLHA :	1/1
Nº DESENHO :		REV. :	01

BACIA DE CONTRIBUIÇÃO

A3: 297mmx210mm

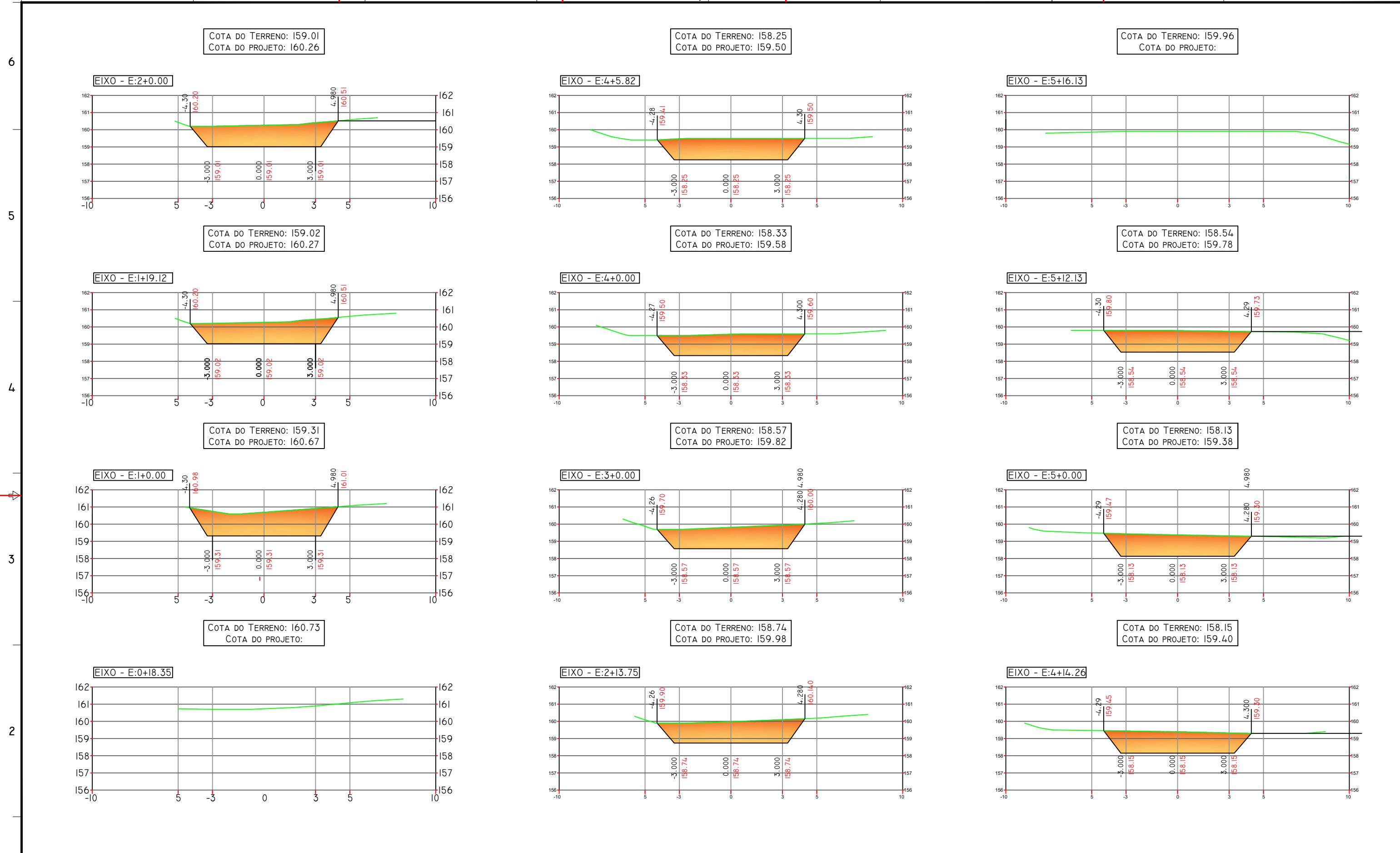

LEGENDA:

PLANTA BAIXA

— TERRENO NATURAL

— GREIDE DE TERRAPLENAGEM

■ ESCAVAÇÃO

PERFIL

NOTAS:

1) - MEDIDAS E ELEVAÇÕES EM METRO.
COORDENADAS UTM SIRGAS2000 FUSO 24S

DESENHOS DE REFERENCIA :

REVISÕES					
Nº	DESCRIÇÃO	DATA	EXEC.	VERIF.	APROV.
0	EMISSÃO INICIAL	ABRIL/26			



PREFEITURA MUNICIPAL DE VARJOTA

PROJETO : - PASSAGEM MOLHADA LOCALIDADE DE IPEUIRA DE CIMA - PROJETO EXECUTIVO -

LOCAL : VARJOTA - CE

DATA DE EMISSÃO : 13/04/26

ESCALA : INDICADA

FOLHA : I/1

REV. : 0

CORTES ESCAVAÇÃO

BARRAMENTO PRINCIPAL

TRECHO: E1+0,00 A E5+12,126

A3: 297mmx210mm

LOCAÇÃO MURO PASSAGEM MOLHADA

EIXO

EIXO

EIXO - E:5+12.13

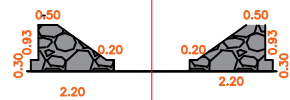

EIXO - E:3+0.00

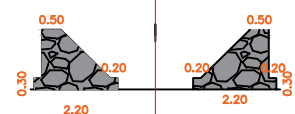

EIXO - E:5+0.00

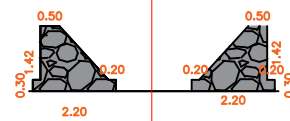

EIXO - E:2+13.75

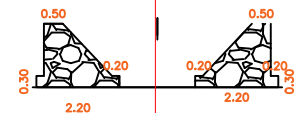

EIXO - E:4+14.26

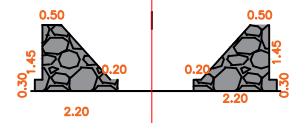

EIXO - E:2+0.00

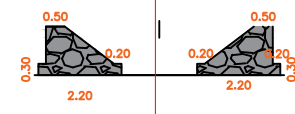

EIXO - E:4+5.82

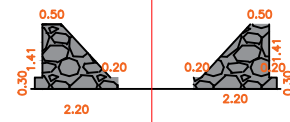

EIXO - E:1+19.12

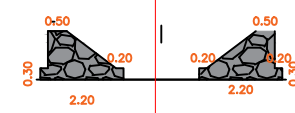

EIXO - E:4+0.00

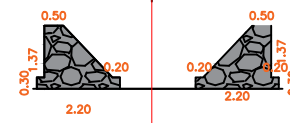

EIXO - E:1+0.00

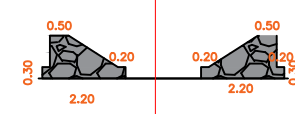

SEÇÃO TIPO MURO FECHAMENTO PASSAGEM MOLHADA

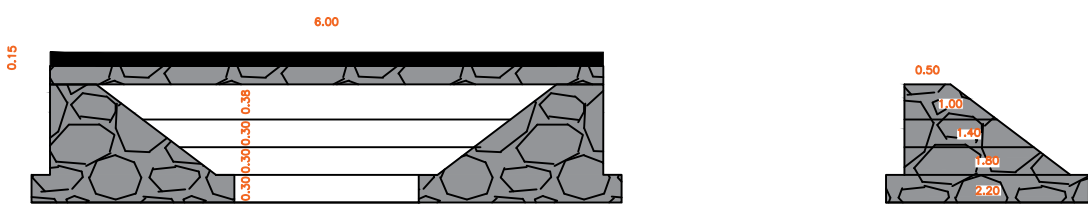

LEGENDA:	NOTAS: TODAS AS DIMENSÕES INDICADAS EM METROS	Nº	REVISÕES	DATA	APROVO
		0	EMIÇÃO INICIAL	ABRIL/26	-

Ak: 297mmx210mm	PROJETO : -	PASSAGEM MOLHADA LOCALIDADE DE IPEUIRA DE CIMA- PROJETO EXECUTIVO -	LOCAL : VARJOTA - CE	
	VISTO : -		DATA DE EMISSÃO : 13/04/26	
	APROVO : -	DETALHES DE LOCAÇÃO MUROS	ESCALA : 1/200	
	DESENHO : GRO	TRECHO: EI+0.00 A E5+12.126	FOLHA : 1/1	
			REV. : 0	PREFEITURA MUNICIPAL DE VARJOTA

PLANTA BAIXA
ESC: 1/500

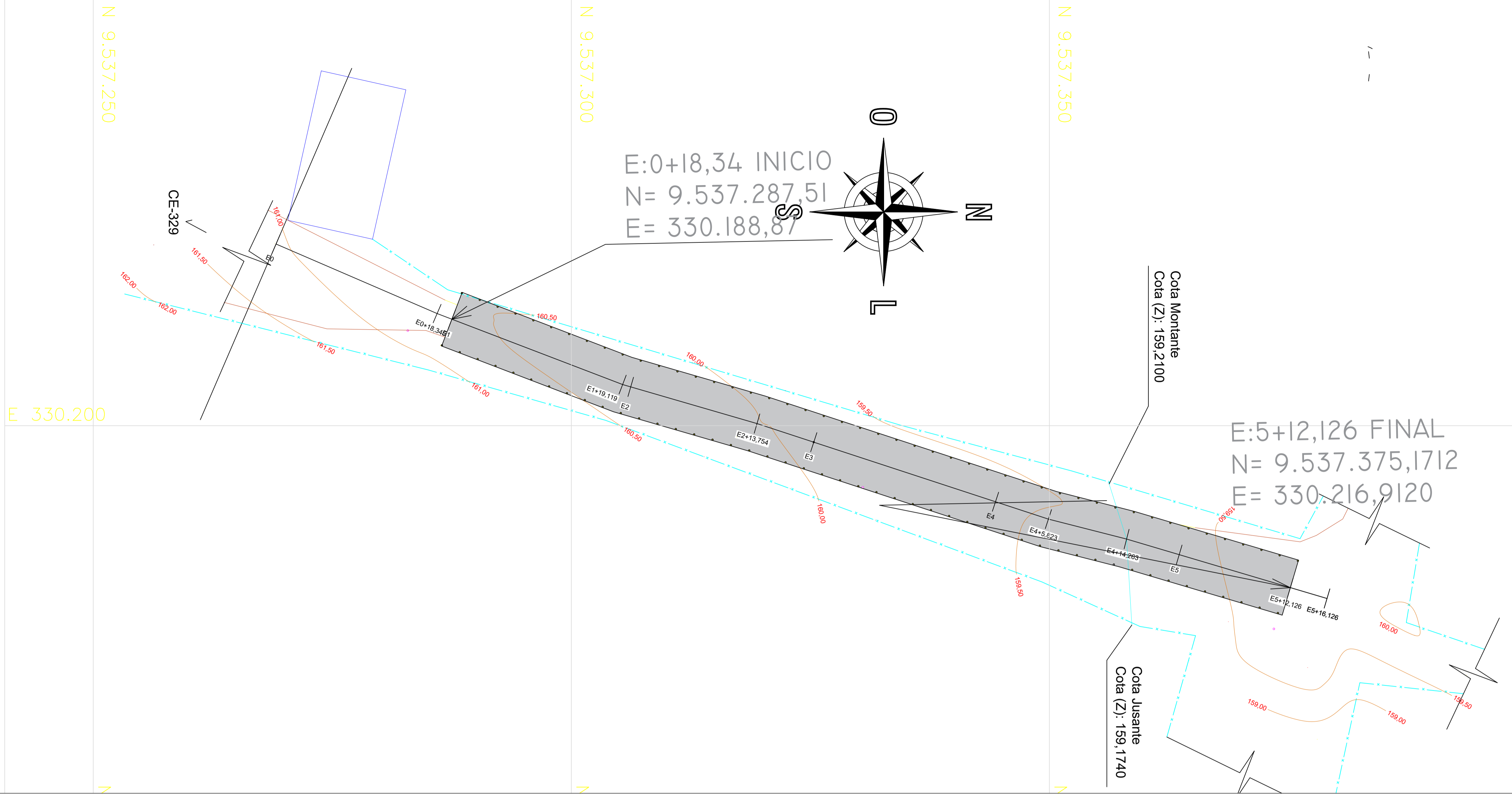

PERFIL LONGITUDINAL



LEGENDA:

- PLANTA BAIXA
- PERFIL
 - TERRENO NATURAL
 - LINHA DE CORTE

NOTAS :
1) - MEDIDAS E ELEVAÇÕES EM METRO.
COORDENADAS UTM SIRGAS2000 FUSO 24S

DESENHOS DE REFERENCIA :

REVISÕES

Nº	DESCRIÇÃO	DATA	EXEC.	VERIF.	APROV.
0	EMIÇÃO INICIAL	ABRIL/26			



PREFEITURA MUNICIPAL DE VARJOTA

PROJETO : -	PASSAGEM MOLHADA LOCALIDADE DE IPUEIRA DE CIMA - PROJETO EXECUTIVO -	LOCAL : VARJOTA - CE
VISTO : -		DATA DE EMISSÃO : 13/04/26
APROVO : -		ESCALA : INDICADA
DESENHO : GRO		FOLHA : 1/1
Nº DESENHO : -		REV. : 0

PERFIL TRANSVERSAL
BARRAMENTO PRINCIPAL
TRECHO: E1+0,00 A E5+12,126

|A1: 84,1mmx59,4mm

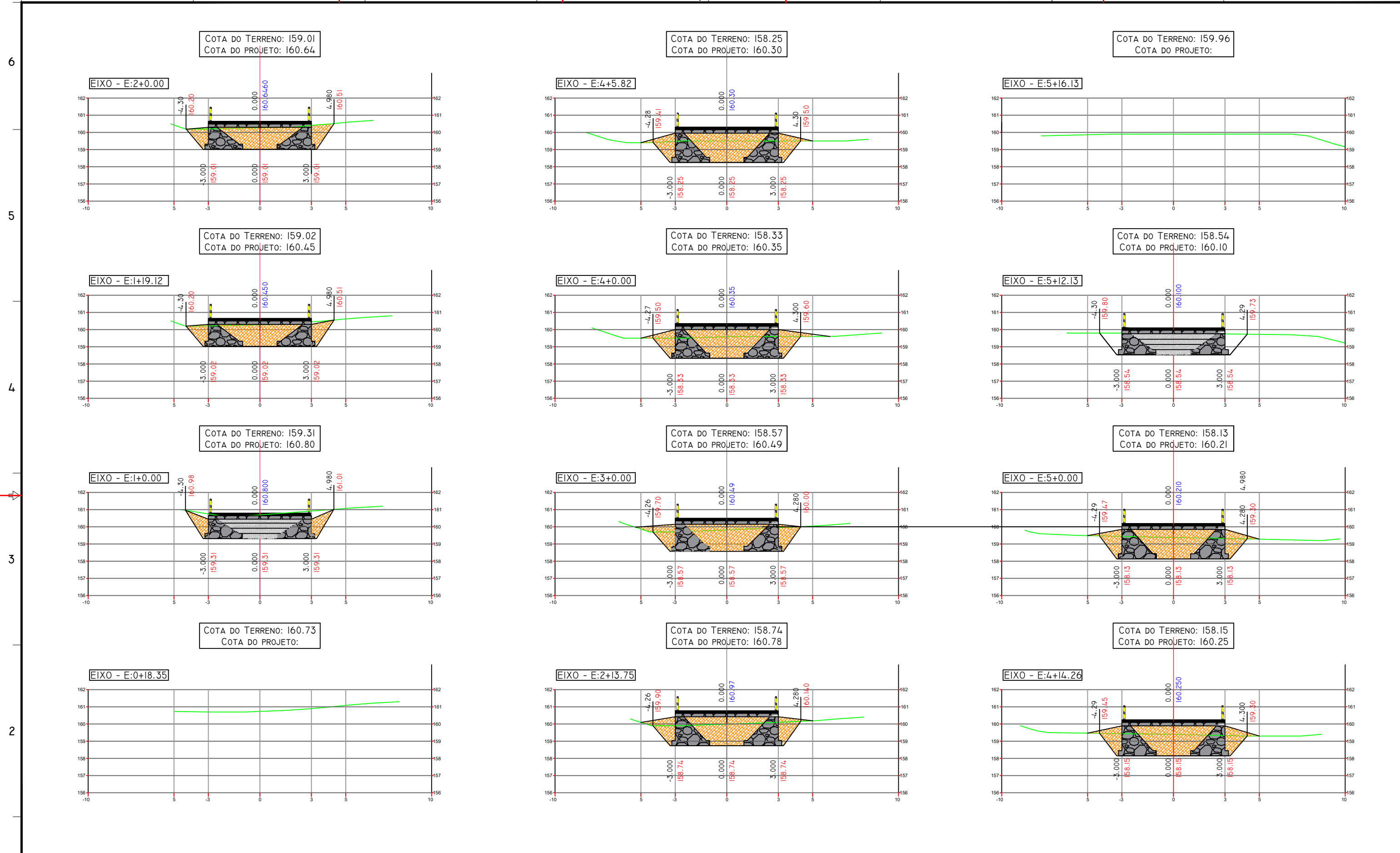

LEGENDA:

- PLANTA BAIXA
- TERRENO NATURAL
- GREIDE DE TERRAPLENAGEM
- ESCAVAÇÃO

PERFIL

NOTAS :

1) - MEDIDAS E ELEVAÇÕES EM METRO. COORDENADAS UTM SIRGAS2000 FUSO 24S

DESENHOS DE REFERENCIA :

REVISÕES					
Nº	DESCRIÇÃO	DATA	EXEC.	VERIF.	APROV.
0	EMISSÃO INICIAL	ABRIL/26			

PREFEITURA MUNICIPAL DE VARJOTA

Projeto: PASSAGEM MOLHADA LOCALIDADE DE IPUEIRA DE CIMA - PROJETO EXECUTIVO -

SEÇÕES TRANSVERSAIS
BARRAMENTO PRINCIPAL
TRECHO: E1+0.00 A E5+12.126

LOCAL: VARJOTA - CE
DATA DE EMISSÃO: 13/04/26
ESCALA: INDICADA
FOLHA: 1/1 REV.: 0

A3: 297mmx210mm

LAJE SUPERIOR - VISTA LATERAL

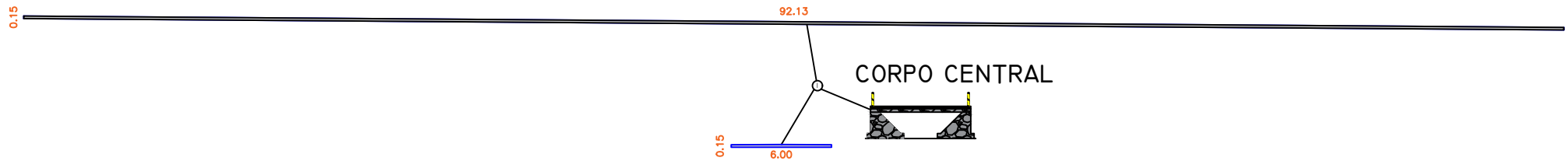

LEGENDA:	NOTAS: TODAS AS DIMENSÕES INDICADAS EM METROS	Nº	REVISÕES	DATA	APROVO	PROJETO : -	PASSAGEM MOLHADA LOCALIDADE DE PUEIRA DE CIMA-PROJETO EXECUTIVO -	LOCAL :	VARJOTA - CE
		0	EMISSÃO INICAL	ABRIL/26	-	VISTO : -		DATA DE EMISSÃO :	
						APROVO : -		13/04/26	
						DESENHO : -		ESCALA :	
						Nº DESENHO : GRO		1/250	
						FOLHA :	REV. :		
							1/1	0	
MURO PASSAGEM MOLHADA VOLUME CONCRETO - LAJES TRECHO: E0+0,00 A E5+12,126								PREFEITURA MUNICIPAL DE VARJOTA	



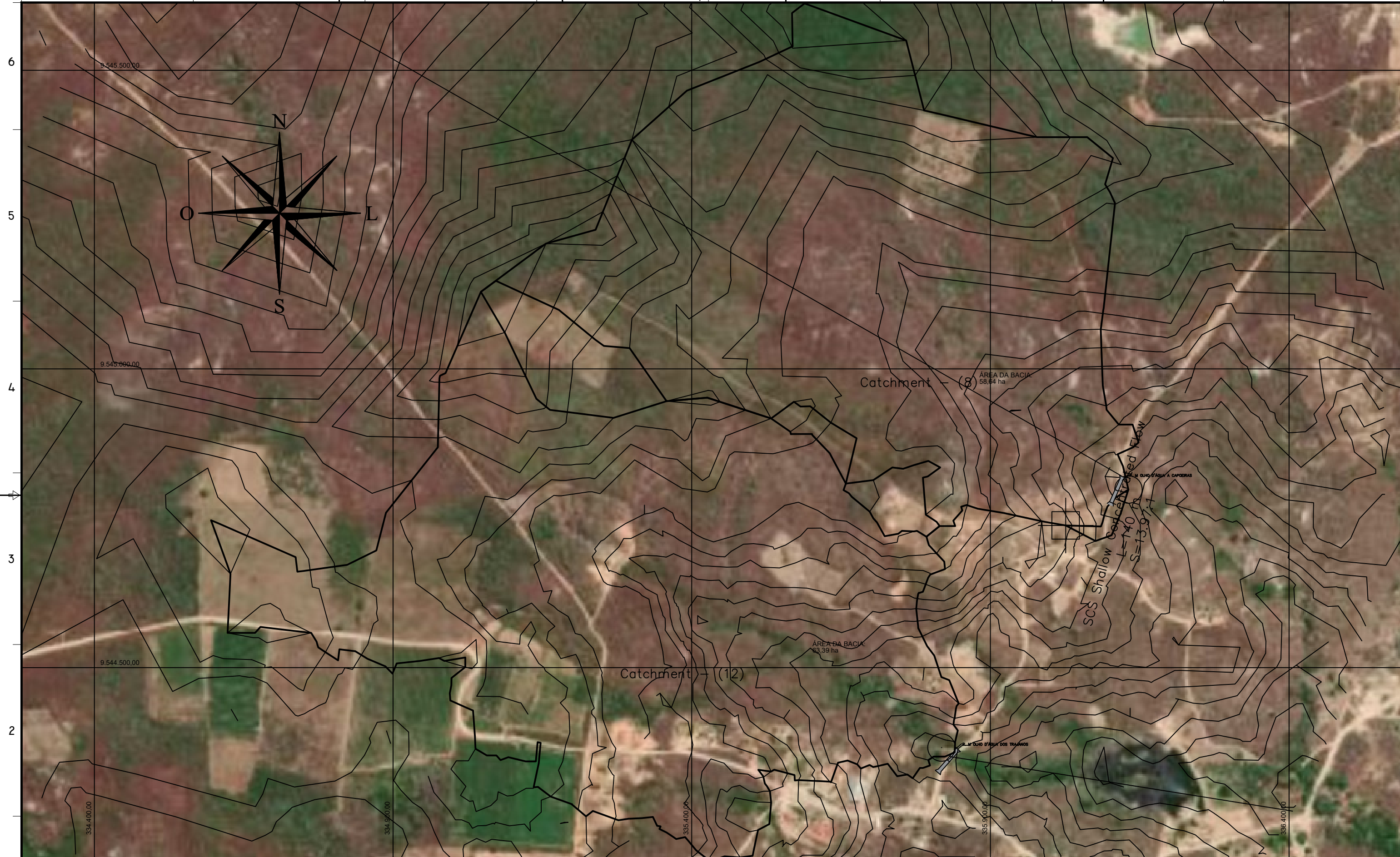

LEGENDA:

PLANTA BAIXA

- TERRENO NATURAL
- GREIDE DE TERRAPLENAGEM
- ESCAVAÇÃO

PERFIL

NOTAS :

1) - MEDIDAS E ELEVAÇÕES EM METRO.
COORDENADAS UTM SIRGAS2000 FUSO 24S

DESENHOS DE REFERENCIA :

REVISÕES						
Nº	DESCRIÇÃO	DATA	EXEC.	VERIF.	APROV.	
0	EMIÇÃO INICIAL	ABRIL/26				
1	VERSÃO CORRIGIDA 01	ABRIL/26				

PREFEITURA MUNICIPAL DE VARJOTA

PROJETO : - PASSAGENS MOLHADAS NA LOCALIDADE DE OLHO D'ÁGUA - PROJETO EXECUTIVO - LOCAL : VARJOTA - CE

VISTO : - DATA DE EMISSÃO : 30/04/26

APROVADO : - ESCALA : INDICADA

DESENHO : GRO BACIA DE CONTRIBUIÇÃO FOLHA : 1/1 REV. : 01

Nº DESENHO : -

A3: 297mmx210mm

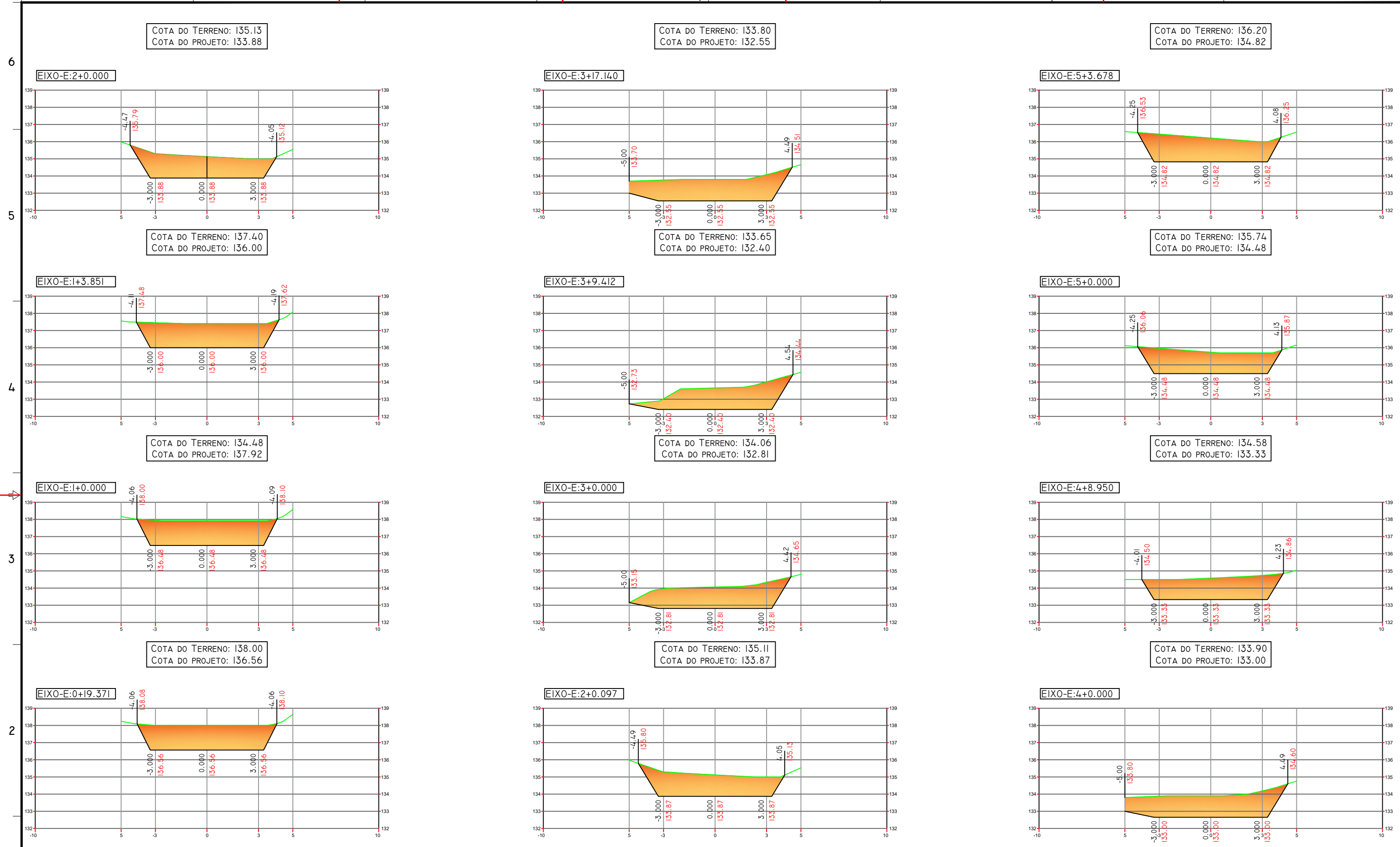

LEGENDA:

- TERRENO NATURAL (Green line)
- GREIDE DE TERRAPLENAGEM (Red line)
- ESCAVAÇÃO (Orange fill)

PLANTA BAIXA

PERFIL

Scale: A3: 297mmx210mm

NOTAS:

1) - MEDIDAS E ELEVAÇÕES EM METRO. COORDENADAS UTM SIRGAS2000 FUSO 24S

DESENHOS DE REFERENCIA:

REVISÕES						
Nº	DESCRIÇÃO	DATA	EXEC.	VERIF.	APROV.	
0	EMISSÃO INICIAL	ABRIL/26				

PREFEITURA MUNICIPAL DE VARJOTA

CORTES ESCAVAÇÃO
BARRAMENTO PRINCIPAL
TRECHO: E1+0,00 A E5+12,126

LOCAL: VARJOTA - CE
DATA DE EMISSÃO: 13/04/26
ESCALA: INDICADA
FOLHA: 1/2 REV.: 0

COTA DO TERRENO: 137.74
COTA DO PROJETO: 136.31

EIXO-E:5+14.288

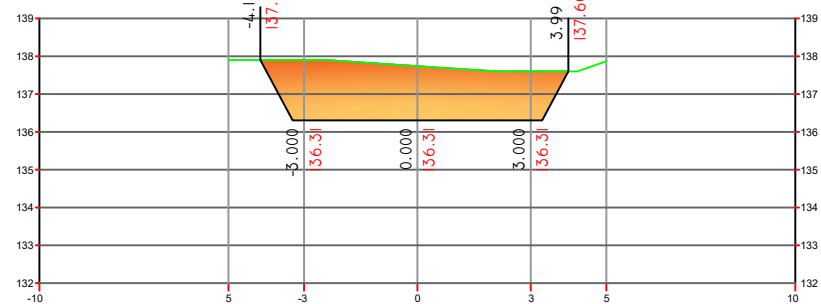

LEGENDA:

- TERRENO NATURAL
- GREIDE DE TERRAPLENAGEM
- ESCAVAÇÃO

PERFIL

NOTAS :

1) - MEDIDAS E ELEVAÇÕES EM METRO.
COORDENADAS UTM SIRGAS2000 FUSO 24S

DESENHOS DE REFERENCIA :

REVISÕES

Nº	DESCRIÇÃO	DATA	EXEC.	VERIF.	APROV.
0	EMISSÃO INICIAL	ABRIL/26			



PREFEITURA MUNICIPAL DE VARJOTA

PROJETO : -	PASSAGEM MOLHADA LOCALIDADE DE OLHO D'ÁGUA	LOCAL : VARJOTA - CE
VISTO : -	A CAPUEIRAS - PROJETO EXECUTIVO -	DATA DE EMISSÃO : 13/04/26
APROV. : -		ESCALA : INDICADA
DESENHO : GRO		FOLHA : 2/2
Nº DESENHO : -		REV. : 0

CORTES ESCAVAÇÃO
BARRAMENTO PRINCIPAL
TRECHO: E1+0.00 A E5+12.126

A3: 297mmx210mm

LAJE SUPERIOR - VISTA LATERAL

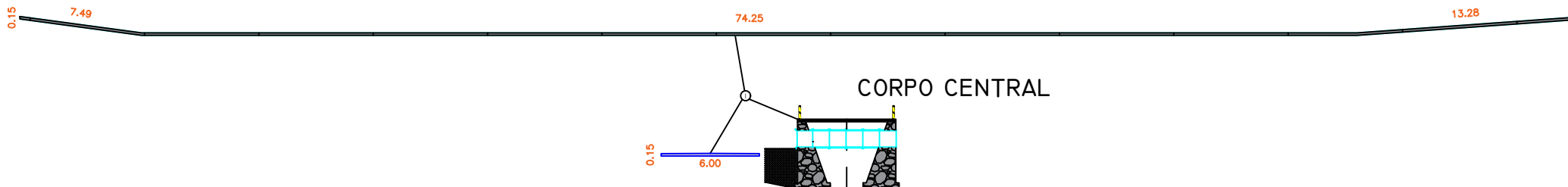

LEGENDA:	NOTAS: TODAS AS DIMENSÕES INDICADAS EM METROS	Nº	REVISÕES	DATA	APROVO	PROJETO : -	PASSAGEM MOLHADA LOCALIDADE DE OLHO D'ÁGUA CAPOEIRA-PROJETO EXECUTIVO	LOCAL :	VARJOTA - CE
		0	EMISSÃO INICIAL	ABRIL/26	-	VISTO : -		DATA DE EMISSÃO :	
						APROVO : -		13/04/26	
						DESENHO : -		ESCALA :	
						Nº DESENHO : GRO		1/250	
						FOLHA :	REV. :		
							1/1	0	



A4: 297mmx210mm



PREFEITURA MUNICIPAL DE VARJOTA

LOCAÇÃO MURO PASSAGEM MOLHADA

EIXO

EIXO

EIXO-E:0+19.371

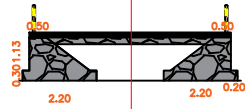

EIXO-E:3+9.412

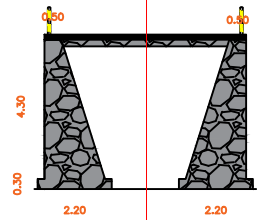

EIXO-E:1+0.001

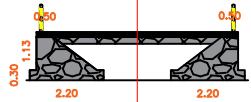

EIXO-E:3+17.140

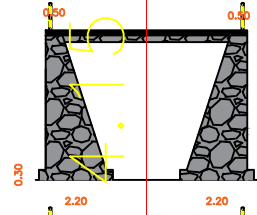

EIXO-E:1+3.851

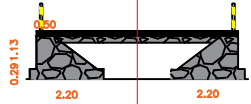

EIXO-E:4+0.000

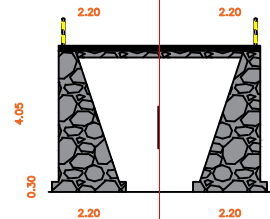

EIXO-E:2+0.000

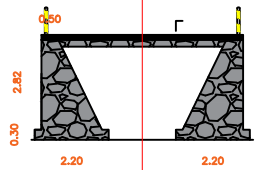

EIXO-E:4+8.950

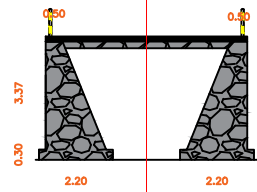

EIXO-E:2+0.097

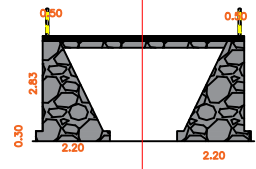

EIXO-E:5+00.000

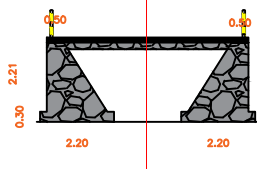

EIXO-E:3+0.000

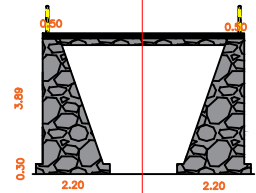

EIXO-E:5+3,678

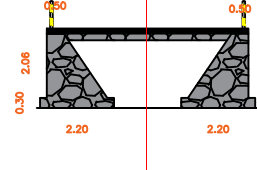

EIXO-E:5+14.288

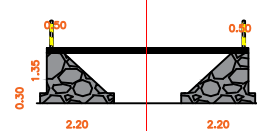

LEGENDA:

NOTAS:

TODAS AS DIMENSÕES INDICADAS EM METROS

Nº

REVISÕES

DATA

APROVO

0

EMISSÃO INICIAL

ABRIL/26

-

A4: 297mmx210mm

PROJETO : -
VISTO : -
APROVO : -
DESENHO : GRO
Nº DESENHO : -

PASSAGEM MOLHADA LOCALIDADE DE OLHO D'ÁGUA A
CAPUEIRAS - PROJETO EXECUTIVO -

DETALHES DE LOCAÇÃO MUROS
TRECHO: EI+0,00 A E5+12,126

LOCAL : VARJOTA - CE
DATA DE EMISSÃO : 13/04/26
ESCALA : 1/200
FOLHA : 1/2 REV. : 0



PREFEITURA MUNICIPAL DE VARJOTA

SEÇÃO TIPO MURO FECHAMENTO PASSGEM MOLHADA

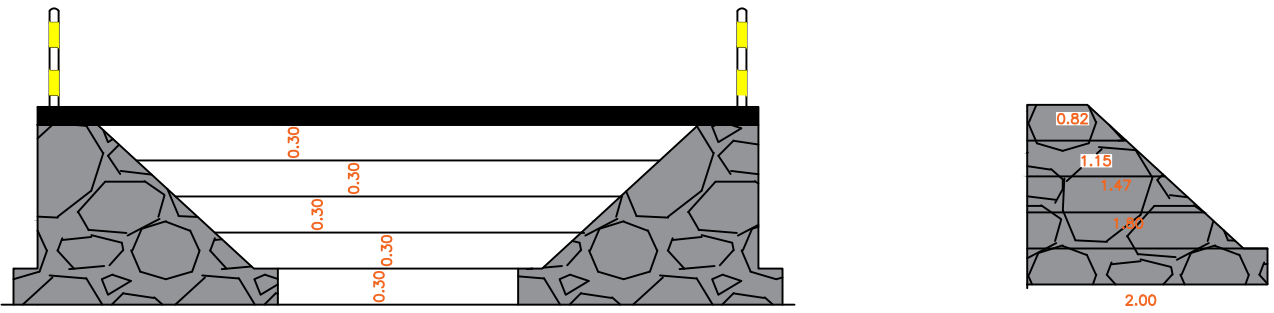

LEGENDA:	NOTAS: TODAS AS DIMENSÕES INDICADAS EM METROS	Nº	REVISÕES	DATA	APROVO
		0	EMISSÃO INICIAL	ABRIL/26	-

Ak: 297mmx210mm	PROJETO : -	PASSAGEM MOLHADA LOCALIDADE DE OLHO D'ÁGUA A CAPUEIRAS- PROJETO EXECUTIVO -	LOCAL : VARJOTA - CE		
	VISTO : -		DATA DE EMISSÃO : 13/04/26		
	APROVO : -	DETALHES DE LOCAÇÃO MUROS TRECHO: E1+0.00 A E5+12.126	ESCALA : 1/200		
	DESENHO : GRO		FOLHA : 1/2		REV. : 0
	Nº DESENHO : -		PREFEITURA MUNICIPAL DE VARJOTA		

PLANTA BAIXA
ESC:1/500

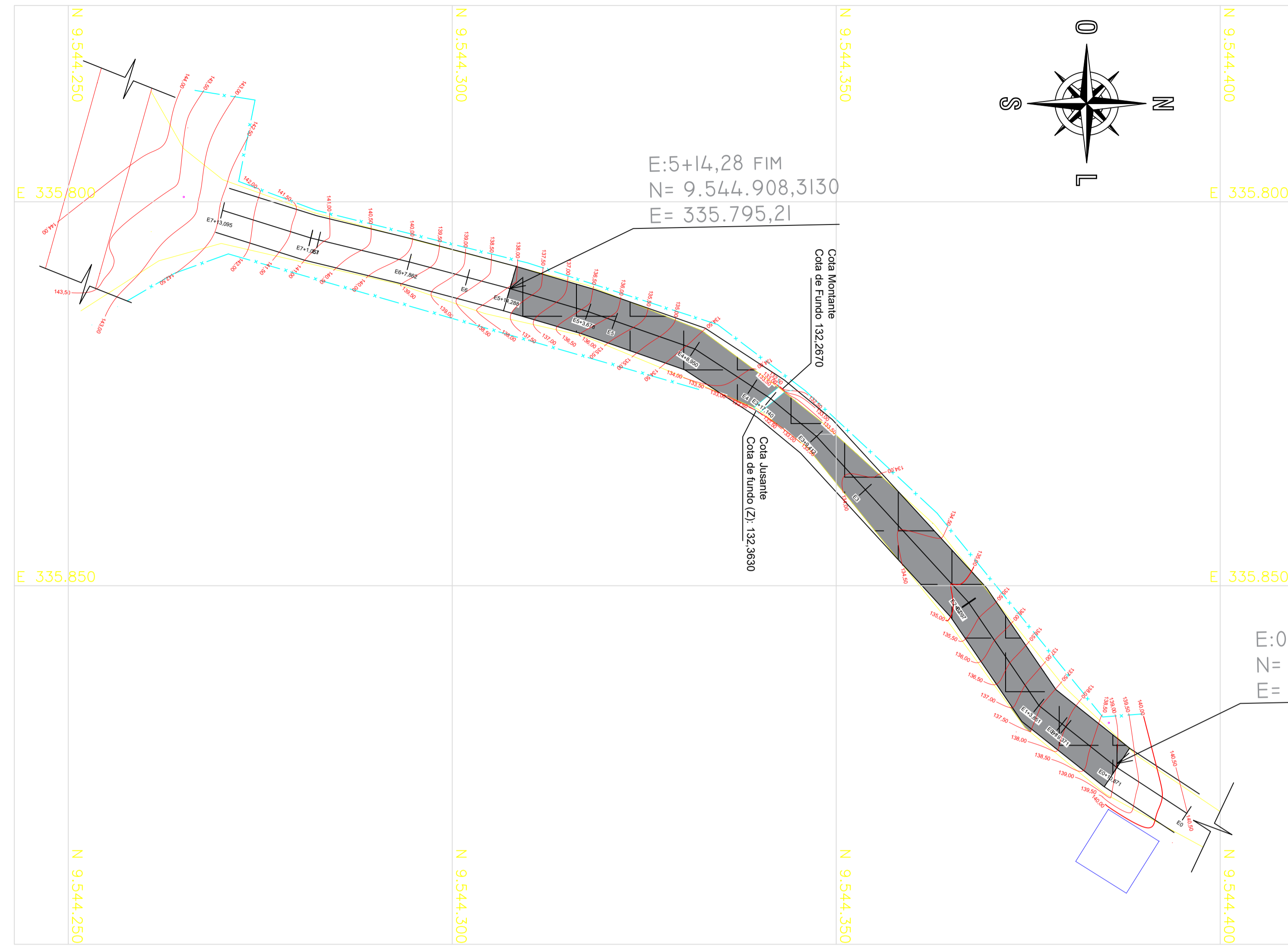

PERFIL LONGITUDINAL

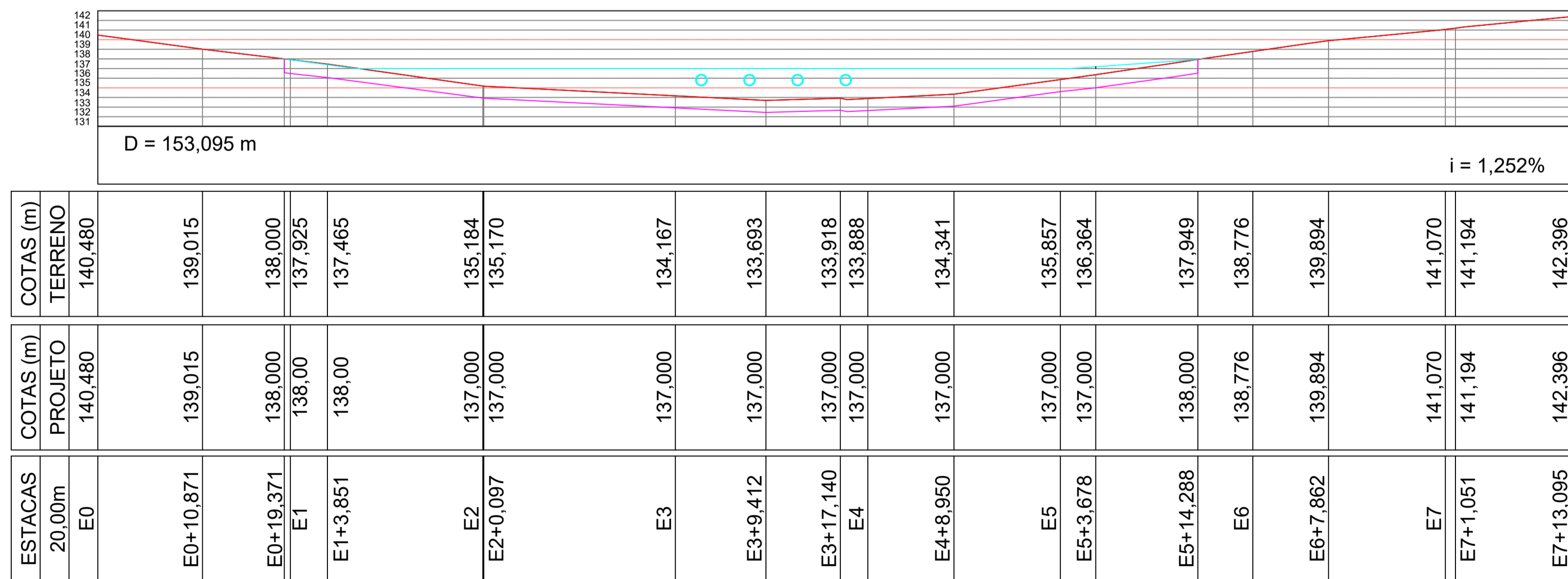

LEGENDA:

PLANTA BAIXA

- PERFIL**
- TERRENO NATURAL
 - LINHA DE CORTE

NOTAS :

1) - MEDIDAS E ELEVAÇÕES EM METRO.
COORDENADAS UTM SIRGAS2000 FUSO 24S

DESENHOS DE REFERENCIA :

REVISÕES

Nº	DESCRIÇÃO	DATA	EXEC.	VERIF.	APROV.
0	EMIÇÃO INICIAL	ABRIL/26			



PREFEITURA MUNICIPAL DE VARJOTA

PROJETO : -	PASSAGEM MOLHADA LOCALIDADE DE OLHO D'ÁGUA A CAPOEIRA - PROJETO EXECUTIVO -	LOCAL : VARJOTA - CE
VISTO : -		DATA DE EMISSÃO : 13/04/26
APROVADO : -		ESCALA : INDICADA
DESENHO : GRO		FOLHA : 1/1
Nº DESENHO : -		REV. : 0

PERFIL TRANSVERSAL
BARRAMENTO PRINCIPAL
TRECHO: E1+0,00 A E5+12,126

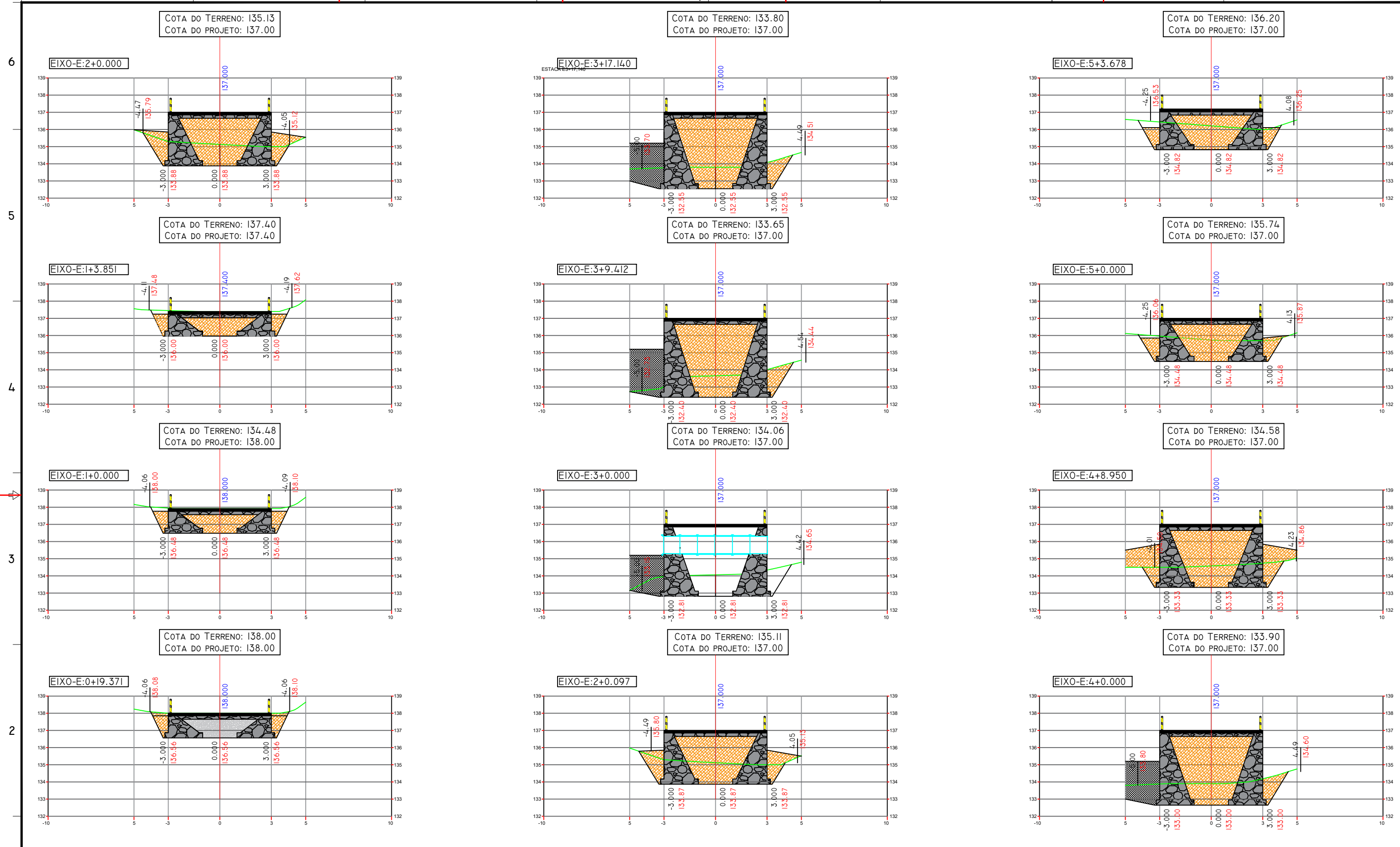

LEGENDA:

- PLANTA BAIXA
- TERRENO NATURAL
- GREIDE DE TERRAPLENAGEM
- ESCAVAÇÃO

NOTAS :

1) - MEDIDAS E ELEVAÇÕES EM METRO.
COORDENADAS UTM SIRGAS2000 FUSO 24S

DESENHOS DE REFERENCIA :

REVISÕES					
Nº	DESCRIÇÃO	DATA	EXEC.	VERIF.	APROV.
0	EMISSÃO INICIAL	ABRIL/26			



PREFEITURA MUNICIPAL DE VARJOTA

Projeto: PASSAGEM MOLHADA LOCALIDADE DE OLHO D'ÁGUA A CAPUEIRAS - PROJETO EXECUTIVO -

Local: VARJOTA - CE

DATA DE EMISSÃO: 13/04/26

ESCALA: INDICADA

FOLHA: 1/2 REV.: 0

A3: 297mmx210mm

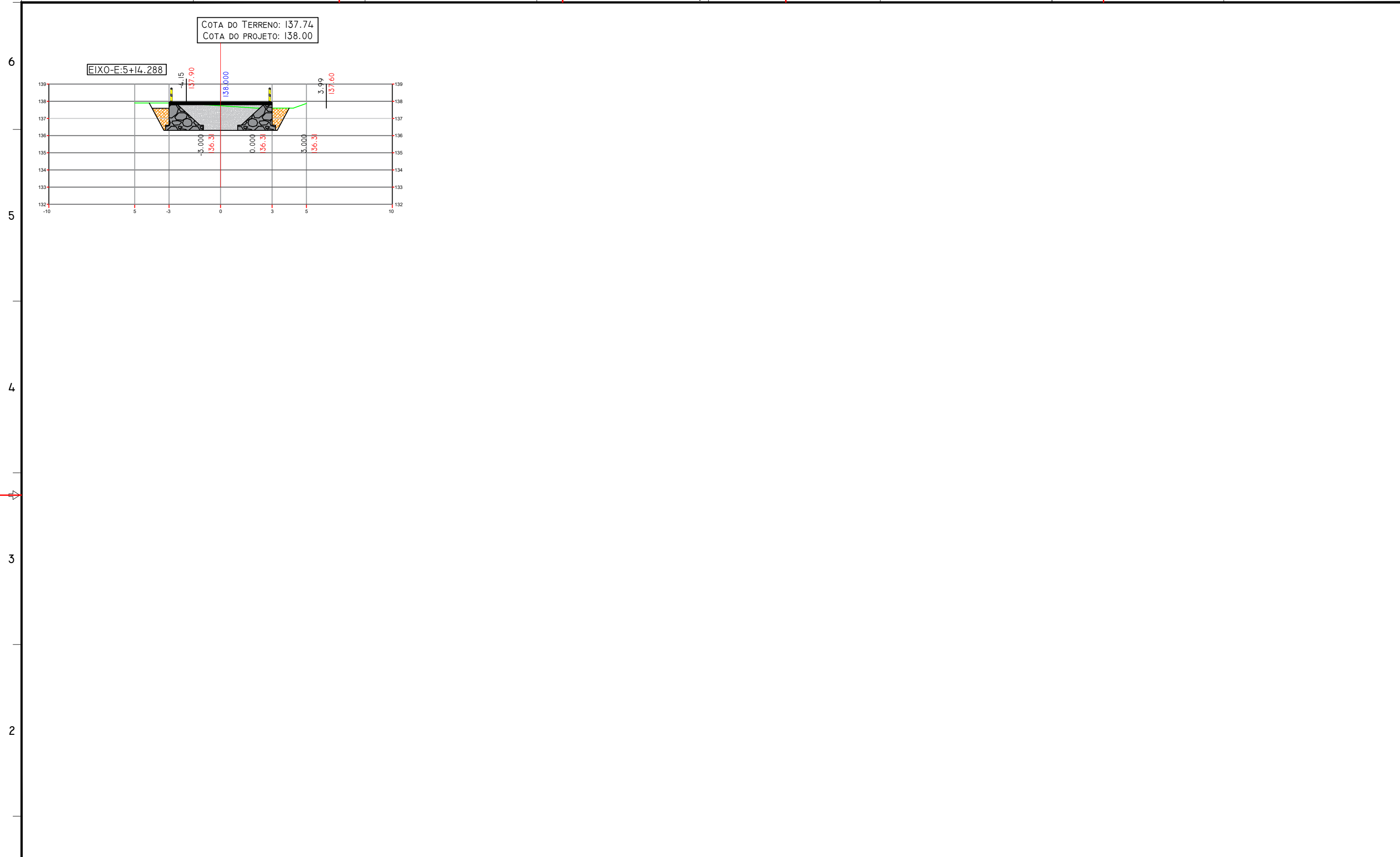

LEGENDA:

PLANTA BAIXA

TERRENO NATURAL

GREIDE DE TERRAPLENAGEM

ESCAVAÇÃO

PERFIL

NOTAS :

1) - MEDIDAS E ELEVAÇÕES EM METRO.
COORDENADAS UTM SIRGAS2000 FUSO 24S

DESENHOS DE REFERENCIA :

REVISÕES						
Nº	DESCRIÇÃO	DATA	EXEC.	VERIF.	APROV.	
0	EMIÇÃO INICIAL	ABRIL/26				

PREFEITURA MUNICIPAL DE VARJOTA

PROJETO : - PASSAGEM MOLHADA LOCALIDADE DE OLHO D'ÁGUA
VISTO : - A CAPUEIRAS - PROJETO EXECUTIVO -

APROVO : -
DESENHO : GRO

SEÇÕES TRANSVERSAIS
BARRAMENTO PRINCIPAL
TRECHO: E1+0.00 A E5+12.126

LOCAL : VARJOTA - CE
DATA DE EMISSÃO : 13/04/26
ESCALA : INDICADA
FOLHA : 2/2 REV. : 0

A3: 297mmx210mm

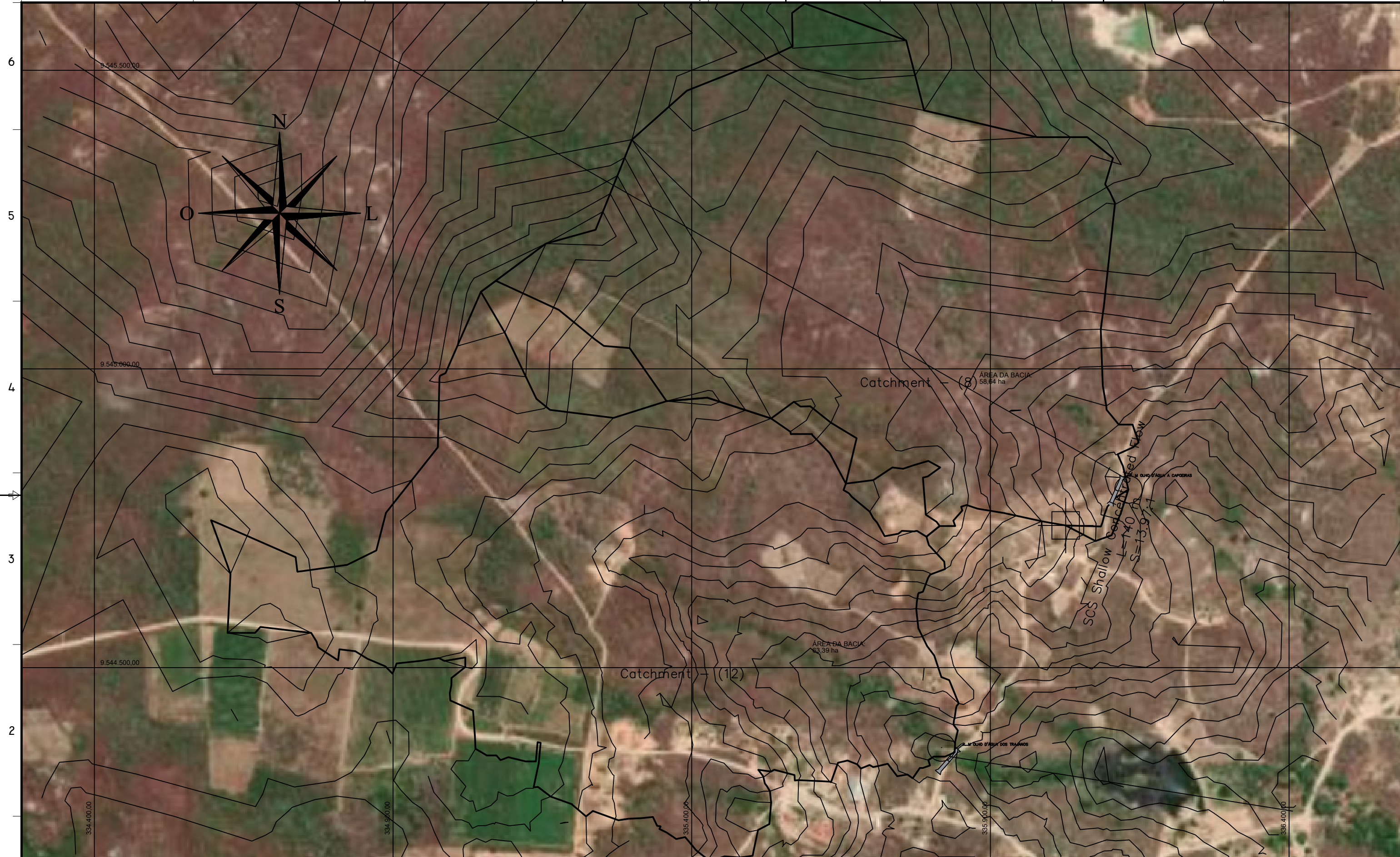

LEGENDA:

PLANTA BAIXA

- TERRENO NATURAL
- GREIDE DE TERRAPLENAGEM
- ESCAVAÇÃO

PERFIL

NOTAS :

1) - MEDIDAS E ELEVAÇÕES EM METRO.
COORDENADAS UTM SIRGAS2000 FUSO 24S

DESENHOS DE REFERENCIA :

REVISÕES

Nº	DESCRIÇÃO	DATA	EXEC.	VERIF.	APROV.
0	EMIÇÃO INICIAL	ABRIL/26			
1	VERSÃO CORRIGIDA 01	ABRIL/26			

PREFEITURA DE Varjota

PREFEITURA MUNICIPAL DE VARJOTA

PROJETO : PASSAGENS MOLHADAS NA LOCALIDADE DE OLHO D'ÁGUA - PROJETO EXECUTIVO - LOCAL : VARJOTA - CE

VISTO : - DATA DE EMISSÃO : 30/04/26

APROVADO : - ESCALA : INDICADA

DESENHO : GR0 FOLHA : REV. : 01

Nº DESENHO : -

BACIA DE CONTRIBUIÇÃO

A3: 297mmx210mm

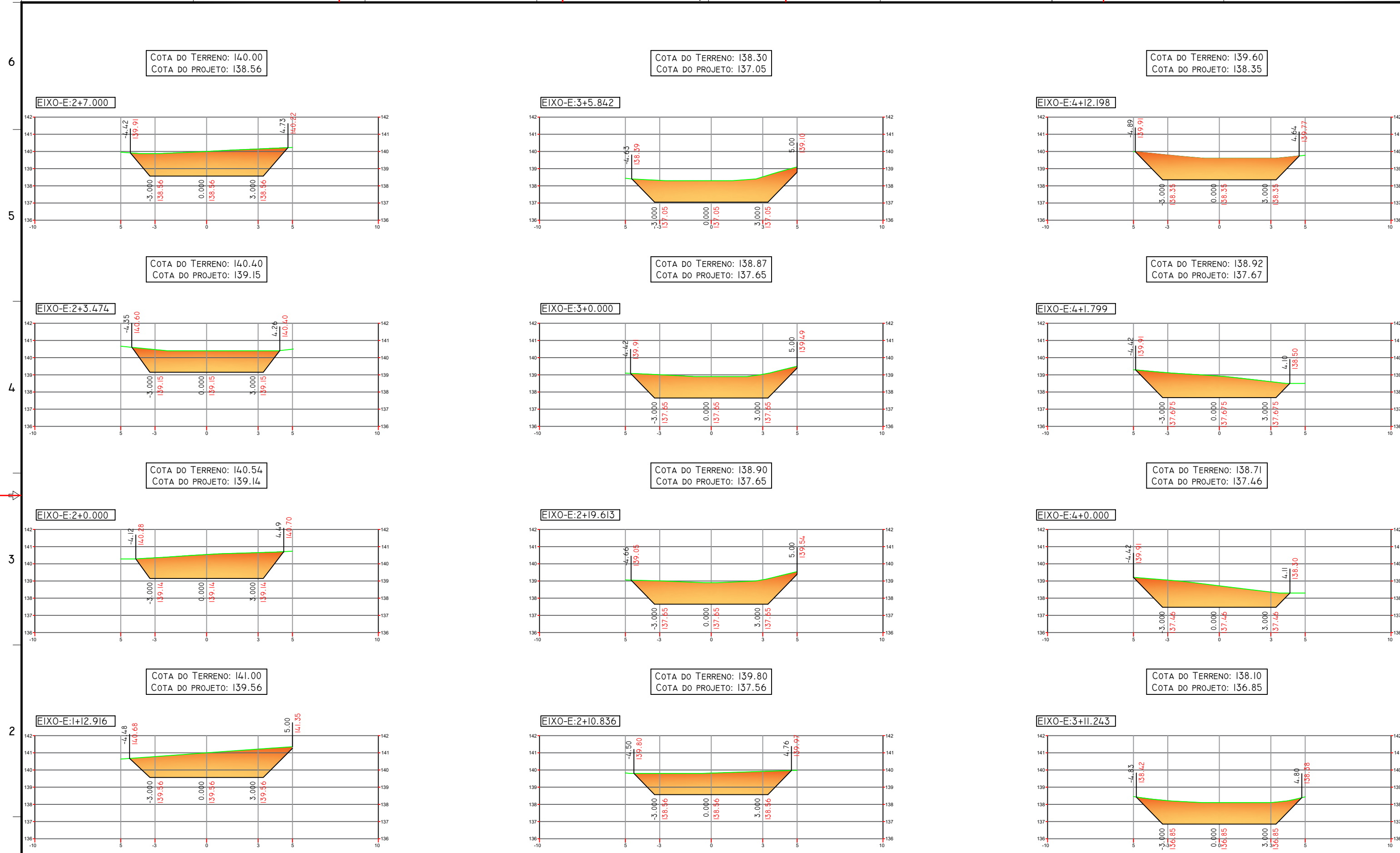

LEGENDA:

- TERRENO NATURAL (Green line)
- GREIDE DE TERRAPLENAGEM (Red line)
- ESCAVAÇÃO (Orange fill)

PLANTA BAIXA

PERFIL

A3: 297mmx210mm

NOTAS :

1) - MEDIDAS E ELEVAÇÕES EM METRO.
COORDENADAS UTM SIRGAS2000 FUSO 24S

DESENHOS DE REFERENCIA :

REVISÕES

Nº	DESCRIÇÃO	DATA	EXEC.	VERIF.	APROV.
0	EMISSÃO INICIAL	ABRIL/26			

PREFEITURA MUNICIPAL DE VARJOTA

CORTES ESCAVAÇÃO
BARRAMENTO PRINCIPAL
TRECHO: E1+0.00 A E5+12.126

LOCAL: VARJOTA - CE
DATA DE EMISSÃO: 13/04/26
ESCALA: INDICADA
FOLHA: 1/2 REV.: 0

COTA DO TERRENO: 141.01
COTA DO PROJETO: 139.05

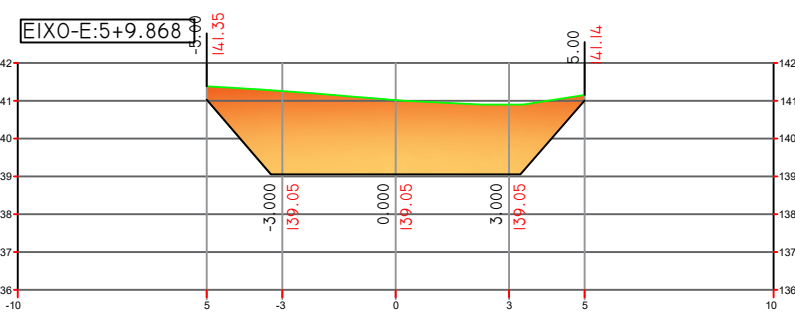

COTA DO TERRENO: 140.72
COTA DO PROJETO: 139.06

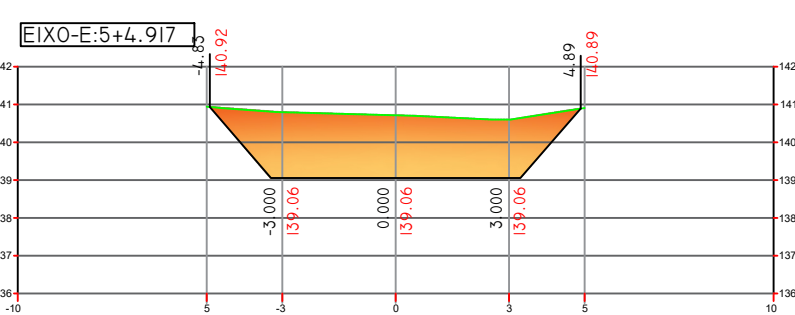

COTA DO TERRENO: 140.30
COTA DO PROJETO: 138.88

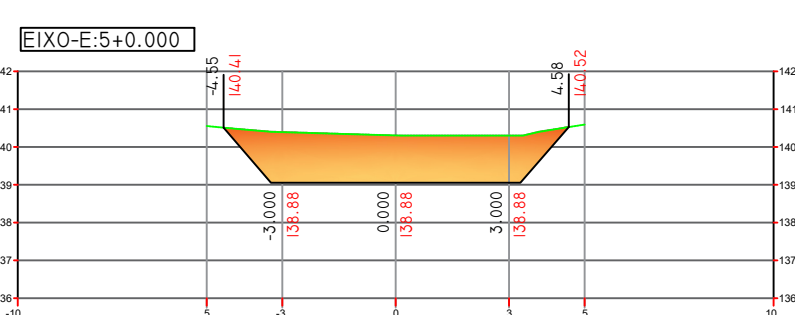

COTA DO TERRENO: 140.00
COTA DO PROJETO: 138.56

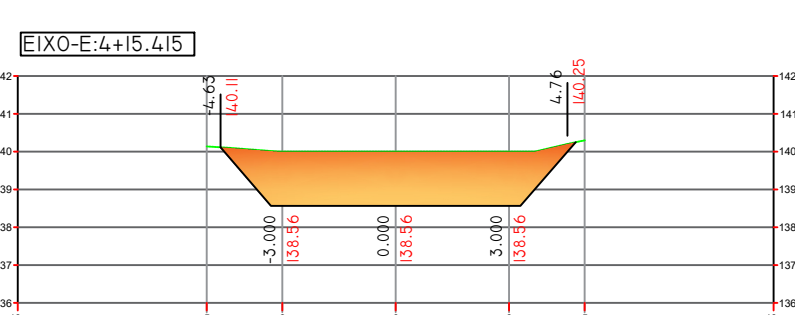

LEGENDA:
 PLANTA BAIXA
 TERRENO NATURAL
 GREIDE DE TERRAPLENAGEM
 ESCAVAÇÃO

PERFIL

NOTAS :
 1) - MEDIDAS E ELEVAÇÕES EM METRO.
 COORDENADAS UTM SIRGAS2000 FUSO 24S

DESENHOS DE REFERENCIA :

REVISÕES

Nº	DESCRIÇÃO	DATA	EXEC.	VERIF.	APROV.
0	EMIÇÃO INICIAL	ABRIL/26			



PREFEITURA MUNICIPAL DE VARJOTA

Projeto : - PASSAGEM MOLHADA LOCALIDADE DE OLHO D'ÁGUA - PROJETO EXECUTIVO - LOCAL : VARJOTA - CE
 Visto : - DATA DE EMISSÃO : 13/04/26
 APROV : - ESCALA : INDICADA
 DESENHO : GRO FOLHA : 2/2 REV. : 0
 Nº DESENHO : -
CORTES ESCAVAÇÃO
 BARRAMENTO PRINCIPAL
 TRECHO: E1+0.00 A E5+12.126

A3: 297mmx210mm

LAJE SUPERIOR - VISTA LATERAL



LEGENDA:	NOTAS: TODAS AS DIMENSÕES INDICADAS EM METROS	Nº	REVISÕES	DATA	APROVO	PROJETO : -	PASSAGEM MOLHADA LOCALIDADE DE	LOCAL :	 PREFEITURA DE Varjota <small>DO NOVO TEMPO AO FUTURO COM TRANSPARÊNCIA</small>
		0	EMIÇÃO INICAL	ABRIL/26	-	VISTO : -	OLHO D'ÁGUA CAPOEIRA-PROJETO EXECUTIVO	VARJOTA - CE	
						APROVO : -	MURO PASSAGEM MOLHADA	DATA DE EMISSÃO :	
						DESENHO : -	VOLUME CONCRETO - LAJES	13/04/26	
						Nº DESENHO : GRO	TRECHO: E1+12,91 A E5+5,986	ESCALA : 1/250	
						FOLHA : 1/1	REV. : 0	PREFEITURA MUNICIPAL DE VARJOTA	

LOCAÇÃO MURO PASSAGEM MOLHADA

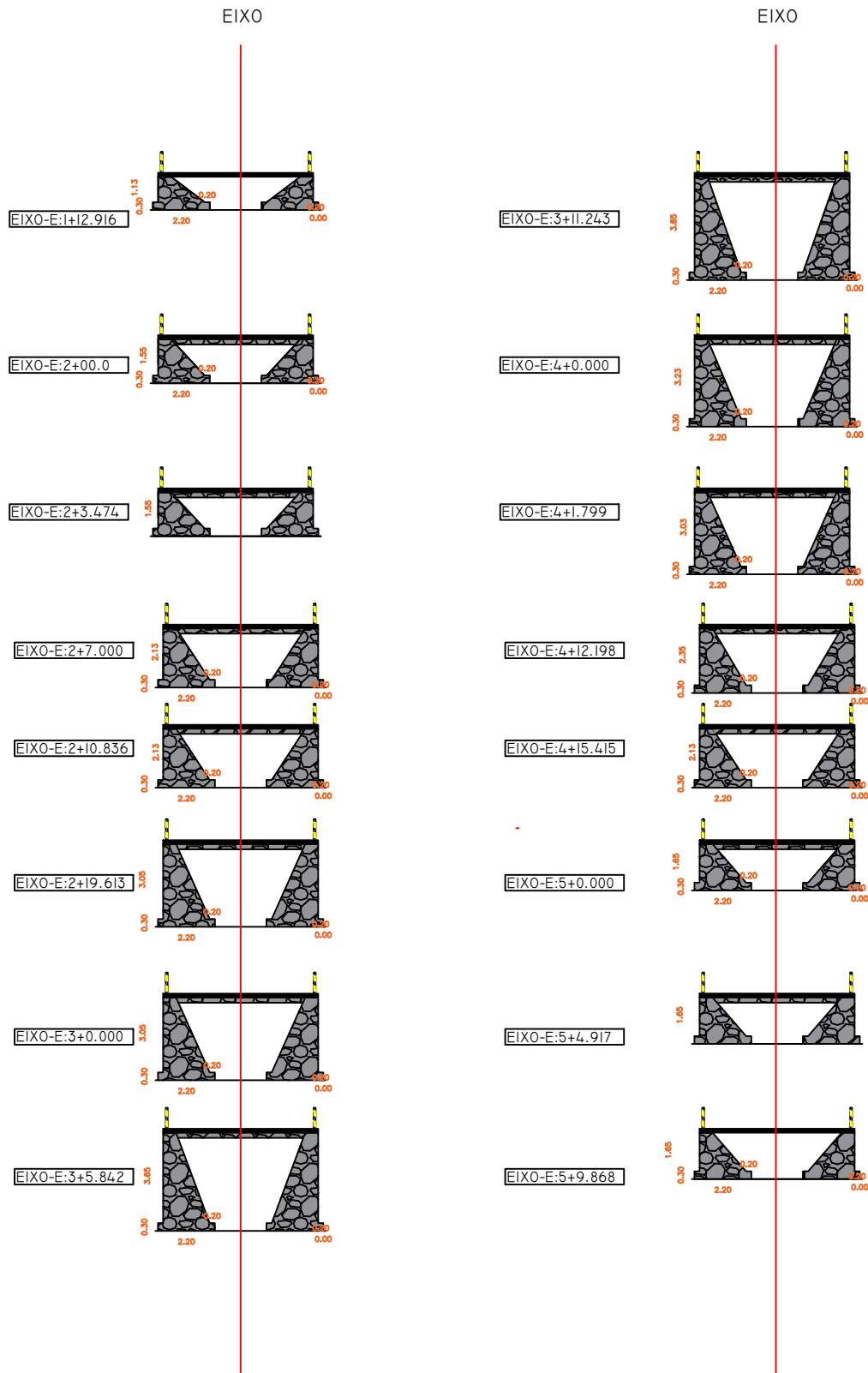

LEGENDA:	NOTAS: TODAS AS DIMENSÕES INDICADAS EM METROS	Nº	REVISÕES	DATA	APROVO
		0	EMISSION INICIAL	ABRIL/26	-

A4: 297mmx210mm

PROJETO : -	PASSAGEM MOLHADA LOCALIDADE DE OLHO D'ÁGUA A CAPEIRAS - PROJETO EXECUTIVO -	LOCAL : -
VISTO : -		VARJOTA - CE
APROVO : -	DETALHES DE LOCAÇÃO MUROS TRECHO: EI+0.00 A E5+12,126	DATA DE EMISSÃO : 13/04/26
DESENHO : GRO		ESCALA : 1/200
Nº DESENHO : -		FOLHA : 1/2
		REV. : 0



PREFEITURA MUNICIPAL DE VARJOTA

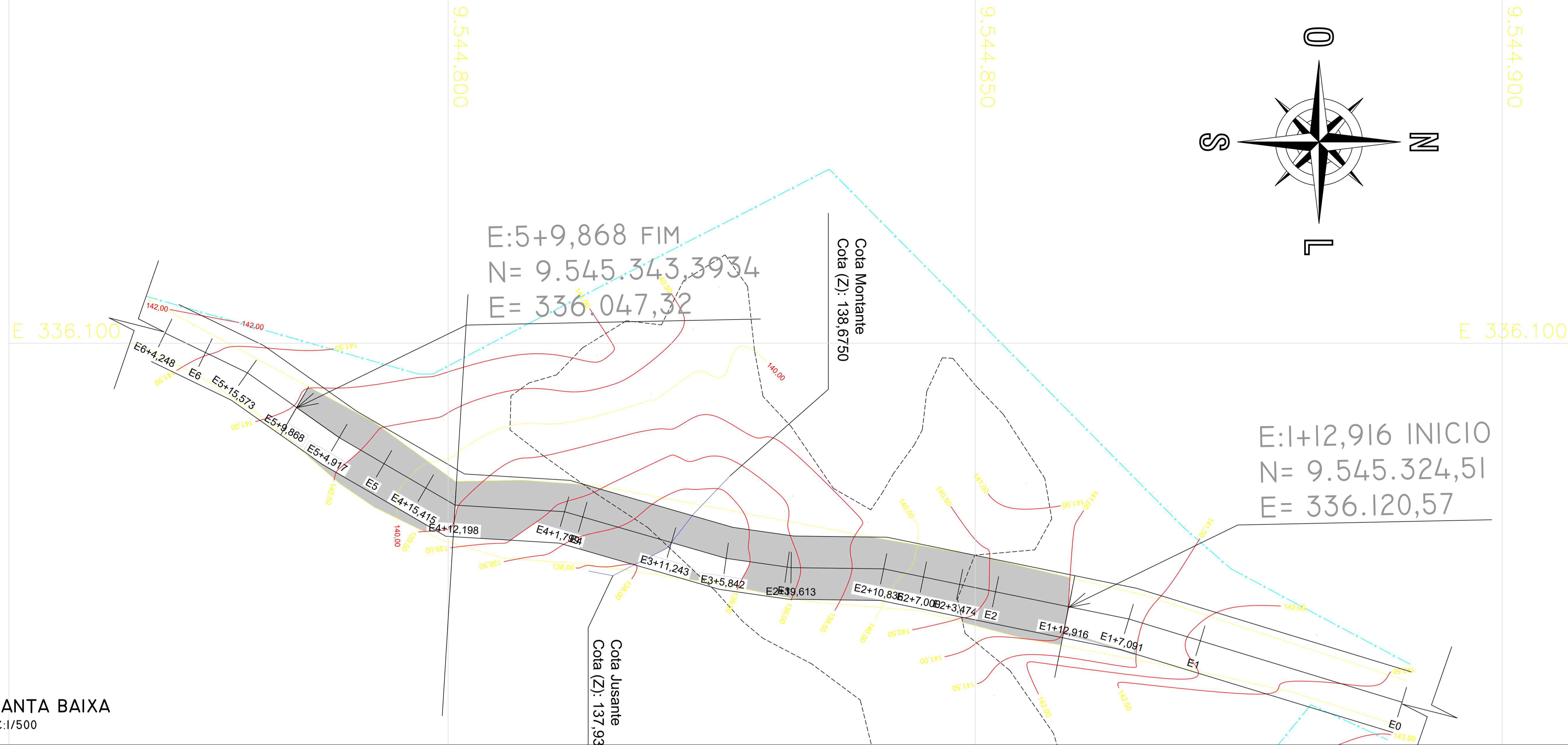
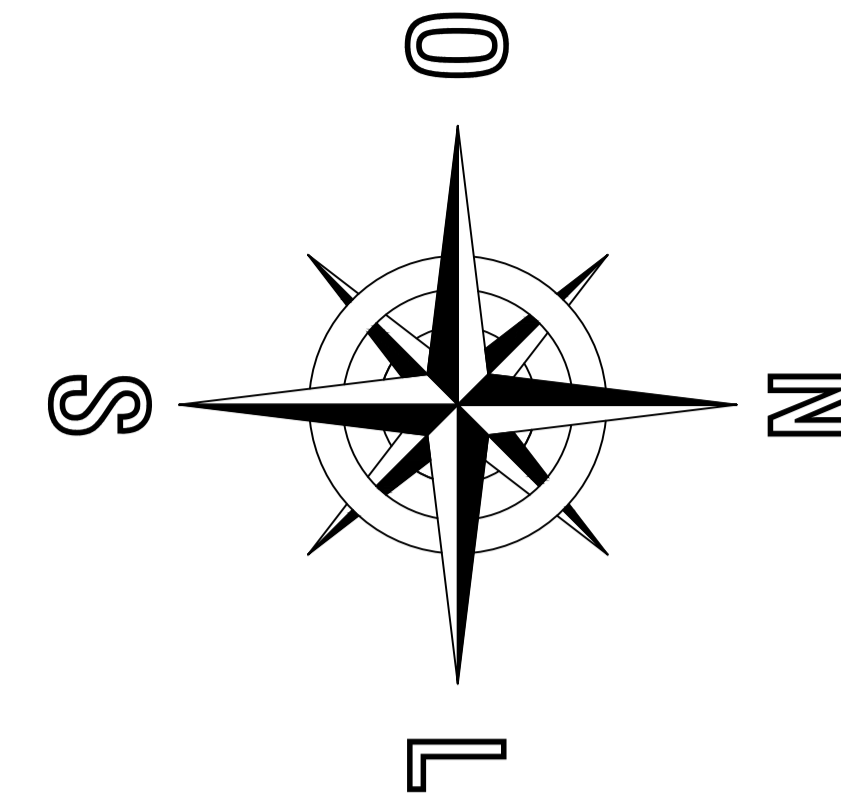

PLANTA BAIXA
ESC: 1/500

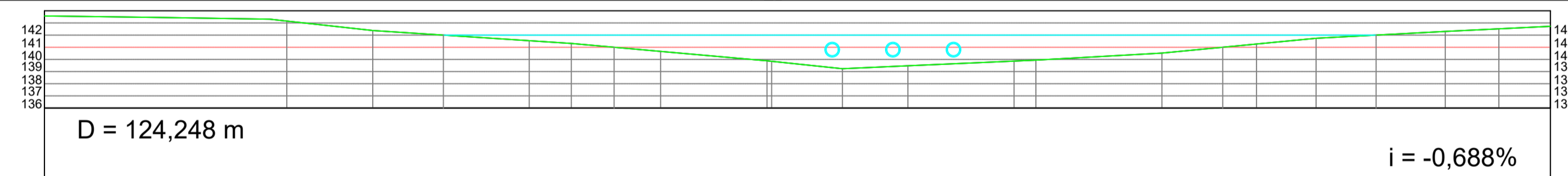

PERFIL LONGITUDINAL

ESTACAS	COTAS (m) PROJETO	COTAS (m) TERRENO
E0	142,576	142,576
E1	142,155	142,155
E1+7,091	141,379	141,379
E1+12,916	141,000	141,000
E2	141,00	140,539
E2+3,474	141,00	140,313
E2+7,000	141,00	140,000
E2+10,836	141,00	139,660
E2+16,613	141,00	138,887
E3	141,00	138,847
E3+5,842	141,00	138,236
E3+11,243	141,00	138,475
E4	141,00	138,862
E4+1,799	141,00	138,941
E4+12,198	141,00	139,520
E4+15,415	141,00	140,000
E5	141,00	140,267
E5+4,917	141,00	140,737
E5+9,868	141,00	141,00
E5+15,573	141,303	141,303
E6	141,516	141,516
E6+4,248	141,721	141,721

LEGENDA:

PLANTA BAIXA

- PERFIL
- TERRENO NATURAL
 - LINHA DE CORTE

NOTAS :

1) - MEDIDAS E ELEVAÇÕES EM METRO.
COORDENADAS UTM SIRGAS2000 FUSO 24S

DESENHOS DE REFERENCIA :

REVISÕES

Nº	DESCRIÇÃO	DATA	EXEC.	VERIF.	APROV.
0	EMIÇÃO INICIAL	ABRIL/26			



PREFEITURA MUNICIPAL DE VARJOTA

PROJETO :	PASSAGEM MOLHADA LOCALIDADE DE OLHO D'ÁGUA A CAPOEIRA - PROJETO EXECUTIVO -	LOCAL :	VARJOTA - CE
VISTO :		DATA DE EMISSÃO :	13/04/26
APROVADO :		ESCALA :	INDICADA
DESENHO :	GRO	FOLHA :	1/1
Nº DESENHO :		REV. :	0

PERFIL TRANSVERSAL
BARRAMENTO PRINCIPAL
TRECHO: E1+0,00 A E5+12,126

|A1: 841mmx594mm

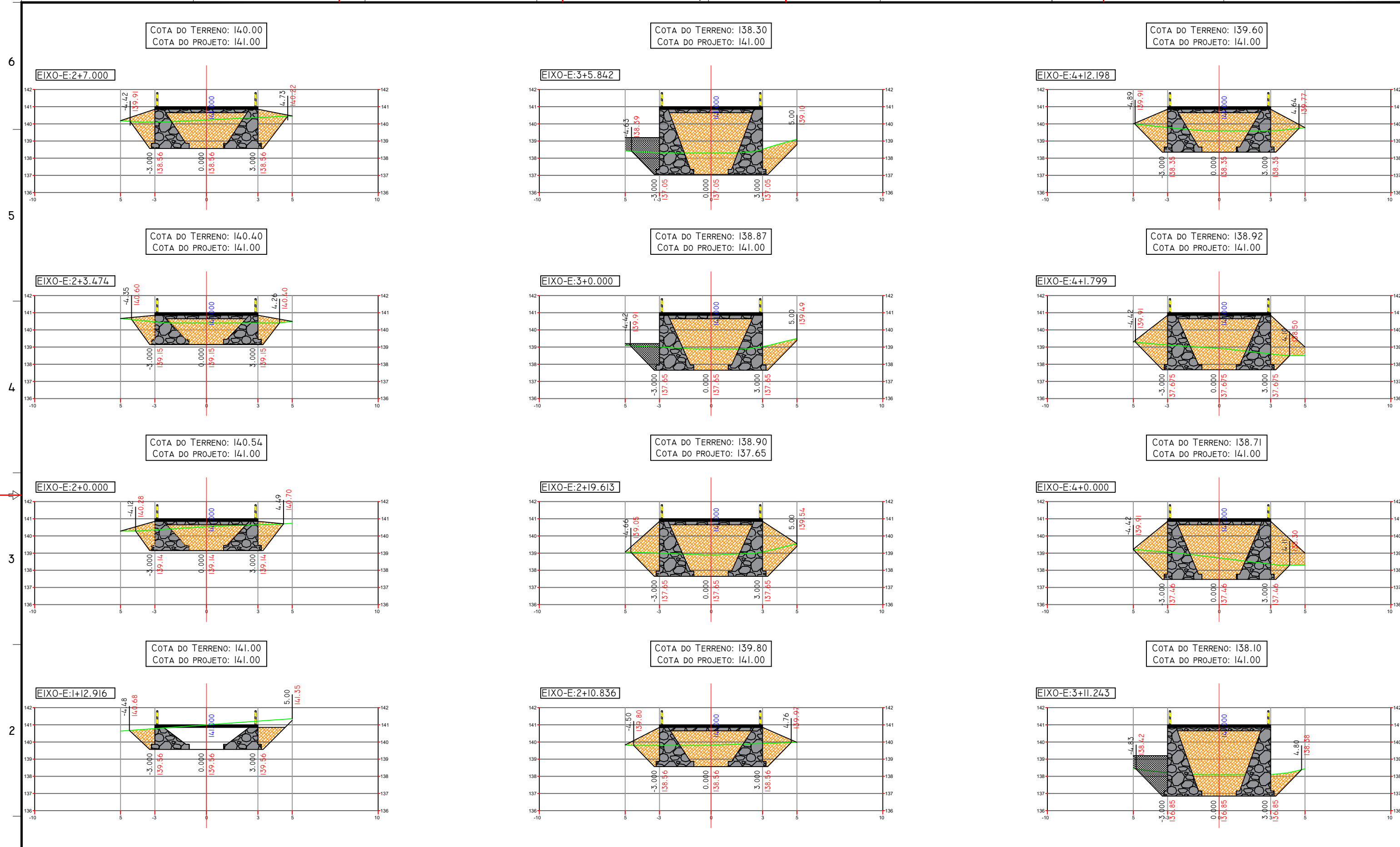

LEGENDA:

- PLANTA BAIXA
- TERRENO NATURAL
- GREIDE DE TERRAPLENAGEM
- ESCAVAÇÃO

PERFIL

NOTAS :

1) - MEDIDAS E ELEVAÇÕES EM METRO.
COORDENADAS UTM SIRGAS2000 FUSO 24S

DESENHOS DE REFERENCIA :

REVISÕES					
Nº	DESCRIÇÃO	DATA	EXEC.	VERIF.	APROV.
0	EMISSÃO INICIAL	ABRIL/26			



PREFEITURA MUNICIPAL DE VARJOTA

Projeto : - PASSAGEM MOLHADA LOCALIDADE DE OLHO D'ÁGUA
A CAPUEIRAS - PROJETO EXECUTIVO -

SEÇÕES TRANSVERSAIS
BARRAMENTO PRINCIPAL
TRECHO: E1+12,91 A E5+5,986

LOCAL : VARJOTA - CE	DATA DE EMISSÃO : 13/04/26
ESCALA : INDICADA	FOLHA : REV. : 0

A3: 297mmx210mm

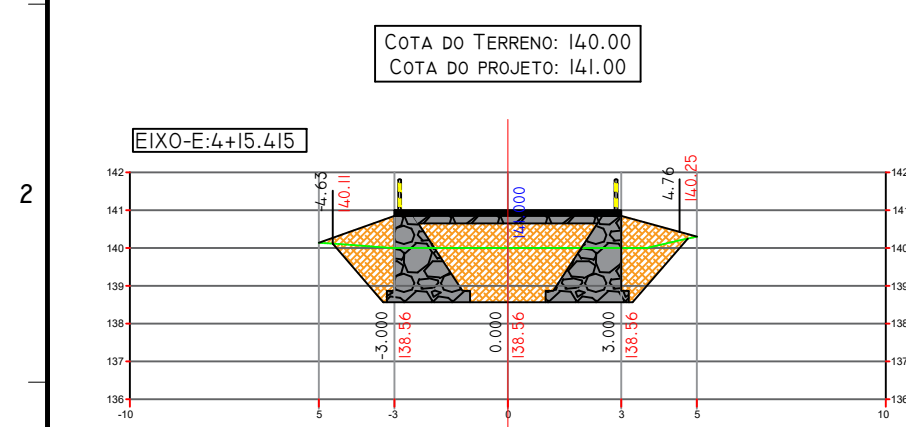
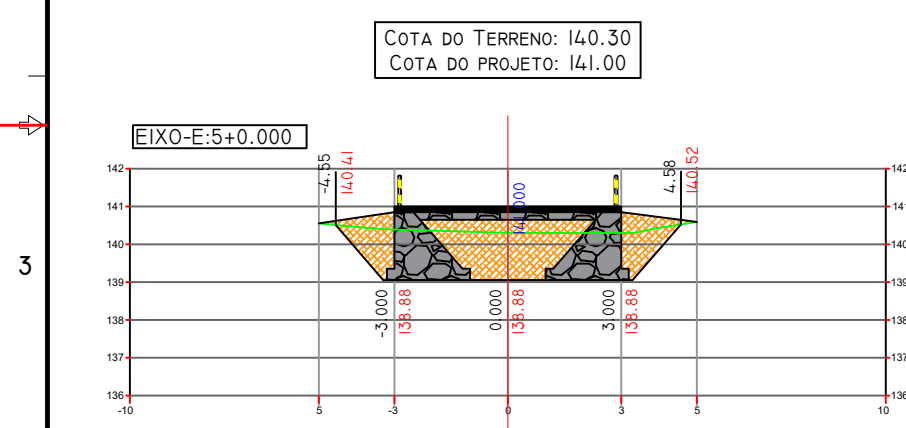
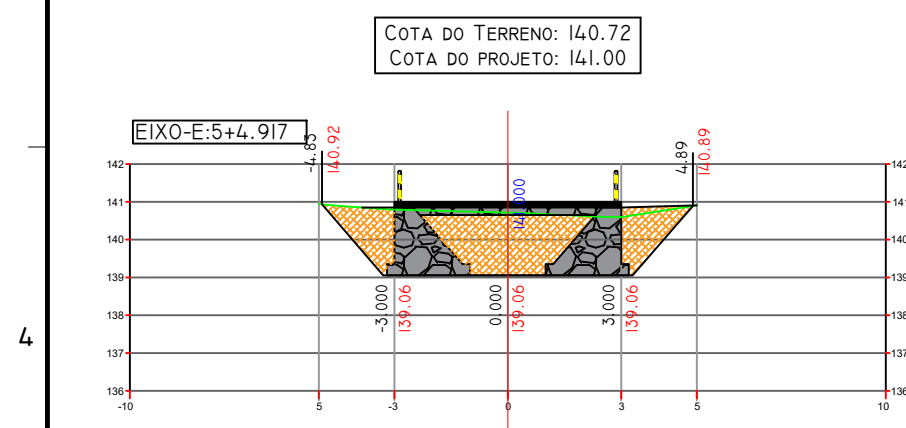
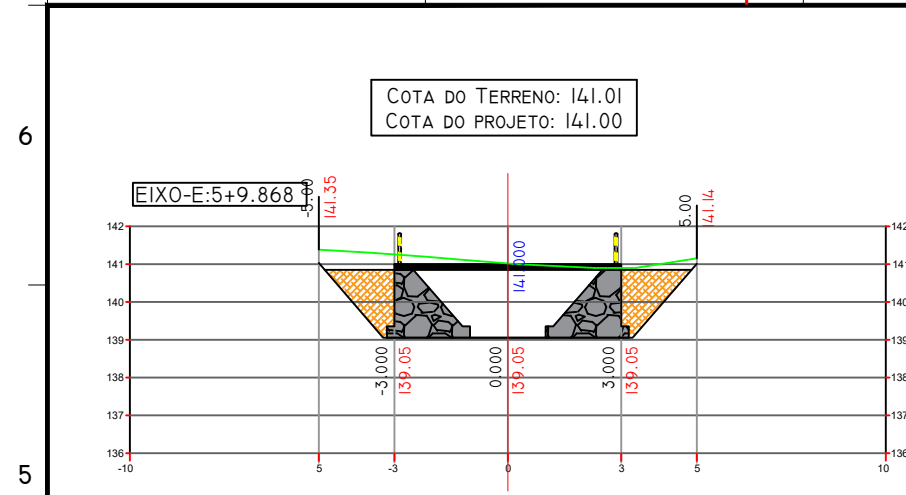

LEGENDA:

PLANTA BAIXA

— TERRENO NATURAL

— GREIDE DE TERRAPLENAGEM

— ESCAVAÇÃO

PERFIL

NOTAS :

1) - MEDIDAS E ELEVAÇÕES EM METRO.
COORDENADAS UTM SIRGAS2000 FUSO 24S

DESENHOS DE REFERENCIA :

REVISÕES					
Nº	DESCRIÇÃO	DATA	EXEC.	VERIF.	APROV.
0	EMISSÃO INICIAL	ABRIL/26			



PREFEITURA MUNICIPAL DE VARJOTA

PROJETO : - PASSAGEM MOLHADA LOCALIDADE DE OLHO D'ÁGUA
VISTO : - A CAPUEIRAS - PROJETO EXECUTIVO -
APROV. : -
DESENHO : - GRO
Nº DESENHO : -

LOCAL : VARJOTA - CE
DATA DE EMISSÃO : 13/04/26
ESCALA : INDICADA
FOLHA : 2/2 REV. : 0

SEÇÕES TRANSVERSAIS
BARRAMENTO PRINCIPAL
TRECHO: E+12,91 A E+5,986

A3: 297mmx210mm

ANEXO II - MINUTA DO CONTRATO
CONCORRÊNCIA PÚBLICA ELETRÔNICA Nº 002.26-CE-SEINF
PROCESSO ADMINISTRATIVO Nº 04070007/26/SEINF

TERMO DE CONTRATO DE PRESTAÇÃO DE SERVIÇOS,
QUE FAZEM ENTRE SI O(A) --E

O(A) --, com sede no(a) --, inscrito(a) no CNPJ/MF sob o --, neste ato representado(a) pelo(a) Sr(a) XXXXXXXXXXXXXXXXXXXX, doravante denominada CONTRATANTE, e o(a), inscrito(a) no, sediado(a) na, doravante designada CONTRATADA, neste ato representada pelo(a) Sr. (a), portador(a) do, tendo em vista o que consta no Processo nº 04070007/26/SEINF e em observância às disposições da Lei nº 14.133, de 1º de abril de 2021, e demais legislação aplicável, resolvem celebrar o presente Termo de Contrato, mediante as cláusulas e condições a seguir enunciadas.

1. CLÁUSULA PRIMEIRA - OBJETO (art. 92, I e II)

1.1. O objeto do presente instrumento é Contratação de empresa para executar obra de construção de 04 passagens molhadas em diversas localidades do município de Varjota - Ceará, nas condições estabelecidas no Projeto Básico.

1.2. Objeto da contratação:

1.3. Vinculam esta contratação, independentemente de transcrição:

1.3.1. O Projeto Básico;

1.3.2. O Edital da Licitação;

1.3.3. A Proposta do contratado;

1.3.4. Eventuais anexos dos documentos supracitados.

2. CLÁUSULA SEGUNDA - VIGÊNCIA E PRORROGAÇÃO

2.1. O prazo de vigência da contratação é de 12 meses, podendo ser prorrogados sucessivamente, respeitada a vigência máxima decenal, desde que haja previsão em edital e que a autoridade competente ateste que as condições e os preços permanecem vantajosos para a Administração, permitida a negociação com o contratado ou a extinção contratual sem ônus para qualquer das partes.

2.2. A prorrogação de que trata este item é condicionada ao ateste, pela autoridade competente, de que as condições e os preços permanecem vantajosos para a

Administração, permitida a negociação com o contratado, atentando, ainda, para o cumprimento dos seguintes requisitos:

- a) Estar formalmente demonstrado no processo que a forma de prestação dos serviços tem natureza continuada;
- b) Seja juntado relatório que discorra sobre a execução do contrato, com informações de que os serviços tenham sido prestados regularmente;
- c) Seja juntada justificativa e motivo, por escrito, de que a Administração mantém interesse na realização do serviço;
- d) Haja manifestação expressa do contratado informando o interesse na prorrogação;
- e) Seja comprovado que o contratado mantém as condições iniciais de habilitação.

2.3. O contratado não tem direito subjetivo à prorrogação contratual.

2.4. A prorrogação de contrato deverá ser promovida mediante celebração de termo aditivo.

2.5. Nas eventuais prorrogações contratuais, os custos não renováveis já pagos ou amortizados ao longo do primeiro período de vigência da contratação deverão ser reduzidos ou eliminados como condição para a renovação.

2.6. O contrato não poderá ser prorrogado quando o contratado tiver sido penalizado nas sanções de declaração de inidoneidade ou impedimento de licitar e contratar com poder público, observadas as abrangências de aplicação.

3. CLÁUSULA TERCEIRA - MODELOS DE EXECUÇÃO E GESTÃO CONTRATUAIS (art. 92, IV, VII e XVIII)

3.1. O prazo de execução dos serviços será de 06 (seis) meses, contado da emissão da assinatura do contrato .

3.2. Caso não seja possível a execução dos serviços no prazo avençado, o contratado deverá comunicar as razões respectivas com pelo menos 30 (trinta) dias de antecedência para que o pleito de prorrogação de prazo seja analisado pela contratante, ressalvadas situações de caso fortuito e força maior.

3.3. O contrato deverá ser executado fielmente pelas partes, de acordo com as cláusulas avençadas e as normas da Lei nº 14.133, de 2021, e cada parte responderá pelas consequências de sua inexecução total ou parcial (caput do art. 115 da Lei nº 14.133, de 2021).

3.4. Em caso de impedimento, ordem de paralisação ou suspensão do contrato, o cronograma de execução será prorrogado automaticamente pelo tempo correspondente, anotadas tais circunstâncias mediante simples apostila (§5º do art. 115 da Lei nº 14.133, de 2021).

3.5. As comunicações entre o órgão ou entidade e o contratado devem ser realizadas por escrito sempre que o ato exigir tal formalidade, admitindo-se, excepcionalmente, o uso de mensagem eletrônica para esse fim .

3.6. O órgão ou entidade poderá convocar representante do Contratado para adoção de providências que devam ser cumpridas de imediato.

3.7. Após a assinatura do termo de contrato ou instrumento equivalente, o órgão ou entidade convocará o representante do contratado para reunião inicial para

apresentação do plano de fiscalização, que conterá informações acerca das obrigações contratuais, dos mecanismos de fiscalização, das estratégias para execução do objeto, do plano complementar de execução do contratado, quando houver, do método de aferição dos resultados e das sanções aplicáveis, dentre outros.

3.8. A execução do contrato deverá ser acompanhada e fiscalizada pelo(s) fiscal(is) do contrato, ou pelos respectivos substitutos (caput do art. 117 da Lei nº 14.133, de 2021).

3.9. O fiscal técnico do contrato acompanhará a execução do contrato, para que sejam cumpridas todas as condições estabelecidas no contrato, de modo a assegurar os melhores resultados para a Administração.

3.9.1. O fiscal técnico do contrato anotar no histórico de gerenciamento do contrato todas as ocorrências relacionadas à execução do contrato, com a descrição do que for necessário para a regularização das faltas ou dos defeitos observados;

3.9.2. Identificada qualquer inexatidão ou irregularidade, o fiscal técnico do contrato emitirá notificações para a correção da execução do contrato, determinando prazo para a correção;

3.9.3. O fiscal técnico do contrato informará ao gestor do contrato, em tempo hábil, a situação que demandar decisão ou adoção de medidas que ultrapassem sua competência, para que adote as medidas necessárias e saneadoras, se for o caso.

3.9.4. No caso de ocorrências que possam inviabilizar a execução do contrato nas datas aprazadas, o fiscal técnico do contrato comunicará o fato imediatamente ao gestor do contrato (inciso V do art. 22 do Decreto nº 11.246, de 2022).

3.9.5. O fiscal técnico do contrato comunicará ao gestor do contrato, em tempo hábil, o término do contrato sob sua responsabilidade, com vistas à renovação tempestiva ou à prorrogação contratual.

3.10. O fiscal administrativo do contrato verificará a manutenção das condições de habilitação da contratada, acompanhará o empenho, o pagamento, as garantias, as glosas e a formalização de apostilamento e termos aditivos, solicitando quaisquer documentos comprobatórios pertinentes, caso necessário.

3.10.1. Caso ocorram descumprimento das obrigações contratuais, o fiscal administrativo do contrato atuará tempestivamente na solução do problema, reportando ao gestor do contrato para que tome as providências cabíveis, quando ultrapassar a sua competência.

3.11. O gestor do contrato coordenará a atualização do processo de acompanhamento e fiscalização do contrato contendo todos os registros formais da execução no histórico de gerenciamento do contrato, a exemplo da ordem de serviço, do registro de ocorrências, das alterações e das prorrogações contratuais, elaborando relatório com vistas à verificação da necessidade de adequações do contrato para fins de atendimento da finalidade da administração.

3.11.1. O gestor do contrato acompanhará a manutenção das condições de habilitação da contratada, para fins de empenho de despesa e pagamento, e anotar os problemas que obstem o fluxo normal da liquidação e do pagamento da despesa no relatório de riscos eventuais.

3.11.2. O gestor do contrato acompanhará os registros realizados pelos fiscais do contrato, de todas as ocorrências relacionadas à execução do contrato e as medidas adotadas, informando, se for o caso, à autoridade superior àquelas que ultrapassarem a sua competência.

3.11.3. O gestor do contrato emitirá documento comprobatório da avaliação realizada pelos fiscais técnico, administrativo e setorial quanto ao cumprimento de obrigações assumidas pelo contratado, com menção ao seu desempenho na execução contratual, baseado nos indicadores objetivamente definidos e aferidos, e a eventuais penalidades aplicadas, devendo constar do cadastro de atesto de cumprimento de obrigações.

3.11.4. O gestor do contrato tomará providências para a formalização de processo administrativo de responsabilização para fins de aplicação de sanções, a ser conduzido pela comissão de que trata o art. 158 da Lei nº 14.133, de 2021, ou pelo agente ou pelo setor com competência para tal, conforme o caso.

3.12. O fiscal administrativo do contrato comunicará ao gestor do contrato, em tempo hábil, o término do contrato sob sua responsabilidade, com vistas à tempestiva renovação ou prorrogação contratual.

3.13. O gestor do contrato deverá elaborar relatório final com informações sobre a consecução dos objetivos que tenham justificado a contratação e eventuais condutas a serem adotadas para o aprimoramento das atividades da Administração.

4. CLÁUSULA QUARTA - SUBCONTRATAÇÃO

4.1. Não será admitida a subcontratação do objeto contratual.

5. CLÁUSULA QUINTA - PREÇO (art. 92, V)

5.1. O valor total da contratação é de
(.....).

5.2. No valor acima estão incluídas todas as despesas ordinárias diretas e indiretas decorrentes da execução do objeto, inclusive tributos e/ou impostos, encargos sociais, trabalhistas, previdenciários, fiscais e comerciais incidentes, taxa de administração, frete, seguro e outros necessários ao cumprimento integral do objeto da contratação.

6. CLÁUSULA SEXTA - PAGAMENTO (art. 92, V e VI)

6.1. Os serviços serão recebidos provisoriamente, de forma sumária, no ato da entrega, juntamente com a nota fiscal ou instrumento de cobrança equivalente, pelo(a) responsável pelo acompanhamento e fiscalização do contrato, para efeito de posterior verificação de sua conformidade com as especificações constantes neste Projeto Básico e na proposta.

6.2. Os serviços poderão ser rejeitados, no todo ou em parte, quando em desacordo com as especificações constantes neste Projeto Básico e na proposta, devendo ser substituídos no prazo de 03 (três) dias, a contar da notificação do contratado, às suas custas, sem prejuízo da aplicação das penalidades.

6.3. O recebimento definitivo ocorrerá no prazo de 15 (quinze) dias, a contar do recebimento da nota fiscal ou instrumento de cobrança equivalente pela

Administração, após a verificação da qualidade e quantidade do material e consequente aceitação mediante termo detalhado.

6.4. O prazo para recebimento definitivo poderá ser excepcionalmente prorrogado, de forma justificada, por igual período, quando houver necessidade de diligências para a aferição do atendimento das exigências contratuais.

6.5. No caso de controvérsia sobre a execução do objeto, quanto à dimensão, qualidade e quantidade, deverá ser observado o teor do art. 143 da Lei nº 14.133, de 2021, comunicando-se à empresa para emissão de Nota Fiscal no que pertine à parcela incontroversa da execução do objeto, para efeito de liquidação e pagamento.

6.6. O prazo para a solução, pelo contratado, de inconsistências na execução do objeto ou de saneamento da nota fiscal ou instrumento de cobrança equivalente, verificadas pela Administração durante a análise prévia à liquidação de despesa, não será computado para os fins do recebimento definitivo.

6.7. O recebimento provisório ou definitivo não excluirá a responsabilidade civil pela solidez e pela segurança do serviço nem a responsabilidade ético-profissional pela perfeita execução do contrato.

6.8. Recebida a nota fiscal ou instrumento de cobrança equivalente, correrá o prazo de dez dias úteis para fins de liquidação, na forma desta seção, prorrogáveis por igual período.

6.8.1. O prazo de que trata o item anterior será reduzido à metade, mantendo-se a possibilidade de prorrogação, no caso de contratações decorrentes de despesas cujos valores não ultrapassem o limite de que trata o inciso II do art. 75 da Lei nº 14.133, de 2021.

6.9. Para fins de liquidação, quando cabível, o setor competente deverá verificar se a nota fiscal ou instrumento de cobrança equivalente apresentado expressa os elementos necessários e essenciais do documento, tais como:

- a) o prazo de validade;
- b) a data da emissão;
- c) os dados do contrato e do órgão contratante;
- d) o período respectivo de execução do contrato;
- e) o valor a pagar; e
- f) eventual destaque do valor de retenções tributárias cabíveis.

6.10. Havendo erro na apresentação da nota fiscal ou instrumento de cobrança equivalente, ou circunstância que impeça a liquidação da despesa, esta ficará sobrestada até que o contratado providencie as medidas saneadoras, reiniciando-se o prazo após a comprovação da regularização da situação, sem ônus ao contratante;

6.11. A nota fiscal ou instrumento de cobrança equivalente deverá ser obrigatoriamente acompanhado da comprovação da regularidade fiscal, constatada por meio de consulta junto ao cadastro de fornecedores ou no registro cadastral unificado disponível no Portal Nacional de Contratações Públicas (PNCP) ou, na impossibilidade de acesso ao referido Sistema, mediante consulta aos sítios

eletrônicos oficiais ou à documentação mencionada no art. 68 da Lei nº 14.133, de 2021.

6.12. A Administração deverá realizar consulta ao o cadastro de fornecedores ou no registro cadastral unificado disponível no Portal Nacional de Contratações Públicas (PNCP) para:

a) verificar a manutenção das condições de habilitação exigidas no edital;

b) identificar possível razão que impeça a participação em licitação, no âmbito do órgão ou entidade, que implique proibição de contratar com o Poder Público, bem como ocorrências impeditivas indiretas.

6.13. Constatando-se, junto o cadastro de fornecedores ou no registro cadastral unificado disponível no Portal Nacional de Contratações Públicas (PNCP), a situação de irregularidade do contratado, será providenciada sua notificação, por escrito, para que, no prazo de 5 (cinco) dias úteis, regularize sua situação ou, no mesmo prazo, apresente sua defesa. O prazo poderá ser prorrogado uma vez, por igual período, a critério do contratante.

6.14. Não havendo regularização ou sendo a defesa considerada improcedente, o contratante deverá comunicar aos órgãos responsáveis pela fiscalização da regularidade fiscal quanto à inadimplência do contratado, bem como quanto à existência de pagamento a ser efetuado, para que sejam acionados os meios pertinentes e necessários para garantir o recebimento de seus créditos.

6.15. Persistindo a irregularidade, o contratante deverá adotar as medidas necessárias à rescisão contratual nos autos do processo administrativo correspondente, assegurada ao contratado a ampla defesa.

6.16. Havendo a efetiva execução do objeto, os pagamentos serão realizados normalmente, até que se decida pela rescisão do contrato, caso o contratado não regularize sua situação junto ao o cadastro de fornecedores ou no registro cadastral unificado disponível no Portal Nacional de Contratações Públicas (PNCP).

6.17. Em atendimento ao inciso VI do art. 92 da Lei Federal nº 14.133 de 1º de abril de 2021, o pagamento será efetuado no prazo de até 10 (dez) dias úteis contados da finalização da liquidação da despesa.

6.18. No caso de atraso pelo Contratante, os valores devidos ao contratado serão atualizados monetariamente entre o termo final do prazo de pagamento até a data de sua efetiva realização, mediante aplicação do Índice Nacional de Preços ao Consumidor Amplo (IPCA) de correção monetária.

6.19. O pagamento será realizado por meio de ordem bancária, para crédito em banco, agência e conta corrente indicados pelo contratado.

6.20. Será considerada data do pagamento o dia em que constar como emitida a ordem bancária para pagamento.

6.21. Quando do pagamento, será efetuada a retenção tributária prevista na legislação aplicável.

6.21.1. Independentemente do percentual de tributo inserido na planilha, quando houver, serão retidos na fonte, quando da realização do pagamento, os percentuais estabelecidos na legislação vigente.

6.22. O contratado regularmente optante pelo Simples Nacional, nos termos da Lei Complementar nº 123, de 2006, não sofrerá a retenção tributária quanto aos impostos e contribuições abrangidos por aquele regime. No entanto, o pagamento ficará condicionado à apresentação de comprovação, por meio de documento oficial, de que faz jus ao tratamento tributário favorecido previsto na referida Lei Complementar.

6.23. A antecipação de pagamento somente será permitida se propiciar sensível economia de recursos ou se representar condição indispensável para a obtenção do bem ou para a prestação do serviço, conforme determina o § 1º do art. 145 da lei Federal nº 14.133/21.

7. CLÁUSULA SÉTIMA - REAJUSTE (art. 92, V)

7.1. Os preços inicialmente contratados são fixos e irrevogáveis no prazo de um ano contado da data do orçamento estimado.

7.2. Após o interregno de um ano, e independentemente de pedido do contratado, os preços iniciais serão reajustados, mediante a aplicação, pelo contratante, do índice do IGPM, exclusivamente para as obrigações iniciadas e concluídas após a ocorrência da anualidade.

7.3. Nos reajustes subsequentes ao primeiro, o interregno mínimo de um ano será contado a partir dos efeitos financeiros do último reajuste.

7.4. No caso de atraso ou não divulgação do(s) índice (s) de reajustamento, o contratante pagará ao contratado a importância calculada pela última variação conhecida, liquidando a diferença correspondente tão logo seja(m) divulgado(s) o(s) índice(s) definitivo(s).

7.5. Nas aferições finais, o(s) índice(s) utilizado(s) para reajuste será(ão), obrigatoriamente, o(s) definitivo(s).

7.6. Caso o(s) índice(s) estabelecido(s) para reajustamento venha(m) a ser extinto(s) ou de qualquer forma não possa(m) mais ser utilizado(s), será(ão) adotado(s), em substituição, o(s) que vier(em) a ser determinado(s) pela legislação então em vigor.

7.7. Na ausência de previsão legal quanto ao índice substituto, as partes elegerão novo índice oficial, para reajustamento do preço do valor remanescente, por meio de termo aditivo.

7.8. O reajuste será realizado por apostilamento.

8. CLÁUSULA OITAVA - OBRIGAÇÕES DO CONTRATANTE (art. 92, X, XI e XIV)

8.1. São obrigações do Contratante:

8.2. Exigir o cumprimento de todas as obrigações assumidas pelo Contratado, de acordo com o contrato e seus anexos;

8.3. Receber o objeto no prazo e condições estabelecidas no Projeto Básico;

8.4. Notificar o Contratado, por escrito, sobre vícios, defeitos ou incorreções verificadas no objeto fornecido, para que seja por ele substituído, reparado ou corrigido, no total ou em parte, às suas expensas;

- 8.5. Acompanhar e fiscalizar a execução do contrato e o cumprimento das obrigações pelo Contratado;
- 8.6. Comunicar a empresa para emissão de Nota Fiscal em relação à parcela incontroversa da execução do objeto, para efeito de liquidação e pagamento, quando houver controvérsia sobre a execução do objeto, quanto à dimensão, qualidade e quantidade, conforme o art. 143 da Lei nº 14.133, de 2021;
- 8.7. Efetuar o pagamento ao Contratado do valor correspondente à execução do objeto, no prazo, forma e condições estabelecidos no presente Contrato e no Projeto Básico;
- 8.8. Aplicar ao Contratado as sanções previstas na lei e neste Contrato;
- 8.9. Cientificar o órgão de representação judicial da Advocacia-Geral da União para adoção das medidas cabíveis quando do descumprimento de obrigações pelo Contratado;
- 8.10. Explicitamente emitir decisão sobre todas as solicitações e reclamações relacionadas à execução do presente Contrato, ressalvados os requerimentos manifestamente impertinentes, meramente protelatórios ou de nenhum interesse para a boa execução do ajuste.
- 8.10.1. A Administração terá o prazo de 1 (um) mês, a contar da data do protocolo do requerimento para decidir, admitida a prorrogação motivada, por igual período.
- 8.11. Responder eventuais pedidos de reestabelecimento do equilíbrio econômico-financeiro feitos pelo contratado no prazo máximo de 1 (um) mês.
- 8.12. Notificar os emitentes das garantias quanto ao início de processo administrativo para apuração de descumprimento de cláusulas contratuais.
- 8.13. Comunicar o Contratado na hipótese de posterior alteração do projeto pelo Contratante, no caso do art. 93, §2º, da Lei nº 14.133, de 2021.
- 8.14. A Administração não responderá por quaisquer compromissos assumidos pelo Contratado com terceiros, ainda que vinculados à execução do contrato, bem como por qualquer dano causado a terceiros em decorrência de ato do Contratado, de seus empregados, prepostos ou subordinados.
- 8.15. Fornecer por escrito as informações necessárias para o desenvolvimento dos serviços objeto do contrato.
- 8.16. Realizar avaliações periódicas da qualidade dos serviços, após seu recebimento
- 8.17. Assegurar que o ambiente de trabalho, inclusive seus equipamentos e instalações, apresentem condições adequadas ao cumprimento, pelo Contratado, das normas de segurança e saúde no trabalho, quando o serviço for executado em suas dependências, ou em local por ela designado.
- 8.18. Não responder por quaisquer compromissos assumidos pelo Contratado com terceiros, ainda que vinculados à execução do contrato, bem como por qualquer dano causado a terceiros em decorrência de ato do Contratado, de seus empregados, prepostos ou subordinados.
- 8.19. Previamente à expedição da ordem de serviço, verificar pendências, liberar áreas e/ou adotar providências cabíveis para a regularidade do início da sua execução.

9. CLÁUSULA NONA - OBRIGAÇÕES DO CONTRATADO (art. 92, XIV, XVI e XVII)

9.1. O Contratado deve cumprir todas as obrigações constantes deste Contrato e de seus anexos, assumindo como exclusivamente seus os riscos e as despesas decorrentes da boa e perfeita execução do objeto, observando, ainda, as obrigações a seguir dispostas:

9.2. Manter preposto aceito pela Administração no local do serviço para representá-lo na execução do contrato.

9.3. A indicação ou a manutenção do preposto da empresa poderá ser recusada pelo órgão ou entidade, desde que devidamente justificada, devendo a empresa designar outro para o exercício da atividade.

9.4. Atender às determinações regulares emitidas pelo fiscal do contrato ou autoridade superior (art. 137, II) e prestar todo esclarecimento ou informação por eles solicitados;

9.5. Alocar os empregados necessários ao perfeito cumprimento das cláusulas deste contrato, com habilitação e conhecimento adequados, fornecendo os materiais, equipamentos, ferramentas e utensílios demandados, cuja quantidade, qualidade e tecnologia deverão atender às recomendações de boa técnica e a legislação de regência;

9.6. Reparar, corrigir, remover, reconstruir ou substituir, às suas expensas, no total ou em parte, no prazo fixado pelo fiscal do contrato, os serviços nos quais se verificarem vícios, defeitos ou incorreções resultantes da execução ou dos materiais empregados;

9.7. Responsabilizar-se pelos vícios e danos decorrentes da execução do objeto, de acordo com o Código de Defesa do Consumidor (Lei nº 8.078, de 1990), bem como por todo e qualquer dano causado à Administração ou terceiros, não reduzindo essa responsabilidade a fiscalização ou o acompanhamento da execução contratual pelo Contratante, que ficará autorizado a descontar dos pagamentos devidos ou da garantia, caso exigida no edital, o valor correspondente aos danos sofridos;

9.8. Não contratar, durante a vigência do contrato, cônjuge, companheiro ou parente em linha reta, colateral ou por afinidade, até o terceiro grau, de dirigente do contratante ou do fiscal ou gestor do contrato, nos termos do artigo 48, parágrafo único, da Lei nº 14.133, de 2021;

9.9. Quando não for possível a verificação da regularidade no Cadastro de Fornecedores, o contratado deverá entregar ao setor responsável pela fiscalização do contrato, até o dia trinta do mês seguinte ao da prestação dos serviços, os seguintes documentos: 1) prova de regularidade relativa à Seguridade Social; 2) certidão conjunta relativa aos tributos federais e à Dívida Ativa da União; 3) certidões que comprovem a regularidade perante a Fazenda Municipal ou Distrital do domicílio ou sede do contratado; 4) Certidão de Regularidade do FGTS - CRF; e 5) Certidão Negativa de Débitos Trabalhistas - CNDT;

9.10. Responsabilizar-se pelo cumprimento das obrigações previstas em Acordo, Convenção, Dissídio Coletivo de Trabalho ou equivalentes das categorias abrangidas pelo contrato, por todas as obrigações trabalhistas, sociais,

previdenciárias, tributárias e as demais previstas em legislação específica, cuja inadimplência não transfere a responsabilidade ao Contratante;

9.11. Comunicar ao Fiscal do contrato, no prazo de 24 (vinte e quatro) horas, qualquer ocorrência anormal ou acidente que se verifique no local dos serviços.

9.12. Prestar todo esclarecimento ou informação solicitada pelo Contratante ou por seus prepostos, garantindo-lhes o acesso, a qualquer tempo, ao local dos trabalhos, bem como aos documentos relativos à execução do empreendimento.

9.13. Paralisar, por determinação do Contratante, qualquer atividade que não esteja sendo executada de acordo com a boa técnica ou que ponha em risco a segurança de pessoas ou bens de terceiros.

9.14. Promover a guarda, manutenção e vigilância de materiais, ferramentas, e tudo o que for necessário à execução do objeto, durante a vigência do contrato.

9.15. Conduzir os trabalhos com estrita observância às normas da legislação pertinente, cumprindo as determinações dos Poderes Públicos, mantendo sempre limpo o local dos serviços e nas melhores condições de segurança, higiene e disciplina.

9.16. Submeter previamente, por escrito, ao Contratante, para análise e aprovação, quaisquer mudanças nos métodos executivos que fujam às especificações do memorial descritivo ou instrumento congênere.

9.17. Não permitir a utilização de qualquer trabalho do menor de dezesseis anos, exceto na condição de aprendiz para os maiores de quatorze anos, nem permitir a utilização do trabalho do menor de dezoito anos em trabalho noturno, perigoso ou insalubre;

9.18. Manter durante toda a vigência do contrato, em compatibilidade com as obrigações assumidas, todas as condições exigidas para habilitação na licitação;

9.19. Cumprir, durante todo o período de execução do contrato, a reserva de cargos prevista em lei para pessoa com deficiência, para reabilitado da Previdência Social ou para aprendiz, bem como as reservas de cargos previstas na legislação (art. 116);

9.20. Comprovar a reserva de cargos a que se refere a cláusula acima, no prazo fixado pelo fiscal do contrato, com a indicação dos empregados que preencheram as referidas vagas (art. 116, parágrafo único);

9.21. Guardar sigilo sobre todas as informações obtidas em decorrência do cumprimento do contrato;

9.22. Arcar com o ônus decorrente de eventual equívoco no dimensionamento dos quantitativos de sua proposta, inclusive quanto aos custos variáveis decorrentes de fatores futuros e incertos, devendo complementá-los, caso o previsto inicialmente em sua proposta não seja satisfatório para o atendimento do objeto da contratação, exceto quando ocorrer algum dos eventos arrolados no art. 124, II, d, da Lei nº 14.133, de 2021;

9.23. Cumprir, além dos postulados legais vigentes de âmbito federal, estadual ou municipal, as normas de segurança do Contratante;

9.24. Realizar a transição contratual com transferência de conhecimento, tecnologia e técnicas empregadas, sem perda de informações, podendo exigir, inclusive, a

capacitação dos técnicos do contratante ou da nova empresa que continuará a execução dos serviços;

9.25. Estar registrada ou inscrita no Conselho Profissional competente, conforme as áreas de atuação previstas no Projeto Básico, em plena validade.

9.26. Obter junto aos órgãos competentes, conforme o caso, as licenças necessárias e demais documentos e autorizações exigíveis, na forma da legislação aplicável.

9.27. Elaborar o Diário do objeto contratado, incluindo diariamente, pelo Engenheiro preposto responsável, as informações sobre o andamento do empreendimento, tais como, número de funcionários, de equipamentos, condições de trabalho, condições meteorológicas, serviços executados, registro de ocorrências e outros fatos relacionados, bem como os comunicados à Fiscalização e situação das atividades em relação ao cronograma previsto.

9.28. Refazer, às suas expensas, os trabalhos executados em desacordo com o estabelecido nas especificações, bem como substituir aqueles realizados com materiais defeituosos ou com vício de construção, pelo prazo de 05 (cinco) anos, contado da data de emissão do Termo de Recebimento Definitivo

9.27. Observar as diretrizes, critérios e procedimentos para a gestão dos resíduos da construção civil estabelecidos na Resolução nº 307, de 05/07/2002, com as alterações posteriores, do Conselho Nacional de Meio Ambiente - CONAMA.

10. CLÁUSULA DÉCIMA- OBRIGAÇÕES PERTINENTES À LGPD

10.1. As partes deverão cumprir a Lei nº 13.709, de 14 de agosto de 2018 (LGPD), quanto a todos os dados pessoais a que tenham acesso em razão do certame ou do contrato administrativo que eventualmente venha a ser firmado, a partir da apresentação da proposta no procedimento de contratação, independentemente de declaração ou de aceitação expressa.

10.2. Os dados obtidos somente poderão ser utilizados para as finalidades que justificaram seu acesso e de acordo com a boa-fé e com os princípios do art. 6º da LGPD.

10.3. É vedado o compartilhamento com terceiros dos dados obtidos fora das hipóteses permitidas em Lei.

10.4. A Administração deverá ser informada no prazo de 5 (cinco) dias úteis sobre todos os contratos de suboperação firmados ou que venham a ser celebrados pelo Contratado.

10.5. Terminado o tratamento dos dados nos termos do art. 15 da LGPD, é dever do contratado eliminá-los, com exceção das hipóteses do art. 16 da LGPD, incluindo aquelas em que houver necessidade de guarda de documentação para fins de comprovação do cumprimento de obrigações legais ou contratuais e somente enquanto não prescritas essas obrigações.

10.6. É dever do contratado orientar e treinar seus empregados sobre os deveres, requisitos e responsabilidades decorrentes da LGPD.

10.7. O Contratado deverá exigir de suboperadores e subcontratados o cumprimento dos deveres da presente cláusula, permanecendo integralmente responsável por garantir sua observância.

10.8. O Contratante poderá realizar diligência para aferir o cumprimento dessa cláusula, devendo o Contratado atender prontamente eventuais pedidos de comprovação formulados.

10.9. O Contratado deverá prestar, no prazo fixado pelo Contratante, prorrogável justificadamente, quaisquer informações acerca dos dados pessoais para cumprimento da LGPD, inclusive quanto a eventual descarte realizado.

10.10. Bancos de dados formados a partir de contratos administrativos, notadamente aqueles que se proponham a armazenar dados pessoais, devem ser mantidos em ambiente virtual controlado, com registro individual rastreável de tratamentos realizados (LGPD, art. 37), com cada acesso, data, horário e registro da finalidade, para efeito de responsabilização, em caso de eventuais omissões, desvios ou abusos.

10.10.1. Os referidos bancos de dados devem ser desenvolvidos em formato interoperável, a fim de garantir a reutilização desses dados pela Administração nas hipóteses previstas na LGPD.

10.11. O contrato está sujeito a ser alterado nos procedimentos pertinentes ao tratamento de dados pessoais, quando indicado pela autoridade competente, em especial a ANPD por meio de opiniões técnicas ou recomendações, editadas na forma da LGPD.

10.12. Os contratos e convênios de que trata o § 1º do art. 26 da LGPD deverão ser comunicados à autoridade nacional.

11. CLÁUSULA DÉCIMA PRIMEIRA - GARANTIA DE EXECUÇÃO (art. 92, XII)

11.1. Não haverá exigência de garantia contratual da execução.

12. CLÁUSULA DÉCIMA SEGUNDA - INFRAÇÕES E SANÇÕES ADMINISTRATIVAS (art. 92, XIV)

12.1. Comete infração administrativa, nos termos da Lei nº 14.133, de 2021, o contratado que:

- a) der causa à inexecução parcial do contrato;
- b) der causa à inexecução parcial do contrato que cause grave dano à Administração ou ao funcionamento dos serviços públicos ou ao interesse coletivo;
- c) der causa à inexecução total do contrato;
- d) ensejar o retardamento da execução ou da entrega do objeto da contratação sem motivo justificado;
- e) apresentar documentação falsa ou prestar declaração falsa durante a execução do contrato;
- f) praticar ato fraudulento na execução do contrato;
- g) comportar-se de modo inidôneo ou cometer fraude de qualquer natureza;
- h) praticar ato lesivo previsto no art. 5º da Lei nº 12.846, de 1º de agosto de 2013.

12.2. Serão aplicadas ao contratado que incorrer nas infrações acima descritas as seguintes sanções:

- l) Advertência, quando o contratado der causa à inexecução parcial do contrato, sempre que não se justificar a imposição de penalidade mais grave (art. 156, §2º, da Lei nº 14.133, de 2021);

II) Impedimento de licitar e contratar, quando praticadas as condutas descritas nas alíneas “b”, “c” e “d” do subitem acima deste Contrato, sempre que não se justificar a imposição de penalidade mais grave (art. 156, § 4º, da Lei nº 14.133, de 2021);

III) Declaração de inidoneidade para licitar e contratar, quando praticadas as condutas descritas nas alíneas “e”, “f”, “g” e “h” do subitem acima deste Contrato, bem como nas alíneas “b”, “c” e “d”, que justifiquem a imposição de penalidade mais grave (art. 156, §5º, da Lei nº 14.133, de 2021).

IV) Multa:

1) Moratória de 1% (um. por cento) por dia de atraso injustificado sobre o valor da parcela inadimplida, até o limite de 30 (trinta) dias;

2) Moratória de 0,07% (sete centésimos por cento) do valor total do contrato por dia de atraso injustificado, até o máximo de 2% (dois por cento), pela inobservância do prazo fixado para apresentação, suplementação ou reposição da garantia.

a. O atraso superior a 30 (TRINTA) dias autoriza a Administração a promover a extinção do contrato por descumprimento ou cumprimento irregular de suas cláusulas, conforme dispõe o inciso I do art. 137 da Lei n. 14.133, de 2021.

3) Compensatória, para as infrações descritas nas alíneas “e” a “h” do subitem 12.1, de 10 % a 30.% do valor do Contrato.

4) Compensatória, para a inexecução total do contrato prevista na alínea “c” do subitem 12.1, de 20% a 30% do valor do Contrato.

5) Para infração descrita na alínea “b” do subitem 12.1, a multa será de 20.% a 30% do valor do Contrato.

6) Para infrações descritas na alínea “d” do subitem 12.1, a multa será de 5% a 20% do valor do Contrato.

7) Para a infração descrita na alínea “a” do subitem 12.1, a multa será de 8% a 25% do valor do Contrato, ressalvadas as seguintes infrações:

12.3. A aplicação das sanções previstas neste Contrato não exclui, em hipótese alguma, a obrigação de reparação integral do dano causado ao Contratante (art. 156, §9º, da Lei nº 14.133, de 2021)

12.4. Todas as sanções previstas neste Contrato poderão ser aplicadas cumulativamente com a multa (art. 156, §7º, da Lei nº 14.133, de 2021).

12.4.1. Antes da aplicação da multa será facultada a defesa do interessado no prazo de 15 (quinze) dias úteis, contado da data de sua intimação (art. 157, da Lei nº 14.133, de 2021)

12.5. Se a multa aplicada e as indenizações cabíveis forem superiores ao valor do pagamento eventualmente devido pelo Contratante ao Contratado, além da perda desse valor, a diferença será descontada da garantia prestada ou será cobrada judicialmente (art. 156, §8º, da Lei nº 14.133, de 2021).

12.6. Previamente ao encaminhamento à cobrança judicial, a multa poderá ser recolhida administrativamente no prazo máximo de 10 (dez) dias, a contar da data do recebimento da comunicação enviada pela autoridade competente.

12.7. A aplicação das sanções realizar-se-á em processo administrativo que assegure o contraditório e a ampla defesa ao Contratado, observando-se o

procedimento previsto no caput e parágrafos do art. 158 da Lei nº 14.133, de 2021, para as penalidades de impedimento de licitar e contratar e de declaração de inidoneidade para licitar ou contratar.

12.8. Na aplicação das sanções serão considerados (art. 156, §1º, da Lei nº 14.133, de 2021):

- a) a natureza e a gravidade da infração cometida;
- b) as peculiaridades do caso concreto;
- c) as circunstâncias agravantes ou atenuantes;
- d) os danos que dela provierem para o Contratante;
- e) a implantação ou o aperfeiçoamento de programa de integridade, conforme normas e orientações dos órgãos de controle.

12.9. Os atos previstos como infrações administrativas na Lei nº 14.133, de 2021, ou em outras leis de licitações e contratos da Administração Pública que também sejam tipificados como atos lesivos na Lei nº 12.846, de 2013, serão apurados e julgados conjuntamente, nos mesmos autos, observados o rito procedimental e autoridade competente definidos na referida Lei (art. 159).

12.10. A personalidade jurídica do Contratado poderá ser desconsiderada sempre que utilizada com abuso do direito para facilitar, encobrir ou dissimular a prática dos atos ilícitos previstos neste Contrato ou para provocar confusão patrimonial, e, nesse caso, todos os efeitos das sanções aplicadas à pessoa jurídica serão estendidos aos seus administradores e sócios com poderes de administração, à pessoa jurídica sucessora ou à empresa do mesmo ramo com relação de coligação ou controle, de fato ou de direito, com o Contratado, observados, em todos os casos, o contraditório, a ampla defesa e a obrigatoriedade de análise jurídica prévia (art. 160, da Lei nº 14.133, de 2021)

12.11. O Contratante deverá, no prazo máximo de 15 (quinze) dias úteis, contado da data de aplicação da sanção, informar e manter atualizados os dados relativos às sanções por ela aplicadas, para fins de publicidade no Cadastro Nacional de Empresas Inidôneas e Suspensas (Ceis) e no Cadastro Nacional de Empresas Punidas (Cnep), instituídos no âmbito do Poder Executivo Federal. (Art. 161, da Lei nº 14.133, de 2021)

12.12. As sanções de impedimento de licitar e contratar e declaração de inidoneidade para licitar ou contratar são passíveis de reabilitação na forma do art. 163 da Lei nº 14.133/21.

12.13. Os débitos do contratado para com a Administração contratante, resultantes de multa administrativa e/ou indenizações, não inscritos em dívida ativa, poderão ser compensados, total ou parcialmente, com os créditos devidos pelo referido órgão decorrentes deste mesmo contrato ou de outros contratos administrativos que o contratado possua com o mesmo órgão ora contratante, na forma da Instrução Normativa SEGES/ME nº 26, de 13 de abril de 2022.

13. CLÁUSULA DÉCIMA TERCEIRA - DA EXTINÇÃO CONTRATUAL (art. 92, XIX)

13.1. O contrato será extinto quando cumpridas as obrigações de ambas as partes, ainda que isso ocorra antes do prazo estipulado para tanto.

13.2. Se as obrigações não forem cumpridas no prazo estipulado, a vigência ficará prorrogada até a conclusão do objeto, caso em que deverá a Administração providenciar a readequação do cronograma fixado para o contrato.

13.3. Quando a não conclusão do contrato referida no item anterior decorrer de culpa do contratado:

a) ficará ele constituído em mora, sendo-lhe aplicáveis as respectivas sanções administrativas; e

b) poderá a Administração optar pela extinção do contrato e, nesse caso, adotará as medidas admitidas em lei para a continuidade da execução contratual

13.4. O contrato poderá ser extinto antes de cumpridas as obrigações nele estipuladas, ou antes do prazo nele fixado, por algum dos motivos previstos no artigo 137 da Lei nº 14.133/21, bem como amigavelmente, assegurados o contraditório e a ampla defesa.

13.4.1. Nesta hipótese, aplicam-se também os artigos 138 e 139 da mesma Lei.

13.4.2. A alteração social ou a modificação da finalidade ou da estrutura da empresa não ensejará a extinção se não restringir sua capacidade de concluir o contrato.

13.4.2.1. Se a operação implicar mudança da pessoa jurídica contratada, deverá ser formalizado termo aditivo para alteração subjetiva.

13.5. O termo de extinção, sempre que possível, será precedido:

13.5.1.. Balanço dos eventos contratuais já cumpridos ou parcialmente cumpridos;

13.5.2.. Relação dos pagamentos já efetuados e ainda devidos;

13.531.. Indenizações e multas.

13.6. A extinção do contrato não configura óbice para o reconhecimento do desequilíbrio econômico-financeiro, hipótese em que será concedida indenização por meio de termo indenizatório (art. 131, caput, da Lei n.º 14.133, de 2021).

13.7. O contrato poderá ser extinto caso se constate que o contratado mantém vínculo de natureza técnica, comercial, econômica, financeira, trabalhista ou civil com dirigente do órgão ou entidade contratante ou com agente público que tenha desempenhado função na licitação ou atue na fiscalização ou na gestão do contrato, ou que deles seja cônjuge, companheiro ou parente em linha reta, colateral ou por afinidade, até o terceiro grau (art. 14, inciso IV, da Lei n.º 14.133, de 2021).

14. CLÁUSULA DÉCIMA QUARTA - DOTAÇÃO ORÇAMENTÁRIA (art. 92, VIII)

14.1. As despesas decorrentes da presente contratação correrão à conta de recursos específicos consignados no Orçamento da Sec.de Infraestrutura e Desenv.Urbano, na dotação:

14.2. A dotação relativa aos exercícios financeiros subsequentes será indicada após aprovação da Lei Orçamentária respectiva e liberação dos créditos correspondentes, mediante apostilamento.

15. CLÁUSULA DÉCIMA QUINTA - DOS CASOS OMISSOS (art. 92, III)

15.1. Os casos omissos serão decididos pelo contratante, segundo as disposições contidas na Lei nº 14.133, de 2021, e demais normas federais aplicáveis e, subsidiariamente, segundo as disposições contidas na Lei nº 8.078, de 1990 - Código de Defesa do Consumidor - e normas e princípios gerais dos contratos.

16. CLÁUSULA DÉCIMA SEXTA - ALTERAÇÕES

16.1. Eventuais alterações contratuais reger-se-ão pela disciplina dos arts. 124 e seguintes da Lei nº 14.133, de 2021.

16.2. O contratado é obrigado a aceitar, nas mesmas condições contratuais, os acréscimos ou supressões que se fizerem necessários, até o limite de 25% (vinte e cinco por cento) do valor inicial atualizado do contrato.

16.3. As alterações contratuais deverão ser promovidas mediante celebração de termo aditivo, submetido à prévia aprovação da consultoria jurídica do contratante, salvo nos casos de justificada necessidade de antecipação de seus efeitos, hipótese em que a formalização do aditivo deverá ocorrer no prazo máximo de 1 (um) mês (art. 132 da Lei nº 14.133, de 2021).

16.4. Registros que não caracterizam alteração do contrato podem ser realizados por simples apostila, dispensada a celebração de termo aditivo, na forma do art. 136 da Lei nº 14.133, de 2021.

17. CLÁUSULA DÉCIMA SÉTIMA - PUBLICAÇÃO

17.1. Incumbirá ao contratante divulgar o presente instrumento no Portal Nacional de Contratações Públicas (PNCP), na forma prevista no art. 94 da Lei 14.133, de 2021, bem como no respectivo sítio oficial na Internet, em atenção ao art. 91, caput, da Lei n.º 14.133, de 2021, e ao art. 8º, §2º, da Lei n. 12.527, de 2011, c/c art. 7º, §3º, inciso V, do Decreto n. 7.724, de 2012.

18. CLÁUSULA DÉCIMA OITAVA- FORO (art. 92, §1º)

18.1. É eleito o Foro da Comarca de Reriutaba ao qual a Comarca de Varjota é vinculada para dirimir os litígios que decorrerem da execução deste Termo de Contrato que não puderem ser compostos pela conciliação, conforme art. 92, §1º, da Lei nº 14.133/21.

VARJOTA/CE,

--

CNPJ Nº --

Responsável legal da CONTRATANTE

CONTRATADA
Responsável legal da CONTRATADA

TESTEMUNHAS:

1. _____

2. _____