



QUIXERÉ/CE, 24 DE JUNHO DE 2025

SOLICITAÇÃO TÉCNICA

Diante a análise técnica e de acordo com a CURVA ABC, solicito que na habilitação do edital do Processo Licitatório onde tem como objeto **CONSTRUÇÃO DE VESTIÁRIOS, BANHEIROS E MURADA DO CAMPO DE FUTEBOL**, a solicitação de um atestado de qualificação técnico – profissional (Certidão de Acervo Técnico com Atestado - CAT-A) do responsável técnico da licitante junto ao Conselho Regional de Engenharia e Agronomia (CREA) e/ou Conselho de Arquitetura e Urbanismo (CAU), o(s) item(ns):

1. MURO CONTORNO DE ALVENARIA E CONCRETO (PILAR+CINTA) REBOCADO, COM PINTURA
2. CERCA C/ MOURÕES PM - CONCRETO E ARAME LISO - 6 FIOS

E de qualificação técnico-operacional, o(s) item(ns) e com quantitativo mínimo:

1. MURO CONTORNO DE ALVENARIA E CONCRETO (PILAR+CINTA) REBOCADO, COM PINTURA	149,09 M2
2. CERCA C/ MOURÕES PM - CONCRETO E ARAME LISO - 6 FIOS	154,77 M2

Conforme LEI Nº 14.133, DE 1º DE ABRIL DE 2021

Art. 67. A documentação relativa à qualificação técnico-profissional e técnico-operacional será restrita a:

§ 1º A exigência de atestados será restrita às parcelas de maior relevância ou valor significativo do objeto da licitação, assim consideradas as que tenham valor individual igual ou superior a 4% (quatro por cento) do valor total estimado da contratação.

§ 2º Observado o disposto no caput e no § 1º deste artigo, será admitida a exigência de atestados com quantidades mínimas de até 50% (cinquenta por cento) das parcelas de que trata o referido parágrafo, vedadas limitações de tempo e de locais específicos relativas aos atestados

No mínimo de 01 (um) atestado, emitido por pessoa jurídica de direito público ou privado, que comprove(m) execução dos serviços de características técnicas similares as do objeto ora licitado, atinentes às respectivas parcelas de maior relevância, não se admitindo atestado(s) de Projetos, Fiscalização, Supervisão, Gerenciamento, Controle Tecnológico ou Assessoria Técnica dos serviços.

MARCIO JOSE
LIMA DE
OLIVEIRA:080
40968305

Assinado de forma
digital por MARCIO
JOSE LIMA DE
OLIVEIRA:08040968
305
Dados: 2025.06.24
12:27:32 -03'00'

Márcio José Lima de Oliveira
Eng. Civil
RNP CE 0621499021



Anotação de Responsabilidade Técnica - ART
Lei nº 6.496, de 7 de dezembro de 1977

CREA-CE

ART OBRA / SERVI
Nº CE20251668011



Conselho Regional de Engenharia e Agronomia do Ceará

INICIAL

1. Responsável Técnico

MÁRCIO JOSÉ LIMA DE OLIVEIRA

Título profissional: **ENGENHEIRO CIVIL**

RNP: **0621499021**

Registro: **366538CE**

Empresa contratada: **INNOVE CONSTRUÇÕES E ENGENHARIA LTDA ME**

Registro : **0010561838-CE**

2. Dados do Contrato

Contratante: **PREFEITURA MUNICIPAL DE QUIXERÉ**

CPF/CNPJ: **07.807.191/0001-47**

RUA PADRE ZACARIAS

Nº: **332**

Complemento:

Bairro: **CENTRO**

Cidade: **QUIXERÉ**

UF: **CE**

CEP: **62920000**

Contrato: **Não especificado**

Celebrado em:

Valor: **R\$ 700,00**

Tipo de contratante: **Pessoa Jurídica de Direito Público**

Ação Institucional: **NENHUMA - NÃO OPTANTE**

3. Dados da Obra/Serviço

RUA JOAQUIM SUPRIANO

Nº: **S/N**

Complemento:

Bairro: **LAGOINHA**

Cidade: **QUIXERÉ**

UF: **CE**

CEP: **62920000**

Data de início: **14/04/2025**

Previsão de término: **31/12/2025**

Coordenadas Geográficas: **-5.072829, -37.989486**

Finalidade: **Esportivo**

Código: **Não Especificado**

Proprietário: **PREFEITURA MUNICIPAL DE QUIXERÉ**

CPF/CNPJ: **07.807.191/0001-47**

4. Atividade Técnica

	Quantidade	Unidade
14 - Elaboração		
80 - Projeto > CONSTRUÇÃO CIVIL > EDIFICAÇÕES > DE EDIFICAÇÃO > #1.1.1.1 - DE ALVENARIA	1,00	un
80 - Projeto > CONSTRUÇÃO CIVIL > INSTALAÇÕES HIDROSSANITÁRIAS > #1.4.3 - DE INSTALAÇÃO DE SISTEMA DE ESGOTO SANITÁRIO	1,00	un
80 - Projeto > CONSTRUÇÃO CIVIL > INSTALAÇÕES HIDROSSANITÁRIAS > #1.4.1 - DE SISTEMA DE ÁGUA POTÁVEL	1,00	un
80 - Projeto > ELETROTÉCNICA > INSTALAÇÕES ELÉTRICAS > DE LIGAÇÃO INDIVIDUAL DE REDE DE ENERGIA > #11.10.10.1 - EM BAIXA TENSÃO PARA FINS RESIDENCIAIS	1,00	un
80 - Projeto > ESTRUTURAS > ESTRUTURAS DE CONCRETO E ARGAMASSA ARMADA > #2.1.1 - DE ESTRUTURA DE CONCRETO ARMADO	1,00	un
35 - Elaboração de orçamento > CONSTRUÇÃO CIVIL > EDIFICAÇÕES > DE EDIFICAÇÃO > #1.1.1.1 - DE ALVENARIA	1,00	un
35 - Elaboração de orçamento > CONSTRUÇÃO CIVIL > INSTALAÇÕES HIDROSSANITÁRIAS > #1.4.3 - DE INSTALAÇÃO DE SISTEMA DE ESGOTO SANITÁRIO	1,00	un
35 - Elaboração de orçamento > CONSTRUÇÃO CIVIL > INSTALAÇÕES HIDROSSANITÁRIAS > #1.4.1 - DE SISTEMA DE ÁGUA POTÁVEL	1,00	un
35 - Elaboração de orçamento > ELETROTÉCNICA > INSTALAÇÕES ELÉTRICAS > DE LIGAÇÃO INDIVIDUAL DE REDE DE ENERGIA > #11.10.10.1 - EM BAIXA TENSÃO PARA FINS RESIDENCIAIS	1,00	un
35 - Elaboração de orçamento > ESTRUTURAS > ESTRUTURAS DE CONCRETO E ARGAMASSA ARMADA > #2.1.1 - DE ESTRUTURA DE CONCRETO ARMADO	1,00	un

Após a conclusão das atividades técnicas o profissional deve proceder a baixa desta ART

5. Observações

ELABORAÇÃO DE PROJETO E ORÇAMENTO PARA CONSTRUÇÃO DE MURO, VESTIÁRIOS E BANHEIROS PARA O CAMPO DE FUTEBOL NO DISTRITO DE LAGOINHA NO MUNICÍPIO DE QUIXERÉ/CE

6. Declarações

- Declaro que estou cumprindo as regras de acessibilidade previstas nas normas técnicas da ABNT, na legislação específica e no decreto n. 5296/2004.

7. Entidade de Classe

A autenticidade desta ART pode ser verificada em: <https://crea-ce.sitac.com.br/publico/>, com a chave: dyDd8
 Impresso em: 23/06/2025 às 23:52:32 por: . ip: 177.37.241.172



www.crea-ce.org.br
 Tel: (85) 3453-5800

faleconosco@crea-ce.org.br
 Fax: (85) 3453-5804





Anotação de Responsabilidade Técnica - ART
Lei nº 6.496, de 7 de dezembro de 1977

CREA-CE

ART OBRA / SERVI
Nº CE20251668011



Conselho Regional de Engenharia e Agronomia do Ceará

INICIAL

NENHUMA - NÃO OPTANTE

8. Assinaturas

Declaro serem verdadeiras as informações acima

_____ de _____ de _____
Local data



Documento assinado eletronicamente
com credenciais de login e senha

MÁRCIO JOSÉ LIMA DE OLIVEIRA

RNP: 0621499021

Data: 23/06/2025 23:52:32

MÁRCIO JOSÉ LIMA DE OLIVEIRA - CPF: 080.409.683-05
ANTONIO JOAQUIM GONCALVES DE OLIVEIRA:23406038387
OLIVEIRA:23406038387

Assinado de forma digital por ANTONIO JOAQUIM
GONCALVES DE OLIVEIRA:23406038387
Dados: 2025.06.24 12:41:03 -03'00'

PREFEITURA MUNICIPAL DE QUIXERÉ - CNPJ: 07.807.191/0001-47

9. Informações

* A ART é válida somente quando quitada, mediante apresentação do comprovante do pagamento ou conferência no site do Crea.

10. Valor

Valor da ART: R\$ 103,03 Registrada em: 23/06/2025 Valor pago: R\$ 103,03 Nosso Número: 8218037467

A autenticidade desta ART pode ser verificada em: <https://crea-ce.sitac.com.br/publico/>, com a chave: dyDd8
Impresso em: 23/06/2025 às 23:52:32 por: , ip: 177.37.241.172

www.creace.org.br
Tel: (85) 3453-5800

faleconosco@creace.org.br
Fax: (85) 3453-5804



PLANILHA ORÇAMENTÁRIA

OBRA: CONSTRUÇÃO DE VESTIÁRIOS, BANHEIROS E MURADA DO CAMPO DE FUTEBOL
DESCRIÇÃO: CONSTRUÇÃO DE VESTIÁRIOS, BANHEIROS E MURADA DO CAMPO DE FUTEBOL
LOCAL: DISTRITO DA LAGOINHA
CLIENTE: PREFEITURA MUNICIPAL DE QUIXERÊ

DATA: 23/06/2025 **BDI:** 27,64%

FONTE: SEINFRA **VERSÃO:** 028.1 COM DESONERAÇÃO **HORA:** MES
 SINAPI 202502 COM DESONERAÇÃO 82,17% 47,48%
 Composições Próprias 0,00% 53,50%
 Própria 0,00% 0,00%

ITEM	CÓDIGO	DESCRIÇÃO	FONTE	UNIDADE	QTD	VALOR UNITÁRIO R\$		PREÇO TOTAL R\$
						SEM BDI	COM BDI	
1	SERVIÇOS PRELIMINARES							
1.1	C1937	PLACAS PADRÃO DE OBRA	SEINFRA	M2	6,00	R\$ 183,41	R\$ 50,69	R\$ 1.404,60
2	MURO							
2.1	C1807	MURO CONTORNO DE ALVENARIA E CONCRETO (PILAR+CINTA) REBOCADO, COM PINTURA	SEINFRA	M2	298,18	R\$ 315,99	R\$ 87,34	R\$ 120.264,94
2.2	C0734	CERCA C/ MOURÕES PM - CONCRETO E ARAME LISO - 6 FIOS	SEINFRA	M²	309,54	R\$ 151,37	R\$ 41,84	R\$ 59.806,22
3	ESQUADRIAS							
3.1	C4873	PORTÃO COM PERFIL EM TUBO DE AÇO GALVANIZADO DE 2" (4X2,5)m, INCL. PILARES DE SUSTENTAÇÃO	SEINFRA	UN	1,00	R\$ 5.316,16	R\$ 1.469,39	R\$ 6.785,55
4	CONSTRUÇÃO DOS VESTIÁRIOS							
4.1	SERVIÇOS PRELIMINARES							
4.1.1	C1630	LOCAÇÃO DA OBRA - EXECUÇÃO DE GABARITO	SEINFRA	M2	59,76	R\$ 7,15	R\$ 1,98	R\$ 545,61
4.2	MOVIMENTO DE TERRA							
4.2.1	C1258	ESCAVAÇÃO MANUAL CAMPO ABERTO EM TERRA ATÉ 2M	SEINFRA	M3	21,54	R\$ 54,09	R\$ 14,95	R\$ 1.487,12
4.2.2	C2921	REATERRO C/COMPACTAÇÃO MANUAL S/CONTROLE, MATERIAL DA VALA	SEINFRA	M3	15,08	R\$ 31,38	R\$ 8,67	R\$ 603,95
4.2.3	C0328	ATERRO C/COMPACTAÇÃO MECÂNICA E CONTROLE, MAT. DE AQUISIÇÃO	SEINFRA	M3	14,80	R\$ 104,47	R\$ 28,88	R\$ 1.973,58
4.3	FUNDAÇÕES E ESTRUTURAS							
4.3.1	A0350	SAPATAS RETANGULAR DE CONCRETO PVBR., FCK 25 MPA COM SESSÃO (80X80)CM TENDO 6 FERROS DE 3/8" ESPAÇADO A CADA 15CM NA LONGITUDINAL E TRANSVERSAL E VIRADA DE 9 CM - A SAPATA CONTÉM UM LASTRO DE CONCRETO DE 5 CM COM A ALTURA DO CUSCUZ DE 40 CM	Composições Próprias	UN	12,00	R\$ 267,55	R\$ 73,95	R\$ 4.098,00
4.3.2	C0054	ALVENARIA DE EMBASAMENTO DE PEDRA ARGAMASSADA	SEINFRA	M3	6,18	R\$ 543,91	R\$ 150,34	R\$ 4.290,47
4.3.3	C4692	ALVENARIA DE EMBASAMENTO EM TIJOLO CERÂMICO FURADO C/ ARGAMASSA CIMENTO E AREIA 1:4	SEINFRA	M3	3,09	R\$ 663,36	R\$ 183,35	R\$ 2.616,33
4.3.4	A_0119	VIGA BALDRAME RETANGULAR DE CONCRETO PVBR., FCK 25MPa COM SESSÃO (15X15)CM TENDO 4 FERROS DE 3/8" E ESTRIBO DE 3/16" A CADA 15CM (COM IMPERMEABILIZAÇÃO DE EMULSÃO ASFÁLTICA	Composições Próprias	M	51,50	R\$ 137,50	R\$ 38,01	R\$ 175,51
								F

PLANILHA ORÇAMENTÁRIA

OBRA: CONSTRUÇÃO DE VESTIÁRIOS, BANHEIROS E MURADA DO CAMPO DE FUTEBOL

DATA: 23/06/2025 BDI: 27,64%



PREFEITURA DE QUIXERÊ

DESCRIÇÃO: CONSTRUÇÃO DE VESTIÁRIOS, BANHEIROS E MURADA DO CAMPO DE FUTEBOL

FONTE SEINFRA DBR: 1 COM DESONERAÇÃO 84,44% 47,48%

HORA MES 2025/02 COM DESONERAÇÃO 92,17% 53,80%

LOCAL: DISTRITO DA LAGOINHA

SINAPI Composições Próprias

PROPRIA 0,00% 0,00%

CLIENTE: PREFEITURA MUNICIPAL DE QUIXERÊ

ITEM	CÓDIGO	DESCRIÇÃO	FONTE	UNIDADE	QTD	VALOR UNITÁRIO R\$		PREÇO TOTAL R\$
						SEM BDI	COM BDI	
4.3.5	A0378	PILAR RETANGULAR DE CONCRETO P/VI BR., FCK 25MPA COM SESSÃO (15x25)CM TENDO 4 FERROS DE 3/8" E ESTRIBO DE 3/16" ESPAÇADO A CADA	Composições Próprias	M	54,00	R\$ 121,38	R\$ 33,55	R\$ 8.366,22
4.3.6	A0283	VIGA DE COROAMENTO RETANGULAR DE CONCRETO P/VI BR., FCK 25 MPA COM SESSÃO (15x15)CM TENDO 4 FERROS DE 3/8" E ESTRIBO DE 3/16" ESPAÇADO A CADA 15CM.	Composições Próprias	M	51,50	R\$ 73,78	R\$ 20,39	R\$ 4.849,76
4.4		PAREDES E PAINÉIS						R\$ 14.619,21
4.4.1	C0073	ALVENARIA DE TIJOLO CERÂMICO FURADO (9x19x19)cm C/ARGAMASSA MISTA DE CAL HIDRATADA ESP.=10cm (1:2:8)	SEINFRA	M2	169,11	R\$ 62,98	R\$ 17,41	R\$ 13.594,75
4.4.2	C0805	COBOGÓ DE CIMENTO TIPO DIAMANTE	SEINFRA	M2	1,44	R\$ 142,95	R\$ 39,51	R\$ 262,74
4.4.3	C2666	VERGA RETA DE CONCRETO ARMADO	SEINFRA	M3	0,33	R\$ 1.808,40	R\$ 499,84	R\$ 761,72
4.5		ESQUADRIAS E FERRAGENS						R\$ 17.157,42
4.5.1	C1987	PORTA DE ALUMÍNIO ANODIZADO COMPACTA	SEINFRA	M2	21,00	R\$ 640,10	R\$ 176,92	R\$ 17.157,42
4.6		COBERTURA						R\$ 18.009,15
4.6.1	C4466	COBERTURA TELHA CERÂMICA (RIPA, CAIBRO, LINHA)	SEINFRA	M2	76,26	R\$ 178,73	R\$ 49,40	R\$ 17.397,19
4.6.2	C0387	BEIRA E BICA EM TELHA COLONIAL	SEINFRA	M	16,40	R\$ 14,00	R\$ 3,87	R\$ 293,07
4.6.3	C4463	CUMEEIRA TELHA CERÂMICA, EMBOÇADA	SEINFRA	M	8,30	R\$ 30,10	R\$ 8,32	R\$ 318,89
4.7		REVESTIMENTOS						R\$ 51.502,31
4.7.1	C0776	CHAPISCO C/ ARGAMASSA DE CIMENTO E AREIA S/PENEIRAR TRAÇO 1:3 ESP.= 5mm P/ PAREDE	SEINFRA	M2	338,22	R\$ 7,42	R\$ 2,05	R\$ 3.202,94
4.7.2	C3023	EMBOÇO C/ ARGAMASSA DE CIMENTO E AREIA PENEIRADA, TRAÇO 1:3	SEINFRA	M2	132,18	R\$ 46,49	R\$ 12,85	R\$ 7.843,56
4.7.3	C3028	REBOCO C/ ARGAMASSA DE CIMENTO E AREIA PENEIRADA, TRAÇO 1:3	SEINFRA	M2	206,04	R\$ 51,72	R\$ 14,30	R\$ 13.602,76
4.7.4	C4431	CERÂMICA ESMALTADA C/ ARG. CIMENTO E AREIA ATÉ 10x10cm (100 cm²) - DECORATIVA P/ PAREDE	SEINFRA	M2	132,18	R\$ 124,60	R\$ 34,44	R\$ 21.021,91
4.7.5	C1102	REJUNTAMENTO C/ ARG. PRÉ-FABRICADA, JUNTA ATÉ 2mm EM CERÂMICA, ATÉ 10x10 cm (100 cm²) - DECORATIVA (PAREDE/PISO)	SEINFRA	M2	132,18	R\$ 14,15	R\$ 3,91	R\$ 2.387,17
4.7.6	C0778	CHAPISCO C/ ARGAMASSA DE CIMENTO E AREIA S/ PENEIRAR TRAÇO 1:3 ESP.=5 mm P/ TETO	SEINFRA	M2	59,76	R\$ 14,44	R\$ 3,99	R\$ 1.101,38

PLANILHA ORÇAMENTÁRIA

OBRA: CONSTRUÇÃO DE VESTIÁRIOS, BANHEIROS E MURADA DO CAMPO DE FUTEBOL

DATA : 23/06/2025 BDI : 27,64%



PREFEITURA DE QUIXERÊ

DESCRIÇÃO: CONSTRUÇÃO DE VESTIÁRIOS, BANHEIROS E MURADA DO CAMPO DE FUTEBOL

SEINFRA 028.1 COM DESONERAÇÃO 84,41% 47,48% HORA MES

LOCAL: DISTRITO DA LAGOINHA

SINAPI 2025/02 COM DESONERAÇÃO 92,17% 53,50%

CLIENTE: PREFEITURA MUNICIPAL DE QUIXERÊ

PROPRIA 0,00% 0,00%

ITEM	CÓDIGO	DESCRIÇÃO	FONTE	UNIDADE	QTD	VALOR UNITÁRIO R\$			PREÇO TOTAL R\$
						SEM BDI	BDI	COM BDI	
4.7.7	C2107	REBOCO C/ ARGAMASSA DE CAL EM PASTA E AREIA PENEIRADA TRAÇO 1:1:5 ESP=5 mm P/ TETO	SEINFRA	M2	59,76	R\$ 30,71	R\$ 8,49	R\$ 39,20	R\$ 2.342,59
4.8	PISOS								R\$ 15.058,72
4.8.1	C1611	LASTRO DE CONCRETO REGULARIZADO ESP. = 5CM	SEINFRA	M2	59,76	R\$ 45,88	R\$ 12,68	R\$ 58,56	R\$ 3.499,55
4.8.2	C3007	PORCELANATO RETIFICADO NATURAL (FOSCO) C/ ARG. PRÉ-FABRICADA - P/ PISO	SEINFRA	M2	59,76	R\$ 135,54	R\$ 37,46	R\$ 173,00	R\$ 10.338,48
4.8.3	C1123	REJUNTAMENTO C/ ARG. PRÉ-FABRICADA, JUNTA ATÉ 2mm EM CERÂMICA, ACIMA DE 30x30 cm (900 cm²) E PORCELANATOS (PAREDE/PISO)	SEINFRA	M2	59,76	R\$ 9,63	R\$ 2,66	R\$ 12,29	R\$ 734,45
4.8.4	C2284	SOLEIRA DE GRANITO L= 15cm	SEINFRA	M	4,00	R\$ 95,24	R\$ 26,32	R\$ 121,56	R\$ 486,24
4.9	INSTALAÇÕES HIDROSSANITÁRIAS								R\$ 11.663,00
4.9.1	C3442	CAIXA D'ÁGUA EM FIBERGLASS - CAP. 1000L	SEINFRA	UN	1,00	R\$ 545,73	R\$ 150,84	R\$ 696,57	R\$ 696,57
4.9.2	C1948	PONTO HIDRÁULICO, MATERIAL E EXECUÇÃO	SEINFRA	PT	17,00	R\$ 258,47	R\$ 70,89	R\$ 327,36	R\$ 5.565,12
4.9.3	C1950	PONTO SANITÁRIO, MATERIAL E EXECUÇÃO	SEINFRA	PT	17,00	R\$ 238,04	R\$ 65,79	R\$ 303,83	R\$ 5.165,11
4.9.4	C0604	CAIXA DE INSPEÇÃO EM ALVENARIA - 1 TIJOLO COMUM	SEINFRA	M2	0,72	R\$ 257,02	R\$ 71,04	R\$ 328,06	R\$ 236,20
4.10	LOUÇAS E ACESSÓRIOS								R\$ 9.454,90
4.10.1	C0348	BACIA DE LOUÇA BRANCA C/CAIXA ACOPLADA	SEINFRA	UN	7,00	R\$ 661,55	R\$ 182,85	R\$ 844,40	R\$ 5.910,80
4.10.2	C0797	CHUVEIRO PLÁSTICO (INSTALADO)	SEINFRA	UN	5,00	R\$ 13,22	R\$ 3,65	R\$ 16,87	R\$ 84,35
4.10.3	C1619	LAVATÓRIO DE LOUÇA BRANCA S/COLUNA C/TORNEIRA E ACESSÓRIOS	SEINFRA	UN	5,00	R\$ 542,11	R\$ 149,84	R\$ 691,95	R\$ 3.459,75
4.11	INST. ELÉTRICAS, TELEFONIA, LÓGICA, SOM E SISTEMAS DE CONTROLE								R\$ 8.362,36
4.11.1	C2078	QUADRO DE DISTRIBUIÇÃO EMBUTIR ATÉ 6 DIVISÕES, SIBARRAMENTO	SEINFRA	UN	1,00	R\$ 98,94	R\$ 27,35	R\$ 126,29	R\$ 126,29
4.11.2	C1947	PONTO ELÉTRICO, MATERIAL E EXECUÇÃO	SEINFRA	PT	22,00	R\$ 264,15	R\$ 73,01	R\$ 337,16	R\$ 7.417,52
4.11.3	COMP-426872	LUMINÁRIA BÁSICA C/1 LÂMPADA LED 3U DE 9 A 20W (UN)	Composições Próprias	UN	17,00	R\$ 37,72	R\$ 10,43	R\$ 48,15	R\$ 818,55
4.12	LAJE								R\$

PLANILHA ORÇAMENTÁRIA

OBRA:	CONSTRUÇÃO DE VESTIÁRIOS, BANHEIROS E MURADA DO CAMPO DE FUTEBOL			DATA :	23/06/2025	BDI :	27,64%
DESCRIÇÃO:	CONSTRUÇÃO DE VESTIÁRIOS, BANHEIROS E MURADA DO CAMPO DE FUTEBOL			FONTE	VERSÃO	HORA	MEB
LOCAL:	DISTRITO DA LAGOINHA			SEINFRA	028.1 COM DESONERAÇÃO	84,44%	47,48%
CLIENTE:	PREFEITURA MUNICIPAL DE QUIXERÊ			SINAPI	202502 COM DESONERAÇÃO	92,17%	53,50%
				Composições Próprias	PRÓPRIA	0,00%	0,00%

ITEM	CÓDIGO	DESCRIÇÃO	FONTE	UNIDADE	QTD	VALOR UNITÁRIO R\$		PREÇO TOTAL R\$
						SEM BDI	COM BDI	
4.12.1	C4458	LAJE PRÉ-FABRICADA TRELICADA P/ FÓRRO - VÃO ACIMA DE 4,81 m	SEINFRA	M2	65,76	R\$ 176,96	R\$ 48,91	R\$ 14.853,21
4.13	PINTURA							R\$ 4.799,60
4.13.1	C2461	TEXTURA ACRÍLICA 1 DEMÃO EM PAREDES EXTERNAS	SEINFRA	M2	206,04	R\$ 13,81	R\$ 3,82	R\$ 3.632,49
4.13.2	88488	PINTURA LÁTEX ACRÍLICA PREMIUM, APLICAÇÃO MANUAL EM TETO, DUAS DEMÃOS. AF_04/2023	SINAPI	M2	59,76	R\$ 15,30	R\$ 4,23	R\$ 1.167,11
4.14	FOSSA							R\$ 4.123,92
4.14.1	C4162	FOSSA SÉPTICA E SUMIDOURO EM ANÉIS D=1,20M	SEINFRA	UN	1,00	R\$ 3.230,90	R\$ 893,02	R\$ 4.123,92
4.15	SERVIÇOS FINAIS							R\$ 160,16
4.15.1	99803	LIMPEZA DE PISO CERÂMICO OU PORCELANATO COM PANO ÚMIDO. AF_04/2019	SINAPI	M2	59,76	R\$ 2,10	R\$ 0,58	R\$ 160,16
						VALOR BDI TOTAL:		R\$ 85.731,17
						VALOR ORÇAMENTO:		R\$ 310.163,91
						VALOR TOTAL:		R\$ 395.895,08

Márcio José Lima de Oliveira
 Engenheiro Civil
CREA 062149902-1
Márcio José Lima de Oliveira
 Assinado de forma digital por
MARCIO JOSE LIMA DE OLIVEIRA:0804096830
 Dados: 2025.06.24 12:24:26 -03'00'





RESUMO DO ORÇAMENTO

OBRA:	CONSTRUÇÃO DE VESTIÁRIOS, BANHEIROS E MURADA DO CAMPO DE FUTEBOL	DATA : 23/06/2025	BDI : 27,8		
DESCRIÇÃO:	CONSTRUÇÃO DE VESTIÁRIOS, BANHEIROS E MURADA DO CAMPO DE FUTEBOL	FONTE	VERSÃO	HORA	MI
LOCAL:	DISTRITO DA LAGOINHA	SEINFRA	028.1 COM DESONERAÇÃO	84,44%	47,48%
CLIENTE:	PREFEITURA MUNICIPAL DE QUIXERÉ	SINAPI	2025/02 COM DESONERAÇÃO	92,17%	53,50%
		Composições Próprias	PRÓPRIA	0,00%	0,00%

CÓDIGO	DESCRIÇÃO	PREÇO TOTAL	%
1	SERVIÇOS PRELIMINARES	R\$ 1.404,60	0,35%
2	MURO	R\$ 180.071,16	45,48%
3	ESQUADRIAS	R\$ 6.785,55	1,71%
4	CONSTRUÇÃO DOS VESTIÁRIOS	R\$ 207.633,77	52,45%
		VALOR BDI TOTAL:	R\$ 85.731,17 100,00%
		VALOR ORÇAMENTO:	R\$ 310.163,91
		VALOR TOTAL:	R\$ 395.895,08

Márcio José Lima de Oliveira
 Engenheiro Civil
 CREA 062149902-1

Assinado de forma digital por MARCIO JOSE LIMA DE OLIVEIRA:08040968305
 Dados: 2025.06.24 12:24:36 -03'00'

MEMÓRIAS DE CÁLCULO																			
 PREFEITURA DE QUIXERÊ	OBRA:	CONSTRUÇÃO DE VESTIÁRIOS, BANHEIROS E MURADA DO CAMPO DE FUTEBOL	DATA : 23/06/2025 BDI : 27,8																
	DESCRIÇÃO:	CONSTRUÇÃO DE VESTIÁRIOS, BANHEIROS E MURADA DO CAMPO DE FUTEBOL	<table border="1"> <thead> <tr> <th>FONTE</th> <th>VERSÃO</th> <th>HORA</th> <th>MI</th> </tr> </thead> <tbody> <tr> <td>SEINFRA</td> <td>028.1 COM DESONERAÇÃO</td> <td>84,44%</td> <td>47,48%</td> </tr> <tr> <td>SINAPI</td> <td>2025/02 COM DESONERAÇÃO</td> <td>92,17%</td> <td>53,50%</td> </tr> <tr> <td>Composições Próprias</td> <td>PRÓPRIA</td> <td>0,00%</td> <td>0,00%</td> </tr> </tbody> </table>	FONTE	VERSÃO	HORA	MI	SEINFRA	028.1 COM DESONERAÇÃO	84,44%	47,48%	SINAPI	2025/02 COM DESONERAÇÃO	92,17%	53,50%	Composições Próprias	PRÓPRIA	0,00%	0,00%
	FONTE	VERSÃO	HORA	MI															
	SEINFRA	028.1 COM DESONERAÇÃO	84,44%	47,48%															
SINAPI	2025/02 COM DESONERAÇÃO	92,17%	53,50%																
Composições Próprias	PRÓPRIA	0,00%	0,00%																
LOCAL:	DISTRITO DA LAGOINHA																		
CLIENTE:	PREFEITURA MUNICIPAL DE QUIXERÊ																		

1.1. C1937 PLACAS PADRÃO DE OBRA (M2)

			QTD
PLACA DA OBRA - COMPRIMENTO X ALTURA	3*2	6,00000000	6,00
			6,00

TOTAL DA MEMÓRIA DE CÁLCULO: 6,00

2.1. C1807 MURO CONTORNO DE ALVENARIA E CONCRETO (PILAR+CINTA) REBOCADO, COM PINTURA (M2)

			QTD
MURO FRENTE - COMPRIMENTO X ALTURA	123,27*2,50	308,18000000	308,18
- PORTÃO - COMPRIMENTO X ALTURA	-4,00*2,50	-10,00000000	-10,00
			298,18

TOTAL DA MEMÓRIA DE CÁLCULO: 298,18

2.2. C0734 CERCA C/ MOURÕES PM - CONCRETO E ARAME LISO - 6 FIOS (M²)

			QTD
COMPRIMENTO LINEAR	91,92+95,32+122,30	309,54000000	309,54
			309,54

TOTAL DA MEMÓRIA DE CÁLCULO: 309,54

3.1. C4873 PORTÃO COM PERFIL EM TUBO DE AÇO GALVANIZADO DE 2" (4X2,5)m, INCL. PILARES DE SUSTENTAÇÃO (UN)

			QTD
MURO - QUANTIDADE	1	1,00000000	1,00
			1,00

TOTAL DA MEMÓRIA DE CÁLCULO: 1,00

4.1.1. C1630 LOCAÇÃO DA OBRA - EXECUÇÃO DE GABARITO (M2)

			QTD
LOCAÇÃO VESTIÁRIOS - COMPRIMENTO X LARGURA	(8,30*7,20)	59,76000000	59,76
			59,76

TOTAL DA MEMÓRIA DE CÁLCULO: 59,76

4.2.1. C1256 ESCAVAÇÃO MANUAL CAMPO ABERTO EM TERRA ATÉ 2M (M3)

			QTD
ESCAVAÇÃO SAPATAS - COMPRIMENTO X LARGURA X PROFUNDIDADE X QUANTIDADE DE SAPATAS	(0,8*0,8*2,0*12)	15,36000000	15,36
ESCAVAÇÃO VALAS - COMPRIMENTO X LARGURA X PROFUNDIDADE X QUANTIDADE	((8,3*3)+(7,2*2)+(5,5)+(2,4)+(2,15*2))*0,40*0,30	6,18000000	6,18
			21,54

TOTAL DA MEMÓRIA DE CÁLCULO: 21,54

MEMÓRIAS DE CÁLCULO																		
 PREFEITURA DE QUIXERÉ	OBRA:	CONSTRUÇÃO DE VESTIÁRIOS, BANHEIROS E MURADA DO CAMPO DE FUTEBOL	DATA : 23/06/2025															
	DESCRIÇÃO:	CONSTRUÇÃO DE VESTIÁRIOS, BANHEIROS E MURADA DO CAMPO DE FUTEBOL	BDI : 27,6															
	LOCAL:	DISTRITO DA LAGOINHA																
	CLIENTE:	PREFEITURA MUNICIPAL DE QUIXERÉ																
		<table border="1"> <thead> <tr> <th>FORTE</th> <th>VERSÃO</th> <th>HORA</th> <th>M</th> </tr> </thead> <tbody> <tr> <td>SEINFRA</td> <td>028.1 COM DESONERAÇÃO</td> <td>84,44%</td> <td>47,48%</td> </tr> <tr> <td>SINAPI</td> <td>2025/02 COM DESONERAÇÃO</td> <td>82,17%</td> <td>53,50%</td> </tr> <tr> <td>Composições Próprias</td> <td>PRÓPRIA</td> <td>0,00%</td> <td>0,00%</td> </tr> </tbody> </table>	FORTE	VERSÃO	HORA	M	SEINFRA	028.1 COM DESONERAÇÃO	84,44%	47,48%	SINAPI	2025/02 COM DESONERAÇÃO	82,17%	53,50%	Composições Próprias	PRÓPRIA	0,00%	0,00%
FORTE	VERSÃO	HORA	M															
SEINFRA	028.1 COM DESONERAÇÃO	84,44%	47,48%															
SINAPI	2025/02 COM DESONERAÇÃO	82,17%	53,50%															
Composições Próprias	PRÓPRIA	0,00%	0,00%															

4.2.2. C2921 REATERRO C/COMPACTAÇÃO MANUAL S/CONTROLE, MATERIAL DA VALA (M3)

		QTD	
VOLUME ESCAVADO X 70%	21,54*0,70	15,08000000	15,08
			15,08

TOTAL DA MEMÓRIA DE CÁLCULO: 15,08

4.2.3. C0328 ATERRO C/COMPACTAÇÃO MECÂNICA E CONTROLE, MAT. DE AQUISIÇÃO (M3)

		QTD	
ÁREA DA EDIFICAÇÃO X ALTURA	(8,30*7,20)*0,50	29,88000000	29,88
- REATERRO	-15,08	-15,08000000	-15,08
			14,80

TOTAL DA MEMÓRIA DE CÁLCULO: 14,80

4.3.1. A0350 SAPATAS RETANGULAR DE CONCRETO P/VBR., FCK 25 MPA COM SESSÃO (80X80)CM TENDO 6 FERROS DE 3/8" ESPAÇADO A CADA 15CM NA LONGITUDINAL E TRANSVERSAL E VIRADA DE 9 CM - A SAPATA CONTÉM UM LASTRO DE CONCRETO DE 5 CM COM A ALTURA DO CUSCUZ DE 40 CM (UN)

		QTD	
CONFORME PROJETO ESTRUTURAL - QUANTIDADES - S1=...=S12	12	12,00000000	12,00
			12,00

TOTAL DA MEMÓRIA DE CÁLCULO: 12,00

4.3.2. C0054 ALVENARIA DE EMBASAMENTO DE PEDRA ARGAMASSADA (M3)

		QTD	
ALVENARIA DE EMBASAMENTO	$\{(8,3*3)+(7,2*2)+(5,5)+(2,4)+(2,15*2)\} * 0,40 * 0,30$	6,18000000	6,18
			6,18

TOTAL DA MEMÓRIA DE CÁLCULO: 6,18

4.3.3. C4592 ALVENARIA DE EMBASAMENTO EM TIJOLO CERÂMICO FURADO C/ ARGAMASSA CIMENTO E AREIA 1:4 (M3)

		QTD	
COMPRIMENTO LINEAR X LARGURA X ALTURA	$\{(8,3*3)+(7,2*2)+(5,5)+(2,4)+(2,15*2)\} * 0,20 * 0,30$	3,09000000	3,09
			3,09

TOTAL DA MEMÓRIA DE CÁLCULO: 3,09

4.3.4. A_0119 VIGA BALDRAME RETANGULAR DE CONCRETO P/VIBR., FCK 25MPa COM SESSÃO (15X15)CM TENDO 4 FERROS DE 3/8" E ESTRIBO DE 3/16" A CADA 15CM COM IMPERMEABILIZAÇÃO DE EMULSÃO ASFÁLTICA (M)

		QTD	
VIGA BALDRAME - COMPRIMENTO	$\{(8,3*3)+(7,2*2)+(5,5)+(2,4)+(2,15*2)\}$	51,50000000	51,50
			51,50

MEMÓRIAS DE CÁLCULO																			
 PREFEITURA DE QUIXERÊ	OBRA:	CONSTRUÇÃO DE VESTIÁRIOS, BANHEIROS E MURADA DO CAMPO DE FUTEBOL	DATA : 23/06/2025 BDI : 27,6%																
	DESCRIÇÃO:	CONSTRUÇÃO DE VESTIÁRIOS, BANHEIROS E MURADA DO CAMPO DE FUTEBOL	<table border="1"> <thead> <tr> <th>FORTE</th> <th>VERSÃO</th> <th>HORA</th> <th>MI</th> </tr> </thead> <tbody> <tr> <td>SEINFRA</td> <td>028.1 COM DESONERAÇÃO</td> <td>84,44%</td> <td>47,48%</td> </tr> <tr> <td>SINAPI</td> <td>2025/02 COM DESONERAÇÃO</td> <td>92,17%</td> <td>53,50%</td> </tr> <tr> <td>Composições Próprias</td> <td>PRÓPRIA</td> <td>0,00%</td> <td>0,00%</td> </tr> </tbody> </table>	FORTE	VERSÃO	HORA	MI	SEINFRA	028.1 COM DESONERAÇÃO	84,44%	47,48%	SINAPI	2025/02 COM DESONERAÇÃO	92,17%	53,50%	Composições Próprias	PRÓPRIA	0,00%	0,00%
	FORTE	VERSÃO	HORA	MI															
	SEINFRA	028.1 COM DESONERAÇÃO	84,44%	47,48%															
SINAPI	2025/02 COM DESONERAÇÃO	92,17%	53,50%																
Composições Próprias	PRÓPRIA	0,00%	0,00%																
LOCAL:	DISTRITO DA LAGOINHA																		
CLIENTE:	PREFEITURA MUNICIPAL DE QUIXERÊ																		

TOTAL DA MEMÓRIA DE CÁLCULO: 51,50

4.3.5. A0378 PILAR RETANGULAR DE CONCRETO P/VIBR., FCK 25MPA COM SESSÃO (15X25)CM TENDO 4 FERROS DE 3/8" E ESTRIBO DE 3/16" ESPAÇADO A CADA 15CM. (M)

		QTD	
PILARES - ALTURA X QUANTIDADES	12*(3+1,5)	54,00000000	54,00
			54,00

TOTAL DA MEMÓRIA DE CÁLCULO: 54,00

4.3.6. A0283 VIGA DE COROAMENTO RETANGULAR DE CONCRETO P/VIBR., FCK 25 MPA COM SESSÃO (15X15)CM TENDO 4 FERROS DE 3/8" E ESTRIBO DE 3/16" ESPAÇADO A CADA 15CM. (M)

		QTD	
VIGA COROAMENTO - COMPRIMENTO	((8,3*3)+(7,2*2)+(5,5)+(2,4)+(2,15*2))	51,50000000	51,50
			51,50

TOTAL DA MEMÓRIA DE CÁLCULO: 51,50

4.4.1. C0073 ALVENARIA DE TIJOLO CERÂMICO FURADO (9x19x19)cm C/ARGAMASSA MISTA DE CAL HIDRATADA ESP.=10cm (1:2:8) (M2)

MEMÓRIAS DE CÁLCULO																		
 PREFEITURA DE QUIXERÊ	OBRA:	CONSTRUÇÃO DE VESTIÁRIOS, BANHEIROS E MURADA DO CAMPO DE FUTEBOL	DATA : 23/06/2025															
	DESCRIÇÃO:	CONSTRUÇÃO DE VESTIÁRIOS, BANHEIROS E MURADA DO CAMPO DE FUTEBOL	BDI : 27,6															
	LOCAL:	DISTRITO DA LAGOINHA																
	CLIENTE:	PREFEITURA MUNICIPAL DE QUIXERÊ																
		<table border="1"> <thead> <tr> <th>FORTE</th> <th>VERSÃO</th> <th>HORA</th> <th>M</th> </tr> </thead> <tbody> <tr> <td>SEINFRA</td> <td>028.1 COM DESONERAÇÃO</td> <td>84,44%</td> <td>47,48%</td> </tr> <tr> <td>SINAPI</td> <td>2025/02 COM DESONERAÇÃO</td> <td>92,17%</td> <td>53,50%</td> </tr> <tr> <td>Composições Próprias</td> <td>PRÓPRIA</td> <td>0,00%</td> <td>0,00%</td> </tr> </tbody> </table>	FORTE	VERSÃO	HORA	M	SEINFRA	028.1 COM DESONERAÇÃO	84,44%	47,48%	SINAPI	2025/02 COM DESONERAÇÃO	92,17%	53,50%	Composições Próprias	PRÓPRIA	0,00%	0,00%
FORTE	VERSÃO	HORA	M															
SEINFRA	028.1 COM DESONERAÇÃO	84,44%	47,48%															
SINAPI	2025/02 COM DESONERAÇÃO	92,17%	53,50%															
Composições Próprias	PRÓPRIA	0,00%	0,00%															

			QTD
EQUIPE 01 - COMPRIMENTO X ALTURA X QUANTIDADE	(5,29*3*2)	31,74000000	31,74
- DESCONTOS ESQUADRIAS PORTAS	-(0,60*2,10*3)	-3,78000000	-3,78
EQUIPE 01 - COMPRIMENTO X ALTURA X QUANTIDADE	(2,65*3*2)	15,90000000	15,90
- DESCONTOS ESQUADRIAS COBOGOS	-(0,80*0,40)	-0,32000000	-0,32
- DESCONTOS ESQUADRIA PORTA	-(0,80*2,10)	-1,68000000	-1,68
EQUIPE 01 - COMPRIMENTO X ALTURA X QUANTIDADE	(1,13*3*3)	10,17000000	10,17
EQUIPE 02 - COMPRIMENTO X ALTURA X QUANTIDADE	(5,29*3*2)	31,74000000	31,74
- DESCONTOS ESQUADRIAS PORTAS	-(0,60*2,10*3)	-3,78000000	-3,78
EQUIPE 02 - COMPRIMENTO X ALTURA X QUANTIDADE	(2,65*3*2)	15,90000000	15,90
- DESCONTOS ESQUADRIAS COBOGOS	-(0,80*0,40)	-0,32000000	-0,32
- DESCONTOS ESQUADRIA PORTA	-(0,80*2,10)	-1,68000000	-1,68
EQUIPE 02 - COMPRIMENTO X ALTURA X QUANTIDADE	(1,13*3*3)	10,17000000	10,17
JUIZ - COMPRIMENTO X ALTURA X QUANTIDADE	(2,40*3*2)	14,40000000	14,40
- DESCONTOS ESQUADRIA PORTA	-(0,80*2,10)	-1,68000000	-1,68
- DESCONTOS ESQUADRIAS COBOGOS	-(0,80*0,40)	-0,32000000	-0,32
BWC FEMININO - COMPRIMENTO X ALTURA X QUANTIDADE	(1,90*3*3)	17,10000000	17,10
- DESCONTOS ESQUADRIA PORTA	-(0,80*2,10)	-1,68000000	-1,68
- DESCONTOS ESQUADRIA PORTA	-(0,60*2,10*2)	-2,52000000	-2,52
BWC FEMININO - COMPRIMENTO X ALTURA X QUANTIDADE	(7,99*3*1)	23,97000000	23,97
BWC MASCULINO - COMPRIMENTO X ALTURA X QUANTIDADE	(1,90*3*2)	11,40000000	11,40
- DESCONTOS ESQUADRIA PORTA	-(0,80*2,10)	-1,68000000	-1,68
- DESCONTOS ESQUADRIA PORTA	-(0,60*2,10*2)	-2,52000000	-2,52
BWC FEMININO E MASCULINO - COMPRIMENTO X ALTURA X QUANTIDADE	(1,13*3*2)	6,78000000	6,78
ALVENARIA BANCO - LARGURA X ALTURA X QUANTIDADE X 2 UND	((((0,6*0,50)*3)*2)	1,80000000	1,80
			169,11

TOTAL DA MEMÓRIA DE CÁLCULO: 169,11

4.4.2. C0805 COBOGÓ DE CIMENTO TIPO DIAMANTE (M2)

			QTD
COBOGÓS - COMPRIMENTO X ALTURA	(1,20*0,40*3)	1,44000000	1,44
			1,44

TOTAL DA MEMÓRIA DE CÁLCULO: 1,44

4.4.3. C2666 VERGA RETA DE CONCRETO ARMADO (M3)

MEMÓRIAS DE CÁLCULO

 PREFEITURA DE QUIXERÉ	OBRA: CONSTRUÇÃO DE VESTIÁRIOS, BANHEIROS E MURADA DO CAMPO DE FUTEBOL		DATA : 23/06/2025		BDI : 27,84	
	DESCRIÇÃO: CONSTRUÇÃO DE VESTIÁRIOS, BANHEIROS E MURADA DO CAMPO DE FUTEBOL		FORTE	VERSÃO	HORA	MI
	LOCAL: DISTRITO DA LAGOINHA		SEINFRA	026.1 COM DESONERAÇÃO	84,44%	47,48%
	CLIENTE: PREFEITURA MUNICIPAL DE QUIXERÉ		SINAPI	2025/02 COM DESONERAÇÃO	92,17%	53,50%
		<small>Composições Próprias</small>	PRÓPRIA	0,00%	0,00%	

			QTD
VERGAS BOXES - COMPRIMENTO X ESPESSURA X LARGURA	((1,00*0,10*0,10)*10)	0,10000000	0,10
VERGAS BANHEIROS - COMPRIMENTO X ESPESSURA X LARGURA	((1,20*0,10*0,10)*10)	0,12000000	0,12
VERGAS COBOGOS - COMPRIMENTO X ESPESSURA X LARGURA	((1,60*0,10*0,10)*7)	0,11000000	0,11
			0,33

TOTAL DA MEMÓRIA DE CÁLCULO: 0,33

4.5.1. C1967 PORTA DE ALUMÍNIO ANODIZADO COMPACTA (M2)

			QTD
ESQUADRIAS	(0,60*2,10*10)	12,60000000	12,60
ESQUADRIAS	(0,80*2,10*5)	8,40000000	8,40
			21,00

TOTAL DA MEMÓRIA DE CÁLCULO: 21,00

4.6.1. C4466 COBERTURA TELHA CERÂMICA (RIPA, CAIBRO, LINHA) (M2)

			QTD
COBERTURA - COMPRIMENTO X LARGURA	(8,30+1,00)*(7,20+1,00)	76,26000000	76,26
			76,26

TOTAL DA MEMÓRIA DE CÁLCULO: 76,26

4.6.2. C0387 BEIRA E BICA EM TELHA COLONIAL (M)

			QTD
COMPRIMENTO X 2 LADOS	8,20*2	16,40000000	16,40
			16,40

TOTAL DA MEMÓRIA DE CÁLCULO: 16,40

4.6.3. C4463 CUMEEIRA TELHA CERÂMICA, EMBOÇADA (M)

			QTD
COMPRIMENTO LINEAR	8,30	8,30000000	8,30
			8,30

TOTAL DA MEMÓRIA DE CÁLCULO: 8,30

4.7.1. C0776 CHAPISCO C/ ARGAMASSA DE CIMENTO E AREIA S/PENEIRAR TRAÇO 1:3 ESP.= 5mm P/ PAREDE (M2)

			QTD
ALVENARIA X 2	169,11*2	338,22000000	338,22
			338,22

TOTAL DA MEMÓRIA DE CÁLCULO: 338,22

4.7.2. C3023 EMBOÇO C/ ARGAMASSA DE CIMENTO E AREIA PENEIRADA, TRAÇO 1:3 (M2)

MEMÓRIAS DE CÁLCULO			
 PREFEITURA DE QUIXERÉ	OBRA:	CONSTRUÇÃO DE VESTIÁRIOS, BANHEIROS E MURADA DO CAMPO DE FUTEBOL	DATA : 23/06/2025
	DESCRIÇÃO:	CONSTRUÇÃO DE VESTIÁRIOS, BANHEIROS E MURADA DO CAMPO DE FUTEBOL	BDI : 27,6
	LOCAL:	DISTRITO DA LAGOINHA	FONTE
	CLIENTE:	PREFEITURA MUNICIPAL DE QUIXERÉ	SEINFRA
			VERSÃO
			HORA
			M
			028.1 COM DESONERAÇÃO
			84,44%
			47,48%
			SINAPI
			2025/02 COM DESONERAÇÃO
			92,17%
			53,50%
			Composições Próprias
			PRÓPRIA
			0,00%
			0,00%

			QTD
ALVENARIA VESTIARIOS - COMPRIMENTO X ALTURA X QUANTIDADE DE PAREDES	$((1,13*20)+(0,8*20)+(2,15*2)+(2,40*2))^3$	143,10000000	143,10
- DESCONTOS ESQUADRIAS	$(0,60*2,10*10)+(0,8*2,1$	-10,92000000	-10,92
			132,18

TOTAL DA MEMÓRIA DE CÁLCULO: 132,18

4.7.3. C3028 REBOCO C/ ARGAMASSA DE CIMENTO E AREIA PENEIRADA, TRAÇO 1:3 (M2)

			QTD
CHAPISCO - EMBOÇO	(338,22-132,18)	206,04000000	206,04
			206,04

TOTAL DA MEMÓRIA DE CÁLCULO: 206,04

4.7.4. C4431 CERÂMICA ESMALTADA C/ ARG. CIMENTO E AREIA ATÉ 10x10cm (100 cm²) - DECORATIVA P/ PAREDE (M2)

			QTD
ALVENARIA VESTIARIOS - COMPRIMENTO X ALTURA X QUANTIDADE DE PAREDES	$((1,13*20)+(0,8*20)+(2,15*2)+(2,40*2))^3$	143,10000000	143,10
- DESCONTOS ESQUADRIAS	$(0,60*2,10*10)+(0,8*2,1$	-10,92000000	-10,92
			132,18

TOTAL DA MEMÓRIA DE CÁLCULO: 132,18

4.7.5. C1102 REJUNTAMENTO C/ ARG. PRÉ-FABRICADA, JUNTA ATÉ 2mm EM CERÂMICA, ATÉ 10x10 cm (100 cm²) - DECORATIVA (PAREDE/PISO) (M2)

			QTD
ALVENARIA VESTIARIOS - COMPRIMENTO X ALTURA X QUANTIDADE DE PAREDES	$((1,13*20)+(0,8*20)+(2,15*2)+(2,40*2))^3$	143,10000000	143,10
- DESCONTOS ESQUADRIAS	$(0,60*2,10*10)+(0,8*2,1$	-10,92000000	-10,92
			132,18

TOTAL DA MEMÓRIA DE CÁLCULO: 132,18

4.7.6. C0778 CHAPISCO C/ ARGAMASSA DE CIMENTO E AREIA S/ PENEIRAR TRAÇO 1:3 ESP=5 mm P/ TETO (M2)

			QTD
LAJE - COMPRIMENTO X LARGURA	8,3*7,2	59,76000000	59,76
			59,76

TOTAL DA MEMÓRIA DE CÁLCULO: 59,76

4.7.7. C2107 REBOCO C/ ARGAMASSA DE CAL EM PASTA E AREIA PENEIRADA TRAÇO 1:1.5 ESP=5 mm P/ TETO (M2)

			QTD
LAJE - COMPRIMENTO X LARGURA	7,2*8,3	59,76000000	59,76
			59,76

MEMÓRIAS DE CÁLCULO

 <p>PREFEITURA DE QUIXERÉ</p>	OBRA:	CONSTRUÇÃO DE VESTIÁRIOS, BANHEIROS E MURADA DO CAMPO DE FUTEBOL	DATA :	23/06/2025	BDI :	27,8
	DESCRIÇÃO:	CONSTRUÇÃO DE VESTIÁRIOS, BANHEIROS E MURADA DO CAMPO DE FUTEBOL	FONTE	VERSÃO	HORA	M
	LOCAL:	DISTRITO DA LAGOINHA	SEINFRA	028.1 COM DESONERAÇÃO	84,44%	47,48%
	CLIENTE:	PREFEITURA MUNICIPAL DE QUIXERÉ	SINAPI	2025/02 COM DESONERAÇÃO	92,17%	53,50%
			Composições Próprias	PRÓPRIA	0,00%	0,00%

4.9.3. C1950 PONTO SANITÁRIO, MATERIAL E EXECUÇÃO (PT)

			QTD
CONFORME PROJETO - VASOS	7	7,00000000	7,00
CONFORME PROJETO - CHUVEIROS	5	5,00000000	5,00
CONFORME PROJETO - LAVATORIOS	5	5,00000000	5,00
			17,00

TOTAL DA MEMÓRIA DE CÁLCULO: 17,00

4.9.4. C0604 CAIXA DE INSPEÇÃO EM ALVENARIA - 1 TIJOLO COMUM (M2)

			QTD
CONFORME PROJETO - COMPRIMENTO X LARGURA X QUANTIDADE	(0,60*0,60*2)	0,72000000	0,72
			0,72

TOTAL DA MEMÓRIA DE CÁLCULO: 0,72

4.10.1. C0348 BACIA DE LOUÇA BRANCA C/CAIXA ACOPLADA (UN)

			QTD
CONFORME PROJETO - VESTIÁRIO	7	7,00000000	7,00
			7,00

TOTAL DA MEMÓRIA DE CÁLCULO: 7,00

4.10.2. C0797 CHUVEIRO PLÁSTICO (INSTALADO) (UN)

			QTD
CONFORME PROJETO	5	5,00000000	5,00
			5,00

TOTAL DA MEMÓRIA DE CÁLCULO: 5,00

4.10.3. C1619 LAVATÓRIO DE LOUÇA BRANCA S/COLUNA C/TORNEIRA E ACESSÓRIOS (UN)

			QTD
CONFORME PROJETO - VESTIÁRIO ACESSIBILIDADE	5	5,00000000	5,00
			5,00

TOTAL DA MEMÓRIA DE CÁLCULO: 5,00

4.11.1. C2078 QUADRO DE DISTRIBUIÇÃO EMBUTIR ATÉ 6 DIVISÕES, S/BARRAMENTO (UN)

			QTD
CONFORME PROJETO	1	1,00000000	1,00
			1,00

TOTAL DA MEMÓRIA DE CÁLCULO: 1,00

4.11.2. C1947 PONTO ELÉTRICO, MATERIAL E EXECUÇÃO (PT)

MEMÓRIAS DE CÁLCULO																			
 PREFEITURA DE QUIXERÉ	OBRA:	CONSTRUÇÃO DE VESTIÁRIOS, BANHEIROS E MURADA DO CAMPO DE FUTEBOL	DATA : 23/06/2025																
	DESCRIÇÃO:	CONSTRUÇÃO DE VESTIÁRIOS, BANHEIROS E MURADA DO CAMPO DE FUTEBOL	BDI : 27,64																
	LOCAL:	DISTRITO DA LAGOINHA	<table border="1" style="width: 100%; border-collapse: collapse;"> <thead> <tr> <th>FORTE</th> <th>VERBÃO</th> <th>HORA</th> <th>ME</th> </tr> </thead> <tbody> <tr> <td>SEINFRA</td> <td>028.1 COM DESONERAÇÃO</td> <td>84,44%</td> <td>47,48%</td> </tr> <tr> <td>SINAPI</td> <td>2025/02 COM DESONERAÇÃO</td> <td>92,17%</td> <td>53,50%</td> </tr> <tr> <td>Composições Proprias</td> <td>PRÓPRIA</td> <td>0,00%</td> <td>0,00%</td> </tr> </tbody> </table>	FORTE	VERBÃO	HORA	ME	SEINFRA	028.1 COM DESONERAÇÃO	84,44%	47,48%	SINAPI	2025/02 COM DESONERAÇÃO	92,17%	53,50%	Composições Proprias	PRÓPRIA	0,00%	0,00%
	FORTE	VERBÃO	HORA	ME															
SEINFRA	028.1 COM DESONERAÇÃO	84,44%	47,48%																
SINAPI	2025/02 COM DESONERAÇÃO	92,17%	53,50%																
Composições Proprias	PRÓPRIA	0,00%	0,00%																
CLIENTE:	PREFEITURA MUNICIPAL DE QUIXERÉ																		

		QTD	
PONTO DE LUZ	17	17,00000000	17,00
INTERRUPTORES	5	5,00000000	5,00
			22,00

TOTAL DA MEMÓRIA DE CÁLCULO: 22,00

4.11.3. COMP-426872 LUMINÁRIA BÁSICA C/1 LÂMPADA LED 3U DE 9 A 20W (UN) (UN)

		QTD	
PONTO DE LUZ	17	17,00000000	17,00
			17,00

TOTAL DA MEMÓRIA DE CÁLCULO: 17,00

4.12.1. C4458 LAJE PRÉ-FABRICADA TRELIÇADA P/ FÔRRO - VÃO ACIMA DE 4,81 m (M2)

		QTD	
LAJE - COMPRIMENTO X LARGURA	7,2*8,3	59,76000000	59,76
LAJE BANCO - CCOMPRIMENTO X LARGURA X 2 UND	5,00*0,60*2,00	6,00000000	6,00
			65,76

TOTAL DA MEMÓRIA DE CÁLCULO: 65,76

4.13.1. C2461 TEXTURA ACRÍLICA 1 DEMÃO EM PAREDES EXTERNAS (M2)

		QTD	
ÁREA DE REBOCO	206,04	206,04000000	206,04
			206,04

TOTAL DA MEMÓRIA DE CÁLCULO: 206,04

4.13.2. 88488 PINTURA LÁTEX ACRÍLICA PREMIUM, APLICAÇÃO MANUAL EM TETO, DUAS DEMÃOS. AF_04/2023 (M2)

		QTD	
TETO - COMPRIMENTO X LARGURA	7,2*8,3	59,76000000	59,76
			59,76

TOTAL DA MEMÓRIA DE CÁLCULO: 59,76

4.14.1. C4162 FOSSA SÉPTICA E SUMIDOURO EM ANÉIS D=1,20M (UN)

		QTD	
VESTIÁRIOS - QUANTIDADE	1	1,00000000	1,00
			1,00

TOTAL DA MEMÓRIA DE CÁLCULO: 1,00

4.15.1. 99803 LIMPEZA DE PISO CERÂMICO OU PORCELANATO COM PANO ÚMIDO. AF_04/2019 (M2)

MEMÓRIAS DE CÁLCULO																			
 PREFEITURA DE QUIXERÉ	OBRA:	CONSTRUÇÃO DE VESTIÁRIOS, BANHEIROS E MURADA DO CAMPO DE FUTEBOL	DATA : 23/06/2025 BDI : 27,64																
	DESCRIÇÃO:	CONSTRUÇÃO DE VESTIÁRIOS, BANHEIROS E MURADA DO CAMPO DE FUTEBOL	<table border="1"> <thead> <tr> <th>FORTE</th> <th>VERBÃO</th> <th>HORA</th> <th>MI</th> </tr> </thead> <tbody> <tr> <td>SEINFRA</td> <td>028.1 COM DESONERAÇÃO</td> <td>84,44%</td> <td>47,48%</td> </tr> <tr> <td>SINAPI</td> <td>2025/02 COM DESONERAÇÃO</td> <td>92,17%</td> <td>53,50%</td> </tr> <tr> <td>Composições Próprias</td> <td>PRÓPRIA</td> <td>0,00%</td> <td>0,00%</td> </tr> </tbody> </table>	FORTE	VERBÃO	HORA	MI	SEINFRA	028.1 COM DESONERAÇÃO	84,44%	47,48%	SINAPI	2025/02 COM DESONERAÇÃO	92,17%	53,50%	Composições Próprias	PRÓPRIA	0,00%	0,00%
	FORTE	VERBÃO	HORA	MI															
	SEINFRA	028.1 COM DESONERAÇÃO	84,44%	47,48%															
SINAPI	2025/02 COM DESONERAÇÃO	92,17%	53,50%																
Composições Próprias	PRÓPRIA	0,00%	0,00%																
LOCAL:	DISTRITO DA LAGOINHA																		
CLIENTE:	PREFEITURA MUNICIPAL DE QUIXERÉ																		

		QTD
VESTIÁRIOS - COMPRIMENTO X LARGURA	8,30*7,2	59,76000000
		59,76

TOTAL DA MEMÓRIA DE CÁLCULO: 59,76

MARCIO JOSE LIMA DE OLIVEIRA:08040968 305
 Assinado de forma digital por MARCIO JOSE LIMA DE OLIVEIRA:08040968305
 Dados: 2025.06.24 12:24:49 -03'00'

Márcio José Lima de Oliveira
Engenheiro Civil
CREA 062149902-1

 PREFEITURA DE QUIXERÊ	RELATÓRIO ANALÍTICO - COMPOSIÇÕES DE CUSTOS					
	OBRA:	CONSTRUÇÃO DE VESTIÁRIOS, BANHEIROS E MURADA DO CAMPO DE FUTEBOL	DATA : 23/06/2025		BDI : 27,6	
	DESCRIÇÃO:	CONSTRUÇÃO DE VESTIÁRIOS, BANHEIROS E MURADA DO CAMPO DE FUTEBOL	FUNTE SEINFRA 028.1 COM DESONERAÇÃO 84,44% 47,48% SINAPI 2025/02 COM DESONERAÇÃO 92,17% 53,50% Compostões Próprias PROPRIA 0,00% 0,00%	VERSÃO	HORA	MI
	LOCAL:	DISTRITO DA LAGOINHA				
	CLIENTE:	PREFEITURA MUNICIPAL DE QUIXERÊ				

C1937 PLACAS PADRÃO DE OBRA (M2)

Material		FUNTE	UNID	COEFICIENTE	PREÇO UNITÁRIO	TOTAL
I0537	CHAPA DE AÇO GALVANIZADA ESP. 0.3MM	SEINFRA	M2	1,02000000	R\$ 39,0300	R\$ 39,8106
I1100	ESMALTE SINTETICO	SEINFRA	L	1,00000000	R\$ 31,8800	R\$ 31,8800
I1691	PONTALETE / BARROTE DE 3"x3"	SEINFRA	M	4,50000000	R\$ 16,0900	R\$ 72,4050
I1725	PREGO 15X15 (1.1/4" x 13) (APROXIMADAMENTE 672UN/KG)	SEINFRA	KG	0,15000000	R\$ 15,9900	R\$ 2,3985
TOTAL Material:						R\$ 146,4941

Mão de Obra		FUNTE	UNID	COEFICIENTE	PREÇO UNITÁRIO	TOTAL
I2543	SERVENTE	SEINFRA	H	2,00000000	R\$ 18,4600	R\$ 36,9200
TOTAL Mão de Obra:						R\$ 36,9200

VALOR: R\$ 183,41

C1807 MURO CONTORNO DE ALVENARIA E CONCRETO (PILAR+CINTA) REBOCADO, COM PINTURA (M2)

Equipamento Custo Horário		FUNTE	UNID	COEFICIENTE	PREÇO UNITÁRIO	TOTAL
I0682	BETONEIRA ELÉTRICA 580L (CHP)	SEINFRA	H	0,03000000	R\$ 25,1770	R\$ 0,7553
TOTAL Equipamento Custo Horário:						R\$ 0,7553

Material		FUNTE	UNID	COEFICIENTE	PREÇO UNITÁRIO	TOTAL
I0163	AÇO CA-50	SEINFRA	KG	2,18000000	R\$ 7,1000	R\$ 15,4780
I0103	ARAME RECOZIDO N.18 BWG	SEINFRA	KG	0,04000000	R\$ 16,5300	R\$ 0,6612
I0108	AREIA GROSSA	SEINFRA	M3	0,08000000	R\$ 119,5800	R\$ 9,5664
I0109	AREIA MEDIA	SEINFRA	M3	0,08500000	R\$ 83,5800	R\$ 7,1043
I0280	BRITA	SEINFRA	M3	0,03000000	R\$ 100,5000	R\$ 3,0150
I0805	CIMENTO PORTLAND	SEINFRA	KG	45,00000000	R\$ 0,7100	R\$ 31,9500
I1600	PEDRA DE MÃO (RACHÃO)	SEINFRA	M3	0,15000000	R\$ 113,2500	R\$ 16,9875
I1605	PEDRISCO	SEINFRA	M3	0,01000000	R\$ 100,5000	R\$ 1,0050
I1917	TABUA DE 1" - L = 12cm	SEINFRA	M	0,45000000	R\$ 7,3500	R\$ 3,3075
I2081	TIJOLO CERÂMICO FURADO 9X19X19CM	SEINFRA	UN	25,00000000	R\$ 0,5300	R\$ 13,2500
I2082	TIJOLO MACIÇO COMUM	SEINFRA	UN	18,00000000	R\$ 0,4700	R\$ 8,4600
I2098	TINTA MINERAL IMPERMEÁVEL EM PÓ	SEINFRA	KG	0,87000000	R\$ 2,6800	R\$ 2,3316
TOTAL Material:						R\$ 113,1165

Mão de Obra		FUNTE	UNID	COEFICIENTE	PREÇO UNITÁRIO	TOTAL
I0040	AJUDANTE DE ARMADOR/FERREIRO	SEINFRA	H	0,15000000	R\$ 19,1000	R\$ 2,8650
I0045	AJUDANTE DE PINTOR	SEINFRA	H	0,22000000	R\$ 19,1000	R\$ 4,2020
I0121	ARMADOR/FERREIRO	SEINFRA	H	0,15000000	R\$ 24,1600	R\$ 3,6240
I2391	PEDREIRO	SEINFRA	H	3,20000000	R\$ 24,1600	R\$ 77,3120
I2395	PINTOR	SEINFRA	H	0,75000000	R\$ 24,1600	R\$ 18,1200
I2543	SERVENTE	SEINFRA	H	5,20000000	R\$ 18,4600	R\$ 95,9920
TOTAL Mão de Obra:						R\$ 202,1150

VALOR: R\$ 315,99

C0734 CERCA C/ MOURÕES PM - CONCRETO E ARAME LISO - 6 FIOS (M²)

RELATÓRIO ANALÍTICO - COMPOSIÇÕES DE CUSTOS																					
 PREFEITURA DE QUIXERÉ	OBRA:	CONSTRUÇÃO DE VESTIÁRIOS, BANHEIROS E MURADA DO CAMPO DE FUTEBOL	DATA : 23/06/2025	BDI : 27,6																	
	DESCRIÇÃO:	CONSTRUÇÃO DE VESTIÁRIOS, BANHEIROS E MURADA DO CAMPO DE FUTEBOL	<table border="1"> <tr> <th>FONTES</th> <th>VERSÃO</th> <th>HORA</th> <th>M</th> </tr> <tr> <td>SEINFRA</td> <td>028.1 COM DESONERAÇÃO</td> <td>84,44%</td> <td>47,48%</td> </tr> <tr> <td>SINAPI</td> <td>2025/02 COM DESONERAÇÃO</td> <td>92,17%</td> <td>53,50%</td> </tr> <tr> <td>Composições Próprias</td> <td>PRÓPRIA</td> <td>0,00%</td> <td>0,00%</td> </tr> </table>	FONTES	VERSÃO	HORA	M	SEINFRA	028.1 COM DESONERAÇÃO	84,44%	47,48%	SINAPI	2025/02 COM DESONERAÇÃO	92,17%	53,50%	Composições Próprias	PRÓPRIA	0,00%	0,00%		
	FONTES	VERSÃO	HORA	M																	
	SEINFRA	028.1 COM DESONERAÇÃO	84,44%	47,48%																	
SINAPI	2025/02 COM DESONERAÇÃO	92,17%	53,50%																		
Composições Próprias	PRÓPRIA	0,00%	0,00%																		
LOCAL:	DISTRITO DA LAGOINHA																				
CLIENTE:	PREFEITURA MUNICIPAL DE QUIXERÉ																				

Material	FONTES	UNID	COEFICIENTE	PREÇO UNITÁRIO	TOTAL	
I0102	ARAME GALVANIZADO N.18 BWG	SEINFRA	KG	3,15000000	R\$ 23,5700	R\$ 74,2455
I0103	ARAME RECOZIDO N.18 BWG	SEINFRA	KG	0,75000000	R\$ 16,5300	R\$ 12,3975
I0109	AREIA MEDIA	SEINFRA	M3	0,02010000	R\$ 83,5800	R\$ 1,6800
I0280	BRITA	SEINFRA	M3	0,02530000	R\$ 100,5000	R\$ 2,5427
I0805	CIMENTO PORTLAND	SEINFRA	KG	7,00000000	R\$ 0,7100	R\$ 4,9700
I1533	MOURÃO CONCRETO BASE 15X15CM H=2.3 C/ 12 FUROS	SEINFRA	UN	0,40000000	R\$ 47,2200	R\$ 18,8880
TOTAL Material:						R\$ 114,7237

Mão de Obra	FONTES	UNID	COEFICIENTE	PREÇO UNITÁRIO	TOTAL	
I2391	PEDREIRO	SEINFRA	H	0,60000000	R\$ 24,1600	R\$ 14,4960
I2543	SERVENTE	SEINFRA	H	1,20000000	R\$ 18,4600	R\$ 22,1520
TOTAL Mão de Obra:						R\$ 36,6480
VALOR:						R\$ 151,37

C4873 PORTÃO COM PERFIL EM TUBO DE AÇO GALVANIZADO DE 2" (4X2,5)m, INCL. PILARES DE SUSTENTAÇÃO (UN)

Material	FONTES	UNID	COEFICIENTE	PREÇO UNITÁRIO	TOTAL	
I0467	CANTONEIRA DE FERRO 1"x 3/16" (L X E) (1,73KG/M)	SEINFRA	KG	48,75000000	R\$ 8,7900	R\$ 428,5125
I2339	FERRO CHATO 2" x 3/16" (1,90KG/M)	SEINFRA	KG	12,50000000	R\$ 9,1800	R\$ 114,7500
I2364	JOELHO FERRO GALVANIZADO 1"	SEINFRA	UN	8,00000000	R\$ 17,3900	R\$ 139,1200
I2436	TELA GALVANIZADA MALHA QUADRADA/LOSANGULAR 2" (5X5CM) FIO 10 (3,4MM)	SEINFRA	M2	9,00000000	R\$ 51,6700	R\$ 465,0300
I2171	TUBO AÇO GALVANIZADO DE 50MM (2')	SEINFRA	M	27,00000000	R\$ 72,8600	R\$ 1.967,2200
TOTAL Material:						R\$ 3.114,6325

Mão de Obra	FONTES	UNID	COEFICIENTE	PREÇO UNITÁRIO	TOTAL	
I0121	ARMADOR/FERREIRO	SEINFRA	H	7,50000000	R\$ 24,1600	R\$ 181,2000
I2543	SERVENTE	SEINFRA	H	15,00000000	R\$ 18,4600	R\$ 276,9000
I1879	SOLDADOR	SEINFRA	H	3,75000000	R\$ 25,0000	R\$ 93,7500
TOTAL Mão de Obra:						R\$ 551,8500

Serviço	FONTES	UNID	COEFICIENTE	PREÇO UNITÁRIO	TOTAL	
C0216	ARMADURA CA-50A MÉDIA D= 6,3 A 10,0mm	SEINFRA	KG	17,00000000	R\$ 11,9600	R\$ 203,3200
C0218	ARMADURA CA-60 MÉDIA D= 6,4 A 9,5mm	SEINFRA	KG	2,53380000	R\$ 12,5200	R\$ 31,7232
C0840	CONCRETO P/VIBR., FCK 15 MPa COM AGREGADO ADQUIRIDO	SEINFRA	M3	0,68030000	R\$ 495,6500	R\$ 337,1907
C1400	FORMA DE TÁBUAS DE 1" DE 3A. P/FUNDAÇÕES UTIL. 5 X	SEINFRA	M2	12,50000000	R\$ 77,5400	R\$ 969,2500
C1604	LANÇAMENTO E APLICAÇÃO DE CONCRETO S/ ELEVAÇÃO	SEINFRA	M3	0,68030000	R\$ 159,0800	R\$ 108,2221
TOTAL Serviço:						R\$ 1.649,7060
VALOR:						R\$ 5.316,16

C1630 LOCAÇÃO DA OBRA - EXECUÇÃO DE GABARITO (M2)

Material	FONTES	UNID	COEFICIENTE	PREÇO UNITÁRIO	TOTAL	
I0101	ARAME GALVANIZADO N.16 BWG	SEINFRA	KG	0,02000000	R\$ 21,7300	R\$ 0,4346
I1691	PONTALETE / BARROTE DE 3"x3"	SEINFRA	M	0,04000000	R\$ 16,0900	R\$ 0,6436
I1724	PREGO	SEINFRA	KG	0,01200000	R\$ 17,0000	R\$ 0,2040
I2429	TABUA DE VIROLA DE 12"x 1"	SEINFRA	M2	0,00900000	R\$ 36,6400	R\$ 0,3298

RELATÓRIO ANALÍTICO - COMPOSIÇÕES DE CUSTOS						
 PREFEITURA DE QUIXERÊ	OBRA:	CONSTRUÇÃO DE VESTIÁRIOS, BANHEIROS E MURADA DO CAMPO DE FUTEBOL	DATA:	23/06/2025	BDI:	27,8
	DESCRIÇÃO:	CONSTRUÇÃO DE VESTIÁRIOS, BANHEIROS E MURADA DO CAMPO DE FUTEBOL	FONTE	VERSÃO	HORA	M
	LOCAL:	DISTRITO DA LAGOINHA	SEINFRA	028.1 COM DESONERAÇÃO	84,44%	47,48%
	CLIENTE:	PREFEITURA MUNICIPAL DE QUIXERÊ	SINAPI	2025/02 COM DESONERAÇÃO	92,17%	53,50%
			Composições Próprias	PRÓPRIA	0,00%	0,00%

TOTAL Material:	R\$ 1,6120
-----------------	------------

Mão de Obra	FONTES	UNID	COEFICIENTE	PREÇO UNITÁRIO	TOTAL	
10498	CARPINTEIRO	SEINFRA	H	0,13000000	R\$ 24,1600	R\$ 3,1408
12543	SERVENTE	SEINFRA	H	0,13000000	R\$ 18,4600	R\$ 2,3998
TOTAL Mão de Obra:					R\$ 5,5406	
VALOR:					R\$ 7,15	

C1256 ESCAVAÇÃO MANUAL CAMPO ABERTO EM TERRA ATÉ 2M (M3)

Mão de Obra	FONTES	UNID	COEFICIENTE	PREÇO UNITÁRIO	TOTAL	
12543	SERVENTE	SEINFRA	H	2,93000000	R\$ 18,4600	R\$ 54,0878
TOTAL Mão de Obra:					R\$ 54,0878	
VALOR:					R\$ 54,09	

C2921 REATERRO C/COMPACTAÇÃO MANUAL S/CONTROLE, MATERIAL DA VALA (M3)

Mão de Obra	FONTES	UNID	COEFICIENTE	PREÇO UNITÁRIO	TOTAL	
12543	SERVENTE	SEINFRA	H	1,70000000	R\$ 18,4600	R\$ 31,3820
TOTAL Mão de Obra:					R\$ 31,3820	
VALOR:					R\$ 31,38	

C0328 ATERRO C/COMPACTAÇÃO MECÂNICA E CONTROLE, MAT. DE AQUISIÇÃO (M3)

Equipamento Custo Horário	FONTES	UNID	COEFICIENTE	PREÇO UNITÁRIO	TOTAL	
10706	CAMINHÃO TANQUE 6.000 l (CHP)	SEINFRA	H	0,03500000	R\$ 181,9407	R\$ 6,3679
10725	COMPACTADOR DE PLACA VIBRATÓRIA HP 7 (CHP)	SEINFRA	H	0,03500000	R\$ 49,0941	R\$ 1,7183
TOTAL Equipamento Custo Horário:					R\$ 8,0862	

Material	FONTES	UNID	COEFICIENTE	PREÇO UNITÁRIO	TOTAL	
10111	AREIA VERMELHA	SEINFRA	M3	1,10000000	R\$ 70,0000	R\$ 77,0000
TOTAL Material:					R\$ 77,0000	

Mão de Obra	FONTES	UNID	COEFICIENTE	PREÇO UNITÁRIO	TOTAL	
12543	SERVENTE	SEINFRA	H	1,05000000	R\$ 18,4600	R\$ 19,3830
TOTAL Mão de Obra:					R\$ 19,3830	
VALOR:					R\$ 104,47	

A0350 SAPATAS RETANGULAR DE CONCRETO PVBR., FCK 25 MPA COM SESSÃO (80X80)CM TENDO 6 FERROS DE 3/8" ESPAÇADO A CADA 15CM NA LONGITUDINAL E TRANSVERSAL E VIRADA DE 9 CM - A SAPATA CONTÉM UM LASTRO DE CONCRETO DE 5 CM COM A ALTURA DO CUSCUZ DE 40 CM (UN)

Material	FONTES	UNID	COEFICIENTE	PREÇO UNITÁRIO	TOTAL	
17952	AÇO CA-50/60	SEINFRA	KG	12,54000000	R\$ 7,35	R\$ 92,17
10103	ARAME RECOZIDO N.18 BWG	SEINFRA	KG	0,06000000	R\$ 16,53	R\$ 0,99
10526	CHAPA COMPENSADO PLASTIFICADO 12MM (1.22 X 2.44M)	SEINFRA	M2	0,48000000	R\$ 69,64	R\$ 33,43
TOTAL Material:					R\$ 126,59	

Mão de Obra	FONTES	UNID	COEFICIENTE	PREÇO UNITÁRIO	TOTAL
-------------	--------	------	-------------	----------------	-------

RELATÓRIO ANALÍTICO - COMPOSIÇÕES DE CUSTOS						
 PREFEITURA DE QUIXERÊ	OBRA:	CONSTRUÇÃO DE VESTIÁRIOS, BANHEIROS E MURADA DO CAMPO DE FUTEBOL	DATA : 23/06/2025		BDI : 27,84	
	DESCRIÇÃO:	CONSTRUÇÃO DE VESTIÁRIOS, BANHEIROS E MURADA DO CAMPO DE FUTEBOL	FONTE	VERSÃO	HORA	ME
	LOCAL:	DISTRITO DA LAGOINHA	SEINFRA	028.1 COM DESONERAÇÃO	84,44%	47,48%
	CLIENTE:	PREFEITURA MUNICIPAL DE QUIXERÊ	SINAPI	2025/02 COM DESONERAÇÃO	92,17%	53,50%
			Composições Próprias	PRÓPRIA	0,00%	0,00%

Item	Descrição	Fonte	Unid	Coefficiente	Preço Unitário	Total
10040	AJUDANTE DE ARMADOR/FERREIRO	SEINFRA	H	0,15000000	R\$ 19,10	R\$ 2,87
10121	ARMADOR/FERREIRO	SEINFRA	H	0,15000000	R\$ 24,16	R\$ 3,62
12391	PEDREIRO	SEINFRA	H	0,55000000	R\$ 24,16	R\$ 13,29
12543	SERVENTE	SEINFRA	H	0,55000000	R\$ 18,46	R\$ 10,15
TOTAL Mão de Obra:						R\$ 29,93

Serviço	Fonte	Unid	Coefficiente	Preço Unitário	Total	
C0836	CONCRETO NÃO ESTRUTURAL PREPARO MANUAL	SEINFRA	M3	0,03000000	R\$ 502,89	R\$ 15,09
C0843	CONCRETO P/VIBR., FCK 25 MPa COM AGREGADO ADQUIRIDO	SEINFRA	M3	0,18000000	R\$ 533,00	R\$ 95,94
TOTAL Serviço:					R\$ 111,03	
VALOR:					R\$ 267,55	

C0054 ALVENARIA DE EMBASAMENTO DE PEDRA ARGAMASSADA (M3)						
Material	Fonte	Unid	Coefficiente	Preço Unitário	Total	
10109	AREIA MEDIA	SEINFRA	M3	0,36480000	R\$ 83,5800	R\$ 30,4900
10805	CIMENTO PORTLAND	SEINFRA	KG	109,50000000	R\$ 0,7100	R\$ 77,7450
11600	PEDRA DE MÃO (RACHÃO)	SEINFRA	M3	1,10000000	R\$ 113,2500	R\$ 124,5750
TOTAL Material:					R\$ 232,8100	
Mão de Obra	Fonte	Unid	Coefficiente	Preço Unitário	Total	
12391	PEDREIRO	SEINFRA	H	6,00000000	R\$ 24,1600	R\$ 144,9600
12543	SERVENTE	SEINFRA	H	9,00000000	R\$ 18,4600	R\$ 166,1400
TOTAL Mão de Obra:					R\$ 311,1000	
VALOR:					R\$ 543,91	

C4592 ALVENARIA DE EMBASAMENTO EM TIJOLO CERÂMICO FURADO C/ ARGAMASSA CIMENTO E AREIA 1:4 (M3)						
Material	Fonte	Unid	Coefficiente	Preço Unitário	Total	
12081	TIJOLO CERÂMICO FURADO 9X19X19CM	SEINFRA	UN	235,00000000	R\$ 0,5300	R\$ 124,5500
TOTAL Material:					R\$ 124,5500	
Mão de Obra	Fonte	Unid	Coefficiente	Preço Unitário	Total	
12391	PEDREIRO	SEINFRA	H	8,50000000	R\$ 24,1600	R\$ 205,3600
12543	SERVENTE	SEINFRA	H	9,20000000	R\$ 18,4600	R\$ 169,8320
TOTAL Mão de Obra:					R\$ 375,1920	
Serviço	Fonte	Unid	Coefficiente	Preço Unitário	Total	
C0171	ARGAMASSA DE CIMENTO E AREIA S/PEN. TRAÇO 1:4	SEINFRA	M3	0,30000000	R\$ 545,3800	R\$ 163,6140
TOTAL Serviço:					R\$ 163,6140	
VALOR:					R\$ 663,36	

A 0119 VIGA BALDRAME RETANGULAR DE CONCRETO P/VIBR., FCK 25MPa COM SESSÃO (15X15)CM TENDO 4 FERROS DE 3/8" E ESTRIBO DE 3/16" A CADA 15CM COM IMPERMEABILIZAÇÃO DE EMULSÃO ASFÁLTICA (M)						
Material	Fonte	Unid	Coefficiente	Preço Unitário	Total	
17952	AÇO CA-50/60	SEINFRA	KG	3,20000000	R\$ 7,35	R\$ 23,52
10103	ARAME RECOZIDO N.18 BWG	SEINFRA	KG	0,02000000	R\$ 16,53	R\$ 0,33
11090	EMULSÃO ASFÁLTICA	SEINFRA	KG	0,40000000	R\$ 18,18	R\$ 7,27

RELATÓRIO ANALÍTICO - COMPOSIÇÕES DE CUSTOS																					
 PREFEITURA DE QUIXERÊ	OBRA:	CONSTRUÇÃO DE VESTIÁRIOS, BANHEIROS E MURADA DO CAMPO DE FUTEBOL	DATA : 23/06/2025	BDI : 27,6																	
	DESCRIÇÃO:	CONSTRUÇÃO DE VESTIÁRIOS, BANHEIROS E MURADA DO CAMPO DE FUTEBOL	<table border="1"> <tr> <th>FORTE</th> <th>VERSÃO</th> <th>HORA</th> <th>MI</th> </tr> <tr> <td>SEINFRA</td> <td>028.1 COM DESONERAÇÃO</td> <td>84,44%</td> <td>47,48%</td> </tr> <tr> <td>SINAPI</td> <td>2025/02 COM DESONERAÇÃO</td> <td>82,17%</td> <td>53,50%</td> </tr> <tr> <td colspan="2">Composições Próprias</td> <td>PRÓPRIA</td> <td>0,00% 0,00%</td> </tr> </table>	FORTE	VERSÃO	HORA	MI	SEINFRA	028.1 COM DESONERAÇÃO	84,44%	47,48%	SINAPI	2025/02 COM DESONERAÇÃO	82,17%	53,50%	Composições Próprias		PRÓPRIA	0,00% 0,00%		
	FORTE	VERSÃO	HORA	MI																	
	SEINFRA	028.1 COM DESONERAÇÃO	84,44%	47,48%																	
SINAPI	2025/02 COM DESONERAÇÃO	82,17%	53,50%																		
Composições Próprias		PRÓPRIA	0,00% 0,00%																		
LOCAL:	DISTRITO DA LAGOINHA																				
CLIENTE:	PREFEITURA MUNICIPAL DE QUIXERÊ																				

TOTAL Material:	R\$ 31,12
-----------------	-----------

Mão de Obra	FORTE	UNID	COEFICIENTE	PREÇO UNITÁRIO	TOTAL
10040 AJUDANTE DE ARMADOR/FERREIRO	SEINFRA	H	0,08000000	R\$ 19,10	R\$ 1,53
10121 ARMADOR/FERREIRO	SEINFRA	H	0,08000000	R\$ 24,16	R\$ 1,93
12391 PEDREIRO	SEINFRA	H	0,36000000	R\$ 24,16	R\$ 8,70
12543 SERVENTE	SEINFRA	H	0,36000000	R\$ 18,46	R\$ 6,65
TOTAL Mão de Obra:					R\$ 18,81

Serviço	FORTE	UNID	COEFICIENTE	PREÇO UNITÁRIO	TOTAL
C0841 CONCRETO P/VIBR., FCK 18 MPa COM AGREGADO ADQUIRIDO	SEINFRA	M3	0,02000000	R\$ 512,40	R\$ 10,25
C1399 FORMA PLANA CHAPA COMPENSADA PLASTIFICADA, ESP.= 12mm UTIL. 5X	SEINFRA	M2	0,60000000	R\$ 123,56	R\$ 74,14
C1604 LANÇAMENTO E APLICAÇÃO DE CONCRETO S/ ELEVAÇÃO	SEINFRA	M3	0,02000000	R\$ 159,08	R\$ 3,18
TOTAL Serviço:					R\$ 87,57

VALOR:	R\$ 137,50
--------	------------

A0378 PILAR RETANGULAR DE CONCRETO P/VIBR., FCK 25MPa COM SESSÃO (15X25)CM TENDO 4 FERROS DE 3/8" E ESTRIBO DE 3/16" ESPAÇADO A CADA 15CM. (M)

Material	FORTE	UNID	COEFICIENTE	PREÇO UNITÁRIO	TOTAL
17952 AÇO CA-50/60	SEINFRA	KG	3,20000000	R\$ 7,35	R\$ 23,52
10103 ARAME RECOZIDO N.18 BWG	SEINFRA	KG	0,02000000	R\$ 16,53	R\$ 0,33
10526 CHAPA COMPENSADO PLASTIFICADO 12MM (1.22 X 2.44M)	SEINFRA	M2	0,80000000	R\$ 69,64	R\$ 55,71
TOTAL Material:					R\$ 79,56

Mão de Obra	FORTE	UNID	COEFICIENTE	PREÇO UNITÁRIO	TOTAL
10040 AJUDANTE DE ARMADOR/FERREIRO	SEINFRA	H	0,08000000	R\$ 19,10	R\$ 1,53
10121 ARMADOR/FERREIRO	SEINFRA	H	0,08000000	R\$ 24,16	R\$ 1,93
12391 PEDREIRO	SEINFRA	H	0,40000000	R\$ 24,16	R\$ 9,66
12543 SERVENTE	SEINFRA	H	0,40000000	R\$ 18,46	R\$ 7,38
TOTAL Mão de Obra:					R\$ 20,50

Serviço	FORTE	UNID	COEFICIENTE	PREÇO UNITÁRIO	TOTAL
C0843 CONCRETO P/VIBR., FCK 25 MPa COM AGREGADO ADQUIRIDO	SEINFRA	M3	0,04000000	R\$ 533,00	R\$ 21,32
TOTAL Serviço:					R\$ 21,32

VALOR:	R\$ 121,38
--------	------------

A0283 VIGA DE COROAMENTO RETANGULAR DE CONCRETO P/VIBR., FCK 25 MPA COM SESSÃO (15X15)CM TENDO 4 FERROS DE 3/8" E ESTRIBO DE 3/16" ESPAÇADO A CADA 15CM. (M)

Material	FORTE	UNID	COEFICIENTE	PREÇO UNITÁRIO	TOTAL
17952 AÇO CA-50/60	SEINFRA	KG	3,20000000	R\$ 7,35	R\$ 23,52
10103 ARAME RECOZIDO N.18 BWG	SEINFRA	KG	0,02000000	R\$ 16,53	R\$ 0,33
10526 CHAPA COMPENSADO PLASTIFICADO 12MM (1.22 X 2.44M)	SEINFRA	M2	0,30000000	R\$ 69,64	R\$ 20,89
TOTAL Material:					R\$ 44,74

Mão de Obra	FORTE	UNID	COEFICIENTE	PREÇO UNITÁRIO	TOTAL
10040 AJUDANTE DE ARMADOR/FERREIRO	SEINFRA	H	0,08000000	R\$ 19,10	R\$ 1,53
10121 ARMADOR/FERREIRO	SEINFRA	H	0,08000000	R\$ 24,16	R\$ 1,93

RELATÓRIO ANALÍTICO - COMPOSIÇÕES DE CUSTOS						
 PREFEITURA DE QUIXERÉ	OBRA:	CONSTRUÇÃO DE VESTIÁRIOS, BANHEIROS E MURADA DO CAMPO DE FUTEBOL	DATA : 23/06/2025		BDI : 27,6	
	DESCRIÇÃO:	CONSTRUÇÃO DE VESTIÁRIOS, BANHEIROS E MURADA DO CAMPO DE FUTEBOL	FUNTE SEINFRA 028.1 COM DESONERAÇÃO 84,44% 47,48% SINAPI 2025/02 COM DESONERAÇÃO 92,17% 53,60% Composições Próprias PROPRIA 0,00% 0,00%	VERBÃO	HORA	MI
	LOCAL:	DISTRITO DA LAGOINHA				
	CLIENTE:	PREFEITURA MUNICIPAL DE QUIXERÉ				

12391	PEDREIRO	SEINFRA	H	0,35000000	R\$ 24,16	R\$ 8,46
12543	SERVENTE	SEINFRA	H	0,35000000	R\$ 18,46	R\$ 6,46
					TOTAL Mão de Obra:	R\$ 18,38

Serviço	DESCR. SERVIÇO	FUNTE	UNID	COEFICIENTE	PREÇO UNITÁRIO	TOTAL
C0843	CONCRETO P/VIBR., FCK 25 MPa COM AGREGADO ADQUIRIDO	SEINFRA	M3	0,02000000	R\$ 533,00	R\$ 10,66
					TOTAL Serviço:	R\$ 10,66
					VALOR:	R\$ 73,78

C0073 ALVENARIA DE TIJOLO CERÂMICO FURADO (9x19x19)cm C/ARGAMASSA MISTA DE CAL HIDRATADA ESP.=10cm (1:2:8) (M2)						
Material	DESCR. MATERIAL	FUNTE	UNID	COEFICIENTE	PREÇO UNITÁRIO	TOTAL
I0109	AREIA MEDIA	SEINFRA	M3	0,01500000	R\$ 83,5800	R\$ 1,2537
I0441	CAL HIDRATADA	SEINFRA	KG	2,18000000	R\$ 0,9600	R\$ 2,0928
I0805	CIMENTO PORTLAND	SEINFRA	KG	2,18000000	R\$ 0,7100	R\$ 1,5478
I2081	TIJOLO CERÂMICO FURADO 9X19X19CM	SEINFRA	UN	25,00000000	R\$ 0,5300	R\$ 13,2500
					TOTAL Material:	R\$ 18,1443

Mão de Obra	DESCR. MO	FUNTE	UNID	COEFICIENTE	PREÇO UNITÁRIO	TOTAL
12391	PEDREIRO	SEINFRA	H	1,00000000	R\$ 24,1600	R\$ 24,1600
12543	SERVENTE	SEINFRA	H	1,12000000	R\$ 18,4600	R\$ 20,6752
					TOTAL Mão de Obra:	R\$ 44,8352
					VALOR:	R\$ 62,98

C0805 COBOGÓ DE CIMENTO TIPO DIAMANTE (M2)						
Material	DESCR. MATERIAL	FUNTE	UNID	COEFICIENTE	PREÇO UNITÁRIO	TOTAL
I0811	COBOGO DE CIMENTO TIPO DIAMANTE	SEINFRA	M2	1,00000000	R\$ 70,0000	R\$ 70,0000
					TOTAL Material:	R\$ 70,0000

Mão de Obra	DESCR. MO	FUNTE	UNID	COEFICIENTE	PREÇO UNITÁRIO	TOTAL
12391	PEDREIRO	SEINFRA	H	2,00000000	R\$ 24,1600	R\$ 48,3200
12543	SERVENTE	SEINFRA	H	1,00000000	R\$ 18,4600	R\$ 18,4600
					TOTAL Mão de Obra:	R\$ 66,7800

Serviço	DESCR. SERVIÇO	FUNTE	UNID	COEFICIENTE	PREÇO UNITÁRIO	TOTAL
C0164	ARGAMASSA DE CIMENTO E AREIA PEN. TRAÇO 1:3	SEINFRA	M3	0,00590000	R\$ 1.045,7200	R\$ 6,1697
					TOTAL Serviço:	R\$ 6,1697
					VALOR:	R\$ 142,95

C2666 VERGA RETA DE CONCRETO ARMADO (M3)						
Equipamento Custo Horário	DESCR. EQ	FUNTE	UNID	COEFICIENTE	PREÇO UNITÁRIO	TOTAL
I0682	BETONEIRA ELÉTRICA 580L (CHP)	SEINFRA	H	0,71400000	R\$ 25,1770	R\$ 17,9764
					TOTAL Equipamento Custo Horário:	R\$ 17,9764

Material	DESCR. MATERIAL	FUNTE	UNID	COEFICIENTE	PREÇO UNITÁRIO	TOTAL
I0157	AÇO CA-25	SEINFRA	KG	60,00000000	R\$ 8,2300	R\$ 493,8000

RELATÓRIO ANALÍTICO - COMPOSIÇÕES DE CUSTOS																						
 PREFEITURA DE QUIXERÊ	OBRA:	CONSTRUÇÃO DE VESTIÁRIOS, BANHEIROS E MURADA DO CAMPO DE FUTEBOL	DATA : 23/06/2025		BDI : 27,6																	
	DESCRIÇÃO:	CONSTRUÇÃO DE VESTIÁRIOS, BANHEIROS E MURADA DO CAMPO DE FUTEBOL	<table border="1"> <tr> <th>FONTES</th> <th>VERSÃO</th> <th>HORA</th> <th>M</th> </tr> <tr> <td>SEINFRA</td> <td>028.1 COM DESONERAÇÃO</td> <td>84,44%</td> <td>47,48%</td> </tr> <tr> <td>SNAPI</td> <td>2025/02 COM DESONERAÇÃO</td> <td>92,17%</td> <td>53,50%</td> </tr> <tr> <td>Composições Próprias</td> <td>PRÓPRIA</td> <td>0,00%</td> <td>0,00%</td> </tr> </table>	FONTES	VERSÃO	HORA	M	SEINFRA	028.1 COM DESONERAÇÃO	84,44%	47,48%	SNAPI	2025/02 COM DESONERAÇÃO	92,17%	53,50%	Composições Próprias	PRÓPRIA	0,00%	0,00%			
	FONTES	VERSÃO	HORA	M																		
	SEINFRA	028.1 COM DESONERAÇÃO	84,44%	47,48%																		
SNAPI	2025/02 COM DESONERAÇÃO	92,17%	53,50%																			
Composições Próprias	PRÓPRIA	0,00%	0,00%																			
LOCAL:	DISTRITO DA LAGOINHA																					
CLIENTE:	PREFEITURA MUNICIPAL DE QUIXERÊ																					

Item	Descrição	Fonte	Unid	Coefficiente	Preço Unitário	Total
I0103	ARAME RECOZIDO N.18 BWG	SEINFRA	KG	1,20000000	R\$ 16,5300	R\$ 19,8360
I0109	AREIA MEDIA	SEINFRA	M3	0,62350000	R\$ 83,5800	R\$ 52,1121
I0280	BRITA	SEINFRA	M3	0,87800000	R\$ 100,5000	R\$ 88,2390
I0805	CIMENTO PORTLAND	SEINFRA	KG	327,60000000	R\$ 0,7100	R\$ 232,5960
I1691	PONTALETE / BARROTE DE 3"x3"	SEINFRA	M	0,60000000	R\$ 16,0900	R\$ 9,6540
I1728	PREGO 18X27 (2.1/2" X 10) (APROXIMADAMENTE 198UN/KG)	SEINFRA	KG	2,00000000	R\$ 14,2000	R\$ 28,4000
I1916	TABUA DE 1" DE 3A. - L = 30cm	SEINFRA	M	5,00000000	R\$ 12,7700	R\$ 63,8500
TOTAL Material:						R\$ 988,4871

Mão de Obra	Fonte	Unid	Coefficiente	Preço Unitário	Total	
I0037	AJUDANTE	SEINFRA	H	12,30000000	R\$ 19,1000	R\$ 234,9300
I0121	ARMADOR/FERREIRO	SEINFRA	H	4,80000000	R\$ 24,1600	R\$ 115,9680
I0498	CARPINTEIRO	SEINFRA	H	7,50000000	R\$ 24,1600	R\$ 181,2000
I2391	PEDREIRO	SEINFRA	H	2,00000000	R\$ 24,1600	R\$ 48,3200
I2543	SERVENTE	SEINFRA	H	12,00000000	R\$ 18,4600	R\$ 221,5200
TOTAL Mão de Obra:					R\$ 801,9380	
VALOR:					R\$ 1.808,40	

C1967 PORTA DE ALUMÍNIO ANODIZADO COMPACTA (M2)						
Material	Fonte	Unid	Coefficiente	Preço Unitário	Total	
I0109	AREIA MEDIA	SEINFRA	M3	0,00290000	R\$ 83,5800	R\$ 0,2424
I0805	CIMENTO PORTLAND	SEINFRA	KG	1,17000000	R\$ 0,7100	R\$ 0,8307
I1702	PORTA DE ALUMÍNIO	SEINFRA	M2	1,00000000	R\$ 556,6400	R\$ 556,6400
TOTAL Material:					R\$ 557,7131	

Mão de Obra	Fonte	Unid	Coefficiente	Preço Unitário	Total	
I2391	PEDREIRO	SEINFRA	H	1,50000000	R\$ 24,1600	R\$ 36,2400
I2543	SERVENTE	SEINFRA	H	2,50000000	R\$ 18,4600	R\$ 46,1500
TOTAL Mão de Obra:					R\$ 82,3900	
VALOR:					R\$ 640,10	

C4466 COBERTURA TELHA CERÂMICA (RIPA, CAIBRO, LINHA) (M2)						
Material	Fonte	Unid	Coefficiente	Preço Unitário	Total	
I0405	CAIBRO DE 2"x1"	SEINFRA	M	3,50000000	R\$ 6,4000	R\$ 22,4000
I6519	LINHA DE MASSARANDUBA 12 x 6 CM (5" x 2 1/2")	SEINFRA	M	1,33000000	R\$ 26,0900	R\$ 34,6997
I1724	PREGO	SEINFRA	KG	0,12000000	R\$ 17,0000	R\$ 2,0400
I1824	RIPA DE PEROBA (MADEIRA DE 1A QUALIDADE) DE 1X5CM	SEINFRA	M	3,50000000	R\$ 1,7200	R\$ 6,0200
I2045	TELHA CERÂMICA COLONIAL	SEINFRA	UN	33,00000000	R\$ 0,7100	R\$ 23,4300
TOTAL Material:					R\$ 88,5897	

Mão de Obra	Fonte	Unid	Coefficiente	Preço Unitário	Total	
I0041	AJUDANTE DE CARPINTEIRO	SEINFRA	H	1,00000000	R\$ 19,1000	R\$ 19,1000
I0498	CARPINTEIRO	SEINFRA	H	1,00000000	R\$ 24,1600	R\$ 24,1600
I2391	PEDREIRO	SEINFRA	H	1,10000000	R\$ 24,1600	R\$ 26,5760
I2543	SERVENTE	SEINFRA	H	1,10000000	R\$ 18,4600	R\$ 20,3060

		RELATÓRIO ANALÍTICO - COMPOSIÇÕES DE CUSTOS																	
		OBRA:	CONSTRUÇÃO DE VESTIÁRIOS, BANHEIROS E MURADA DO CAMPO DE FUTEBOL	DATA : 23/06/2025	BDI : 27,6														
DESCRIÇÃO:	CONSTRUÇÃO DE VESTIÁRIOS, BANHEIROS E MURADA DO CAMPO DE FUTEBOL	<table border="1"> <tr> <th>FUNTE</th> <th>VERSÃO</th> <th>HORA</th> <th>MI</th> </tr> <tr> <td>SEINFRA</td> <td>028.1 COM DESONERAÇÃO</td> <td>84,44%</td> <td>47,48%</td> </tr> <tr> <td>SINAPI</td> <td>2025/02 COM DESONERAÇÃO</td> <td>82,17%</td> <td>53,50%</td> </tr> <tr> <td>Composições Próprias</td> <td>PRÓPRIA</td> <td>0,00%</td> <td>0,00%</td> </tr> </table>	FUNTE	VERSÃO	HORA	MI	SEINFRA	028.1 COM DESONERAÇÃO	84,44%	47,48%	SINAPI	2025/02 COM DESONERAÇÃO	82,17%	53,50%	Composições Próprias	PRÓPRIA	0,00%	0,00%	
FUNTE	VERSÃO	HORA	MI																
SEINFRA	028.1 COM DESONERAÇÃO	84,44%	47,48%																
SINAPI	2025/02 COM DESONERAÇÃO	82,17%	53,50%																
Composições Próprias	PRÓPRIA	0,00%	0,00%																
LOCAL:	DISTRITO DA LAGOINHA																		
CLIENTE:	PREFEITURA MUNICIPAL DE QUIXERÊ																		

TOTAL Mão de Obra: R\$ 90,1420

VALOR: R\$ 178,73

C0387 BEIRA E BICA EM TELHA COLONIAL (M)

Material	FUNTE	UNID	COEFICIENTE	PREÇO UNITÁRIO	TOTAL
I0108 AREIA GROSSA	SEINFRA	M3	0,00250000	R\$ 119,5800	R\$ 0,2990
I0441 CAL HIDRATADA	SEINFRA	KG	0,32400000	R\$ 0,9600	R\$ 0,3110
I0805 CIMENTO PORTLAND	SEINFRA	KG	0,32400000	R\$ 0,7100	R\$ 0,2300
TOTAL Material:					R\$ 0,8400

Mão de Obra	FUNTE	UNID	COEFICIENTE	PREÇO UNITÁRIO	TOTAL
I2391 PEDREIRO	SEINFRA	H	0,30000000	R\$ 24,1600	R\$ 7,2480
I2543 SERVENTE	SEINFRA	H	0,32000000	R\$ 18,4600	R\$ 5,9072
TOTAL Mão de Obra:					R\$ 13,1552

VALOR: R\$ 14,00

C4463 CUMEEIRA TELHA CERÂMICA, EMBOÇADA (M)

Material	FUNTE	UNID	COEFICIENTE	PREÇO UNITÁRIO	TOTAL
I0926 CUMEEIRA PARA TELHA CERAMICA	SEINFRA	UN	3,00000000	R\$ 2,5600	R\$ 7,6800
TOTAL Material:					R\$ 7,6800

Mão de Obra	FUNTE	UNID	COEFICIENTE	PREÇO UNITÁRIO	TOTAL
I2391 PEDREIRO	SEINFRA	H	0,50000000	R\$ 24,1600	R\$ 12,0800
I2543 SERVENTE	SEINFRA	H	0,50000000	R\$ 18,4600	R\$ 9,2300
TOTAL Mão de Obra:					R\$ 21,3100

Serviço	FUNTE	UNID	COEFICIENTE	PREÇO UNITÁRIO	TOTAL
C0200 ARGAMASSA MISTA DE CIMENTO CAL HIDR. E AREIA S/PEN. TRAÇO 1:2:9	SEINFRA	M3	0,00200000	R\$ 556,7700	R\$ 1,1135
TOTAL Serviço:					R\$ 1,1135

VALOR: R\$ 30,10

C0776 CHAPISCO C/ ARGAMASSA DE CIMENTO E AREIA S/PENEIRAR TRAÇO 1:3 ESP.= 5mm P/ PAREDE (M2)

Material	FUNTE	UNID	COEFICIENTE	PREÇO UNITÁRIO	TOTAL
I0109 AREIA MEDIA	SEINFRA	M3	0,00610000	R\$ 83,5800	R\$ 0,5098
I0805 CIMENTO PORTLAND	SEINFRA	KG	2,43000000	R\$ 0,7100	R\$ 1,7253
TOTAL Material:					R\$ 2,2351

Mão de Obra	FUNTE	UNID	COEFICIENTE	PREÇO UNITÁRIO	TOTAL
I2391 PEDREIRO	SEINFRA	H	0,10000000	R\$ 24,1600	R\$ 2,4160
I2543 SERVENTE	SEINFRA	H	0,15000000	R\$ 18,4600	R\$ 2,7690
TOTAL Mão de Obra:					R\$ 5,1850

VALOR: R\$ 7,42

C3023 EMBOÇO C/ ARGAMASSA DE CIMENTO E AREIA PENEIRADA, TRAÇO 1:3 (M2)

RELATÓRIO ANALÍTICO - COMPOSIÇÕES DE CUSTOS						
 PREFEITURA DE QUIXERÊ	OBRA:	CONSTRUÇÃO DE VESTIÁRIOS, BANHEIROS E MURADA DO CAMPO DE FUTEBOL	DATA : 23/06/2025		BDI : 27,6	
	DESCRIÇÃO:	CONSTRUÇÃO DE VESTIÁRIOS, BANHEIROS E MURADA DO CAMPO DE FUTEBOL	FORTE	VERBÃO	HORA	%
	LOCAL:	DISTRITO DA LAGOINHA	SEINFRA	028.1 COM DESONERAÇÃO	84,44%	47,48%
	CLIENTE:	PREFEITURA MUNICIPAL DE QUIXERÊ	SINAPI	2025/02 COM DESONERAÇÃO	92,17%	53,50%
			Composições Próprias	PRÓPRIA	0,00%	0,00%

Mão de Obra	FORTE	UNID	COEFICIENTE	PREÇO UNITÁRIO	TOTAL
I2391 PEDREIRO	SEINFRA	H	0,60000000	R\$ 24,1600	R\$ 14,4960
I2543 SERVENTE	SEINFRA	H	0,60000000	R\$ 18,4600	R\$ 11,0760
TOTAL Mão de Obra:					R\$ 25,5720

Serviço	FORTE	UNID	COEFICIENTE	PREÇO UNITÁRIO	TOTAL
C0164 ARGAMASSA DE CIMENTO E AREIA PEN. TRAÇO 1:3	SEINFRA	M3	0,02000000	R\$ 1.045,7200	R\$ 20,9144
TOTAL Serviço:					R\$ 20,9144
VALOR:					R\$ 46,49

C3028 REBOCO C/ ARGAMASSA DE CIMENTO E AREIA PENEIRADA, TRAÇO 1:3 (M2)

Mão de Obra	FORTE	UNID	COEFICIENTE	PREÇO UNITÁRIO	TOTAL
I2391 PEDREIRO	SEINFRA	H	0,60000000	R\$ 24,1600	R\$ 14,4960
I2543 SERVENTE	SEINFRA	H	0,60000000	R\$ 18,4600	R\$ 11,0760
TOTAL Mão de Obra:					R\$ 25,5720

Serviço	FORTE	UNID	COEFICIENTE	PREÇO UNITÁRIO	TOTAL
C0164 ARGAMASSA DE CIMENTO E AREIA PEN. TRAÇO 1:3	SEINFRA	M3	0,02500000	R\$ 1.045,7200	R\$ 26,1430
TOTAL Serviço:					R\$ 26,1430
VALOR:					R\$ 51,72

C4431 CERÂMICA ESMALTADA C/ ARG. CIMENTO E AREIA ATÉ 10x10cm (100 cm²) - DECORATIVA P/ PAREDE (M2)

Material	FORTE	UNID	COEFICIENTE	PREÇO UNITÁRIO	TOTAL
I6497 CERÂMICA ESMALTADA DIMENSÕES ATÉ 10x10cm (100 cm²) - DECORATIVA	SEINFRA	M2	1,10000000	R\$ 42,5200	R\$ 46,7720
TOTAL Material:					R\$ 46,7720

Mão de Obra	FORTE	UNID	COEFICIENTE	PREÇO UNITÁRIO	TOTAL
I1328 LADRILHISTA	SEINFRA	H	1,40000000	R\$ 24,1600	R\$ 33,8240
I2543 SERVENTE	SEINFRA	H	1,40000000	R\$ 18,4600	R\$ 25,8440
TOTAL Mão de Obra:					R\$ 59,6680

Serviço	FORTE	UNID	COEFICIENTE	PREÇO UNITÁRIO	TOTAL
C4429 ARGAMASSA DE CIMENTO E AREIA PEN. TRAÇO 1:5	SEINFRA	M3	0,02000000	R\$ 907,9800	R\$ 18,1596
TOTAL Serviço:					R\$ 18,1596
VALOR:					R\$ 124,60

C1102 REJUNTAMENTO C/ ARG. PRÉ-FABRICADA, JUNTA ATÉ 2mm EM CERÂMICA, ATÉ 10x10 cm (100 cm²) - DECORATIVA (PAREDE/PISO) (M2)

Material	FORTE	UNID	COEFICIENTE	PREÇO UNITÁRIO	TOTAL
I0118 ARGAMASSA PRÉ-FABRICADA PARA REJUNTAMENTO	SEINFRA	KG	0,66100000	R\$ 6,5700	R\$ 4,3428
TOTAL Material:					R\$ 4,3428

Mão de Obra	FORTE	UNID	COEFICIENTE	PREÇO UNITÁRIO	TOTAL
I1328 LADRILHISTA	SEINFRA	H	0,23000000	R\$ 24,1600	R\$ 5,5568
I2543 SERVENTE	SEINFRA	H	0,23000000	R\$ 18,4600	R\$ 4,2458
TOTAL Mão de Obra:					R\$ 9,8026

 PREFEITURA DE QUIXERÊ		RELATÓRIO ANALÍTICO - COMPOSIÇÕES DE CUSTOS			
		OBRA:	CONSTRUÇÃO DE VESTIÁRIOS, BANHEIROS E MURADA DO CAMPO DE FUTEBOL	DATA : 23/06/2025	BDI : 27,6
DESCRIÇÃO:		CONSTRUÇÃO DE VESTIÁRIOS, BANHEIROS E MURADA DO CAMPO DE FUTEBOL	FUNTE SEINFRA 028.1 COM DESONERAÇÃO 84,44% 47,48% SINAPI 2025/02 COM DESONERAÇÃO 92,17% 53,50% <small>Composições Próprias</small> PROPRIA 0,00% 0,00%		
LOCAL:		DISTRITO DA LAGOINHA			
CLIENTE:		PREFEITURA MUNICIPAL DE QUIXERÊ			

VALOR: R\$ 14,15

C0778 CHAPISCO C/ ARGAMASSA DE CIMENTO E AREIA S/ PENEIRAR TRAÇO 1:3 ESP=5 mm P/ TETO (M2)

Material		FUNTE	UNID	COEFICIENTE	PREÇO UNITÁRIO	TOTAL
I0109	AREIA MEDIA	SEINFRA	M3	0,00720000	R\$ 83,5800	R\$ 0,6018
I0805	CIMENTO PORTLAND	SEINFRA	KG	2,92000000	R\$ 0,7100	R\$ 2,0732
TOTAL Material:						R\$ 2,6750

Mão de Obra		FUNTE	UNID	COEFICIENTE	PREÇO UNITÁRIO	TOTAL
I2391	PEDREIRO	SEINFRA	H	0,25000000	R\$ 24,1600	R\$ 6,0400
I2543	SERVENTE	SEINFRA	H	0,31000000	R\$ 18,4600	R\$ 5,7226
TOTAL Mão de Obra:						R\$ 11,7626

VALOR: R\$ 14,44

C2107 REBOCO C/ ARGAMASSA DE CAL EM PASTA E AREIA PENEIRADA TRAÇO 1:1.5 ESP=5 mm P/ TETO (M2)

Material		FUNTE	UNID	COEFICIENTE	PREÇO UNITÁRIO	TOTAL
I0109	AREIA MEDIA	SEINFRA	M3	0,00610000	R\$ 83,5800	R\$ 0,5098
I0442	CAL VIRGEM EM PO	SEINFRA	KG	1,69000000	R\$ 0,8800	R\$ 1,4872
TOTAL Material:						R\$ 1,9970

Mão de Obra		FUNTE	UNID	COEFICIENTE	PREÇO UNITÁRIO	TOTAL
I2391	PEDREIRO	SEINFRA	H	0,60000000	R\$ 24,1600	R\$ 14,4960
I2543	SERVENTE	SEINFRA	H	0,77000000	R\$ 18,4600	R\$ 14,2142
TOTAL Mão de Obra:						R\$ 28,7102

VALOR: R\$ 30,71

C1611 LASTRO DE CONCRETO REGULARIZADO ESP.= 5CM (M2)

Equipamento Custo Horário		FUNTE	UNID	COEFICIENTE	PREÇO UNITÁRIO	TOTAL
I0682	BETONEIRA ELÉTRICA 580L (CHP)	SEINFRA	H	0,03600000	R\$ 25,1770	R\$ 0,9064
TOTAL Equipamento Custo Horário:						R\$ 0,9064

Material		FUNTE	UNID	COEFICIENTE	PREÇO UNITÁRIO	TOTAL
I0109	AREIA MEDIA	SEINFRA	M3	0,03320000	R\$ 83,5800	R\$ 2,7749
I0280	BRITA	SEINFRA	M3	0,04400000	R\$ 100,5000	R\$ 4,4220
I0805	CIMENTO PORTLAND	SEINFRA	KG	11,00000000	R\$ 0,7100	R\$ 7,8100
TOTAL Material:						R\$ 15,0069

Mão de Obra		FUNTE	UNID	COEFICIENTE	PREÇO UNITÁRIO	TOTAL
I2391	PEDREIRO	SEINFRA	H	0,40000000	R\$ 24,1600	R\$ 9,6640
I2543	SERVENTE	SEINFRA	H	1,10000000	R\$ 18,4600	R\$ 20,3060
TOTAL Mão de Obra:						R\$ 29,9700

VALOR: R\$ 45,88

C3007 PORCELANATO RETIFICADO NATURAL (FOSCO) C/ ARG. PRÉ-FABRICADA - P/ PISO (M2)

 PREFEITURA DE QUIXERÊ		RELATÓRIO ANALÍTICO - COMPOSIÇÕES DE CUSTOS			
		OBRA:	CONSTRUÇÃO DE VESTIÁRIOS, BANHEIROS E MURADA DO CAMPO DE FUTEBOL	DATA:	23/06/2025
DESCRIÇÃO:	CONSTRUÇÃO DE VESTIÁRIOS, BANHEIROS E MURADA DO CAMPO DE FUTEBOL	SEINFRA	028.1 COM DESONERAÇÃO	84,44%	47,48%
LOCAL:	DISTRITO DA LAGOINHA	SINAPI	2025/02 COM DESONERAÇÃO	92,17%	53,50%
CLIENTE:	PREFEITURA MUNICIPAL DE QUIXERÊ	Composições Próprias	PRÓPRIA	0,00%	0,00%

Material	FORNTE	UNID	COEFICIENTE	PREÇO UNITÁRIO	TOTAL	
16508	ARGAMASSA COLANTE PRÉ-FABRICADA P/ CERÂMICAS E PORCELANATOS	SEINFRA	KG	8,00000000	R\$ 2,4200	R\$ 19,3600
16503	PORCELANATO RETIFICADO NATURAL (FOSCO ESMALTADO)	SEINFRA	M2	1,10000000	R\$ 82,3700	R\$ 90,6070
TOTAL Material:					R\$ 109,9670	

Mão de Obra	FORNTE	UNID	COEFICIENTE	PREÇO UNITÁRIO	TOTAL	
11328	LADRILHISTA	SEINFRA	H	0,60000000	R\$ 24,1600	R\$ 14,4960
12543	SERVENTE	SEINFRA	H	0,60000000	R\$ 18,4600	R\$ 11,0760
TOTAL Mão de Obra:					R\$ 25,5720	

VALOR:	R\$ 135,54
---------------	-------------------

C1123 REJUNTAMENTO C/ ARG. PRÉ-FABRICADA, JUNTA ATÉ 2mm EM CERÂMICA, ACIMA DE 30x30 cm (900 cm²) E PORCELANATOS (PAREDE/PISO) (M2)

Material	FORNTE	UNID	COEFICIENTE	PREÇO UNITÁRIO	TOTAL	
10118	ARGAMASSA PRE-FABRICADA PARA REJUNTAMENTO	SEINFRA	KG	0,16900000	R\$ 6,5700	R\$ 1,1103
TOTAL Material:					R\$ 1,1103	

Mão de Obra	FORNTE	UNID	COEFICIENTE	PREÇO UNITÁRIO	TOTAL	
11328	LADRILHISTA	SEINFRA	H	0,20000000	R\$ 24,1600	R\$ 4,8320
12543	SERVENTE	SEINFRA	H	0,20000000	R\$ 18,4600	R\$ 3,6920
TOTAL Mão de Obra:					R\$ 8,5240	

VALOR:	R\$ 9,63
---------------	-----------------

C2284 SOLEIRA DE GRANITO L= 15cm (M)

Material	FORNTE	UNID	COEFICIENTE	PREÇO UNITÁRIO	TOTAL	
11880	SOLEIRA DE GRANITO DE 15CM	SEINFRA	M	1,00000000	R\$ 75,8400	R\$ 75,8400
TOTAL Material:					R\$ 75,8400	

Mão de Obra	FORNTE	UNID	COEFICIENTE	PREÇO UNITÁRIO	TOTAL	
12391	PEDREIRO	SEINFRA	H	0,50000000	R\$ 24,1600	R\$ 12,0800
12543	SERVENTE	SEINFRA	H	0,25000000	R\$ 18,4600	R\$ 4,6150
TOTAL Mão de Obra:					R\$ 16,6950	

Serviço	FORNTE	UNID	COEFICIENTE	PREÇO UNITÁRIO	TOTAL	
C0197	ARGAMASSA MISTA DE CIMENTO CAL HIDR. E AREIA S/PEN. TRAÇO 1:1:4	SEINFRA	M3	0,00375000	R\$ 720,1000	R\$ 2,7004
TOTAL Serviço:					R\$ 2,7004	

VALOR:	R\$ 95,24
---------------	------------------

C3442 CAIXA D'ÁGUA EM FYBERGLASS - CAP. 1000L (UN)

Material	FORNTE	UNID	COEFICIENTE	PREÇO UNITÁRIO	TOTAL	
18665	CAIXA D'ÁGUA EM FYBERGLASS CAP. 1000L, COM TAMPA	SEINFRA	UN	1,00000000	R\$ 532,8100	R\$ 532,8100
TOTAL Material:					R\$ 532,8100	

Mão de Obra	FORNTE	UNID	COEFICIENTE	PREÇO UNITÁRIO	TOTAL	
12543	SERVENTE	SEINFRA	H	0,70000000	R\$ 18,4600	R\$ 12,9220
TOTAL Mão de Obra:					R\$ 12,9220	

RELATÓRIO ANALÍTICO - COMPOSIÇÕES DE CUSTOS																			
 PREFEITURA DE QUIXERÊ	OBRA:	CONSTRUÇÃO DE VESTIÁRIOS, BANHEIROS E MURADA DO CAMPO DE FUTEBOL	DATA : 23/06/2025																
	DESCRIÇÃO:	CONSTRUÇÃO DE VESTIÁRIOS, BANHEIROS E MURADA DO CAMPO DE FUTEBOL	BDI : 27,6																
	LOCAL:	DISTRITO DA LAGOINHA	<table border="1"> <tr> <th>FORTE</th> <th>VERBÃO</th> <th>HORA</th> <th>%</th> </tr> <tr> <td>SEINFRA</td> <td>028.1 COM DESONERAÇÃO</td> <td>84,44%</td> <td>47,48%</td> </tr> <tr> <td>SINAPI</td> <td>2025/02 COM DESONERAÇÃO</td> <td>92,17%</td> <td>53,50%</td> </tr> <tr> <td>Composições Próprias</td> <td>PRÓPRIA</td> <td>0,00%</td> <td>0,00%</td> </tr> </table>	FORTE	VERBÃO	HORA	%	SEINFRA	028.1 COM DESONERAÇÃO	84,44%	47,48%	SINAPI	2025/02 COM DESONERAÇÃO	92,17%	53,50%	Composições Próprias	PRÓPRIA	0,00%	0,00%
	FORTE	VERBÃO	HORA	%															
SEINFRA	028.1 COM DESONERAÇÃO	84,44%	47,48%																
SINAPI	2025/02 COM DESONERAÇÃO	92,17%	53,50%																
Composições Próprias	PRÓPRIA	0,00%	0,00%																
CLIENTE:	PREFEITURA MUNICIPAL DE QUIXERÊ																		

VALOR:	R\$ 545,73
--------	------------

C1948 PONTO HIDRÁULICO, MATERIAL E EXECUÇÃO (PT)

Material	FORTE	UNID	COEFICIENTE	PREÇO UNITÁRIO	TOTAL	
I0108	AREIA GROSSA	SEINFRA	M3	0,00350000	R\$ 119,5800	R\$ 0,4185
I0441	CAL HIDRATADA	SEINFRA	KG	2,50000000	R\$ 0,9600	R\$ 2,4000
I0805	CIMENTO PORTLAND	SEINFRA	KG	2,50000000	R\$ 0,7100	R\$ 1,7750
I0884	COTOVELO PVC SOLDAVEL DE 25MM	SEINFRA	UN	2,00000000	R\$ 0,7900	R\$ 1,5800
I0885	COTOVELO PVC SOLDAVEL DE 32MM	SEINFRA	UN	4,00000000	R\$ 2,6500	R\$ 10,6000
I1293	JOELHO PVC ROSCAVEL DE 1"	SEINFRA	UN	1,00000000	R\$ 5,9400	R\$ 5,9400
I1412	LUVA PVC SOLDAVEL DE 32MM	SEINFRA	UN	2,00000000	R\$ 2,1800	R\$ 4,3600
I1426	LUVA REDUÇÃO PVC SOLDAVEL DE 32X25MM	SEINFRA	UN	1,00000000	R\$ 3,3900	R\$ 3,3900
I1973	TE PVC SOLDAVEL 32MM	SEINFRA	UN	1,00000000	R\$ 4,1200	R\$ 4,1200
I2200	TUBO PVC SOLDÁVEL DE 25MM (3/4")	SEINFRA	M	1,20000000	R\$ 4,3300	R\$ 5,1960
I2201	TUBO PVC SOLDÁVEL DE 32MM (1")	SEINFRA	M	5,00000000	R\$ 8,5600	R\$ 42,8000
TOTAL Material:					R\$ 82,5795	

Mão de Obra	FORTE	UNID	COEFICIENTE	PREÇO UNITÁRIO	TOTAL	
I0043	AJUDANTE DE ENCANADOR	SEINFRA	H	3,00000000	R\$ 19,1000	R\$ 57,3000
I2320	ENCANADOR	SEINFRA	H	3,00000000	R\$ 23,4800	R\$ 70,4400
I2543	SERVENTE	SEINFRA	H	2,50000000	R\$ 18,4600	R\$ 46,1500
TOTAL Mão de Obra:					R\$ 173,8900	

VALOR:	R\$ 256,47
--------	------------

C1950 PONTO SANITÁRIO, MATERIAL E EXECUÇÃO (PT)

Material	FORTE	UNID	COEFICIENTE	PREÇO UNITÁRIO	TOTAL	
I0108	AREIA GROSSA	SEINFRA	M3	0,00400000	R\$ 119,5800	R\$ 0,4783
I0441	CAL HIDRATADA	SEINFRA	KG	3,00000000	R\$ 0,9600	R\$ 2,8800
I0805	CIMENTO PORTLAND	SEINFRA	KG	3,00000000	R\$ 0,7100	R\$ 2,1300
I1282	JOELHO PVC PARA ESGOTO DE 100MM	SEINFRA	UN	1,00000000	R\$ 8,8200	R\$ 8,8200
I1283	JOELHO PVC PARA ESGOTO DE 40MM	SEINFRA	UN	2,00000000	R\$ 2,3600	R\$ 4,7200
I1284	JOELHO PVC PARA ESGOTO DE 50MM	SEINFRA	UN	1,00000000	R\$ 3,2500	R\$ 3,2500
I2012	TE PVC PARA ESGOTO DE 100MM (4")	SEINFRA	UN	1,00000000	R\$ 16,9800	R\$ 16,9800
I2013	TE PVC PARA ESGOTO DE 40MM (1 1/2")	SEINFRA	UN	1,00000000	R\$ 3,9300	R\$ 3,9300
I2193	TUBO PVC ESGOTO DE 100MM (4") - (NBR 5688)	SEINFRA	M	0,33000000	R\$ 15,8200	R\$ 5,2206
I2194	TUBO PVC ESGOTO DE 40MM (1 1/2") - (NBR 5688)	SEINFRA	M	1,50000000	R\$ 6,9100	R\$ 10,3650
I2195	TUBO PVC ESGOTO DE 50MM (2") - (NBR 5688)	SEINFRA	M	0,50000000	R\$ 10,7500	R\$ 5,3750
TOTAL Material:					R\$ 64,1489	

Mão de Obra	FORTE	UNID	COEFICIENTE	PREÇO UNITÁRIO	TOTAL	
I0043	AJUDANTE DE ENCANADOR	SEINFRA	H	3,00000000	R\$ 19,1000	R\$ 57,3000
I2320	ENCANADOR	SEINFRA	H	3,00000000	R\$ 23,4800	R\$ 70,4400
I2543	SERVENTE	SEINFRA	H	2,50000000	R\$ 18,4600	R\$ 46,1500
TOTAL Mão de Obra:					R\$ 173,8900	

RELATÓRIO ANALÍTICO - COMPOSIÇÕES DE CUSTOS						
 PREFEITURA DE QUIXERÊ	OBRA:	CONSTRUÇÃO DE VESTIÁRIOS, BANHEIROS E MURADA DO CAMPO DE FUTEBOL	DATA :	23/06/2025	BDI : 27,6	
	DESCRIÇÃO:	CONSTRUÇÃO DE VESTIÁRIOS, BANHEIROS E MURADA DO CAMPO DE FUTEBOL	FONTE	VERSÃO	HORA	M
	LOCAL:	DISTRITO DA LAGOINHA	SEINFRA	028.1 COM DESONERAÇÃO	84,44%	47,48%
	CLIENTE:	PREFEITURA MUNICIPAL DE QUIXERÊ	SINAPI	2025/02 COM DESONERAÇÃO	92,17%	53,50%
			Composições Próprias	PRÓPRIA	0,00%	0,00%

VALOR:	R\$ 238,04
--------	------------

C0604 CAIXA DE INSPEÇÃO EM ALVENARIA - 1 TIJOLO COMUM (M2)

Material	FONTE	UNID	COEFICIENTE	PREÇO UNITÁRIO	TOTAL
I0109 AREIA MEDIA	SEINFRA	M3	0,09900000	R\$ 83,5800	R\$ 8,2744
I0441 CAL HIDRATADA	SEINFRA	KG	10,37000000	R\$ 0,9600	R\$ 9,9552
I0805 CIMENTO PORTLAND	SEINFRA	KG	17,66000000	R\$ 0,7100	R\$ 12,5386
I2082 TIJOLO MACIÇO COMUM	SEINFRA	UN	159,00000000	R\$ 0,4700	R\$ 74,7300
TOTAL Material:					R\$ 105,4982

Mão de Obra	FONTE	UNID	COEFICIENTE	PREÇO UNITÁRIO	TOTAL
I2391 PEDREIRO	SEINFRA	H	3,20000000	R\$ 24,1600	R\$ 77,3120
I2543 SERVENTE	SEINFRA	H	4,02000000	R\$ 18,4600	R\$ 74,2092
TOTAL Mão de Obra:					R\$ 151,5212

VALOR:	R\$ 257,02
--------	------------

C0348 BACIA DE LOUÇA BRANCA C/CAIXA ACOPLADA (UN)

Material	FONTE	UNID	COEFICIENTE	PREÇO UNITÁRIO	TOTAL
I0171 BACIA LOUÇA BRANCA PARA CAIXA ACOPLADA	SEINFRA	UN	1,00000000	R\$ 237,2400	R\$ 237,2400
I0406 CAIXA ACOPLADA DE LOUÇA BRANCA PARA BACIA	SEINFRA	UN	1,00000000	R\$ 260,6300	R\$ 260,6300
I1091 ENGATE CROMADO	SEINFRA	UN	1,00000000	R\$ 22,5900	R\$ 22,5900
I1180 FITA DE VEDAÇÃO	SEINFRA	M	0,56000000	R\$ 0,3600	R\$ 0,2016
I1579 PARAFUSO CROMADO P/FIXAÇÃO SANITARIOS, INCLUSIVE PORCA CEGA, ARRUELA E BUCHA DE NYLON	SEINFRA	UN	2,00000000	R\$ 9,4000	R\$ 18,8000
I1925 TAMPA PLASTICA PARA BACIA	SEINFRA	UN	1,00000000	R\$ 36,9300	R\$ 36,9300
TOTAL Material:					R\$ 576,3916

Mão de Obra	FONTE	UNID	COEFICIENTE	PREÇO UNITÁRIO	TOTAL
I0043 AJUDANTE DE ENCANADOR	SEINFRA	H	2,00000000	R\$ 19,1000	R\$ 38,2000
I2320 ENCANADOR	SEINFRA	H	2,00000000	R\$ 23,4800	R\$ 46,9600
TOTAL Mão de Obra:					R\$ 85,1600

VALOR:	R\$ 661,55
--------	------------

C0797 CHUVEIRO PLÁSTICO (INSTALADO) (UN)

Material	FONTE	UNID	COEFICIENTE	PREÇO UNITÁRIO	TOTAL
I0796 CHUVEIRO PLASTICO	SEINFRA	UN	1,00000000	R\$ 7,2200	R\$ 7,2200
I1180 FITA DE VEDAÇÃO	SEINFRA	M	0,35000000	R\$ 0,3600	R\$ 0,1260
TOTAL Material:					R\$ 7,3460

Mão de Obra	FONTE	UNID	COEFICIENTE	PREÇO UNITÁRIO	TOTAL
I2320 ENCANADOR	SEINFRA	H	0,25000000	R\$ 23,4800	R\$ 5,8700
TOTAL Mão de Obra:					R\$ 5,8700

VALOR:	R\$ 13,22
--------	-----------

C1619 LAVATÓRIO DE LOUÇA BRANCA S/COLUNA C/TORNEIRA E ACESSÓRIOS (UN)

RELATÓRIO ANALÍTICO - COMPOSIÇÕES DE CUSTOS						
 PREFEITURA DE QUIXERÊ	OBRA:	CONSTRUÇÃO DE VESTIÁRIOS, BANHEIROS E MURADA DO CAMPO DE FUTEBOL	DATA :	23/06/2025	BDI : 27,8	
	DESCRIÇÃO:	CONSTRUÇÃO DE VESTIÁRIOS, BANHEIROS E MURADA DO CAMPO DE FUTEBOL	FONTE	VERSÃO	HORA	MR
	LOCAL:	DISTRITO DA LAGOINHA	SEINFRA	028.1 COM DESONERAÇÃO	84,44%	47,48%
	CLIENTE:	PREFEITURA MUNICIPAL DE QUIXERÊ	SINAPI	2025/02 COM DESONERAÇÃO	92,17%	53,60%
			Composições Próprias	PRÓPRIA	0,00%	0,00%

Material	FORNTE	UNID	COEFICIENTE	PREÇO UNITÁRIO	TOTAL	
11091	ENGATE CROMADO	SEINFRA	UN	1,00000000	R\$ 22,5900	R\$ 22,5900
11180	FITA DE VEDAÇÃO	SEINFRA	M	0,84000000	R\$ 0,3600	R\$ 0,3024
11344	LAVATÓRIO DE LOUÇA BRANCA SEM COLUNA	SEINFRA	UN	1,00000000	R\$ 100,9600	R\$ 100,9600
11579	PARAFUSO CROMADO P/FIXAÇÃO SANITARIOS, INCLUSIVE PORCA CEGA, ARRUELA E BUCHA DE NYLON	SEINFRA	UN	2,00000000	R\$ 9,4000	R\$ 18,8000
11864	SIFÃO METALICO TIPO COPO DN 1"X1 1/2"	SEINFRA	UN	1,00000000	R\$ 164,5800	R\$ 164,5800
12132	TORNEIRA DE PRESSÃO CROMADA P/LAVATORIO 1/2'	SEINFRA	UN	1,00000000	R\$ 98,6600	R\$ 98,6600
12272	VÁLVULA DE METAL 1"	SEINFRA	UN	1,00000000	R\$ 19,1200	R\$ 19,1200
TOTAL Material:						R\$ 425,0124

Mão de Obra	FORNTE	UNID	COEFICIENTE	PREÇO UNITÁRIO	TOTAL	
10043	AJUDANTE DE ENCANADOR	SEINFRA	H	2,75000000	R\$ 19,1000	R\$ 52,5250
12320	ENCANADOR	SEINFRA	H	2,75000000	R\$ 23,4800	R\$ 64,5700
TOTAL Mão de Obra:						R\$ 117,0950
VALOR:						R\$ 542,11

C2078 QUADRO DE DISTRIBUIÇÃO EMBUTIR ATÉ 6 DIVISÕES, S/BARRAMENTO (UN)						
Material	FORNTE	UNID	COEFICIENTE	PREÇO UNITÁRIO	TOTAL	
12412	QUADRO DE DISTRIBUIÇÃO PARA 6 CIRCUITOS	SEINFRA	UN	1,00000000	R\$ 47,0400	R\$ 47,0400
TOTAL Material:						R\$ 47,0400
Mão de Obra	FORNTE	UNID	COEFICIENTE	PREÇO UNITÁRIO	TOTAL	
10042	AJUDANTE DE ELETRICISTA	SEINFRA	H	1,20000000	R\$ 19,1000	R\$ 22,9200
12312	ELETRICISTA	SEINFRA	H	1,20000000	R\$ 24,1500	R\$ 28,9800
TOTAL Mão de Obra:						R\$ 51,9000
VALOR:						R\$ 98,94

C1947 PONTO ELÉTRICO, MATERIAL E EXECUÇÃO (PT)						
Material	FORNTE	UNID	COEFICIENTE	PREÇO UNITÁRIO	TOTAL	
10356	CABO ISOLADO PVC 750V 2,5 MM2	SEINFRA	M	12,00000000	R\$ 2,1100	R\$ 25,3200
10419	CAIXA ESTAMPADA 3"X3", 4"X2", 4"X4" - CHAPA 18	SEINFRA	UN	1,00000000	R\$ 1,9300	R\$ 1,9300
10428	CAIXA PASSAG. CHAPA C/TAMPA PARAF. 100X100X80MM	SEINFRA	UN	1,00000000	R\$ 11,2000	R\$ 11,2000
10957	CURVA DE PVC RIGIDO PARA ELETRODUTO DE 3/4"	SEINFRA	UN	1,00000000	R\$ 2,7300	R\$ 2,7300
10981	DISJUNTOR MONOPOLAR 16A	SEINFRA	UN	0,10000000	R\$ 11,0900	R\$ 1,1090
11075	ELETRODUTO DE PVC RIGIDO 3/4"	SEINFRA	M	3,00000000	R\$ 4,5700	R\$ 13,7100
11105	ESPELHO 4"X2" OU 3"X3"	SEINFRA	UN	1,00000000	R\$ 2,9000	R\$ 2,9000
11181	FITA ISOLANTE	SEINFRA	M	3,00000000	R\$ 0,7500	R\$ 2,2500
11262	INTERRUPTOR 2 TECLAS PARALELO 1 TOMADA 2POLOS	SEINFRA	UN	1,00000000	R\$ 24,7400	R\$ 24,7400
11409	LUVA DE PVC RIGIDO PARA ELETRODUTO 3/4"	SEINFRA	UN	2,00000000	R\$ 1,1800	R\$ 2,3600
TOTAL Material:						R\$ 88,2490
Mão de Obra	FORNTE	UNID	COEFICIENTE	PREÇO UNITÁRIO	TOTAL	
10042	AJUDANTE DE ELETRICISTA	SEINFRA	H	3,00000000	R\$ 19,1000	R\$ 57,3000
12312	ELETRICISTA	SEINFRA	H	3,00000000	R\$ 24,1500	R\$ 72,4500
12543	SERVEENTE	SEINFRA	H	2,50000000	R\$ 18,4600	R\$ 46,1500

RELATÓRIO ANALÍTICO - COMPOSIÇÕES DE CUSTOS						
 PREFEITURA DE QUIXERÉ	OBRA:	CONSTRUÇÃO DE VESTIÁRIOS, BANHEIROS E MURADA DO CAMPO DE FUTEBOL	DATA :	23/06/2025	BDI : 27,1	
	DESCRIÇÃO:	CONSTRUÇÃO DE VESTIÁRIOS, BANHEIROS E MURADA DO CAMPO DE FUTEBOL	FONTE	VERSÃO	HORA	I
	LOCAL:	DISTRITO DA LAGOINHA	SEINFRA	028.1 COM DESONERAÇÃO	84,44%	47,48%
	CLIENTE:	PREFEITURA MUNICIPAL DE QUIXERÉ	SINAPI	2025/02 COM DESONERAÇÃO	92,17%	53,50%
			Composições Próprias	PRÓPRIA	0,00%	0,00%

TOTAL Mão de Obra:	R\$ 175,9000
--------------------	--------------

VALOR:	R\$ 264,15
--------	------------

COMP-426872 LUMINÁRIA BÁSICA C/1 LÂMPADA LED 3U DE 9 A 20W (UN) (UN)

Material	DESCRIÇÃO	FONTE	UNID	COEFICIENTE	PREÇO UNITÁRIO	TOTAL
INS-765730	LAMPADA DE LED 3U DE 9 A 20W	Composições	UN	1,00000000	R\$ 15,00	R\$ 15,00
INS-273867	PLAFON COM SOQUETE PORCELANA E27	Composições	UN	1,00000000	R\$ 5,00	R\$ 5,00
TOTAL Geral:						R\$ 20,00

Mão de Obra	DESCRIÇÃO	FONTE	UNID	COEFICIENTE	PREÇO UNITÁRIO	TOTAL
10042	AJUDANTE DE ELETRICISTA	SEINFRA	H	0,22990000	R\$ 19,10	R\$ 4,39
12312	ELETRICISTA	SEINFRA	H	0,55180000	R\$ 24,15	R\$ 13,33
TOTAL Mão de Obra:						R\$ 17,72

VALOR:	R\$ 37,72
--------	-----------

C4458 LAJE PRÉ-FABRICADA TRELIÇADA P/ FÓRRO - VÃO ACIMA DE 4,81 m (M2)

Material	DESCRIÇÃO	FONTE	UNID	COEFICIENTE	PREÇO UNITÁRIO	TOTAL
10169	AÇO CA-60	SEINFRA	KG	0,74000000	R\$ 7,5900	R\$ 5,6166
18285	LAJE PRÉ-FABRICADA TRELIÇADA P/ FÓRRO, DE 12 cm DE ALTURA E 4 cm DE CAPEADO - VÃO ACIMA DE 5,01 m	SEINFRA	M2	1,00000000	R\$ 77,3600	R\$ 77,3600
11691	PONTALETE / BARROTE DE 3"x3"	SEINFRA	M	1,30000000	R\$ 16,0900	R\$ 20,9170
11728	PREGO 18X27 (2.1/2" X 10) (APROXIMADAMENTE 198UN/KG)	SEINFRA	KG	0,03000000	R\$ 14,2000	R\$ 0,4260
11846	SARRAFO DE 1"x4"	SEINFRA	M	0,97000000	R\$ 6,0500	R\$ 5,8685
11916	TABUA DE 1" DE 3A. - L = 30cm	SEINFRA	M	0,65000000	R\$ 12,7700	R\$ 8,3005
TOTAL Material:						R\$ 118,4886

Mão de Obra	DESCRIÇÃO	FONTE	UNID	COEFICIENTE	PREÇO UNITÁRIO	TOTAL
12391	PEDREIRO	SEINFRA	H	0,35000000	R\$ 24,1600	R\$ 8,4560
12543	SERVENTE	SEINFRA	H	0,35000000	R\$ 18,4600	R\$ 6,4610
TOTAL Mão de Obra:						R\$ 14,9170

Serviço	DESCRIÇÃO	FONTE	UNID	COEFICIENTE	PREÇO UNITÁRIO	TOTAL
C0840	CONCRETO P/VIBR., FCK 15 MPa COM AGREGADO ADQUIRIDO	SEINFRA	M3	0,05700000	R\$ 495,6500	R\$ 28,2521
C1603	LANÇAMENTO E APLICAÇÃO DE CONCRETO C/ ELEVAÇÃO	SEINFRA	M3	0,05700000	R\$ 268,4800	R\$ 15,3034
TOTAL Serviço:						R\$ 43,5555

VALOR:	R\$ 176,96
--------	------------

C2461 TEXTURA ACRÍLICA 1 DEMÃO EM PAREDES EXTERNAS (M2)

Material	DESCRIÇÃO	FONTE	UNID	COEFICIENTE	PREÇO UNITÁRIO	TOTAL
11856	SELADOR ACRÍLICO	SEINFRA	L	0,19000000	R\$ 7,1400	R\$ 1,3586
12079	TEXTURA ACRÍLICA	SEINFRA	KG	0,31000000	R\$ 4,4700	R\$ 1,3857
TOTAL Material:						R\$ 2,7423

Mão de Obra	DESCRIÇÃO	FONTE	UNID	COEFICIENTE	PREÇO UNITÁRIO	TOTAL
10045	AJUDANTE DE PINTOR	SEINFRA	H	0,20000000	R\$ 19,1000	R\$ 3,8200

RELATÓRIO ANALÍTICO - COMPOSIÇÕES DE CUSTOS																			
 PREFEITURA DE QUIXERÊ	OBRA:	CONSTRUÇÃO DE VESTIÁRIOS, BANHEIROS E MURADA DO CAMPO DE FUTEBOL	DATA : 23/06/2025 BDI : 27,6																
	DESCRIÇÃO:	CONSTRUÇÃO DE VESTIÁRIOS, BANHEIROS E MURADA DO CAMPO DE FUTEBOL	<table border="1"> <thead> <tr> <th>FORTE</th> <th>VERSÃO</th> <th>HORA</th> <th>MI</th> </tr> </thead> <tbody> <tr> <td>SEINFRA</td> <td>028.1 COM DESONERAÇÃO</td> <td>84,44%</td> <td>47,48%</td> </tr> <tr> <td>SINAPI</td> <td>2025/02 COM DESONERAÇÃO</td> <td>92,17%</td> <td>53,50%</td> </tr> <tr> <td colspan="2">Composições Próprias</td> <td>PRÓPRIA</td> <td>0,00% 0,00%</td> </tr> </tbody> </table>	FORTE	VERSÃO	HORA	MI	SEINFRA	028.1 COM DESONERAÇÃO	84,44%	47,48%	SINAPI	2025/02 COM DESONERAÇÃO	92,17%	53,50%	Composições Próprias		PRÓPRIA	0,00% 0,00%
	FORTE	VERSÃO	HORA	MI															
	SEINFRA	028.1 COM DESONERAÇÃO	84,44%	47,48%															
SINAPI	2025/02 COM DESONERAÇÃO	92,17%	53,50%																
Composições Próprias		PRÓPRIA	0,00% 0,00%																
LOCAL:	DISTRITO DA LAGOINHA																		
CLIENTE:	PREFEITURA MUNICIPAL DE QUIXERÊ																		

12395	PINTOR	SEINFRA	H	0,30000000	R\$ 24,1600	R\$ 7,2480
					TOTAL Mão de Obra: R\$ 11,0680	
					VALOR:	R\$ 13,81

88488 PINTURA LÁTEX ACRÍLICA PREMIUM, APLICAÇÃO MANUAL EM TETO, DUAS DEMÃOS. AF_04/2023 (M2)

Material	FORTE	UNID	COEFICIENTE	PREÇO UNITÁRIO	TOTAL
00007356 TINTA LATEX ACRILICA PREMIUM, COR BRANCO FOSCO	SINAPI	L	0,22850000	R\$ 31,35	R\$ 7,16
TOTAL Material:					R\$ 7,16

Mão de Obra com Encargos Complementares	FORTE	UNID	COEFICIENTE	PREÇO UNITÁRIO	TOTAL
88310 PINTOR COM ENCARGOS COMPLEMENTARES	SINAPI	H	0,22700000	R\$ 28,67	R\$ 6,50
88316 SERVENTE COM ENCARGOS COMPLEMENTARES	SINAPI	H	0,07570000	R\$ 21,75	R\$ 1,64
TOTAL Mão de Obra com Encargos Complementares:					R\$ 8,14

VALOR:	R\$ 15,30
--------	-----------

C4162 FOSSA SÉPTICA E SUMIDOURO EM ANÉIS D=1,20M (UN)

Material	FORTE	UNID	COEFICIENTE	PREÇO UNITÁRIO	TOTAL
17964 ANEL PRE-MOLDADO DE CONCRETO D=1,20M, h=0,50M	SEINFRA	UN	6,00000000	R\$ 194,0200	R\$ 1.164,1200
10109 AREIA MEDIA	SEINFRA	M3	0,10900000	R\$ 83,5800	R\$ 9,1102
10805 CIMENTO PORTLAND	SEINFRA	KG	72,90000000	R\$ 0,7100	R\$ 51,7590
17966 LAJE DE FUNDO P/ FOSSA DE D=1,20M, E=0,10M	SEINFRA	UN	1,00000000	R\$ 236,6200	R\$ 236,6200
17965 TAMPA PRE-MOLDADA DE CONCRETO P/ FOSSA E SUMIDOURO DE D=1,20M,E=0,10M	SEINFRA	UN	2,00000000	R\$ 263,0300	R\$ 526,0600
TOTAL Material:					R\$ 1.987,6692

Mão de Obra	FORTE	UNID	COEFICIENTE	PREÇO UNITÁRIO	TOTAL
12391 PEDREIRO	SEINFRA	H	9,00000000	R\$ 24,1600	R\$ 217,4400
12543 SERVENTE	SEINFRA	H	5,00000000	R\$ 18,4600	R\$ 92,3000
TOTAL Mão de Obra:					R\$ 309,7400

Serviço	FORTE	UNID	COEFICIENTE	PREÇO UNITÁRIO	TOTAL
C2781 ESCAVAÇÃO MANUAL SOLO DE 1A CAT. PROF. DE 1.51 a 3.00m	SEINFRA	M3	8,04000000	R\$ 64,6100	R\$ 519,4644
C2860 LASTRO DE AREIA ADQUIRIDA	SEINFRA	M3	0,23000000	R\$ 161,5100	R\$ 37,1473
C2862 LASTRO DE BRITA	SEINFRA	M3	0,23000000	R\$ 152,4900	R\$ 35,0727
C2921 REATERRO C/COMPACTAÇÃO MANUAL S/CONTROLE, MATERIAL DA VALA	SEINFRA	M3	5,52000000	R\$ 31,3800	R\$ 173,2176
C2593 TUBO PVC BRANCO P/ESGOTO D=100MM (4')	SEINFRA	M	4,00000000	R\$ 42,1400	R\$ 168,5600
TOTAL Serviço:					R\$ 933,4620

VALOR:	R\$ 3.230,90
--------	--------------

99803 LIMPEZA DE PISO CERÂMICO OU PORCELANATO COM PANO ÚMIDO. AF_04/2019 (M2)

Mão de Obra com Encargos Complementares	FORTE	UNID	COEFICIENTE	PREÇO UNITÁRIO	TOTAL
88316 SERVENTE COM ENCARGOS COMPLEMENTARES	SINAPI	H	0,09700000	R\$ 21,75	R\$ 2,10
TOTAL Mão de Obra com Encargos Complementares:					R\$ 2,10

RELATÓRIO ANALÍTICO - COMPOSIÇÕES DE CUSTOS																		
OBRA:	CONSTRUÇÃO DE VESTIÁRIOS, BANHEIROS E MURADA DO CAMPO DE FUTEBOL	DATA : 23/06/2025	BDI : 27,6															
DESCRIÇÃO:	CONSTRUÇÃO DE VESTIÁRIOS, BANHEIROS E MURADA DO CAMPO DE FUTEBOL	<table border="1"> <thead> <tr> <th>FORTE</th> <th>VERSÃO</th> <th>HORA</th> <th>MIL</th> </tr> </thead> <tbody> <tr> <td>SEINFRA</td> <td>028.1 COM DESONERAÇÃO</td> <td>84,44%</td> <td>47,48%</td> </tr> <tr> <td>SINAPI</td> <td>2025/02 COM DESONERAÇÃO</td> <td>82,17%</td> <td>53,50%</td> </tr> <tr> <td>Composições Próprias</td> <td>PRÓPRIA</td> <td>0,00%</td> <td>0,00%</td> </tr> </tbody> </table>	FORTE	VERSÃO	HORA	MIL	SEINFRA	028.1 COM DESONERAÇÃO	84,44%	47,48%	SINAPI	2025/02 COM DESONERAÇÃO	82,17%	53,50%	Composições Próprias	PRÓPRIA	0,00%	0,00%
FORTE	VERSÃO	HORA	MIL															
SEINFRA	028.1 COM DESONERAÇÃO	84,44%	47,48%															
SINAPI	2025/02 COM DESONERAÇÃO	82,17%	53,50%															
Composições Próprias	PRÓPRIA	0,00%	0,00%															
LOCAL:	DISTRITO DA LAGOINHA																	
CLIENTE:	PREFEITURA MUNICIPAL DE QUIXERÉ																	

VALOR:	R\$ 2,10
--------	----------

Márcio José Lima de Oliveira
Engenheiro Civil
CREA 062149902-1

MARCIO JOSE LIMA DE OLIVEIRA:0804096830
5
Assinado de forma digital por
MARCIO JOSE LIMA DE OLIVEIRA:08040968305
Dados: 2025.06.24 12:25:01 -03'00'

ORÇAMENTO - CURVA ABC DE SERVIÇOS

OBRA: CONSTRUÇÃO DE VESTIÁRIOS, BANHEIROS E MURADA DO CAMPO DE FUTEBOL

DATA: 23/06/2025 BDI: 27,64%



DESCRIÇÃO: CONSTRUÇÃO DE VESTIÁRIOS, BANHEIROS E MURADA DO CAMPO DE FUTEBOL

SEINFRA 028.1 COM DESONERAÇÃO 84,44% 47,48%

LOCAL: DISTRITO DA LAGOINHA

SINAPI 202502 COM DESONERAÇÃO 92,17% 53,50%

CLIENTE: PREFEITURA MUNICIPAL DE QUIXERÊ

PROPRIA 0,00% 0,00%

CÓDIGO	DESCRIÇÃO	FONTE	TIPO	UNIDADE	QUANTIDADE	PREÇO UNITÁRIO	PREÇO TOTAL	%	ACUMUL. %	CL
C1807	MURO CONTORNO DE ALVENARIA E CONCRETO (PILAR+CINTA) REBOCADO, COM PINTURA	SEINFRA	Serviço	M2	298,18	R\$ 403,33	R\$ 120.264,94	30,38%	30,38%	A
C0734	CERCA C/ MOURÕES PM - CONCRETO E ARAME LISO - 6 FIOS	SEINFRA	Serviço	M²	309,54	R\$ 193,21	R\$ 59.806,22	15,11%	45,48%	A
C4431	CERÂMICA ESMALTADA C/ ARG. CIMENTO E AREIA ATÉ 10x10cm (100 cm²) - DECORATIVA P/ PAREDE	SEINFRA	Serviço	M2	132,18	R\$ 159,04	R\$ 21.021,91	5,31%	50,79%	B
C4466	COBERTURA TELHA CERÂMICA (RIPA, CAIBRO, LINHA)	SEINFRA	Serviço	M2	76,26	R\$ 228,13	R\$ 17.397,19	4,39%	55,19%	B
C1967	PORTA DE ALUMÍNIO ANODIZADO COMPACTA	SEINFRA	Serviço	M2	21,00	R\$ 817,02	R\$ 17.157,42	4,33%	59,52%	B
C4458	LAJE PRÉ-FABRICADA TRELICADA P/ FÓRRO - VÃO ACIMA DE 4,81 m	SEINFRA	Serviço	M2	65,76	R\$ 225,87	R\$ 14.853,21	3,75%	63,27%	B
C3028	REBOCO C/ ARGAMASSA DE CIMENTO E AREIA PENEIRADA, TRAÇO 1:3	SEINFRA	Serviço	M2	206,04	R\$ 66,02	R\$ 13.602,76	3,44%	66,71%	B
C0073	ALVENARIA DE TUOLO CERÂMICO FURADO (9x19x19)cm C/ARGAMASSA MISTA DE CAL HIDRATADA ESP.=10cm (1:2:8)	SEINFRA	Serviço	M2	189,11	R\$ 80,39	R\$ 13.594,75	3,43%	70,14%	B
C3007	PORCELANATO RETIFICADO NATURAL (FOSCO) C/ ARG. PRÉ-FABRICADA - P/ PISO	SEINFRA	Serviço	M2	59,76	R\$ 173,00	R\$ 10.338,48	2,61%	72,76%	B
A_0119	VIGA BALDRAME RETANGULAR DE CONCRETO P/ VIBR., FCK 25MPa COM SESSÃO (15X15)CM TENDO 4 FERROS DE 3/8" E ESTRIBO DE 3/16" A CADA 15CM COM IMPERMEABILIZAÇÃO DE EMULSÃO ASFÁLTICA	Composição	Gerai	M	51,50	R\$ 175,51	R\$ 9.038,76	2,28%	75,04%	B
A0378	PILAR RETANGULAR DE CONCRETO P/ VIBR., FCK 25MPa COM SESSÃO (15X25)CM TENDO 4 FERROS DE 3/8" E ESTRIBO DE 3/16" ESPAÇADO A CADA 15CM.	Composição	Serviço	M	54,00	R\$ 154,93	R\$ 8.366,22	2,11%	77,15%	B
C3023	EMBOÇO C/ ARGAMASSA DE CIMENTO E AREIA PENEIRADA, TRAÇO 1:3	SEINFRA	Serviço	M2	132,18	R\$ 59,34	R\$ 7.843,56	1,98%	79,13%	B
C1947	PONTO ELÉTRICO, MATERIAL E EXECUÇÃO	SEINFRA	Serviço	PT	22,00	R\$ 337,16	R\$ 7.417,52	1,87%	81,01%	C
C4873	PORTÃO COM PERFIL EM TUBO DE AÇO GALVANIZADO DE 2" (4X2,5)IN, INCL. PILARES DE SUSTENTAÇÃO	SEINFRA	Serviço	UN	1,00	R\$ 6.785,55	R\$ 6.785,55	1,71%	82,72%	C
C0348	BACIA DE LOUÇA BRANCA C/CAIXA ACOFLADA	SEINFRA	Serviço	UN	7,00	R\$ 844,40	R\$ 5.910,80	1,49%	84,21%	C
C1948	PONTO HIDRÁULICO, MATERIAL E EXECUÇÃO	SEINFRA	Serviço	PT	17,00	R\$ 327,36	R\$ 5.565,12	1,41%	85,62%	C
C1950	PONTO SANITÁRIO, MATERIAL E EXECUÇÃO	SEINFRA	Serviço	PT	17,00	R\$ 303,83	R\$ 5.165,11	1,30%	86,92%	C
A0283	VIGA DE COROAMENTO RETANGULAR DE CONCRETO P/ VIBR., FCK 25 MPA COM SESSÃO (15X15)CM TENDO 4 FERROS DE 3/8" E ESTRIBO DE 3/16" ESPAÇADO A CADA 15CM.	Composição	Gerai	M	51,50	R\$ 94,17	R\$ 4.849,76	1,23%	88,15%	C
C0054	ALVENARIA DE EMBASAMENTO DE PEDRA ARGAMASSADA	SEINFRA	Serviço	M3	6,18	R\$ 694,25	R\$ 4.290,46	1,08%	89,23%	C
C4162	FOSSA SÉPTICA E SUMIDOURO EM ANÉIS D=1,20M	SEINFRA	Serviço	UN	1,00	R\$ 4.123,92	R\$ 4.123,92	1,04%	90,27%	C
A0350	SAPATAS RETANGULAR DE CONCRETO P/ VIBR., FCK 25 MPA COM SESSÃO (80X80)CM TENDO 6 FERROS DE 3/8" ESPAÇADO A CADA 15CM NA LONGITUDINAL E TRANSVERSAL E VIRADA DE 9 CM - A SAPATA CONTEM UM LASTRO DE CONCRETO DE 5 CM COM A ALTURA DO CUSCUZ DE 40 CM	Composição	Serviço	UN	12,00	R\$ 94,150	R\$ 4.088,00	1,04%	91,31%	C
C2461	TEXTURA ACRÍLICA 1 DEMÃO EM PAREDES EXTERNAS	SEINFRA	Serviço	M2	206,04	R\$ 17,63	R\$ 3.632,49	0,92%	92,23%	C

ORÇAMENTO - CURVA ABC DE SERVIÇOS

OBRA: CONSTRUÇÃO DE VESTIÁRIOS, BANHEIROS E MURADA DO CAMPO DE FUTEBOL

DESCRIBÇÃO: CONSTRUÇÃO DE VESTIÁRIOS, BANHEIROS E MURADA DO CAMPO DE FUTEBOL

LOCAL: DISTRITO DA LAGOINHA

CLIENTE: PREFEITURA MUNICIPAL DE QUIXERÊ

DATA: 23/06/2025

VERBÃO

028.1 COM DESONERAÇÃO

202502 COM DESONERAÇÃO

PROPRIA

Composição Propria

BDI: 27,64%

HORA

MEB

84,44%

47,48%

92,17%

53,60%

0,00%

0,00%

CÓDIGO	DESCRIÇÃO	FONTE	TIPO	UNIDADE	QUANTIDADE	PREÇO UNITÁRIO	PREÇO TOTAL	%	ACUMUL %	CL
C1611	LASTRO DE CONCRETO REGULARIZADO ESP = 5CM	SEINFRA	Serviço	M2	59,76	R\$ 59,56	R\$ 3.499,55	0,88%	93,11%	C
C1619	LAVATÓRIO DE LOUÇA BRANCA SICOLUNA C/TORNEIRA E ACESSÓRIOS	SEINFRA	Serviço	UN	5,00	R\$ 691,95	R\$ 3.459,75	0,87%	93,99%	C
C0776	CHAPISCO C/ ARGAMASSA DE CIMENTO E AREIA S/PENEIRAR TRAÇO 1:3 ESP.= 5mm P/ PAREDE	SEINFRA	Serviço	M2	338,22	R\$ 9,47	R\$ 3.202,94	0,81%	94,79%	C
C4592	ALVENARIA DE EMBASAMENTO EM TIJOLO CERÂMICO FURADO C/ ARGAMASSA CIMENTO E AREIA 1:4	SEINFRA	Serviço	M3	3,09	R\$ 846,71	R\$ 2.616,33	0,66%	95,46%	C
C1102	REJUNTAMENTO C/ ARG. PRÉ-FABRICADA, JUNTA ATÉ 2mm EM CERÂMICA, ATÉ 10x10 cm (100 cm²) - DECORATIVA (PAREDE/PISO)	SEINFRA	Serviço	M2	132,18	R\$ 16,06	R\$ 2.387,17	0,60%	96,06%	C
C2107	REBOCO C/ ARGAMASSA DE CAL EM PASTA E AREIA PENEIRADA TRAÇO 1:1:5 ESP=5 mm P/ TETO	SEINFRA	Serviço	M2	59,76	R\$ 39,20	R\$ 2.342,59	0,59%	96,65%	C
C0328	ATERRO C/COMPACTAÇÃO MECÂNICA E CONTROLE, MAT. DE AQUISIÇÃO	SEINFRA	Serviço	M3	14,80	R\$ 133,35	R\$ 1.973,58	0,50%	97,15%	C
C1256	ESCAVAÇÃO MANUAL CAMPO ABERTO EM TERRA ATÉ 2M	SEINFRA	Serviço	M3	21,54	R\$ 69,04	R\$ 1.487,12	0,38%	97,52%	C
C1937	PLACAS PADRÃO DE OBRA	SEINFRA	Serviço	M2	6,00	R\$ 234,10	R\$ 1.404,60	0,35%	97,88%	C
88488	PINTURA LÁTEX ACRÍLICA PREMIUM, APLICAÇÃO MANUAL EM TETO, DUAS DEMÃOS. AF_04/2023	SINAPI	Serviço	M2	59,76	R\$ 19,53	R\$ 1.167,11	0,29%	98,17%	C
C0778	CHAPISCO C/ ARGAMASSA DE CIMENTO E AREIA S/ PENEIRAR TRAÇO 1:3 ESP=5 mm P/ TETO	SEINFRA	Serviço	M2	59,76	R\$ 18,43	R\$ 1.101,38	0,28%	98,45%	C
COMP-426872	LUMINÁRIA BÁSICA C/1 LÂMPADA LED 3U DE 9 A 20W (UN)	Composição	Geral	UN	17,00	R\$ 48,15	R\$ 818,55	0,21%	98,66%	C
C2686	VERGA RETA DE CONCRETO ARMADO	SEINFRA	Serviço	M3	0,33	R\$ 2.308,24	R\$ 761,72	0,19%	98,85%	C
C1123	REJUNTAMENTO C/ ARG. PRÉ-FABRICADA, JUNTA ATÉ 2mm EM CERÂMICA, ACIMA DE 30x30 cm (900 cm²) E PORCELANATOS (PAREDE/PISO)	SEINFRA	Serviço	M2	59,76	R\$ 12,29	R\$ 734,45	0,19%	99,04%	C
C3442	CAIXA D'ÁGUA EM FIBERGLASS - CAP. 1000L	SEINFRA	Serviço	UN	1,00	R\$ 696,57	R\$ 696,57	0,19%	99,21%	C
C2921	REATERRO C/COMPACTAÇÃO MANUAL S/CONTROLE, MATERIAL DA VALA	SEINFRA	Serviço	M3	15,08	R\$ 40,05	R\$ 603,95	0,15%	99,37%	C
C1630	LOCAÇÃO DA OBRA - EXECUÇÃO DE GABARITO	SEINFRA	Serviço	M2	59,76	R\$ 9,13	R\$ 545,81	0,14%	99,50%	C
C2284	SOLEIRA DE GRANITO L= 15cm	SEINFRA	Serviço	M	4,00	R\$ 121,56	R\$ 486,24	0,12%	99,63%	C
C4463	CUIMEIRA TELHA CERÂMICA, EMBOÇADA	SEINFRA	Serviço	M	8,30	R\$ 38,42	R\$ 318,89	0,09%	99,71%	C
C0387	BEIRA E BICA EM TELHA COLONIAL	SEINFRA	Serviço	M	16,40	R\$ 17,87	R\$ 293,07	0,07%	99,78%	C
C0805	COBOGO DE CIMENTO TIPO DIAMANTE	SEINFRA	Serviço	M2	1,44	R\$ 182,46	R\$ 262,74	0,07%	99,85%	C
C0604	CAIXA DE INSPEÇÃO EM ALVENARIA - 1 TIJOLO COMUM	SEINFRA	Serviço	M2	0,72	R\$ 328,06	R\$ 236,20	0,06%	99,91%	C
99803	LIMPEZA DE PISO CERÂMICO OU PORCELANATO COM PANO ÚMIDO. AF_04/2019	SINAPI	Serviço	M2	59,76	R\$ 2,68	R\$ 160,16	0,04%	99,95%	C
C2078	QUADRO DE DISTRIBUIÇÃO EMBUTIR ATE 6 DIVISÕES, SIBARRAMENTO	SEINFRA	Serviço	UN	1,00	R\$ 126,29	R\$ 126,29	0,03%	99,98%	C

ORÇAMENTO - CURVA ABC DE SERVIÇOS

ORÇAMENTO - CURVA ABC DE SERVIÇOS		DATA : 23/06/2025		BDI : 27,64%						
OBRA:	CONSTRUÇÃO DE VESTIÁRIOS, BANHEIROS E MURADA DO CAMPO DE FUTEBOL									
DESCRIÇÃO:	CONSTRUÇÃO DE VESTIÁRIOS, BANHEIROS E MURADA DO CAMPO DE FUTEBOL									
LOCAL:	DISTRITO DA LAGOINHA									
CLIENTE:	PREFEITURA MUNICIPAL DE QUIXERÊ									
CÓDIGO	DESCRIÇÃO	FONTE	TIPO	UNIDADE	QUANTIDADE	PREÇO UNITÁRIO	PREÇO TOTAL	%	ACUMUL %	CL
C0797	CHUVEIRO PLÁSTICO (INSTALADO)	SEINFRA	Serviço	UN	5,00	R\$ 16,87	R\$ 84,35	0,02%	100,00%	C

Subtotal até 100,00%: R\$ 395.895,08

Outros: R\$ 0,00

Valor total do Orçamento: R\$ 395.895,08

Márcio José Lima de Oliveira
Engenheiro Civil
CREA 062149902-1

Assinado de forma digital por
MARCIO JOSE LIMA DE OLIVEIRA:08040968305
Dados: 2025.06.24 12:25:11
-03'00'



CRONOGRAMA FÍSICO-FINANCEIRO

OBRA: CONSTRUÇÃO DE VESTIÁRIOS, BANHEIROS E MURADA DO CAMPO DE FUTEBOL

DATA: 23/06/2025 **BDI:** 27,64%

DESCRIÇÃO: CONSTRUÇÃO DE VESTIÁRIOS, BANHEIROS E MURADA DO CAMPO DE FUTEBOL

LOCAL: DISTRITO DA LAGOINHA

CLIENTE: PREFEITURA MUNICIPAL DE QUIXERÊ



ITEM	DESCRIÇÃO	VALOR (R\$)	MÊS							Total parcela	
			MÊS 1	MÊS 2	MÊS 3	MÊS 4	MÊS 5	MÊS 6	MÊS 7		
1	SERVIÇOS PRELIMINARES	R\$ 1.404,60	100,00 % R\$ 1.404,60								100,00 % R\$ 1.404,60
2	MURO	R\$ 180.071,16	34,68 % R\$ 60.132,47	34,68 % R\$ 60.132,47	30,64 % R\$ 59.806,22						100,00 % R\$ 180.071,16
3	ESQUADRIAS	R\$ 6.785,55		100,00 % R\$ 6.785,55							100,00 % R\$ 6.785,55
4	CONSTRUÇÃO DOS VESTIÁRIOS	R\$ 207.633,77				20,50 % R\$ 45.179,42	27,02 % R\$ 56.016,14	34,85 % R\$ 70.742,21	17,63 % R\$ 35.696,00		100,00 % R\$ 207.633,77
		R\$ 395.895,08	R\$ 61.537,07	R\$ 66.918,02	R\$ 59.806,22	R\$ 45.179,42	R\$ 56.016,14	R\$ 70.742,21	R\$ 35.696,00		R\$ 395.895,08
			R\$ 61.537,07	R\$ 128.455,09	R\$ 188.261,31	R\$ 233.440,73	R\$ 289.456,87	R\$ 360.199,08	R\$ 395.895,08		R\$ 395.895,08

Márcio José Lima de Oliveira
 Engenheiro Civil
CREA 062149902-1

Assinado de forma digital por
MARCIO JOSE LIMA DE OLIVEIRA:08040968305
 Dados: 2025.06.24 12:25:22 -03'00'

COMPOSIÇÃO DO BDI			
OBRA:	CONSTRUÇÃO DE VESTIÁRIOS, BANHEIROS E MURADA DO CAMPO DE FUTEBOL	DATA : 23/06/2025	BDI : 27,
DESCRIÇÃO:	CONSTRUÇÃO DE VESTIÁRIOS, BANHEIROS E MURADA DO CAMPO DE FUTEBOL	FORTE	VERBAO
LOCAL:	DISTRITO DA LAGOINHA	SEINFRA	HORA
CLIENTE:	PREFEITURA MUNICIPAL DE QUIXERÉ	SINAPI	
		Composições Próprias	
		028.1 COM DESONERAÇÃO	84,44% 47,48%
		2025/02 COM DESONERAÇÃO	92,17% 53,50%
		PRÓPRIA	0,00% 0,00%



PREFEITURA DE QUIXERÉ

COD	DESCRIÇÃO	%
	Beneficio	
S + G	Garantia/seguros	0,80%
L	Lucro	7,40%
	TOTAL	8,20%

Despesas Indiretas		
AC	Administração central	4,00%
DF	Despesas financeiras	1,23%
R	Riscos	1,27%
	TOTAL	6,50%

I	Impostos	%
	PIS	0,65%
	COFINS	3,00%
	ISS	2,40%
	CPRB	3,60%
	TOTAL	9,65%

BDI = 27,64%

$$\frac{(1 + AC + S + R + G) \times (1 + DF) \times (1 + L)}{(1 - I)} - 1$$

Márcio José Lima de Oliveira
Engenheiro Civil
CREA 062149902-1

MARCIO JOSE LIMA
DE
OLIVEIRA:08040968
305

Assinado de forma digital
por MARCIO JOSE LIMA DE
OLIVEIRA:08040968305
Dados: 2025.06.24
12:25:32 -03'00'



TABELA DE ENCARGOS SOCIAIS

OBRA:	CONSTRUÇÃO DE VESTIÁRIOS, BANHEIROS E MURADA DO CAMPO DE FUTEBOL	DATA :	23/06/2025	BDI :	27,6
DESCRIÇÃO:	CONSTRUÇÃO DE VESTIÁRIOS, BANHEIROS E MURADA DO CAMPO DE FUTEBOL	FONTE	VERSÃO	HORA	MI
LOCAL:	DISTRITO DA LAGOINHA	SEINFRA	028.1 COM DESONERAÇÃO	84,44%	47,48%
CLIENTE:	PREFEITURA MUNICIPAL DE QUIXERÊ	SINAPI	2025/02 COM DESONERAÇÃO	92,17%	53,50%
		Composições Proprias	PRÓPRIA	0,00%	0,00%

COD	DESCRIÇÃO	HORISTA %	MENSALISTA %
A	GRUPO A		
A1	INSS	0,00%	0,00%
A2	SESI	1,50%	1,50%
A3	SENAI	1,00%	1,00%
A4	INCRA	0,20%	0,20%
A5	SEBRAE	0,60%	0,60%
A6	Salário Educação	2,50%	2,50%
A7	Seguro Contra Acidentes de Trabalho	3,00%	3,00%
A8	FGTS	8,00%	8,00%
A9	SECONCI	0,00%	0,00%
	TOTAL	16,80%	16,80%

B	GRUPO B		
B1	Repouso Semanal Remunerado	17,85%	0,00%
B2	Feriados	3,71%	0,00%
B3	Auxílio - Enfermidade	0,87%	0,66%
B4	13º Salário	11,03%	8,33%
B5	Licença Paternidade	0,07%	0,05%
B6	Faltas Justificadas	0,74%	0,56%
B7	Dias de Chuvas	1,59%	0,00%
B8	Auxílio Acidente de Trabalho	0,11%	0,08%
B9	Férias Gozadas	12,35%	9,33%
B10	Salário Maternidade	0,04%	0,03%
	TOTAL	48,36%	19,04%

C	GRUPO C		
C1	Aviso Prévio Indenizado	5,52%	4,17%
C2	Aviso Prévio Trabalhado	0,13%	0,10%
C3	Férias Indenizadas	1,72%	1,30%
C4	Depósito Rescisão Sem Justa Causa	2,87%	2,17%
C5	Indenização Adicional	0,46%	0,35%
	TOTAL	10,70%	8,09%

D	GRUPO D		
D1	Reincidência de Grupo A sobre Grupo B	8,12%	3,20%
D2	Reincidência de Grupo A sobre Aviso Prévio Trabalhado e Reincidência do FGTS sobre Aviso Prévio Indenizado	0,46%	0,35%
	TOTAL	8,58%	3,55%

A + B + C + D = 84,44% 47,48%

Márcio José Lima de Oliveira
Engenheiro Civil
CREA 062149902-1

MARCIO JOSE
LIMA DE
OLIVEIRA:080409
68305

Assinado de forma digital
por MARCIO JOSE LIMA
DE
OLIVEIRA:08040968305
Dados: 2025.06.24
12:25:44 -03'00'

TABELA DE ENCARGOS SOCIAIS			
OBRA:	CONSTRUÇÃO DE VESTIÁRIOS, BANHEIROS E MURADA DO CAMPO DE FUTEBOL	DATA : 23/06/2025	BDI : 27,6
DESCRIÇÃO:	CONSTRUÇÃO DE VESTIÁRIOS, BANHEIROS E MURADA DO CAMPO DE FUTEBOL	FONTE	VERBÃO
LOCAL:	DISTRITO DA LAGOINHA	SEINFRA	028.1 COM DESONERAÇÃO
CLIENTE:	PREFEITURA MUNICIPAL DE QUIXERÉ	SINAPI	2025/02 COM DESONERAÇÃO
		Composições Próprias	PROPRIA
			HORA
			84,44%
			47,48%
			92,17%
			53,50%
			0,00%
			0,00%

COD	DESCRIÇÃO	HORISTA %	MENSALISTA %
A	GRUPO A		
A1	INSS	5,00%	5,00%
A2	SESI	1,50%	1,50%
A3	SENAI	1,00%	1,00%
A4	INCRA	0,20%	0,20%
A5	SEBRAE	0,60%	0,60%
A6	Salário Educação	2,50%	2,50%
A7	Seguro Contra Acidentes de Trabalho	3,00%	3,00%
A8	FGTS	8,00%	8,00%
A9	SECONCI	0,00%	0,00%
	TOTAL	21,80%	21,80%

B	GRUPO B		
B1	Repouso Semanal Remunerado	17,86%	0,00%
B2	Feriados	3,71%	0,00%
B3	Auxílio - Enfermidade	0,86%	0,65%
B4	13º Salário	11,07%	8,33%
B5	Licença Paternidade	0,07%	0,05%
B6	Faltas Justificadas	0,74%	0,56%
B7	Dias de Chuvas	1,64%	0,00%
B8	Auxílio Acidente de Trabalho	0,10%	0,07%
B9	Férias Gozadas	12,98%	9,77%
B10	Salário Maternidade	0,03%	0,03%
	TOTAL	49,06%	19,46%

C	GRUPO C		
C1	Aviso Prévio Indenizado	5,54%	4,17%
C2	Aviso Prévio Trabalhado	0,13%	0,10%
C3	Férias Indenizadas	1,81%	1,36%
C4	Depósito Rescisão Sem Justa Causa	2,75%	2,07%
C5	Indenização Adicional	0,47%	0,35%
	TOTAL	10,70%	8,05%

D	GRUPO D		
D1	Reincidência de Grupo A sobre Grupo B	10,14%	3,83%
D2	Reincidência de Grupo A sobre Aviso Prévio Trabalhado e Reincidência do FGTS sobre Aviso Prévio Indenizado	0,47%	0,36%
	TOTAL	10,61%	4,19%

A + B + C + D = 92,17% 53,50%

Márcio José Lima de Oliveira
Engenheiro Civil
CREA 062149902-1

MARCIO JOSE LIMA DE
OLIVEIRA:08040968305

Assinado de forma digital por
MARCIO JOSE LIMA DE
OLIVEIRA:08040968305
Dados: 2025.06.24 12:25:53 -03'00'

		MEMORIAL DESCRITIVO				
 PREFEITURA DE QUIXERÉ	OBRA:	CONSTRUÇÃO DE VESTIÁRIOS, BANHEIROS E MURADA DO CAMPO DE FUTEBOL	DATA : 23/06/2025	BDI : 26,3		
	DESCRIÇÃO:	CONSTRUÇÃO DE VESTIÁRIOS, BANHEIROS E MURADA DO CAMPO DE FUTEBOL	SEINFRA	VERSÃO 028.1 COM DESONERAÇÃO	HORA 84,44%	II 47,48%
	LOCAL:	DISTRITO DA LAGOINHA	SINAPI	2025/02 COM DESONERAÇÃO	92,17%	53,50%
	CLIENTE:	PREFEITURA MUNICIPAL DE QUIXERÉ	Composições Próprias	PRÓPRIA	0,00%	0,00%

1. SERVIÇOS PRELIMINARES

1.1. C1937 PLACAS PADRÃO DE OBRA (M2)

A EMPREITEIRA DEVERÁ PROVIDENCIAR A COLOCAÇÃO DAS PLACAS PADRÃO ADOTADO PELA PREFEITURA, ASSIM COMO AQUELAS DETERMINADAS PELO CREA.

SERÁ COLOCADA PLACA EM MATERIAL TIPO CHAPA ZINCADA, ESPESSURA 0,3MM, MONTADA SOBRE MOLDURA DE MADEIRA. A PLACA SERÁ COLOCADA EM LOCAIS ESTRATÉGICOS.

2. MURO

2.1. C1807 MURO CONTORNO DE ALVENARIA E CONCRETO (PILAR+CINTA) REBOCADO, COM PINTURA (M2)

DEVE SER CONSTRUÍDO UM MURO DE ALVENARIA CONFORME PROJETO E ORÇAMENTO, SEGUINDO A COMPOSIÇÃO INDICADA.

2.2. C0734 CERCA C/ MOURÕES PM - CONCRETO E ARAME LISO - 6 FIOS (M²)

A CERCA C/ MOURÕES PM - CONCRETO E ARAME LISO - 6 FIOS SERÁ CONSTRUÍDA AO REDOR DO CAMPO.

3. ESQUADRIAS

3.1. C4873 PORTÃO COM PERFIL EM TUBO DE AÇO GALVANIZADO DE 2" (4X2,5)m, INCL. PILARES DE SUSTENTAÇÃO (UN)

SERÃO CONFECCIONADOS PORTÕES TUBO GALVANIZADO (01 ENTRADA), DE DIMENSÕES DE ACORDO COM O PROJETO. TODOS OS TRABALHOS DE FERRO DEVERÃO SER EXECUTADOS COM PRECISÃO DE CORTES E AJUSTES, DE CONFORMIDADE COM OS RESPECTIVOS DETALHES E COM AS ESPECIFICAÇÕES PRÓPRIAS, ALÉM DAS PREVISTAS NESTAS ESPECIFICAÇÕES.

AS COLOCAÇÕES DAS ESQUADRIAS SERÃO REALIZADAS PERFEITAMENTE ESQUADRINHADAS OU LIMADAS, DE MODO A SEREM ELIMINADAS AS REBARBAS E SALIÊNCIAS. A ESTRUTURA DA ESQUADRIA DEVERÁ SE RÍGIDA. AS DIMENSÕES ESTÃO EM PROJETO OU EM ORÇAMENTO. ELAS DEVERÃO RECEBER O TRATAMENTO ANTICORROSIVO ANTES DO CHUMBAMENTO E PINTURA.

4. CONSTRUÇÃO DOS VESTIÁRIOS

4.1. SERVIÇOS PRELIMINARES

4.1.1. C1630 LOCAÇÃO DA OBRA - EXECUÇÃO DE GABARITO (M2)

FICARÁ SOB RESPONSABILIDADE DIRETA DA EMPREITEIRA A LOCAÇÃO DA OBRA, QUE DEVERÁ SER EXECUTADA COM RIGOR TÉCNICO, OBSERVANDO-SE ATENTAMENTE O PROJETO ARQUITETÔNICO E O DE IMPLANTAÇÃO, QUANTO A NÍVEIS E COTAS ESTABELECIDAS NELES.

A LOCAÇÃO SERÁ POR EIXOS OU FACES DE PAREDES. CASO NECESSÁRIO, DEVE-SE SEMPRE UTILIZAR APARELHOS TOPOGRÁFICOS DE MAIOR PRECISÃO PARA IMPLANTAR OS ALINHAMENTOS, AS LINHAS NORMAIS E PARALELAS.

4.2. MOVIMENTO DE TERRA

MEMORIAL DESCRITIVO																	
OBRA:	CONSTRUÇÃO DE VESTIÁRIOS, BANHEIROS E MURADA DO CAMPO DE FUTEBOL	DATA : 23/06/2025	BDI : 26,3														
DESCRIÇÃO:	CONSTRUÇÃO DE VESTIÁRIOS, BANHEIROS E MURADA DO CAMPO DE FUTEBOL	SEINFRA	<table border="1"> <thead> <tr> <th>VERSÃO</th> <th>HORA</th> <th>%</th> </tr> </thead> <tbody> <tr> <td>028.1 COM DESONERAÇÃO</td> <td>84,44%</td> <td>47,48%</td> </tr> <tr> <td>SINAPI</td> <td>2025/02 COM DESONERAÇÃO</td> <td>92,17%</td> <td>53,50%</td> </tr> <tr> <td>Composições Próprias</td> <td>PRÓPRIA</td> <td>0,00%</td> <td>0,00%</td> </tr> </tbody> </table>	VERSÃO	HORA	%	028.1 COM DESONERAÇÃO	84,44%	47,48%	SINAPI	2025/02 COM DESONERAÇÃO	92,17%	53,50%	Composições Próprias	PRÓPRIA	0,00%	0,00%
VERSÃO	HORA	%															
028.1 COM DESONERAÇÃO	84,44%	47,48%															
SINAPI	2025/02 COM DESONERAÇÃO	92,17%	53,50%														
Composições Próprias	PRÓPRIA	0,00%	0,00%														
LOCAL:	DISTRITO DA LAGOINHA																
CLIENTE:	PREFEITURA MUNICIPAL DE QUIXERÉ																

4.2.1. C1256 ESCAVAÇÃO MANUAL CAMPO ABERTO EM TERRA ATÉ 2M (M3)

POR MEIO DA NBR 9061:1985 (SEGURANÇA DE ESCAVAÇÃO A CÉU ABERTO – PROCEDIMENTO), O MATERIAL ESCAVADO DEVERÁ SER RETIRADO COM O DEVIDO CUIDADO PARA NÃO PROVOCAR ACIDENTES PESSOAIS.

4.2.2. C2921 REATERRO C/COMPACTAÇÃO MANUAL S/CONTROLE, MATERIAL DA VALA (M3)

O MATERIAL DE REATERRO DEVERÁ SER COMPACTADO EM TODA A LARGURA DA VALA, DEVENDO SER COLOCADO ATÉ A MESMA COTA EM AMBOS OS LADOS DA VALA, SIMULTANEAMENTE, A FIM DE EVITAR CARGAS DESIGUAIS E O DESLOCAMENTO DELA.

4.2.3. C0328 ATERRO C/COMPACTAÇÃO MECÂNICA E CONTROLE, MAT. DE AQUISIÇÃO (M3)

O ATERRO SERÁ EXECUTADO COM O DESCARREGAMENTO DA AREIA DE ACORDO COM AS DIMENSÕES E PROFUNDIDADES PREVISTAS, DEPOIS SERÁ EXECUTADA A COMPACTAÇÃO MECÂNICA.

4.3. FUNDAÇÕES E ESTRUTURAS

4.3.1. A0350 SAPATAS RETANGULAR DE CONCRETO P/VBR., FCK 25 MPA COM SESSÃO (80X80)CM TENDO 6 FERROS DE 3/8" ESPAÇADO A CADA 15CM NA LONGITUDINAL E TRANSVERSAL E VIRADA DE 9 CM - A SAPATA CONTÉM UM LASTRO DE CONCRETO DE 5 CM COM A ALTURA DO CUSCUZ DE 40 CM (UN)

AS SAPATAS RETANGULAR DE CONCRETO COM SESSÃO (80X80)CM SERÃO EXECUTADAS CONFORME PROJETO.

4.3.2. C0054 ALVENARIA DE EMBASAMENTO DE PEDRA ARGAMASSADA (M3)

AS PEDRAS A SEREM UTILIZADAS SERÃO ROCHAS MACIÇAS RESISTENTE, TIPO ARENITO, GRANITO, DIABÁSIO OU BASALTO, NÃO DEVENDO SE FRAGMENTAR QUANDO PERCUTIDAS A MARRETAS. SERÃO ISENTAS DE FISSURAS OU SINAIS DE DECOMPOSIÇÃO. DEVERÃO SER LAVADAS PARA RETIRADA DE QUALQUER IMPREGNAÇÃO DE MATERIAIS ORGÂNICOS QUE VENHA A CONCORRER PARA MÁ ADERÊNCIA DE ARGAMASSA. A FUNDAÇÃO SERÁ EXECUTADA COM ARGAMASSA DE CIMENTO, AREIA MÉDIA E ADITIVO AGLUTINANTE NO TRAÇO 1:4, APRESENTANDO HOMOGENEIDADE DE EXECUÇÃO E JUNTAS HORIZONTAIS E VERTICAIS DESCONTÍNUAS. AS DIMENSÕES DE LARGURA E PROFUNDIDADE SERÃO ESPECIFICADAS EM PROJETO E ORÇAMENTO, DEVENDO SER AUMENTADAS DEPENDENDO DAS CARACTERÍSTICAS DO TERRENO E DO PROJETO A SER IMPLANTADO, PARA UMA BOA LIGAÇÃO DA FUNDAÇÃO AO BALDRAME, A ÚLTIMA CAMADA DE PEDRAS DEVERÁ FICAR COM REENTRÂNCIAS PARA RECEBER A ARGAMASSA DA PRIMEIRA FIADA DO BALDRAME.

4.3.3. C4592 ALVENARIA DE EMBASAMENTO EM TIJOLO CERÂMICO FURADO C/ ARGAMASSA CIMENTO E AREIA 1:4 (M3)

OS BALDRAMES DEVERÃO OBEDECER A RIGOROSO ALINHAMENTO E NIVELAMENTO PARA FACILITAR OS PLANOS DOS PISOS E LEVANTAMENTO DAS PAREDES. EM TODO BALDRAME EXTERNO.

4.3.4. A_0119 VIGA BALDRAME RETANGULAR DE CONCRETO P/VIBR., FCK 25MPa COM SESSÃO (15X15)CM TENDO 4 FERROS DE 3/8" E ESTRIBO DE 3/16" A CADA 15CM COM IMPERMEABILIZAÇÃO DE EMULSÃO ASFÁLTICA (M)

AS FORMAS DEVERÃO GARANTIR A GEOMETRIA FINAL DAS PEÇAS ESTRUTURAIS, SEREM BEM TRAVADAS E ESCORADAS, SEM SE DEFORMAREM, PODENDO SER UTILIZADOS DESMOLDANTES. DEVERÃO SER LIMPAS E MOLHADAS ANTES DA CONCRETAGEM. NÃO PODERÃO OCASIONAR DESAPRUMOS OU DESALINHAMENTOS QUE PREJUDIQUEM O BOM FUNCIONAMENTO ESTRUTURAL, NEM A ESTÉTICA. A RETIRADA DEVERÁ SER CUIDADOSA, APÓS O PERÍODO NECESSÁRIO PARA SE ATINGIR A RESISTÊNCIA E MÓDULO DE ELASTICIDADE NECESSÁRIOS.

AS ARMADURAS UTILIZADAS DEVERÃO SER VERGALHÕES DE FERRO TIPO CA-50 (Ø6.3MM À Ø20.0MM) E CA60 (Ø3.4MM À Ø6.4MM), CORTADOS, DOBRADOS E COLOCADOS, CONFORME ESPECIFICAÇÕES DO PROJETO ESTRUTURAL. CONSTITUI-SE DE BARRAS DE AÇO DE CLASSE CA-50A, E ARMADAS DE ACORDO COM O PROJETO ESTRUTURAL E DETERMINAÇÕES DA NBR-6118. EM TODOS OS ELEMENTOS ESTRUTURAIS É OBRIGATÓRIO A UTILIZAÇÃO ESPAÇADORES, A FIM DE GARANTIR A COLOCAÇÃO E GARANTIR O COBRIMENTO DA ARMADURA, É OBRIGATÓRIA A UTILIZAÇÃO DE ESPAÇADORES PLÁSTICOS.

MEMORIAL DESCRITIVO																			
 PREFEITURA DE QUIXERÉ	OBRA:	CONSTRUÇÃO DE VESTIÁRIOS, BANHEIROS E MURADA DO CAMPO DE FUTEBOL	DATA : 23/06/2025 BDI : 26,3%																
	DESCRIÇÃO:	CONSTRUÇÃO DE VESTIÁRIOS, BANHEIROS E MURADA DO CAMPO DE FUTEBOL	<table border="1"> <thead> <tr> <th>FORTE</th> <th>VERSÃO</th> <th>HORA</th> <th>MI</th> </tr> </thead> <tbody> <tr> <td>SEINFRA</td> <td>028.1 COM DESONERAÇÃO</td> <td>84,44%</td> <td>47,48%</td> </tr> <tr> <td>SINAPI</td> <td>2025/02 COM DESONERAÇÃO</td> <td>92,17%</td> <td>53,50%</td> </tr> <tr> <td>Composições Próprias</td> <td>PRÓPRIA</td> <td>0,00%</td> <td>0,00%</td> </tr> </tbody> </table>	FORTE	VERSÃO	HORA	MI	SEINFRA	028.1 COM DESONERAÇÃO	84,44%	47,48%	SINAPI	2025/02 COM DESONERAÇÃO	92,17%	53,50%	Composições Próprias	PRÓPRIA	0,00%	0,00%
	FORTE	VERSÃO	HORA	MI															
	SEINFRA	028.1 COM DESONERAÇÃO	84,44%	47,48%															
SINAPI	2025/02 COM DESONERAÇÃO	92,17%	53,50%																
Composições Próprias	PRÓPRIA	0,00%	0,00%																
LOCAL:	DISTRITO DA LAGOINHA																		
CLIENTE:	PREFEITURA MUNICIPAL DE QUIXERÉ																		

TANTO A RESISTÊNCIA, COMO O COBRIMENTO A SER UTILIZADO PARA O PROJETO DA ESTRUTURA DE CONCRETO DEVERÁ ESTAR EM CONFORMIDADE COM A NBR 6118/2023 E O PROJETO ESTRUTURAL. O CONCRETO DEVERÁ ATENDER A NORMA NBR-6118 DA ABNT, CARACTERÍSTICAS DE RESISTÊNCIA E DURABILIDADE DO CONCRETO E A RELAÇÃO ÁGUA CIMENTO, LEVANDO-SE EM CONTA A TRABALHABILIDADE DESEJADA. O FCK DEVERÁ SER DE 25MPA.

4.3.5. A0378 PILAR RETANGULAR DE CONCRETO P/VIBR., FCK 25MPA COM SESSÃO (15X25)CM TENDO 4 FERROS DE 3/8" E ESTRIBO DE 3/16" ESPAÇADO A CADA 15CM. (M)

AS FORMAS DEVERÃO GARANTIR A GEOMETRIA FINAL DAS PEÇAS ESTRUTURAIS, SEREM BEM TRAVADAS E ESCORADAS, SEM SE DEFORMAREM, PODENDO SER UTILIZADOS DESMOLDANTES. DEVERÃO SER LIMPAS E MOLHADAS ANTES DA CONCRETAGEM. NÃO PODERÃO OCASIONAR DESAPRUMOS OU DESALINHAMENTOS QUE PREJUDIQUEM O BOM FUNCIONAMENTO ESTRUTURAL, NEM A ESTÉTICA. A RETIRADA DEVERÁ SER CUIDADOSA, APÓS O PERÍODO NECESSÁRIO PARA SE ATINGIR A RESISTÊNCIA E MÓDULO DE ELASTICIDADE NECESSÁRIOS.

AS ARMADURAS UTILIZADAS DEVERÃO SER VERGALHÕES DE FERRO TIPO CA-50 (Ø6.3MM À Ø20.0MM) E CA60 (Ø3.4MM À Ø6.4MM), CORTADOS, DOBRADOS E COLOCADOS, CONFORME ESPECIFICAÇÕES DO PROJETO ESTRUTURAL. CONSTITUI-SE DE BARRAS DE AÇO DE CLASSE CA-50A, E ARMADAS DE ACORDO COM O PROJETO ESTRUTURAL E DETERMINAÇÕES DA NBR-6118. EM TODOS OS ELEMENTOS ESTRUTURAIS É OBRIGATÓRIO A UTILIZAÇÃO ESPAÇADORES, A FIM DE GARANTIR A COLOCAÇÃO E GARANTIR O COBRIMENTO DA ARMADURA, É OBRIGATÓRIA A UTILIZAÇÃO DE ESPAÇADORES PLÁSTICOS.

TANTO A RESISTÊNCIA, COMO O COBRIMENTO A SER UTILIZADO PARA O PROJETO DA ESTRUTURA DE CONCRETO DEVERÁ ESTAR EM CONFORMIDADE COM A NBR 6118/2023 E O PROJETO ESTRUTURAL. O CONCRETO DEVERÁ ATENDER A NORMA NBR-6118 DA ABNT, CARACTERÍSTICAS DE RESISTÊNCIA E DURABILIDADE DO CONCRETO E A RELAÇÃO ÁGUA CIMENTO, LEVANDO-SE EM CONTA A TRABALHABILIDADE DESEJADA. O FCK DEVERÁ SER DE 25MPA.

4.3.6. A0283 VIGA DE COROAMENTO RETANGULAR DE CONCRETO P/VIBR., FCK 25 MPA COM SESSÃO (15X15)CM TENDO 4 FERROS DE 3/8" E ESTRIBO DE 3/16" ESPAÇADO A CADA 15CM. (M)

AS FORMAS DEVERÃO GARANTIR A GEOMETRIA FINAL DAS PEÇAS ESTRUTURAIS, SEREM BEM TRAVADAS E ESCORADAS, SEM SE DEFORMAREM, PODENDO SER UTILIZADOS DESMOLDANTES. DEVERÃO SER LIMPAS E MOLHADAS ANTES DA CONCRETAGEM. NÃO PODERÃO OCASIONAR DESAPRUMOS OU DESALINHAMENTOS QUE PREJUDIQUEM O BOM FUNCIONAMENTO ESTRUTURAL, NEM A ESTÉTICA. A RETIRADA DEVERÁ SER CUIDADOSA, APÓS O PERÍODO NECESSÁRIO PARA SE ATINGIR A RESISTÊNCIA E MÓDULO DE ELASTICIDADE NECESSÁRIOS.

AS ARMADURAS UTILIZADAS DEVERÃO SER VERGALHÕES DE FERRO TIPO CA-50 (Ø6.3MM À Ø20.0MM) E CA60 (Ø3.4MM À Ø6.4MM), CORTADOS, DOBRADOS E COLOCADOS, CONFORME ESPECIFICAÇÕES DO PROJETO ESTRUTURAL. CONSTITUI-SE DE BARRAS DE AÇO DE CLASSE CA-50A, E ARMADAS DE ACORDO COM O PROJETO ESTRUTURAL E DETERMINAÇÕES DA NBR-6118. EM TODOS OS ELEMENTOS ESTRUTURAIS É OBRIGATÓRIO A UTILIZAÇÃO ESPAÇADORES, A FIM DE GARANTIR A COLOCAÇÃO E GARANTIR O COBRIMENTO DA ARMADURA, É OBRIGATÓRIA A UTILIZAÇÃO DE ESPAÇADORES PLÁSTICOS.

TANTO A RESISTÊNCIA, COMO O COBRIMENTO A SER UTILIZADO PARA O PROJETO DA ESTRUTURA DE CONCRETO DEVERÁ ESTAR EM CONFORMIDADE COM A NBR 6118/2023 E O PROJETO ESTRUTURAL. O CONCRETO DEVERÁ ATENDER A NORMA NBR-6118 DA ABNT, CARACTERÍSTICAS DE RESISTÊNCIA E DURABILIDADE DO CONCRETO E A RELAÇÃO ÁGUA CIMENTO, LEVANDO-SE EM CONTA A TRABALHABILIDADE DESEJADA. O FCK DEVERÁ SER DE 25MPA.

4.4. PAREDES E PAINÉIS

4.4.1. C0073 ALVENARIA DE TIJOLO CERÂMICO FURADO (9x19x19)cm C/ARGAMASSA MISTA DE CAL HIDRATADA ESP.=10cm (1:2:8) (M2)

A ALVENARIA SERÁ EXECUTADA COM TIJOLO CERÂMICO, DE PRIMEIRA QUALIDADE, COM DIMENSÕES (9

MEMORIAL DESCRITIVO																		
 PREFEITURA DE QUIXERÉ	OBRA:	CONSTRUÇÃO DE VESTIÁRIOS, BANHEIROS E MURADA DO CAMPO DE FUTEBOL	DATA : 23/06/2025															
	DESCRIÇÃO:	CONSTRUÇÃO DE VESTIÁRIOS, BANHEIROS E MURADA DO CAMPO DE FUTEBOL	BDI : 26,3															
	LOCAL:	DISTRITO DA LAGOINHA																
	CLIENTE:	PREFEITURA MUNICIPAL DE QUIXERÉ																
		<table border="1"> <thead> <tr> <th>FONTE</th> <th>VERSÃO</th> <th>HORA</th> <th>M</th> </tr> </thead> <tbody> <tr> <td>SEINFRA</td> <td>028.1 COM DESONERAÇÃO</td> <td>84,44%</td> <td>47,48%</td> </tr> <tr> <td>SINAPI</td> <td>2025/02 COM DESONERAÇÃO</td> <td>92,17%</td> <td>53,50%</td> </tr> <tr> <td>Composições Próprias</td> <td>PRÓPRIA</td> <td>0,00%</td> <td>0,00%</td> </tr> </tbody> </table>	FONTE	VERSÃO	HORA	M	SEINFRA	028.1 COM DESONERAÇÃO	84,44%	47,48%	SINAPI	2025/02 COM DESONERAÇÃO	92,17%	53,50%	Composições Próprias	PRÓPRIA	0,00%	0,00%
FONTE	VERSÃO	HORA	M															
SEINFRA	028.1 COM DESONERAÇÃO	84,44%	47,48%															
SINAPI	2025/02 COM DESONERAÇÃO	92,17%	53,50%															
Composições Próprias	PRÓPRIA	0,00%	0,00%															

X 19 X 19) CM COM ARGAMASSA MISTA DE CAL HIDRATADA, TRAÇO 1:2:8, COM ESPESSURA DE 10,0 CM. AS ALVENARIAS DE VEDAÇÃO OBEDECERÃO ÀS DIMENSÕES, AOS ALINHAMENTOS DETERMINADOS NO PROJETO DE ARQUITETURA. OS TIJOLOS CERÂMICOS DEVERÃO SER COMPACTADOS, BEM CURADOS, HOMOGENEOS E UNIFORMES QUANTO ÀS DIMENSÕES, TEXTURA E COR, SEM DEFEITOS DE MOLDAGEM TAIS COMO FENDAS, ONDULAÇÕES E CAVIDADES. OS TIJOLOS DEVERÃO SER MOLHADOS POR OCASIÃO DE SEU EMPREGO. O ARMAZENAMENTO E O TRANSPORTE DOS TIJOLOS SERÃO EXECUTADOS DE MODO A EVITAR LASCAS, QUEBRAS E OUTROS DANOS. A LOCAÇÃO, BASEADA NO PROJETO EXECUTIVO DE ARQUITETURA, É FEITA EM FUNÇÃO DA POSIÇÃO DOS PILARES E VIGAS, MARCANDO-SE OS EIXOS DOS PILARES E/OU PROCEDENDO-SE A PROJEÇÃO VERTICAL DOS EIXOS DAS VIGAS SUPERIORES NA LAJE DE PISO COM O AUXÍLIO DE UMA RÉGUA E DO FIO-DE-PRUMO, A PARTIR DAÍ SÃO DEMARCADAS NA LAJE, COM LÁPIS OU GIZ DE CERA, AS FACES DA ALVENARIA (SEM REVESTIMENTO) OU ENTÃO JÁ SÃO ASSENTADOS ALGUNS BLOCOS QUE DELIMITARÃO POSIÇÕES DAS ALVENARIAS.

4.4.2. C0805 COBOGÓ DE CIMENTO TIPO DIAMANTE (M2)

COBOGÓ DE CIMENTO TIPO DIAMANTE OU SIMILAR, CONFORME APRESENTADO EM DETALHE NO PROJETO, CIMENTO, AREIA E A MÃO-DE- OBRA PARA EXECUÇÃO DOS SERVIÇOS DE: PREPARO DA ARGAMASSA, ASSENTAMENTO DOS ELEMENTOS VAZADOS E O REJUNTE EXTERNO DELES.

4.4.3. C2666 VERGA RETA DE CONCRETO ARMADO (M3)

AS VERGAS SERÃO DE CONCRETO E COM COMPRIMENTO VARIÁVEL DE ACORDO COM A ESQUADRIA EM QUESTÃO, EMBUTIDAS NA ALVENARIA.

4.5. ESQUADRIAS E FERRAGENS

4.5.1. C1967 PORTA DE ALUMÍNIO ANODIZADO COMPACTA (M2)

AS COLOCAÇÕES DAS ESQUADRIAS SERÃO REALIZADAS PERFEITAMENTE ESQUADRINHADAS OU LIMADAS, DE MODO A SEREM ELIMINADAS AS REBARBAS E SALIÊNCIAS. A ESTRUTURA DA ESQUADRIA DEVERÁ SE RÍGIDA. AS DIMENSÕES ESTÃO EM PROJETO OU EM ORÇAMENTO. ELAS DEVERÃO RECEBER O TRATAMENTO ANTICORROSIVO ANTES DO CHUMBAMENTO E PINTURA.

4.6. COBERTURA

4.6.1. C4466 COBERTURA TELHA CERÂMICA (RIPA, CAIBRO, LINHA) (M2)

SERÁ EXECUTADO COM TELHA CERÂMICA, DE PRIMEIRA QUALIDADE E BEM COZIDAS, APRESENTANDO UMA BOA UNIFORMIDADE E NA EXECUÇÃO SERÁ EXIGIDO UM PERFEITO ALINHAMENTO DAS TELHAS, NÃO PODENDO ELAS APRESENTAR DESENCONTROS OU DESNÍVEIS, NÃO SENDO ACEITAS PELA FISCALIZAÇÃO PEÇAS QUE APRESENTAREM QUALQUER TIPO DE DEFEITO.

4.6.2. C0387 BEIRA E BICA EM TELHA COLONIAL (M)

NA EXTREMIDADE DAS TELHAS CERÂMICAS O ACABAMENTO DAS TELHAS SUPERIORES (CAPA) COM AS TELHAS INFERIORES (CANALS), SERÃO ARGAMASSADOS (TRAÇO: 1:2:9), FEITOS OS ACABAMENTOS DO REJUNTAMENTO.

4.6.3. C4463 CUMEEIRA TELHA CERÂMICA, EMBOÇADA (M)

A CUMEEIRA DO TELHADO SERÁ EM TELHA CERÂMICA EMBOÇADA, DE ACORDO COM O PROJETO.

4.7. REVESTIMENTOS

4.7.1. C0776 CHAPISCO C/ ARGAMASSA DE CIMENTO E AREIA S/PENEIRAR TRAÇO 1:3 ESP.= 5mm P/ PAREDE (M2)

CAMADA IRREGULAR E DESCONTINUA SERÁ EXECUTADA COM ARGAMASSA EMPREGANDO-SE AREIA GROSSA E CIMENTO NO TRAÇO 1:3. AS SUPERFÍCIES DESTINADAS A RECEBER O CHAPISCO COMUM SERÃO LIMPAS E ABUNDANTEMENTE MOLHADAS ANTES DE RECEBER A APLICAÇÃO DESSE TIPO DE REVESTIMENTO.

MEMORIAL DESCRITIVO																			
 PREFEITURA DE QUIXERÉ	OBRA:	CONSTRUÇÃO DE VESTIÁRIOS, BANHEIROS E MURADA DO CAMPO DE FUTEBOL	DATA : 23/06/2025																
	DESCRIÇÃO:	CONSTRUÇÃO DE VESTIÁRIOS, BANHEIROS E MURADA DO CAMPO DE FUTEBOL	BDI : 26,00%																
	LOCAL:	DISTRITO DA LAGOINHA	<table border="1" style="width: 100%; border-collapse: collapse;"> <thead> <tr> <th>FORTE</th> <th>VERBÃO</th> <th>HORA</th> <th>I</th> </tr> </thead> <tbody> <tr> <td>SEINFRA</td> <td>028.1 COM DESONERAÇÃO</td> <td>84,44%</td> <td>47,48%</td> </tr> <tr> <td>SINAPI</td> <td>2025/02 COM DESONERAÇÃO</td> <td>92,17%</td> <td>53,50%</td> </tr> <tr> <td>Composições Próprias</td> <td>PRÓPRIA</td> <td>0,00%</td> <td>0,00%</td> </tr> </tbody> </table>	FORTE	VERBÃO	HORA	I	SEINFRA	028.1 COM DESONERAÇÃO	84,44%	47,48%	SINAPI	2025/02 COM DESONERAÇÃO	92,17%	53,50%	Composições Próprias	PRÓPRIA	0,00%	0,00%
	FORTE	VERBÃO	HORA	I															
SEINFRA	028.1 COM DESONERAÇÃO	84,44%	47,48%																
SINAPI	2025/02 COM DESONERAÇÃO	92,17%	53,50%																
Composições Próprias	PRÓPRIA	0,00%	0,00%																
CLIENTE:	PREFEITURA MUNICIPAL DE QUIXERÉ																		

4.7.2. C3023 EMBOÇO C/ ARGAMASSA DE CIMENTO E AREIA PENEIRADA, TRAÇO 1:3 (M2)

SERÁ APLICADO EM TODAS AS PAREDES RECEBERAM REVESTIMENTO CERÂMICO, TRAÇO DA MISTURA PARA 1:3 (CIMENTO/AREIA MÉDIA) E A ESPESSURA DA CAMADA DE REVESTIMENTO PARA 2 CM.

4.7.3. C3028 REBOCO C/ ARGAMASSA DE CIMENTO E AREIA PENEIRADA, TRAÇO 1:3 (M2)

SERÁ APLICADO REBOCO EM TODAS AS SUPERFÍCIES INTERNAS E EXTERNAS QUE RECEBERÃO CHAPISCO, COM EXCEÇÃO AS SUPERFÍCIES QUE RECEBEM REVESTIMENTO CERÂMICO, SENDO QUE SUA ESPESSURA NÃO DEVE ULTRAPASSAR A 20 MM. O REBOCO SERÁ APLICADO COM TRAÇO 1:3.

4.7.4. C4431 CERÂMICA ESMALTADA C/ ARG. CIMENTO E AREIA ATÉ 10x10cm (100 cm²) - DECORATIVA P/ PAREDE (M2)

NOS VESTIÁRIOS SERÁ EXECUTADO REVESTIMENTO CERÂMICO 10X10 CM EM PAREDES, SENDO ELA DE PRIMEIRA QUALIDADE, ESMALTADO ASSENTADO SOBRE CAMADA REGULARIZADORA COM ARGAMASSA INDUSTRIAL COLANTE ADEQUADA PARA O ASSENTAMENTO DE CERÂMICAS E ESPAÇADORES PLÁSTICOS EM CRUZ DE DIMENSÃO INDICADA PELO MODELO REFERÊNCIA, COLAGEM DUPLA. PARA O PERFEITO NIVELAMENTO DEVERÁ SER UTILIZADO NIVELADORES E CUNHA. TODAS AS JUNTAS DEVERÃO SER EM ARGAMASSA DE CIMENTO, COR A SER DEFINIDA PELA FISCALIZAÇÃO, COM ÍNDICE DE ABSORÇÃO DE ÁGUA INFERIOR A 4%, ESTAR PERFEITAMENTE ALINHADAS E DE ESPESSURAS UNIFORMES.

4.7.5. C1102 REJUNTAMENTO C/ ARG. PRÉ-FABRICADA, JUNTA ATÉ 2mm EM CERÂMICA, ATÉ 10x10 cm (100 cm²) - DECORATIVA (PAREDE/PISO) (M2)

SERÁ EFETUADO O REJUNTAMENTO COM ARGAMASSA PRÉ-FABRICADA, JUNTA ATÉ 2 MM EM CERÂMICA DE ATÉ 10X10 CM (100 CM2).

4.7.6. C0778 CHAPISCO C/ ARGAMASSA DE CIMENTO E AREIA S/ PENEIRAR TRAÇO 1:3 ESP=5 mm P/ TETO (M2)

CAMADA IRREGULAR E DESCONTÍNUA SERÁ EXECUTADA COM ARGAMASSA EMPREGANDO-SE AREIA E CIMENTO NO TRAÇO 1:3.

AS SUPERFÍCIES DESTINADAS A RECEBER O CHAPISCO COMUM SERÃO LIMPAS A VASSOURA.

4.7.7. C2107 REBOCO C/ ARGAMASSA DE CAL EM PASTA E AREIA PENEIRADA TRAÇO 1:1.5 ESP=5 mm P/ TETO (M2)

CAMADA IRREGULAR E DESCONTÍNUA SERÁ EXECUTADA COM ARGAMASSA EMPREGANDO-SE AREIA E CIMENTO NO TRAÇO 1:1.5.

AS SUPERFÍCIES DESTINADAS A RECEBER O REBOCO COMUM SERÃO LIMPAS.

4.8. PISOS

4.8.1. C1611 LASTRO DE CONCRETO REGULARIZADO ESP.= 5CM (M2)

TODAS AS SUPERFÍCIES INTERNAS DA EDIFICAÇÃO SERÃO PREPARADAS PARA RECEBER O CONTRAPISO, COM OS DEVIDOS PROCEDIMENTOS DE NIVELAMENTO E COMPACTAÇÃO MANUAL PRECEDIDOS PELA COLOCAÇÃO E EMBUTIMENTO DE TODAS AS TUBULAÇÕES PREVISTAS NOS PROJETOS DE INSTALAÇÕES. DEVERÃO SER TOMADAS PRECAUÇÕES NO RECOBRIMENTO DAS CANALIZAÇÕES SOB O PISO E NO ESQUADREJAMENTO ENTRE PAREDES E CONTRAPISO, QUE DEVERÃO TER SEUS ARREMATES ADEQUADOS, A FIM DE NÃO DANIFICAR AS TUBULAÇÕES PREVISTAS EM PROJETO. DEVE SER PREVISTO O CAIMENTO PARA OS RALOS. O CONTRAPISO SERÁ EM CONCRETO DE CIMENTO, AREIA MÉDIA E BRITA NÚMERO 01, TRAÇO 1:3,4:3,5, COM ESPESSURA DE 5 CM.

4.8.2. C3007 PORCELANATO RETIFICADO NATURAL (FOSCO) C/ ARG. PRÉ-FABRICADA - P/ PISO (M2)

NAS ÁREAS INDICADAS NO PROJETO ARQUITETÔNICO SERÁ EXECUTADO PAVIMENTAÇÃO EM PISO PORCELANATO, DE PRIMEIRA QUALIDADE, ESMALTADO TIPO EXTRA, CLASSE A, MÍNIMO PEI-4, ANTIDERRAPANTE, COM DIMENSÕES NOMINAIS DE 60 X 60 CM, COM ABSORÇÃO DE ÁGUA INFERIOR À 0,5%, RESISTENTE À PRODUTOS QUÍMICOS, COEFICIENTE DE ATRITO DINÂMICO MOLHADO MENOR QUE

MEMORIAL DESCRITIVO																			
 PREFEITURA DE QUIXERÉ	OBRA:	CONSTRUÇÃO DE VESTIÁRIOS, BANHEIROS E MURADA DO CAMPO DE FUTEBOL	DATA : 23/06/2025 BDI : 26,3																
	DESCRIÇÃO:	CONSTRUÇÃO DE VESTIÁRIOS, BANHEIROS E MURADA DO CAMPO DE FUTEBOL	<table border="1" style="width: 100%; border-collapse: collapse;"> <thead> <tr> <th style="text-align: left;">FONTE</th> <th style="text-align: left;">VERBÃO</th> <th style="text-align: left;">HORA</th> <th style="text-align: left;">M</th> </tr> </thead> <tbody> <tr> <td>SEINFRA</td> <td>028.1 COM DESONERAÇÃO</td> <td>84,44%</td> <td>47,48%</td> </tr> <tr> <td>SINAPI</td> <td>2025/02 COM DESONERAÇÃO</td> <td>92,17%</td> <td>53,50%</td> </tr> <tr> <td>Composições Próprias</td> <td>PRÓPRIA</td> <td>0,00%</td> <td>0,00%</td> </tr> </tbody> </table>	FONTE	VERBÃO	HORA	M	SEINFRA	028.1 COM DESONERAÇÃO	84,44%	47,48%	SINAPI	2025/02 COM DESONERAÇÃO	92,17%	53,50%	Composições Próprias	PRÓPRIA	0,00%	0,00%
	FONTE	VERBÃO	HORA	M															
	SEINFRA	028.1 COM DESONERAÇÃO	84,44%	47,48%															
SINAPI	2025/02 COM DESONERAÇÃO	92,17%	53,50%																
Composições Próprias	PRÓPRIA	0,00%	0,00%																
LOCAL:	DISTRITO DA LAGOINHA																		
CLIENTE:	PREFEITURA MUNICIPAL DE QUIXERÉ																		

0,4, ANTIDERRAPANTE, MATERIAL UNIFORME DE FUNDO CLARO, FACES E ARESTAS LISAS, COR A SER ESCOLHIDA PELA FISCALIZAÇÃO DO CONTRATANTE, ASSENTADO SOBRE CAMADA REGULARIZADORA COM ASSENTADO COM ARGAMASSA INDUSTRIAL COLANTE ADEQUADA PARA O ASSENTAMENTO DE CERÂMICAS E ESPAÇADORES PLÁSTICOS EM CRUZ DE DIMENSÃO INDICADA PELO MODELO REFERÊNCIA, COLAGEM DUPLA. PARA O PERFEITO NIVELAMENTO DEVERÁ SER UTILIZADO NIVELADORES E CUNHA. TODAS AS JUNTAS DEVERÃO SER EM ARGAMASSA DE CIMENTO, COR A SER DEFINIDA PELA FISCALIZAÇÃO, COM ÍNDICE DE ABSORÇÃO DE ÁGUA INFERIOR A 4%, ESTAR PERFEITAMENTE ALINHADAS E DE ESPESSURAS UNIFORME. AS JUNTAS TERÃO GABARITO DE 1 A 2 MM (NO MÁXIMO), COM ESPAÇADORES DE PVC.

4.8.3. C1123 REJUNTAMENTO C/ ARG. PRÉ-FABRICADA, JUNTA ATÉ 2mm EM CERÂMICA, ACIMA DE 30x30 cm (900 cm²) E PORCELANATOS (PAREDE/PISO) (M2)

APÓS NO MÍNIMO 72 HORAS DA APLICAÇÃO DAS PLACAS, APLICAR A ARGAMASSA PARA REJUNTAMENTO COM AUXÍLIO DE UMA DESEMPENADEIRA DE EVA OU BORRACHA EM MOVIMENTOS CONTÍNUOS DE VAI E VEM LIMPAR A ÁREA COM PANO UMEDECIDO.

4.8.4. C2284 SOLEIRA DE GRANITO L= 15cm (M)

FOI REALIZADO O ACABAMENTO DA PEÇA E VERIFICADO SEU ALINHAMENTO E NÍVEL.

4.9. INSTALAÇÕES HIDROSSANITÁRIAS

4.9.1. C3442 CAIXA D'ÁGUA EM FIBERGLASS - CAP. 1000L (UN)

CAIXA DE ÁGUA INSTALADA NOS VESTIÁRIOS.

4.9.2. C1948 PONTO HIDRÁULICO, MATERIAL E EXECUÇÃO (PT)

NÃO SERÃO ACEITOS TUBOS E CONEXÕES QUE FOREM "ESQUENTADOS" PARA FORMAR "LIGAÇÕES HIDRÁULICAS" DUVIDOSAS, ASSIM COMO MATERIAIS FORA DO ESPECIFICADO, DEVENDO TODAS AS TUBULAÇÕES E LIGAÇÕES ESTAR EM CONFORMIDADE COM A NBR 5626/20, INCLUSIVE AS CONEXÕES E OS CONECTORES ESPECÍFICOS, DE ACORDO COM O TIPO DE MATERIAL E RESPECTIVO DIÂMETRO SOLICITADO NO PROJETO.

4.9.3. C1950 PONTO SANITÁRIO, MATERIAL E EXECUÇÃO (PT)

NÃO SERÃO ACEITOS TUBOS E CONEXÕES QUE FOREM "ESQUENTADOS" PARA FORMAR "LIGAÇÕES HIDRÁULICAS" DUVIDOSAS, ASSIM COMO MATERIAIS FORA DO ESPECIFICADO, DEVENDO TODAS AS TUBULAÇÕES E LIGAÇÕES ESTAR EM CONFORMIDADE COM A NBR 5626/20, INCLUSIVE AS CONEXÕES E OS CONECTORES ESPECÍFICOS, DE ACORDO COM O TIPO DE MATERIAL E RESPECTIVO DIÂMETRO SOLICITADO NO PROJETO.

4.9.4. C0604 CAIXA DE INSPEÇÃO EM ALVENARIA - 1 TIJOLO COMUM (M2)

EXECUÇÃO DE CAIXA DE INSPEÇÃO EM ALVENARIA DE 1 TIJOLO COMUM, SENDO ELA DE (60 X 60) cm.

4.10. LOUÇAS E ACESSÓRIOS

4.10.1. C0348 BACIA DE LOUÇA BRANCA C/CAIXA ACOPLADA (UN)

A INSTALAÇÃO DO VASO SANITÁRIO DEVERÁ SER DE TAL MODO QUE GARANTA SUA FIXAÇÃO E LIGAÇÃO À REDE HIDRÁULICA. SALIENTA-SE QUE DEVE SER SEGUIDO AS ESPECIFICAÇÕES E DIMENSÕES DO PROJETO ARQUITETÔNICO. APÓS CORRETA INSTALAÇÃO DA BACIA E ACESSÓRIOS, DEVERÁ SER VERIFICADO O FUNCIONAMENTO. TODAS AS PEÇAS DEVERÃO SER INSTALADAS CONFORME ESPECIFICA OS FABRICANTES.

4.10.2. C0797 CHUVEIRO PLÁSTICO (INSTALADO) (UN)

CHUVEIRO DE PLÁSTICO INSTALADO NOS VESTIÁRIOS MASCULINOS, FEMININOS E JUIZ.

4.10.3. C1619 LAVATÓRIO DE LOUÇA BRANCA S/COLUNA C/TORNEIRA E ACESSÓRIOS (UN)

MEMORIAL DESCRITIVO																			
 PREFEITURA DE QUIXERÊ	OBRA:	CONSTRUÇÃO DE VESTIÁRIOS, BANHEIROS E MURADA DO CAMPO DE FUTEBOL	DATA : 23/06/2025																
	DESCRIÇÃO:	CONSTRUÇÃO DE VESTIÁRIOS, BANHEIROS E MURADA DO CAMPO DE FUTEBOL	BDI : 26,2																
	LOCAL:	DISTRITO DA LAGOINHA	<table border="1"> <thead> <tr> <th>FORTE</th> <th>VERSÃO</th> <th>HORA</th> <th>I</th> </tr> </thead> <tbody> <tr> <td>SEINFRA</td> <td>028.1 COM DESONERAÇÃO</td> <td>84,44%</td> <td>47,48%</td> </tr> <tr> <td>SINAPI</td> <td>2025/02 COM DESONERAÇÃO</td> <td>92,17%</td> <td>53,50%</td> </tr> <tr> <td>Composições Próprias</td> <td>PRÓPRIA</td> <td>0,00%</td> <td>0,00%</td> </tr> </tbody> </table>	FORTE	VERSÃO	HORA	I	SEINFRA	028.1 COM DESONERAÇÃO	84,44%	47,48%	SINAPI	2025/02 COM DESONERAÇÃO	92,17%	53,50%	Composições Próprias	PRÓPRIA	0,00%	0,00%
	FORTE	VERSÃO	HORA	I															
SEINFRA	028.1 COM DESONERAÇÃO	84,44%	47,48%																
SINAPI	2025/02 COM DESONERAÇÃO	92,17%	53,50%																
Composições Próprias	PRÓPRIA	0,00%	0,00%																
CLIENTE:	PREFEITURA MUNICIPAL DE QUIXERÊ																		

O LAVATÓRIO DEVERÁ SER COLOCADOS SEGUINDO AS ESPECIFICAÇÕES DO PROJETO E DAS NORMAS TÉCNICAS.

4.11. INST. ELÉTRICAS, TELEFONIA, LÓGICA, SOM E SISTEMAS DE CONTROLE

4.11.1. C2078 QUADRO DE DISTRIBUIÇÃO EMBUTIR ATÉ 6 DIVISÕES, S/BARRAMENTO (UN)

A ALIMENTAÇÃO ENTRE OS QUADROS SERÁ POR MEIO CABOS, SENDO QUE CADA QUADRO UNITÁRIO (INCLUSIVE O GERAL) SERÁ FORMADO PELO SEGUINTE SISTEMA:

- BARRAMENTO EM COBRE COM PARAFUSOS E CONECTORES;
- DISJUNTORES UNIPOLARES;

4.11.2. C1947 PONTO ELÉTRICO, MATERIAL E EXECUÇÃO (PT)

COM O AUXÍLIO DE TALHADEIRA E MARTELO SERÃO ABERTOS RASGOS NAS ALVENARIAS DAS ARQUIBANCADAS SEGUINDO-SE AS LINHAS PREVIAMENTE TRAÇADAS. OS RASGOS DEVERÃO SER PROPORCIONAIS AOS DIÂMETROS DOS ELETRODUTOS, EVITANDO-SE ASSIM, SULCOS MUITO LARGOS OU PROFUNDOS.

4.11.3. COMP-426872 LUMINÁRIA BÁSICA C/1 LÂMPADA LED 3U DE 9 A 20W (UN) (UN)

SERÁ INSTALADO LUMINÁRIAS COM LUMINÁRIA BÁSICA C/1 LÂMPADA LED 3U DE 9 A 20W. COM A LUMINÁRIA JÁ PRONTA, LIGAM-SE OS CABOS DA REDE ELÉTRICA. FIXA-SE A LUMINÁRIA AO TETO ATRAVÉS DE PARAFUSOS. OS SERVIÇOS SERÃO MEDIDOS E PAGOS POR UNIDADE (UN) E LIBERADOS PELA FISCALIZAÇÃO.

4.12. LAJE

4.12.1. C4458 LAJE PRÉ-FABRICADA TRELIÇADA P/ FÔRRO - VÃO ACIMA DE 4,81 m (M2)

É UTILIZADA LAJE PRÉ-MOLDADA DE ALTURA MÉDIA APROXIMADA DE 10 CM. O ESCORAMENTO DAS LAJES DEVERÁ SER EXECUTADO COM ESCORAS DE MADEIRA DE PRIMEIRA QUALIDADE OU COM ESCORAS METÁLICAS, SENDO AS ÚLTIMAS MAIS ADEQUADAS. AS FORMAS DEVERÃO SER MOLHADAS ATÉ A SATURAÇÃO, ANTES DA CONCRETAGEM. APÓS A CONCRETAGEM A CURA DEVERÁ SER EXECUTADA PARA SE EVITAR A RETRAÇÃO DO CONCRETO E FISSURAÇÃO DA SUPERFÍCIE. A DESFORMA DEVERÁ SEGUIR OS PROCEDIMENTOS INDICADOS EM NORMA.

4.13. PINTURA

4.13.1. C2461 TEXTURA ACRÍLICA 1 DEMÃO EM PAREDES EXTERNAS (M2)

TEXTURA GRAFIATO, COM APLICAÇÃO DE 1 (UMA) DEMÃO, OU QUANTAS FOREM NECESSÁRIAS PARA O PERFEITO RECOBRIMENTO DAS SUPERFÍCIES.

4.13.2. 88488 PINTURA LÁTEX ACRÍLICA PREMIUM, APLICAÇÃO MANUAL EM TETO, DUAS DEMÃOS. AF_04/2023 (M2)

SERÁ APLICADA NO TETO 2 (DUAS) DEMÃOS DE TINTA ACRÍLICA PARA FINALIZAR O REVESTIMENTO DO TETO.

4.14. FOSSA

4.14.1. C4162 FOSSA SÉPTICA E SUMIDOURO EM ANÉIS D=1,20M (UN)

O ITEM REMUNERA O FORNECIMENTO E INSTALAÇÃO DE FOSSA SÉPTICA E SUMIDOURO EM ANÉIS D=1,20M.

MEMORIAL DESCRITIVO																		
 PREFEITURA de QUIXERÉ	OBRA:	CONSTRUÇÃO DE VESTIÁRIOS, BANHEIROS E MURADA DO CAMPO DE FUTEBOL	DATA : 23/06/2025															
	DESCRIÇÃO:	CONSTRUÇÃO DE VESTIÁRIOS, BANHEIROS E MURADA DO CAMPO DE FUTEBOL	BDI : 26,5															
	LOCAL:	DISTRITO DA LAGOINHA																
	CLIENTE:	PREFEITURA MUNICIPAL DE QUIXERÉ																
		<table border="1"> <thead> <tr> <th>FORTE</th> <th>VERSÃO</th> <th>HORA</th> <th>N</th> </tr> </thead> <tbody> <tr> <td>SEINFRA</td> <td>028.1 COM DESONERAÇÃO</td> <td>84,44%</td> <td>47,48%</td> </tr> <tr> <td>SINAPI</td> <td>2025/02 COM DESONERAÇÃO</td> <td>92,17%</td> <td>53,50%</td> </tr> <tr> <td>Composições Próprias</td> <td>PRÓPRIA</td> <td>0,00%</td> <td>0,00%</td> </tr> </tbody> </table>	FORTE	VERSÃO	HORA	N	SEINFRA	028.1 COM DESONERAÇÃO	84,44%	47,48%	SINAPI	2025/02 COM DESONERAÇÃO	92,17%	53,50%	Composições Próprias	PRÓPRIA	0,00%	0,00%
FORTE	VERSÃO	HORA	N															
SEINFRA	028.1 COM DESONERAÇÃO	84,44%	47,48%															
SINAPI	2025/02 COM DESONERAÇÃO	92,17%	53,50%															
Composições Próprias	PRÓPRIA	0,00%	0,00%															

4.15. SERVIÇOS FINAIS

4.15.1. 99803 LIMPEZA DE PISO CERÂMICO OU PORCELANATO COM PANO ÚMIDO. AF_04/2019 (M2)

DEPOIS DE CONCLUÍDOS TODOS OS SERVIÇOS, OS ESPAÇOS QUE SOFRERAM INTERVENÇÃO SERÃO CONVENIENTEMENTE LIMPOS COM CUIDADO ESPECIAL, DE MODO QUE NÃO SEJAM DANIFICADAS OUTRAS PARTES DA EDIFICAÇÃO, FICANDO AS ÁREAS LIMPAS E EM CONDIÇÕES DE USO IMEDIATO.

Márcio José Lima de Oliveira
Engenheiro Civil
CREA 062149902-1

MARCIO JOSE LIMA DE
OLIVEIRA:08040968305

Assinado de forma digital por
MARCIO JOSE LIMA DE
OLIVEIRA:08040968305
Dados: 2025.06.24 11:49:29 -03'00'

INFORMAÇÕES TÉCNICAS	NÚMERO DO CADASTRO
MARCIO JOSÉ LIMA DE OLIVEIRA	02149902-1
PREFEITURA MUNICIPAL DE OLIVEIRA	
INSCRIÇÃO DE OBRAS	
RUA JOAQUIM SUPRIMANO, S/N, LAGGINHA, OLIVEIRA - CE	
CEP: 62500-000	
PROPOSTA DE LOCAÇÃO	
INSCRIÇÃO	
MAC	

MARCIO Assinado de forma digital por MARCIO JOSE LIMA DE OLIVEIRA:08040968 DE OLIVEIRA:08 305 Dados: 2025.06.24 12:18:04-03'00' 040968305

Márcio José Lima de Oliveira
Engenheiro Civil
CREA 062149902-1

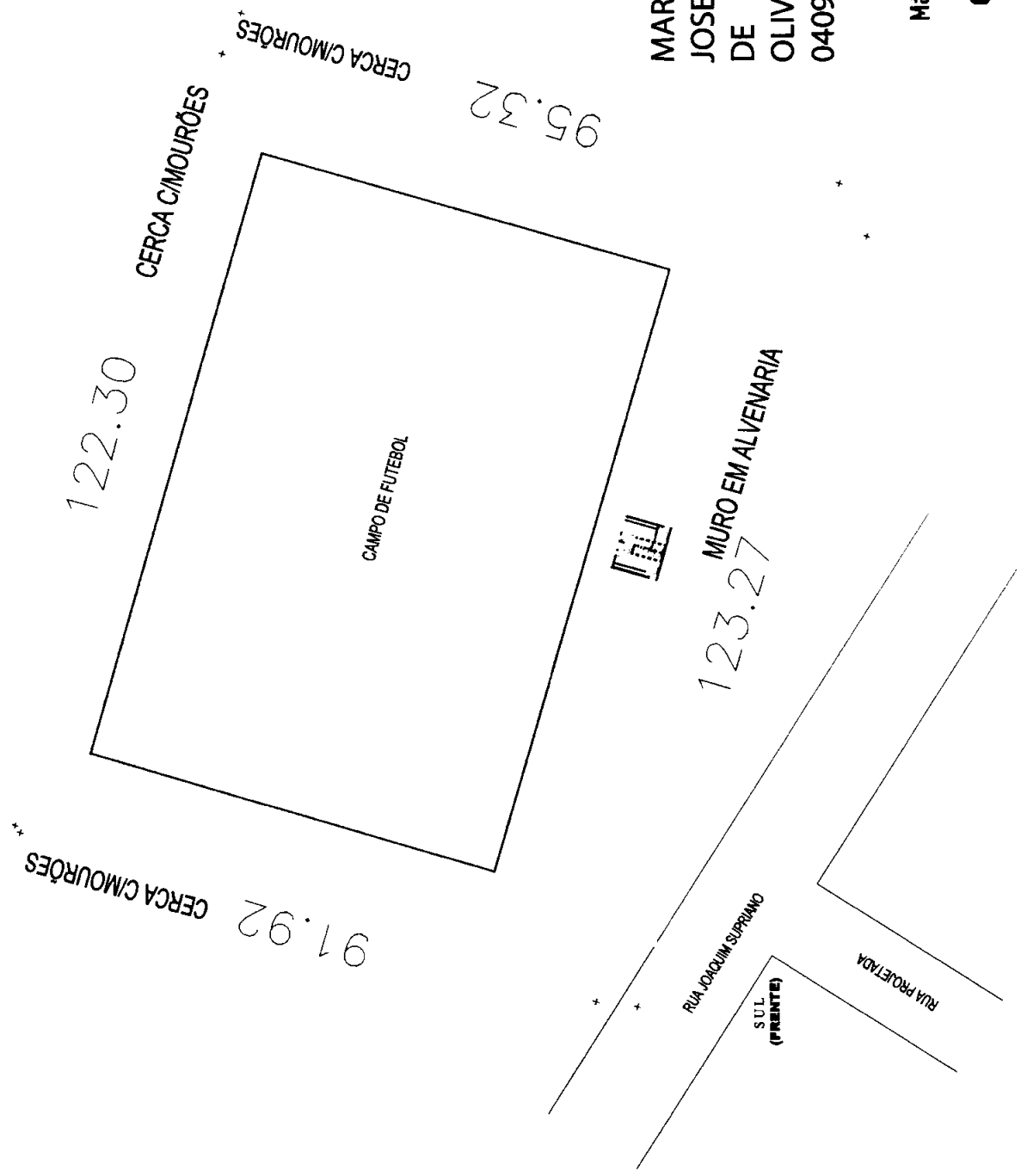

91.92
CERCA C/MOURÕES

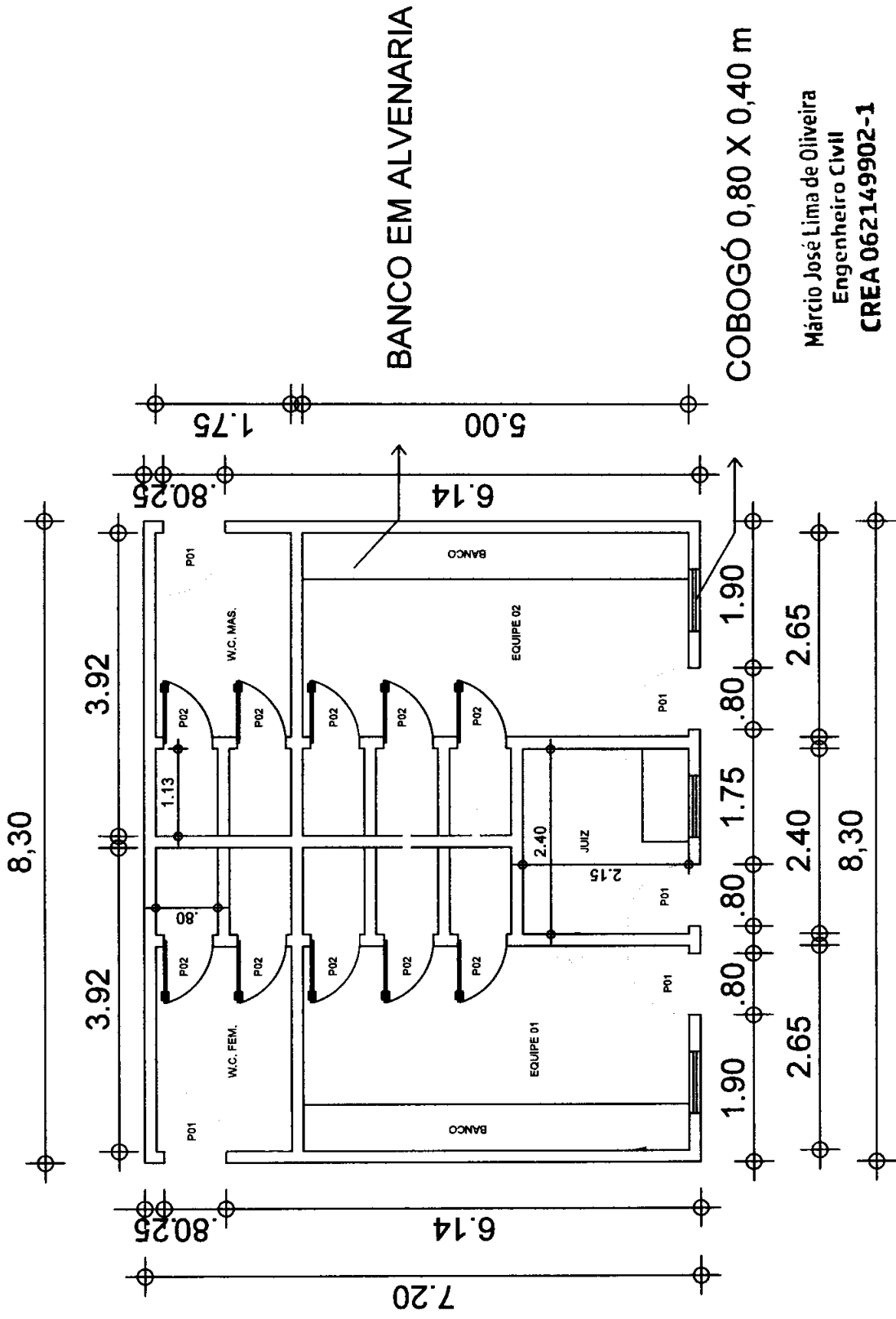

BANCO EM ALVENARIA

COBOGÓ 0,80 X 0,40 m

Márcio José Lima de Oliveira
Engenheiro CIVIL
CREA 062149902-1

MARCIO JOSE LIMA Assinado de forma digital
DE por MARCIO JOSE LIMA
OLIVEIRA:08040968 DE OLIVEIRA:08040968305
305 Dados: 2025.06.24 11:53:55 -03'00'

PROCESSO ADMINISTRATIVO
0083
ASSINADO ELETRONICAMENTE

REPUBLICA DE COLOMBIA
MARCIO JOSE LIMA DE OLIVEIRA 062149902-1
PROFESSIONAL
PREFEITURA MUNICIPAL DE QUIXERÉ CE
RUA JOAQUIM SUPRIMANO, S/N, LAGOINHA, QUIXERÉ - CE
CEP: 62600-000

INSCRIÇÃO Nº: _____
NOME: _____
RUBRICADO: _____
MARCIO

TABELAS DE ESQUADRIAS

CODIGO	TIPO	LARGURA	ALTURA	PEITORIL	MATERIAL	QUANT.	ÁREA POR ESQUADRIA	ÁREA TOTAL
P01	PORTA DE ABRIR	0,80	2,10	-	ALUMINIO	5,0	1,68	8,4
P02	PORTA DE ABRIR	0,60	2,10	-	ALUMINIO	10,0	1,26	12,6
TOTAL								21,00

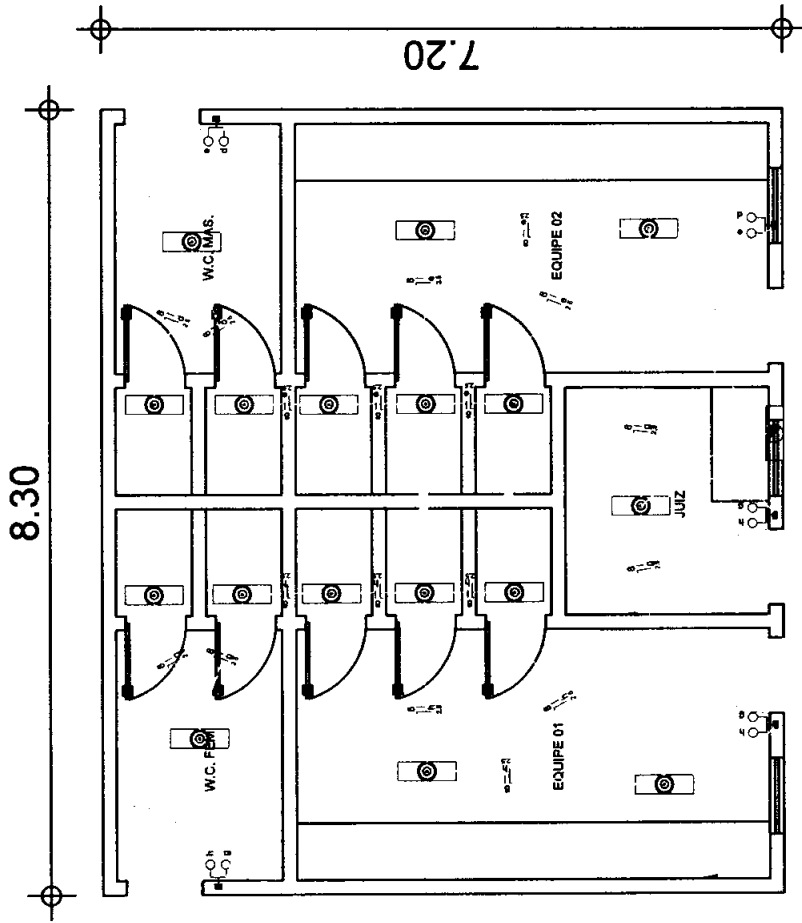

Márcio José Lima de Oliveira
 Engenheiro Civil
 CREA 062149902-1

MARCIO JOSE
 Lima de Oliveira
 OLIVEIRA:08040968305
 40968305

Assinado de forma digital por MARCIO JOSE LIMA DE OLIVEIRA:08040968305
 Dados: 2025.06.24 11:53:22 -03'00'

PROCESSO ADMINISTRATIVO
 0084
 ASSINADO ELETRONICAMENTE

EMPRESA DE PROJETOS	EMPRESA DE PROJETOS
MARCIO JOSE LIMA DE OLIVEIRA 062149902-1	MARCIO JOSE LIMA DE OLIVEIRA 062149902-1
PREFEITURA MUNICIPAL DE OUIXERÊ	PREFEITURA MUNICIPAL DE OUIXERÊ
RUA JOAQUIM SUPRIANO, S/N, LAGOIINHA, OUIXERÊ - CE.	RUA JOAQUIM SUPRIANO, S/N, LAGOIINHA, OUIXERÊ - CE.
CEP: 62260-000	CEP: 62260-000
PROFESSOR DE ELETRICIDADE	PROFESSOR DE ELETRICIDADE
IMC	IMC

RESPONSÁVEL TÉCNICO: MARCIO JOSÉ LIMA DE OLIVEIRA - O07149902-1
PROJETO DE ARQUITETURA: PREFEITURA MUNICIPAL DE QUIXERÊ/CE
PROJETO DE ARQUITETURA: RUA JOAQUIM SUPRIANO, S/N, LAGOINHA, QUIXERÊ - CE.
CEP: 62.220-000;
PROJETO REPROJULCO

MARCIO JOSE LIMA Assinado de forma digital
DE por MARCIO JOSE LIMA
DE OLIVEIRA:08040968305
OLIVEIRA:08040968 Dados: 2025.06.24
305 11:52:57 -03'00'

Márcio José Lima de Oliveira
Engenheiro Civil
CREA 062149902-1

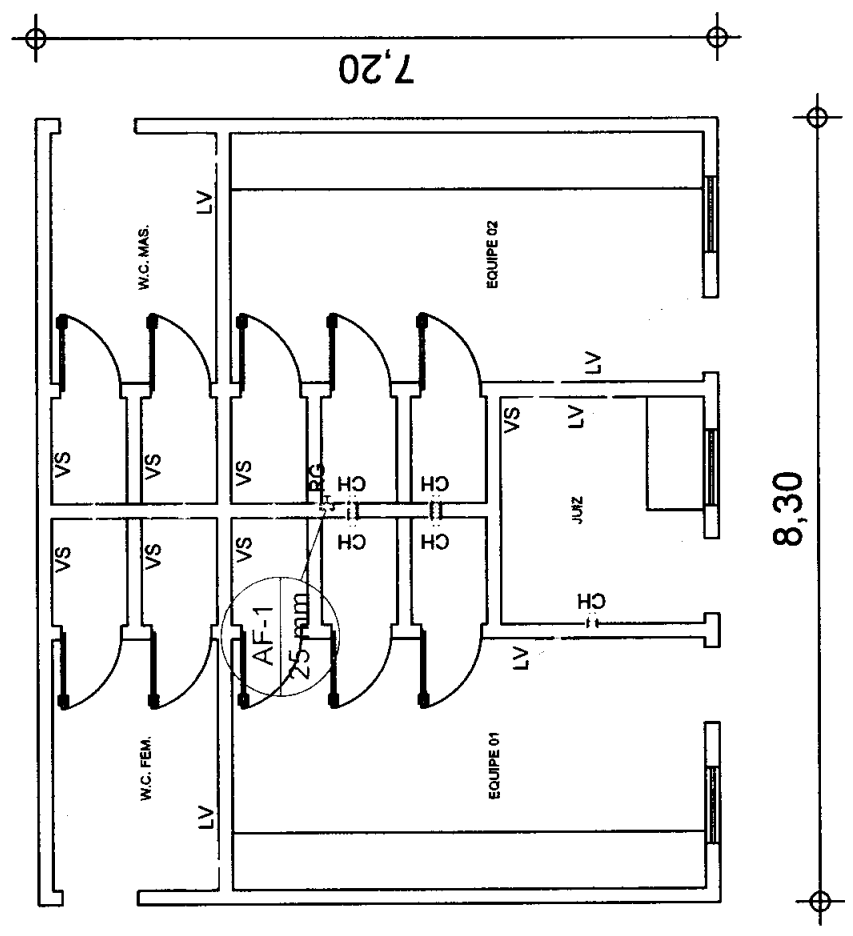

PROJETO	PROJETO REPROJULCO
PROJETO	PROJETO REPROJULCO
PROJETO	PROJETO REPROJULCO
PROJETO	PROJETO REPROJULCO
PROJETO	PROJETO REPROJULCO

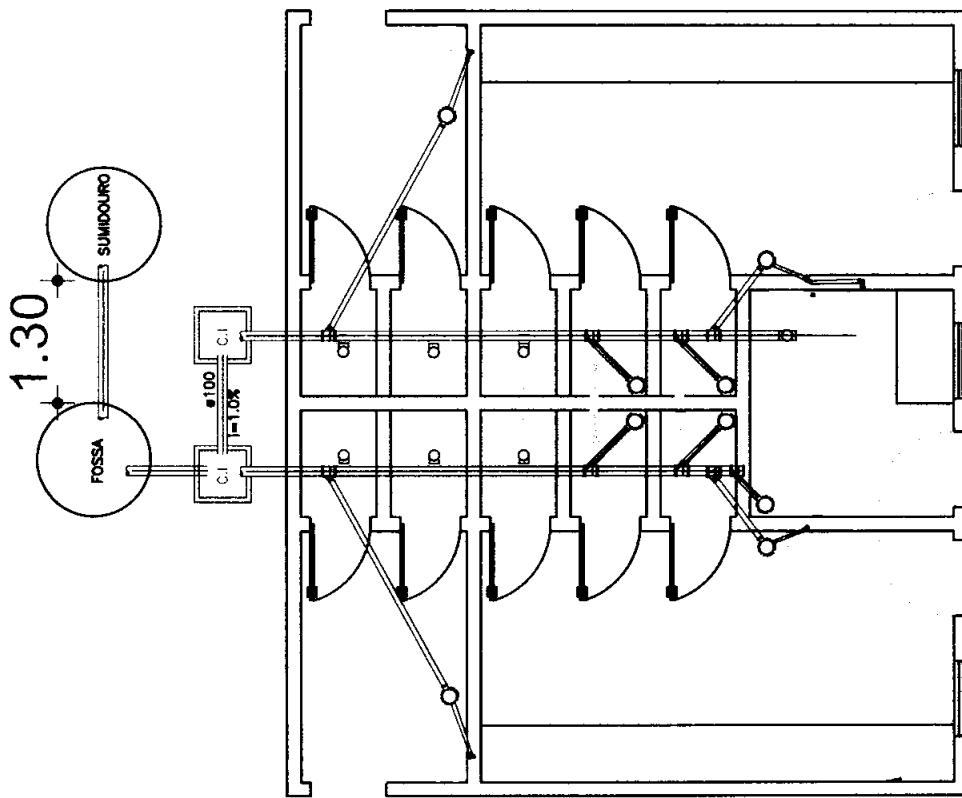

MARCIO JOSE LIMA Assinado de forma digital
 DE **MARCIO JOSE LIMA DE OLIVEIRA:08040968305**
OLIVEIRA:08040968 Dados: 2025.06.24 11:52:29
 305 -03'00'

Márcio José Lima de Oliveira
Engenheiro Civil
CREA 062149902-1

EMPRESA DE TRABALHO
MARCIO JOSE LIMA DE OLIVEIRA NÚMERO CREA-CE
 062149902-1
 PROFISSIONAL
MARCELO
 PREFEITURA MUNICIPAL DE OUBERÊCE
 RUA JOAQUIM SUPRIANO, S/N, LAGOINHA, OUBERÊCE -CE
 CEP: 82.200.000
 CORREIO ELETRÔNICO
 PROJETO SANITÁRIO

PROCESSO ADMINISTRATIVO
0086
 ASSINADO
 ELETRONICAMENTE

ESCALA	INDIC.	DATA

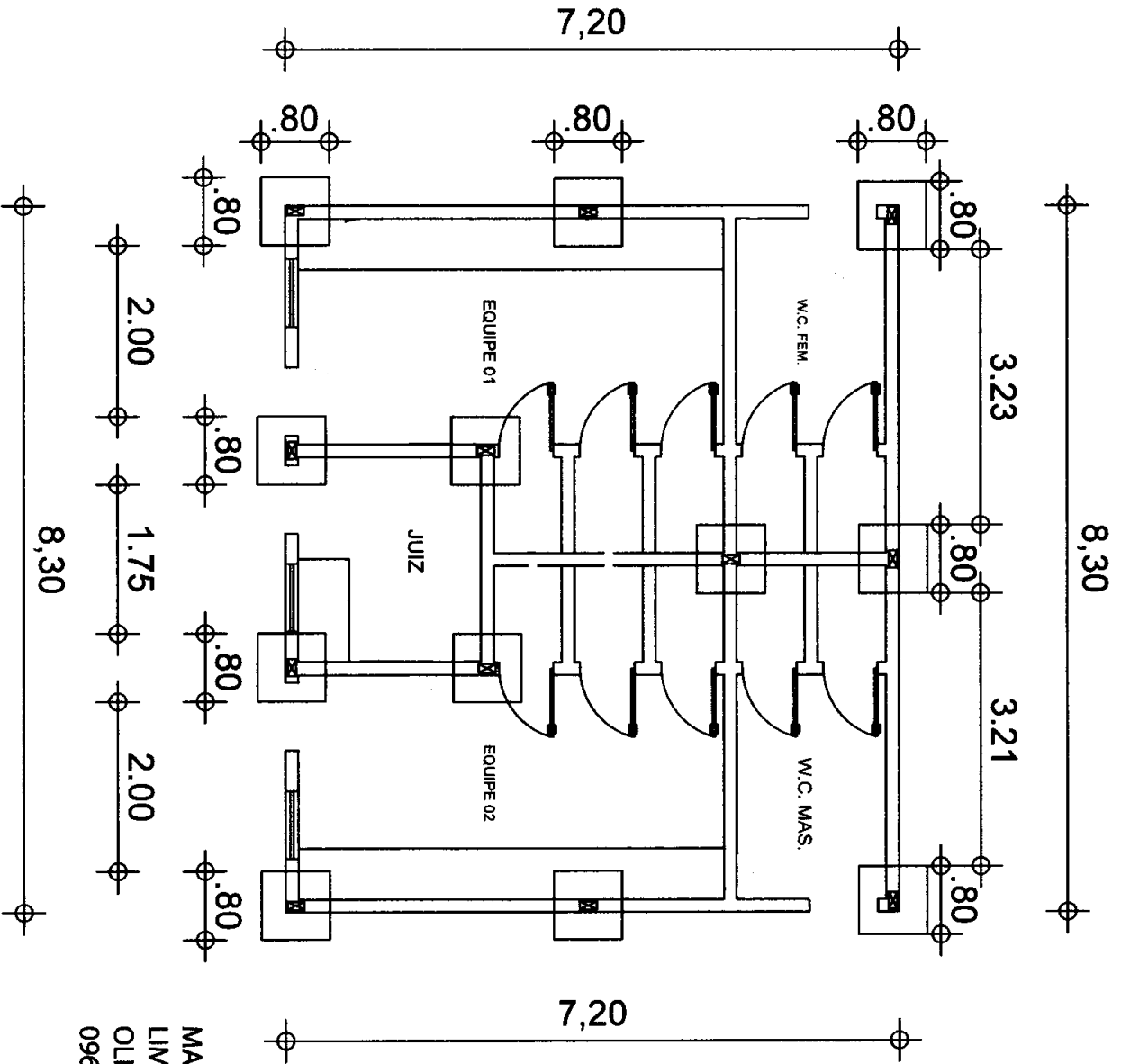

MARCIO JOSE
LIMA DE
OLIVEIRA:0804
0968305

Assinado de forma
digital por MARCIO
JOSE LIMA DE
OLIVEIRA:08040968305
Dados: 2025.06.24
11:51:02 -03'00'

Márcio José Lima de Oliveira
Engenheiro CIVIL
CREA 062149902-1

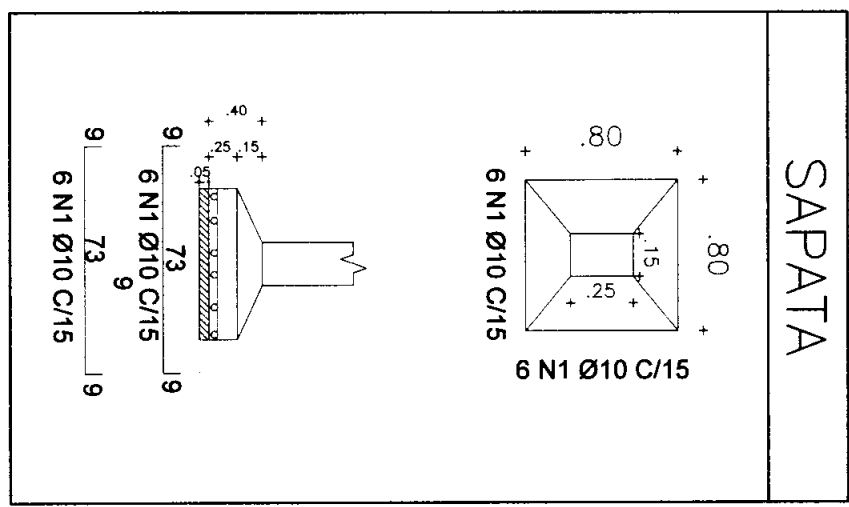

EMPRESA	EMPRESA, TOROJO	EMPRESA, TOROJO
PROJETO	MARCIO JOSE LIMA DE OLIVEIRA 062149902-1	07/807/1910001-47
PROJETO DE OBRA	PREFETURA MUNICIPAL DE OLIVENÇA	PRANCHA
PROJETO DE ARQUITETO	SUPRIANO SM. LACONINA QUARENÉ DE	01/03
PROJETO DE ENGENHEIRO		
PROJETO DE ESTRUTURAL		
INDICADA		
INDICADO		

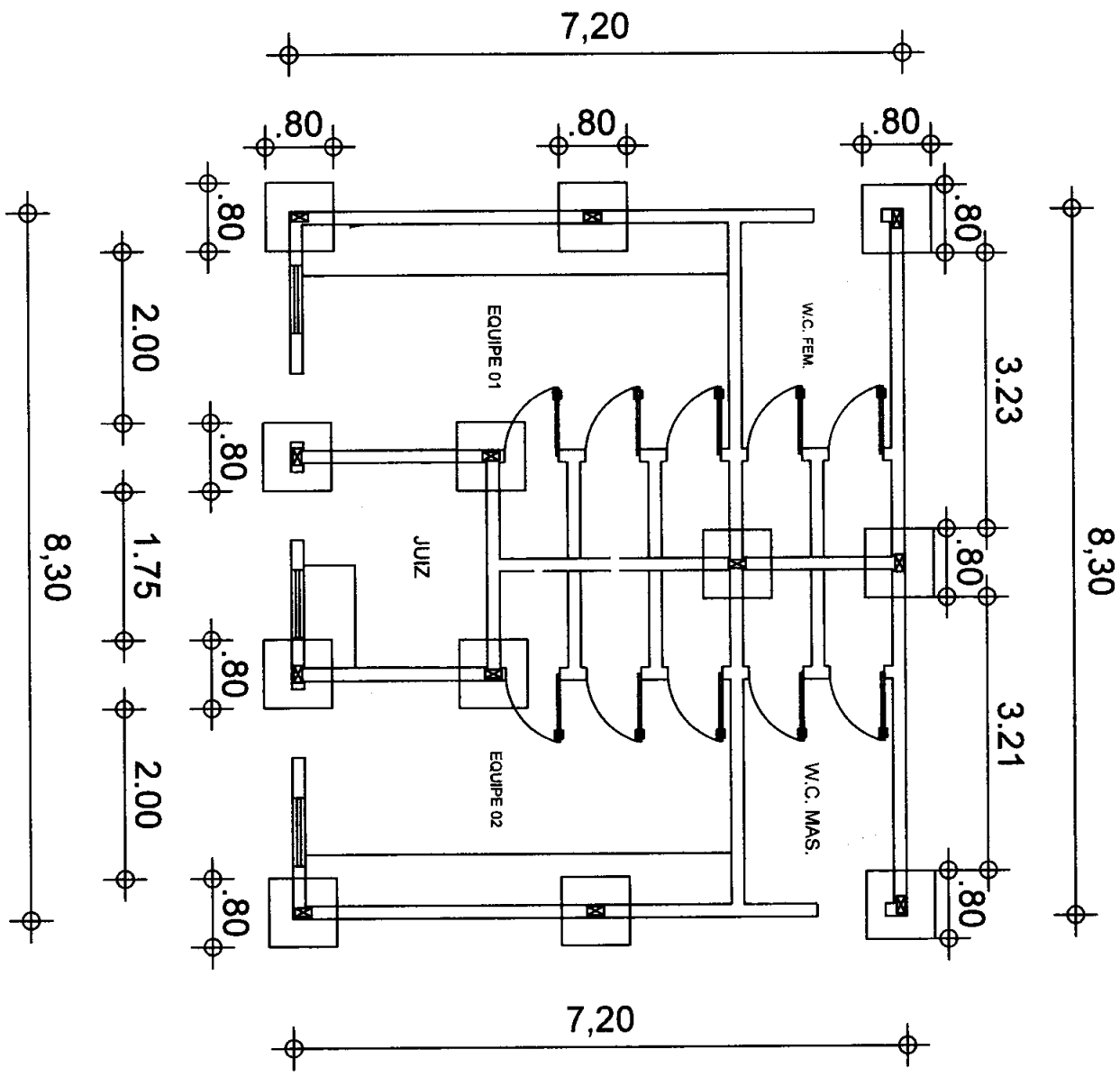

DETALHE DA VIGA DE COROAMENTO	DETALHE DA VIGA DE BALDRAME
<p>15 15 4 N1 Ø10.0 11 11 N2 Ø4.2 C/15</p>	<p>15 15 4 N1 Ø10.0 11 11 N2 Ø4.2 C/15</p>

MARCIO JOSÉ LIMA DE OLIVEIRA
DE
OLIVEIRA:08 68305
040968305

Assinado de
forma digital por
MARCIO JOSÉ
OLIVEIRA:080409
Dados: 2025.06.24
11:51:54 -03'00'

Márcio José Lima de Oliveira
Engenheiro Civil
CREA 062149902-1

	MUNICIPALIDADE DE QUIXERÊ PREFEITURA MUNICIPAL DE QUIXERÊ	Nº 07/2017 19/03/2017
MARCIO JOSÉ LIMA DE OLIVEIRA 062149902-1	Nº 03/2017 19/03/2017	Nº 03/03
RUA JOAQUIM SUPRIANO, S/N, LAGUNHA, QUIXERÊ - CE. CEP: 62.920-000.	PRANCHIA	03/03
PROTOCO ESTRUTURAL	MARCIO JOSÉ LIMA DE OLIVEIRA	03/03