



MORADA NOVA
PREFEITURA



PREFEITURA MUNICIPAL DE MORADA NOVA
SECRETARIA DA INFRAESTRUTURA - SEINFRA



Peças Gráficas

[Handwritten signature]

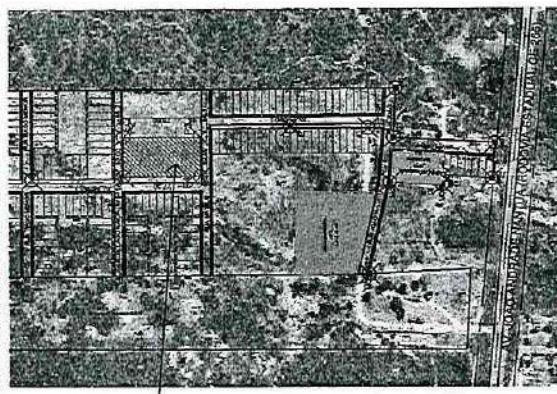

01 SITUAÇÃO TERRENO
Escala: 1:5000

TERRENO PARA COMPLEXO ESPORTIVO - MODELO B

CALÇADA A SER EXECUTADA PELA PREFEITURA ATÉ O TÉRMINO DA OBRA
A=432,68m²

LEGENDA

- CAMPO SOCIETY
- GRAMADO
- PASSARELA PAVIMENTADA
- PISTA DE CAMINHADA
- QUADRA 3X3
- ÁREA PAVIMENTADA LATERAL
- ÁREA PAVIMENTADA
- ÁREA PLAYGROUND

LEGENDA - ACESSIBILIDADE

- ROTA ACESSÍVEL
- PONTO DE INTERESSE
- PISO TÁTIL DE ALERTA

TERRENO : COORDENADAS UTM (Z24)

PONTO	COORD. LESTE (E)	COORD. NORTE (N)
P1	574650,65	9436218,02
P2	574690,65	9436218,02
P3	574690,65	9436143,02
P4	574650,65	9436143,02



PREFEITURA MUNICIPAL DE MORADA NOVA
SECRETARIA DE INFRAESTRUTURA

TÍTULO
LOCAÇÃO DE TERRENO E PAVIMENTAÇÃO PARA CONSTRUÇÃO DE COMPLEXO ESPORTIVO - MODELO B.

LOCALIDADE	RUA MATEUS	CIDADE	MORADA NOVA-CE
CONTEÚDO	01 - SITUAÇÃO TERRENO		
BAIRRO:	DIONÍSIO DE MATOS FONTES		
DISTRITO:	SEDE		
MODELO B			
ETAPA	CONSTRUÇÃO	DATA	MAIO/2025
EQUIPE	SEINFRA		
SETOR DE PROJETOS		PRANCHA	01/02

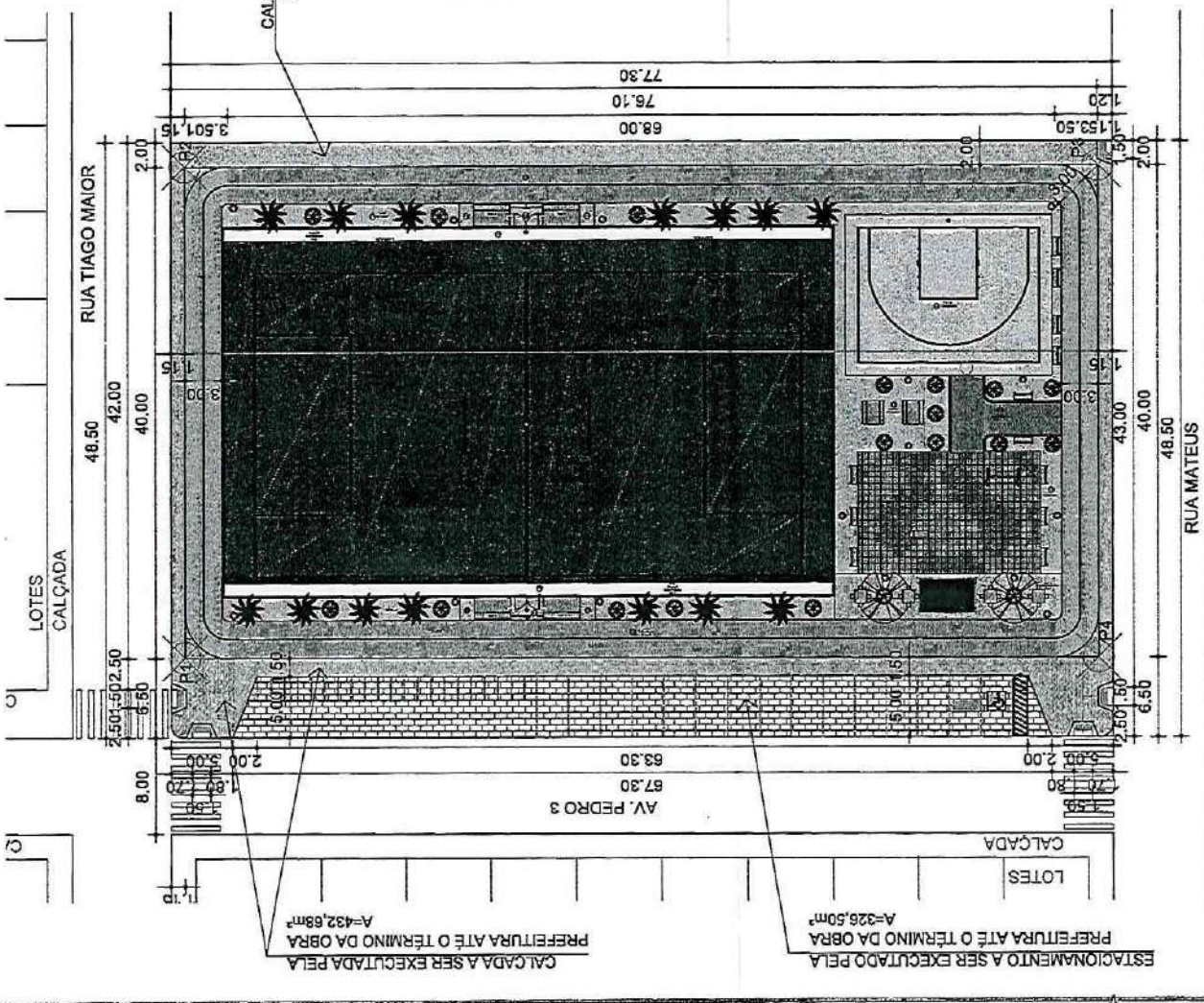

CALÇADA A SER EXECUTADA PELA PREFEITURA ATÉ O TÉRMINO DA OBRA
A=432,68m²

ESTACIONAMENTO A SER EXECUTADO PELA PREFEITURA ATÉ O TÉRMINO DA OBRA
A=326,50m²

02 IMPLANTAÇÃO COMPLEXO ESPORTIVO - MODELO B
Escala: 1:300

Osmanir C. de Mendonça Jr
Eng.º Civil CREA-CE: 49409-D
RN: 061095914-0

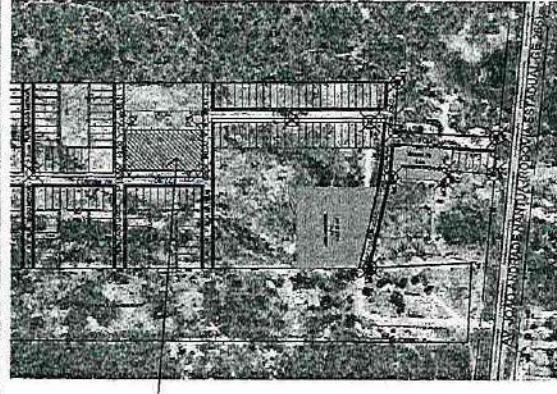

TERRENO PARA COMPLEXO ESPORTIVO - MODELO B

01 SITUACAO TERRENO
Escala 1: 5000

TERRENO : COORDENADAS UTM (Z24)			
PONTO	COORD. LESTE (E)	COORD. NORTE (N)	
P1	574650.65	9436218.02	
P2	574690.65	9436218.02	
P3	574690.65	9436143.02	
P4	574650.65	9436143.02	



LEGENDA	
	CALÇADA - A SER EXECUTADA PELA PREFEITURA ATÉ O TÉRMINO DA OBRA.
	VIA PAVIMENTADA EM PARALELEPÍPEDO, A SER EXECUTADA PELA PREFEITURA ATÉ O TÉRMINO DA OBRA.
	ESTACIONAMENTO EM BLOCO INTERTRAVADO, A SER EXECUTADO PELA PREFEITURA ATÉ O TÉRMINO DA OBRA.

VIAS PAVIMENTADAS EM PARALELEPÍPEDO, A SEREM EXECUTADAS PELA PREFEITURA ATÉ O TÉRMINO DA OBRA
A=5.400, 10m²

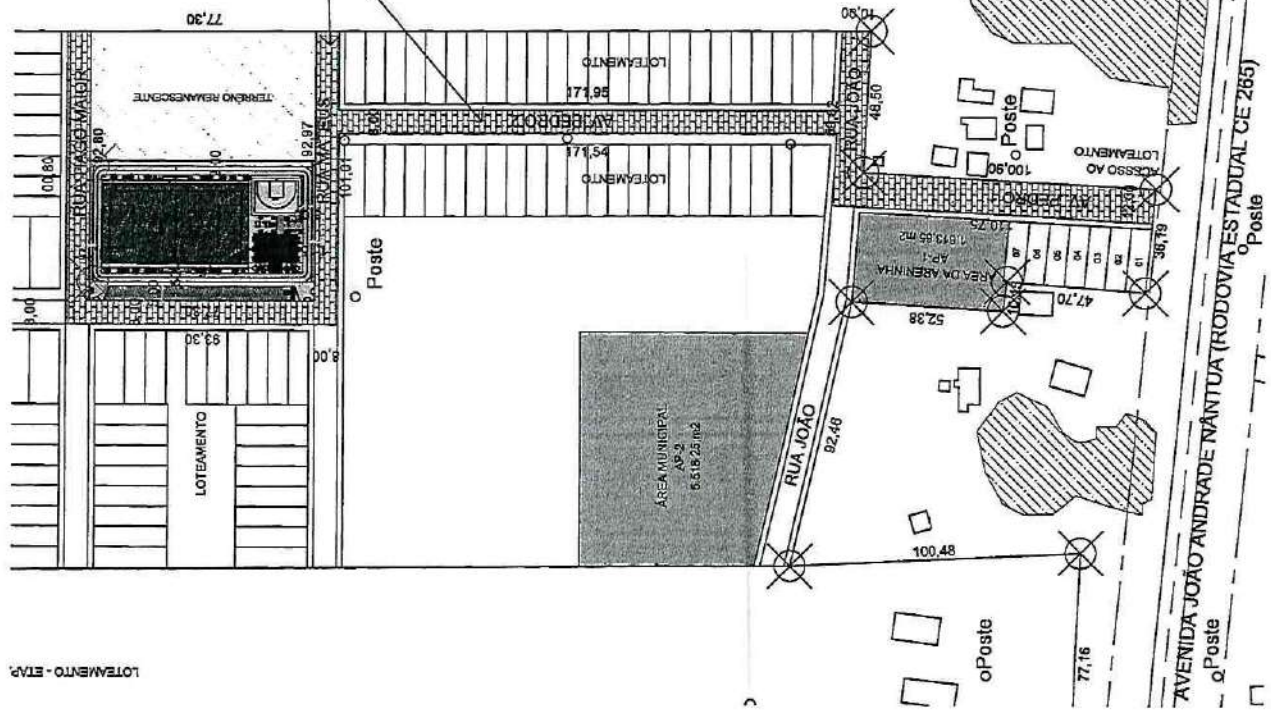
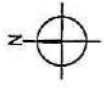

OSMANIR CELESTINO Assinado de forma digital por
DE MENDONÇA OSMANIR CELESTINO DE
JUNIOR:02727655380 D=02:02:03:02:11:09:83:03:00

02 PAVIMENTACAO DE RUAS
Escala 1: 2000

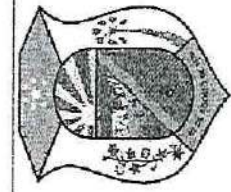

PREFEITURA MUNICIPAL DE MORADA NOVA
SECRETARIA DE INFRAESTRUTURA

TITULO
LOCAÇÃO DE TERRENO E PAVIMENTAÇÃO PARA CONSTRUÇÃO DE COMPLEXO ESPORTIVO - MODELO B.

LOCALIDADE: RUA MATEUS
BAIRRO: DIONÍSIO DE MATOS FONTES
DISTRITO: SEDE

CONTEÚDO
01 - SITUACAO TERRENO
02 - PAVIMENTACAO DE RUAS

CIDADE: MORADA NOVA-CE

EQUIPE
SEINFRA

CONSTRUÇÃO
MAIO/ 2025

PRANCHA
02/02

Osmanir C. de Mendonça Jr
Engº Civil CREA-CE: 49409-D
RN: 061095914-0



TABELA DE ÁREAS	
ÁREA TOTAL	100,00
ÁREA ÚTIL	80,00
ÁREA DE SERVIÇOS	20,00
ÁREA DE CIRCULAÇÃO	10,00
ÁREA DE ESTACIONAMENTO	10,00
ÁREA DE PLANTIO	10,00
ÁREA DE RECREIO	10,00
ÁREA DE SERVIÇOS	20,00
ÁREA DE CIRCULAÇÃO	10,00
ÁREA DE ESTACIONAMENTO	10,00
ÁREA DE PLANTIO	10,00
ÁREA DE RECREIO	10,00



Osmanir C. de Mendonça Jr
 Eng.º Civil CREA-CE: 49409-D
 RN: 061095914-0

① PLANTA BAIXA - Marcação Campos/Pista
 1:20

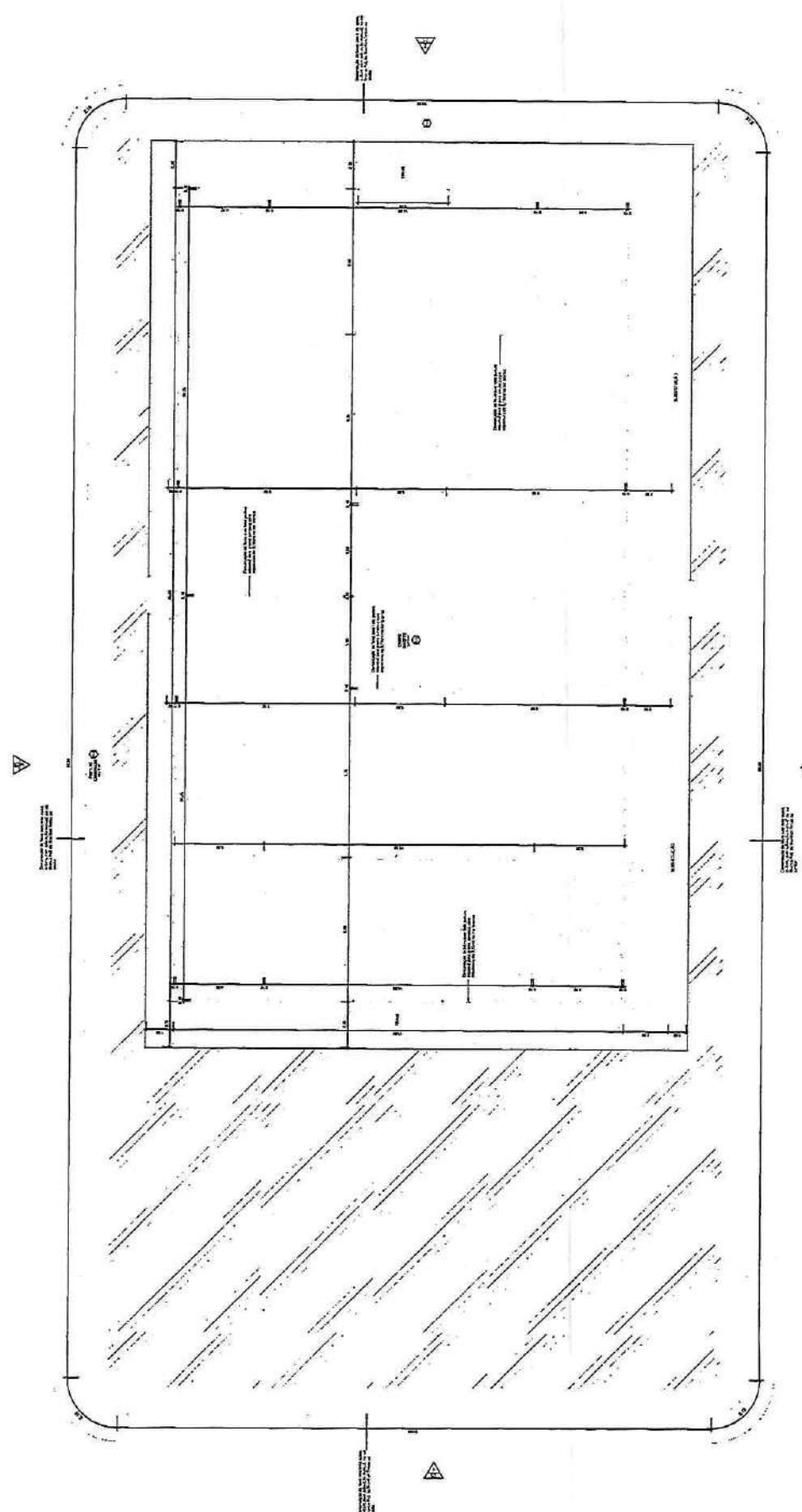
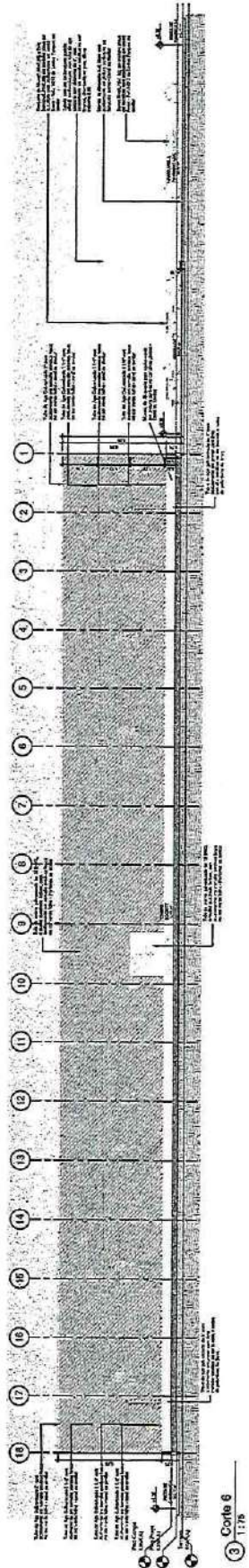
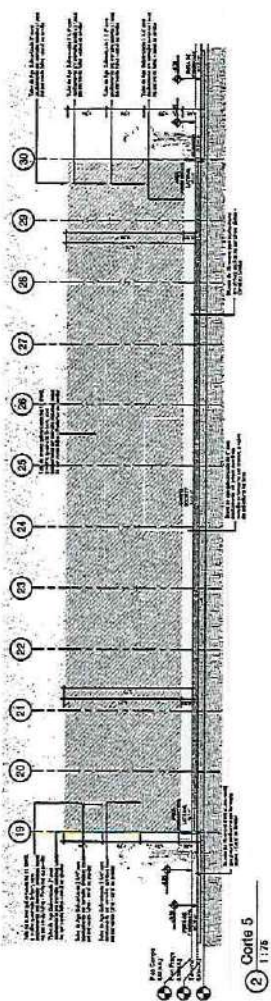
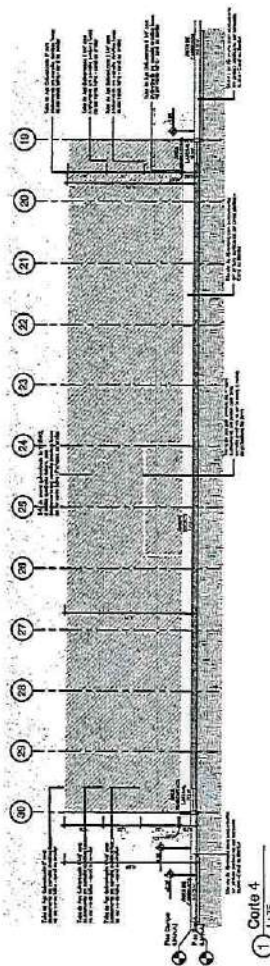

PROJETO	PROJETO DE OBRAS DE REFORMA E AMPLIAÇÃO DO COMPLEXO ESPORTIVO COMPLEMENTAR Nº 01
CLIENTE	SECRETARIA DE DESENVOLVIMENTO ESPORTIVO - MINISTÉRIO DO ESPORTE
PROJETA	OSMANIR C. DE MENDONÇA JR.
PROJETO Nº	01
DATA	01/10
ESCALA	1:7,5
PROJETO Nº	01
DATA	01/10
ESCALA	1:7,5



Osmanir C. de Mendonça Jr
Eng. Civil CREA-CE: 49409-D
RN: 061095914-0

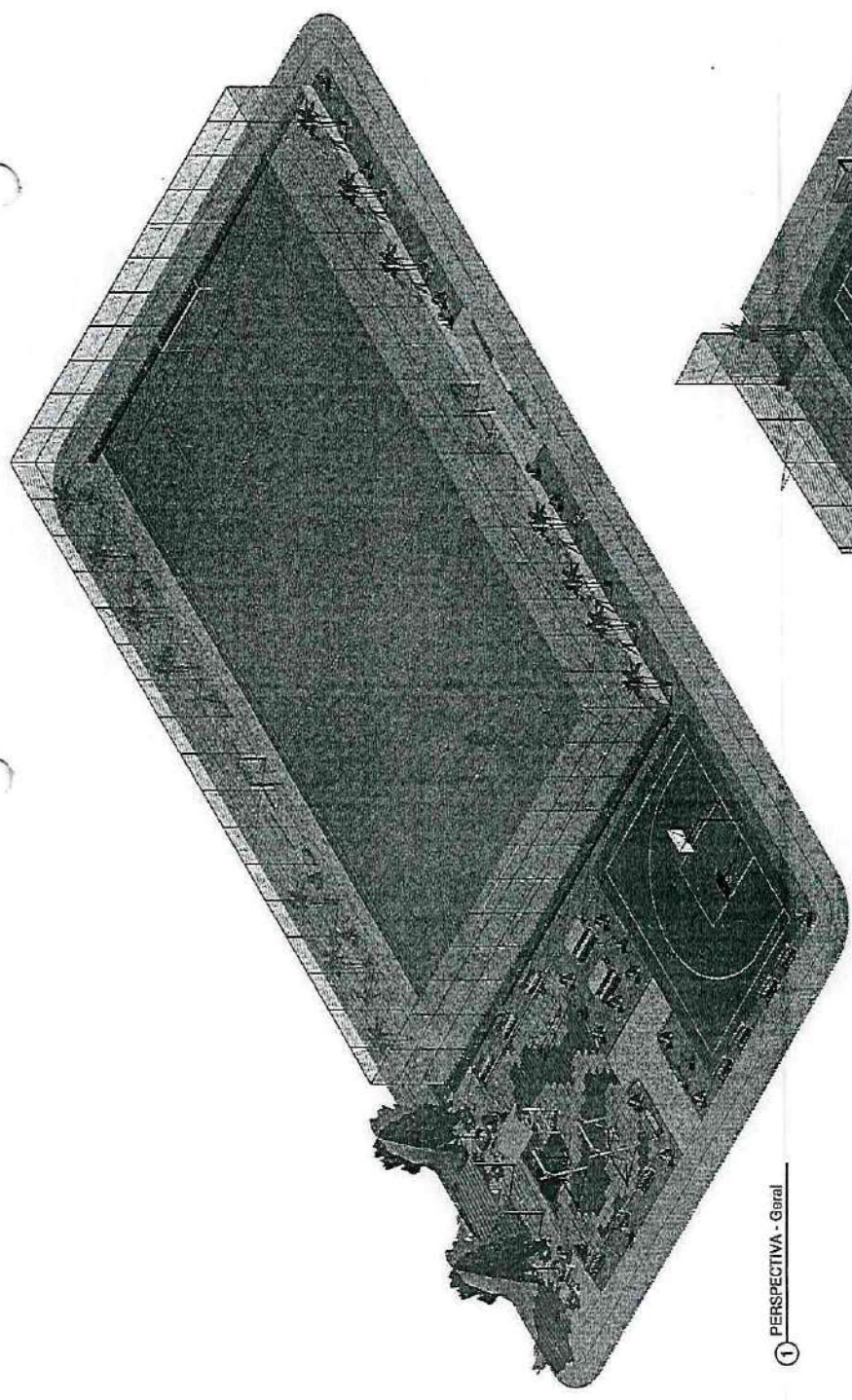

① PERSPECTIVA - Geral

Handwritten signature

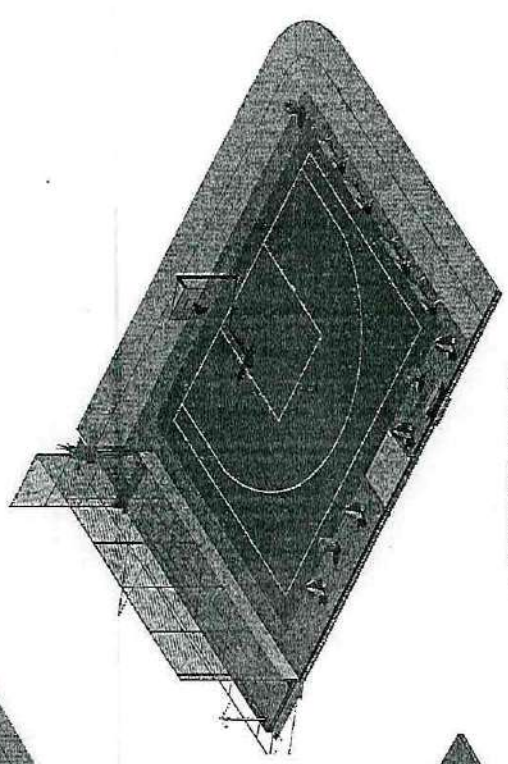

③ PERSPECTIVA - Quadra 3x3

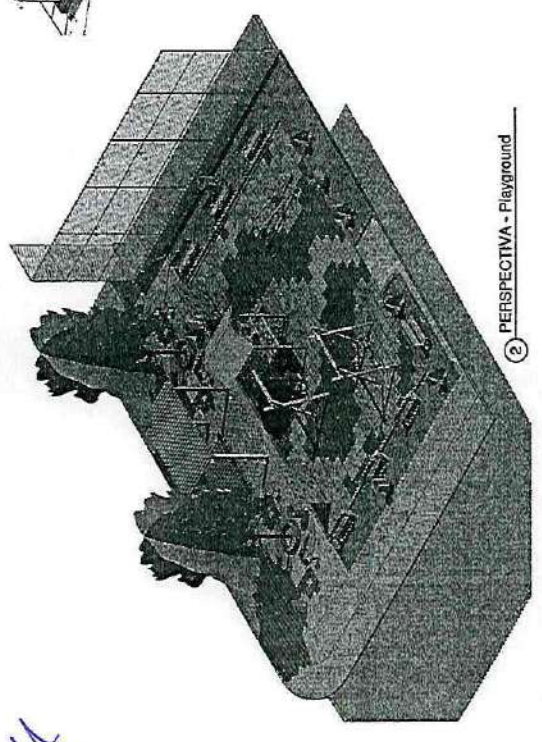

② PERSPECTIVA - Playground

Handwritten signature

Osmanir C. de Mendonca Jr
 Eng. Civil CREA-CE: 49409-D
 RN: 061095914-0



PROPOSTA Nº	DATA DE ABERTURA	HORARIO	LOCAL	VALOR	TIPO DE LICITAÇÃO	COMISSÃO DE LICITAÇÃO
PROGRAMA DE ACELERAÇÃO DO CRESCIMENTO JUVENIL DO ESPORTE DE MORADA NOVA						
PROJETO MODELO ESPORTE COMUNITÁRIO TIPO B						
EMPRESA: <input type="checkbox"/> PROJETO: <input type="checkbox"/> EXECUÇÃO: <input type="checkbox"/> MANUTENÇÃO: <input type="checkbox"/> OUTROS: <input type="checkbox"/>						
Nº de Cadastro: _____ Nome: _____ CPF: _____ RG: _____ Endereço: _____ Cidade: _____						
						07
						10

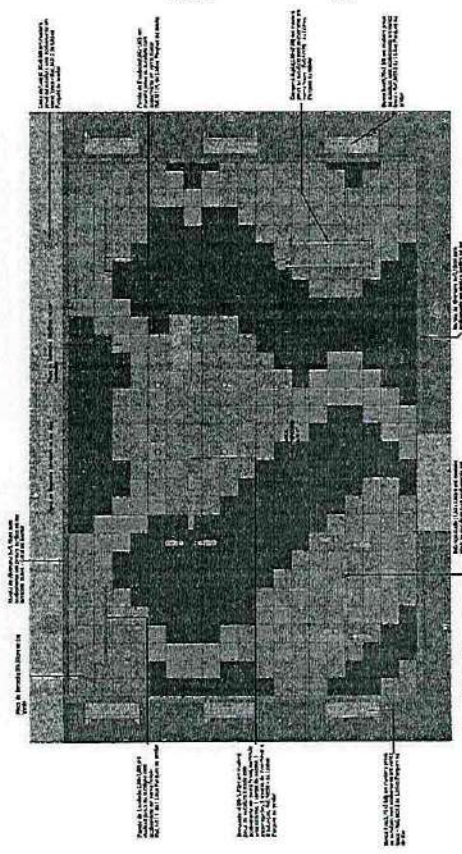

2 PLANTA BAIXA - Playground Layout 1:50

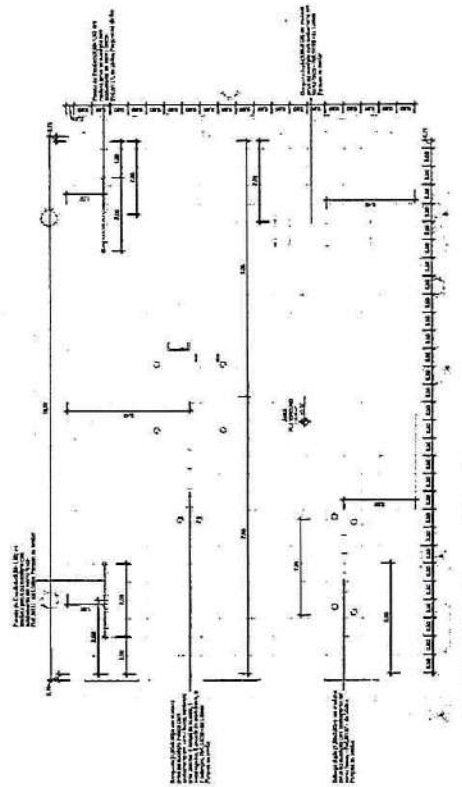

3 PLANTA BAIXA - Playground Executivo 1:50

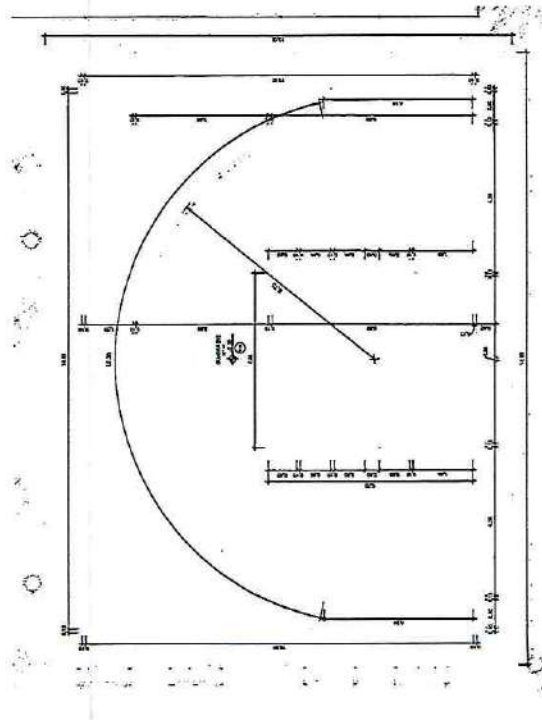

4 PLANTA BAIXA - Quadra 3x3 Executivo 1:50

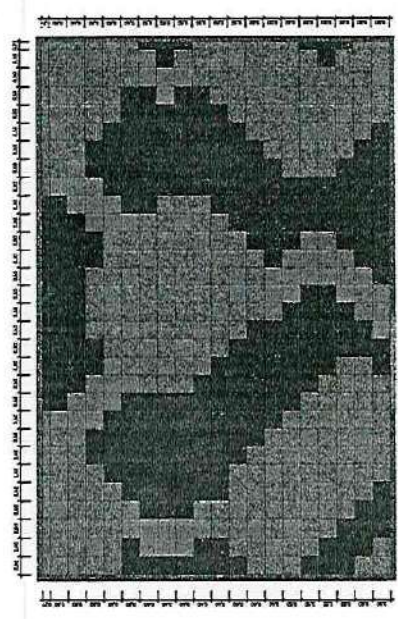

1 PLANTA BAIXA - Playground Layout Paginação 1:50



Comissão de Prizes de Bônus									
Ordem	Valor	Porcentagem	Valor	Porcentagem	Valor	Porcentagem	Valor	Porcentagem	Valor
1									
2									
3									
4									
5									
6									
7									
8									
9									
10									
11									
12									
13									
14									
15									
16									
17									
18									
19									
20									
21									
22									
23									
24									
25									
26									
27									
28									
29									
30									
31									
32									
33									
34									
35									
36									
37									
38									
39									
40									
41									
42									
43									
44									
45									
46									
47									
48									
49									
50									

PROPOSTA Nº	001	DATA	10/05/2010
PROPOSTA Nº	002	DATA	10/05/2010
PROPOSTA Nº	003	DATA	10/05/2010
PROPOSTA Nº	004	DATA	10/05/2010
PROPOSTA Nº	005	DATA	10/05/2010
PROPOSTA Nº	006	DATA	10/05/2010
PROPOSTA Nº	007	DATA	10/05/2010
PROPOSTA Nº	008	DATA	10/05/2010
PROPOSTA Nº	009	DATA	10/05/2010
PROPOSTA Nº	010	DATA	10/05/2010
PROPOSTA Nº	011	DATA	10/05/2010
PROPOSTA Nº	012	DATA	10/05/2010
PROPOSTA Nº	013	DATA	10/05/2010
PROPOSTA Nº	014	DATA	10/05/2010
PROPOSTA Nº	015	DATA	10/05/2010
PROPOSTA Nº	016	DATA	10/05/2010
PROPOSTA Nº	017	DATA	10/05/2010
PROPOSTA Nº	018	DATA	10/05/2010
PROPOSTA Nº	019	DATA	10/05/2010
PROPOSTA Nº	020	DATA	10/05/2010
PROPOSTA Nº	021	DATA	10/05/2010
PROPOSTA Nº	022	DATA	10/05/2010
PROPOSTA Nº	023	DATA	10/05/2010
PROPOSTA Nº	024	DATA	10/05/2010
PROPOSTA Nº	025	DATA	10/05/2010
PROPOSTA Nº	026	DATA	10/05/2010
PROPOSTA Nº	027	DATA	10/05/2010
PROPOSTA Nº	028	DATA	10/05/2010
PROPOSTA Nº	029	DATA	10/05/2010
PROPOSTA Nº	030	DATA	10/05/2010
PROPOSTA Nº	031	DATA	10/05/2010
PROPOSTA Nº	032	DATA	10/05/2010
PROPOSTA Nº	033	DATA	10/05/2010
PROPOSTA Nº	034	DATA	10/05/2010
PROPOSTA Nº	035	DATA	10/05/2010
PROPOSTA Nº	036	DATA	10/05/2010
PROPOSTA Nº	037	DATA	10/05/2010
PROPOSTA Nº	038	DATA	10/05/2010
PROPOSTA Nº	039	DATA	10/05/2010
PROPOSTA Nº	040	DATA	10/05/2010
PROPOSTA Nº	041	DATA	10/05/2010
PROPOSTA Nº	042	DATA	10/05/2010
PROPOSTA Nº	043	DATA	10/05/2010
PROPOSTA Nº	044	DATA	10/05/2010
PROPOSTA Nº	045	DATA	10/05/2010
PROPOSTA Nº	046	DATA	10/05/2010
PROPOSTA Nº	047	DATA	10/05/2010
PROPOSTA Nº	048	DATA	10/05/2010
PROPOSTA Nº	049	DATA	10/05/2010
PROPOSTA Nº	050	DATA	10/05/2010

Osmanir C. de Mendonca Jr
 Eng. Civil CREA-CE: 49409-D
 RN: 061095914-0

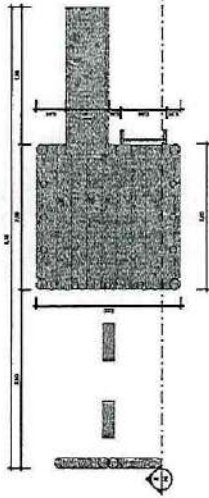
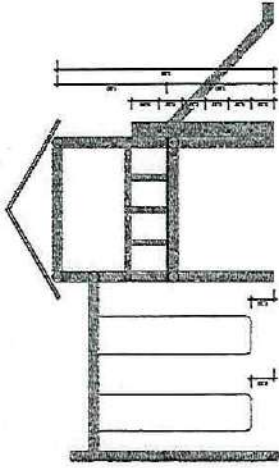

2) **Corte 2**
1:25

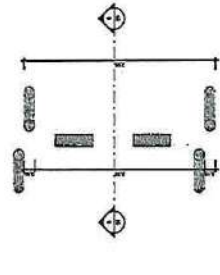
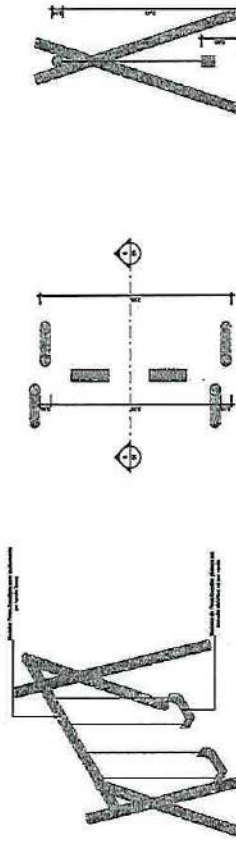

5) **Corte 5**
1:25

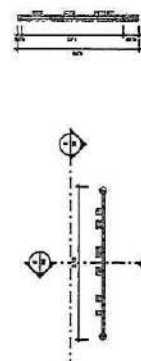
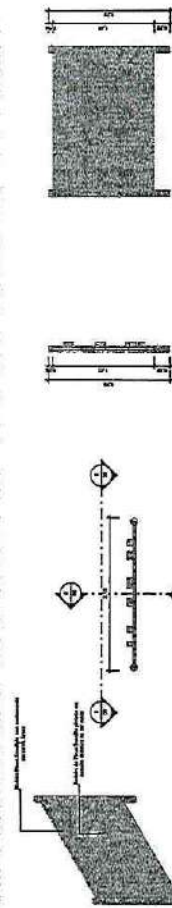

8) **Corte 8**
1:25



13) **Corte 13**
1:25

Osmanir C. de Mendonça Jr
Eng.º Civil CREA-CE: 49409-0
RN: 061095914-0



Comissão de Licitação									
Item	Descrição	Quantidade	Valor Unit.	Valor Total	Observações	Assinaturas			
1	Assinaturas			
2	Assinaturas			
3	Assinaturas			
4	Assinaturas			
5	Assinaturas			
6	Assinaturas			
7	Assinaturas			
8	Assinaturas			
9	Assinaturas			
10	Assinaturas			
11	Assinaturas			
12	Assinaturas			
13	Assinaturas			
14	Assinaturas			
15	Assinaturas			
16	Assinaturas			
17	Assinaturas			
18	Assinaturas			
19	Assinaturas			
20	Assinaturas			

PROPOSTA DE ADEQUAÇÃO DO DESEMPENHO (PDI) MINISTERIO DO ESPORTE
PROJETO MODELO ESPAO ESPORTIVO COM AFINCO TIPO B
PROJETO Nº: 06
VALOR: R\$ 1.000.000,00
DATA: 09/11/2010

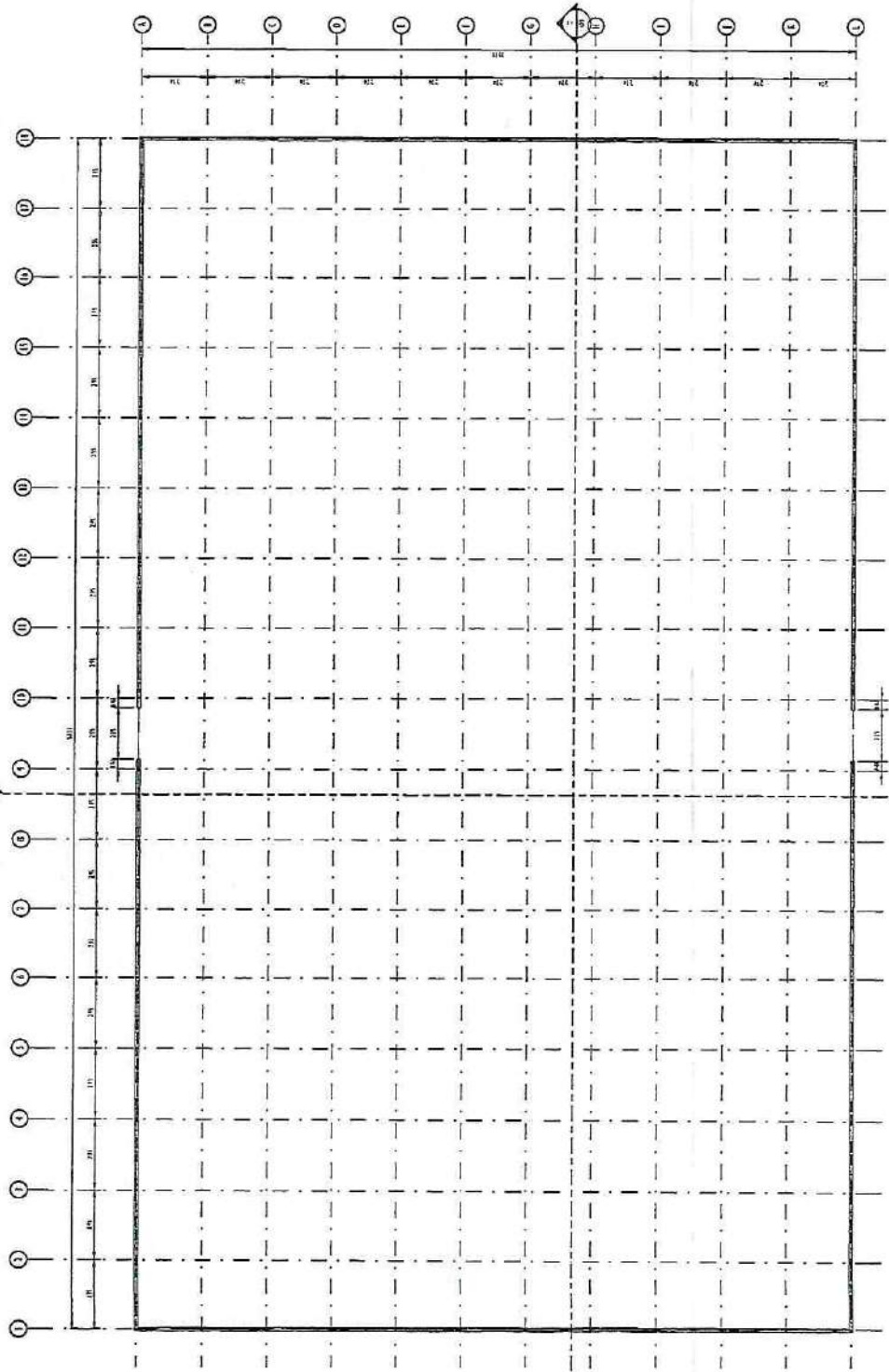
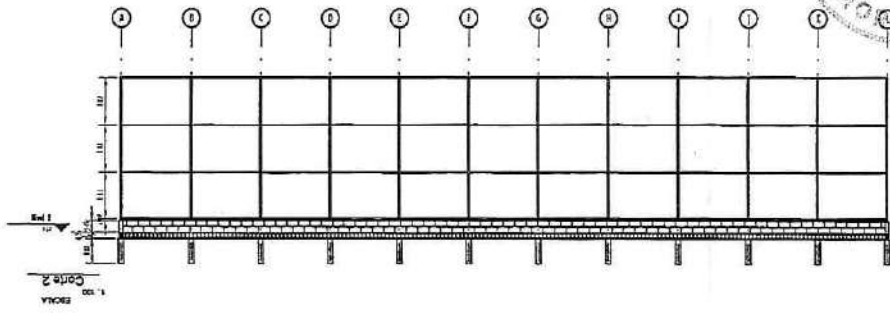

Osmanir C. de Mendonca Jr
 Eng.º Civil CREA-CE: 49409-D
 RN 0061095914-0

OSMANIR
 CELESTINO DE
 MENDONCA
 JUNIOR:0272765
 5380



Assinado de forma digital por OSMANIR CELESTINO DE MENDONCA JUNIOR:02727655380
 Dados: 2025.05.22 11:15:20 -03'00'

FORMA NIVEL 00
 ESCALA 1:100

[Handwritten signature]

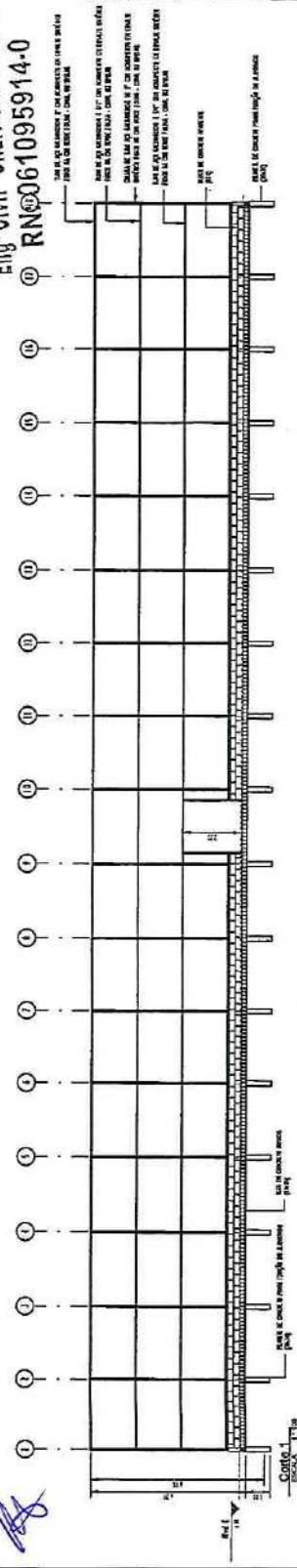

REV.	DESCRIÇÃO	DATA	ELAB.	VER.	APROV.

PROGRAMA DE ACELERAÇÃO DO CRESCIMENTO (PAC) - MINISTÉRIO DO ESPORTE

PROJETO MODELO ESPAÇO ESPORTIVO COMUNITÁRIO TIPO B

PLANTA DE FORMA E CORTES NÍVEL 00
 AUT: OSMANIR CELESTINO DE MENDONCA JUNIOR
 PROJ: 114281100000

PROJETO ESTRUTURAL

00

1:100

01

04

QUADRO DE FERRO		
POSICÃO	DIAMETRO	COMPRIMENTO (mm)
N1	8,0	30.00 (mm)
N2	8,0	60.00 (mm)
N3	5,0	670 (mm)



Osmair C. de Mendonça Jr
 Eng. Civil CREA-CE: 49409-D
 RN: 061095914-0

REV.	DESCRIÇÃO	DATA	EXEC.	UNIZ.	APROV.

PROGRAMA DE ACELERAÇÃO DO CRESCIMENTO (PAC) - MINISTÉRIO DO ESPORTE

PROJETO MODELO ESPAÇO ESPORTIVO COMUNITÁRIO TIPO B

SEÇÃO: PLANTA DE FORMAIS E DETALHES NÍVEL DO

PROJETO ESTRUTURAL

PROJETO: 00

REV. 02

04

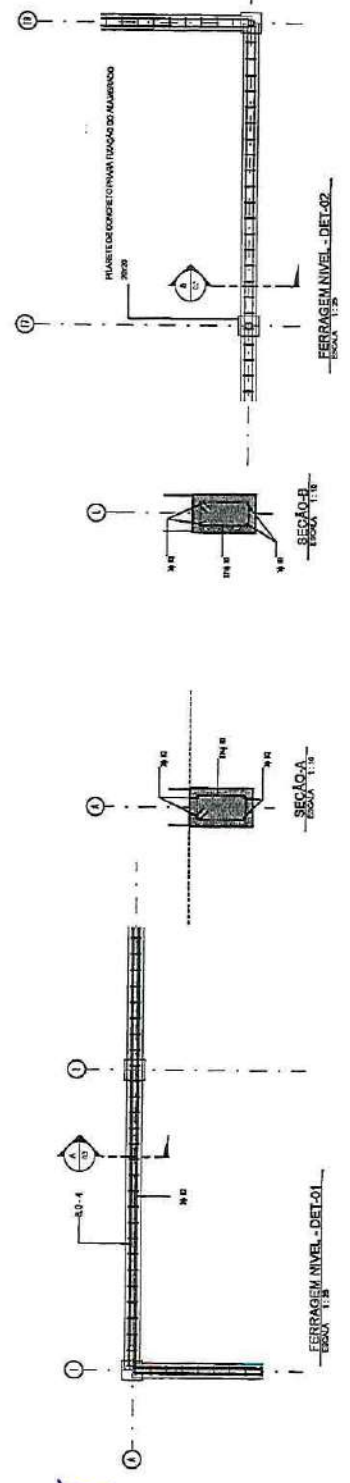
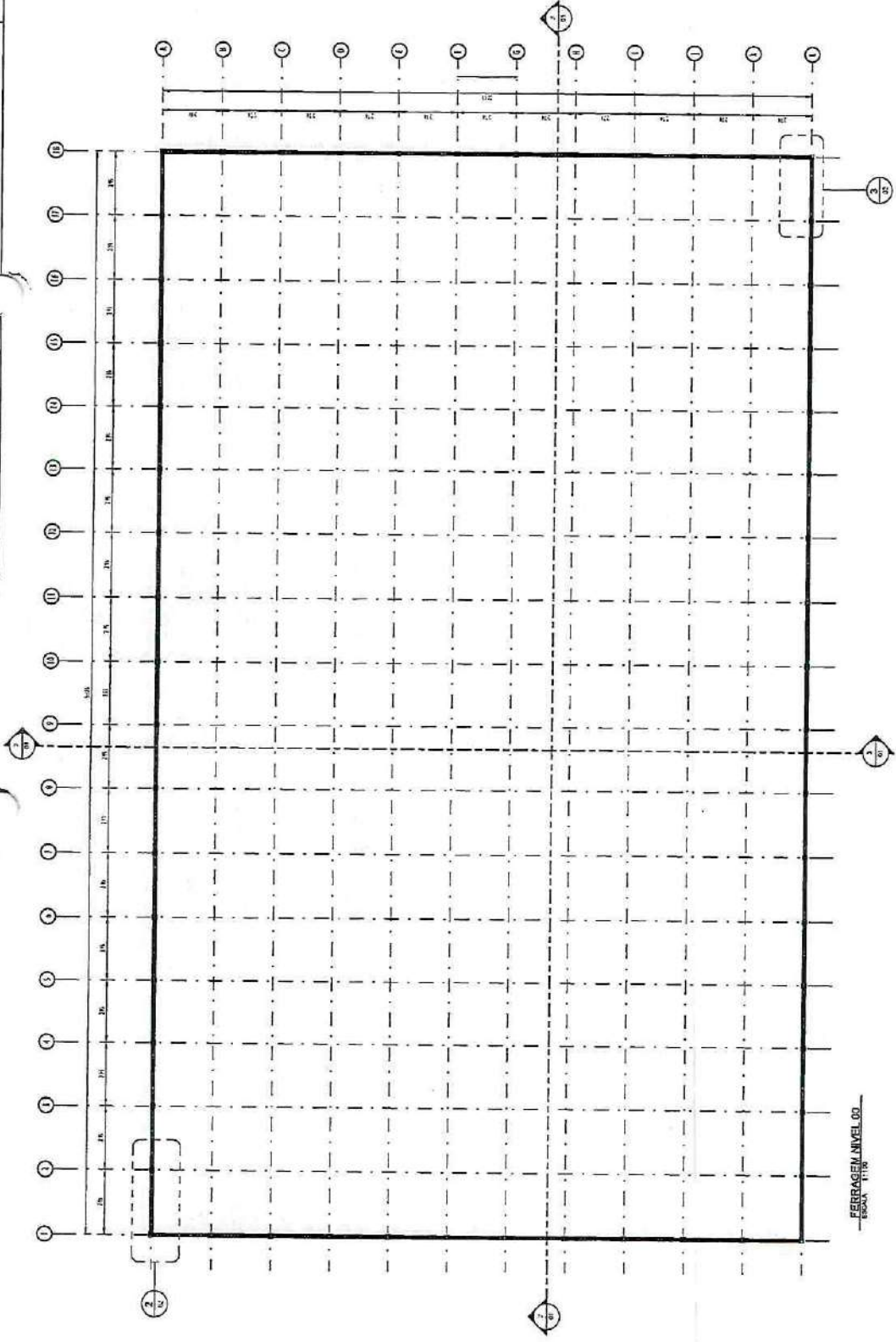



MORADA NOVA
PREFEITURA



PREFEITURA MUNICIPAL DE MORADA NOVA
SECRETARIA DA INFRAESTRUTURA - SEINFRA

Anotação de Responsabilidade Técnica (ART)

[Handwritten signature]



4. RRT VINCULADO POR FORMA DE REGISTRO

Nº do RRT	Contratante	Forma de Registro	Data de Registro
SI14137980I00CT001	FUNDAÇÃO UNIVERSIDADE DO MARANHÃO	INICIAL	02/04/2024

5. DECLARAÇÃO DE VERACIDADE

Declaro para os devidos fins de direitos e obrigações, sob as penas previstas na legislação vigente, que as informações cadastradas neste RRT são verdadeiras e de minha responsabilidade técnica e civil.

6. ASSINATURA ELETRÔNICA

Documento assinado eletronicamente por meio do SICCAU do arquiteto(a) e urbanista CLAUDIO ROBERTO DE FREITAS SANTOS, registro CAU nº 000A480045, na data e hora: 02/04/2024 12:07:42, com o uso de login e de senha. O CPF/CNPJ está oculto visando proteger os direitos fundamentais de liberdade, privacidade e o livre desenvolvimento da personalidade da pessoa natural (LGPD)

A autenticidade deste RRT pode ser verificada em: <https://siccau.caubr.gov.br/app/view/sight/externo?form=Servicos>, ou via QRCode.



**CAU/BR**Conselho de Arquitetura
e Urbanismo do Brasil

RRT 14149179

Registro de Responsabilidade Técnica - RRT

1. RESPONSÁVEL TÉCNICO

Nome Civil/Social: LUIS MAGNO SILVA MORAES

Título Profissional: Arquiteto(a) e Urbanista

CPF: 282.XXX.XXX-20

Nº do Registro: 00A1880675

2. DETALHES DO RRT

Nº do RRT: SI14149179I00CT001

Data de Cadastro: 04/04/2024

Data de Registro: 20/06/2024

Modalidade: RRT SIMPLES

Forma de Registro: INICIAL

Forma de Participação: INDIVIDUAL

2.1 Valor do RRT

Valor do RRT: R\$119,61

Boleto nº 20475080

Pago em: 20/06/2024

3. DADOS DO SERVIÇO/CONTRATANTE**3.1 Serviço 001**

Contratante: FUNDACAO UNIVERSIDADE FEDERAL DO MARANHAO

Tipo: Pessoa Jurídica de Direito Público

Valor do Serviço/Honorários: R\$8.000,00

CPF/CNPJ: 06.XXX.XXX/0001-19

Data de Início: 04/04/2024

Data de Previsão de Término: 08/10/2024

3.1.1 Endereço da Obra/Serviço

País: Brasil

Tipo Logradouro: AVENIDA

Logradouro: DOS PORTUGUESES

Bairro: ANJO DA GUARDA

CEP: 65085581

Nº: 1966

Complemento: CAMPUS DO BACANGA

Cidade/UF: SÃO LUÍS/MA

3.1.2 Atividade(s) Técnica(s)

Grupo: PROJETO

Atividade: 1.5.1 - Projeto de instalações hidrossanitárias prediais

Grupo: PROJETO

Atividade: 1.5.2 - Projeto de instalações prediais de águas pluviais

Quantidade: 3.000,00

Unidade: metro quadrado

Quantidade: 3.000,00

Unidade: metro quadrado

3.1.3 Tipologia

Tipologia: Público

3.1.4 Descrição da Obra/Serviço

ELABORAÇÃO DE PROJETO HIDROSSANITARIO E PLUVIAL EM PROCESSO BIM, DE ESPAÇO MODELO DE ESPORTS CONTENDO 01 CAMPO DE FUTEBOL SOCIETY, 01 MEIA QUADRA DE BASQUETE, 01 PLAYGROUND E 01 PISTA DE CAMINHADA, COM UMA AREA DE 3.000,00M2, A SER IMPLANTADO EM TODOS OS ESTADOS DA FEDERACAO DO BRASIL.

3.1.5 Declaração de Acessibilidade

Declaro o atendimento às regras de acessibilidade previstas em legislação e em normas técnicas pertinentes para as edificações abertas ao público, de uso público ou privativas de uso coletivo, conforme § 1º do art. 56 da Lei nº 13146, de 06 de julho de 2015.



CAU/BR

Conselho de Arquitetura
e Urbanismo do Brasil



RRT 14149179

Registro de Responsabilidade Técnica - RRT

4. RRT VINCULADO POR FORMA DE REGISTRO

Nº do RRT	Contratante	Forma de Registro	Data de Registro
SI14149179I00CT001	FUNDACAO UNIVERSIDADE FEDERAL DO MARANHAO	INICIAL	04/04/2024

5. DECLARAÇÃO DE VERACIDADE

Declaro para os devidos fins de direitos e obrigações, sob as penas previstas na legislação vigente, que as informações cadastradas neste RRT são verdadeiras e de minha responsabilidade técnica e civil.

6. ASSINATURA ELETRÔNICA

Documento assinado eletronicamente por meio do SICCAU do arquiteto(a) e urbanista LUIS MAGNO SILVA MORAES, registro CAU nº 00A1880675, na data e hora: 04/04/2024 14:27:29, com o uso de login e de senha. O **CPF/CNPJ** está oculto visando proteger os direitos fundamentais de liberdade, privacidade e o livre desenvolvimento da personalidade da pessoa natural (**LGPD**)

A autenticidade deste RRT pode ser verificada em: <https://siccau.caubr.gov.br/app/view/sight/externo?form=Servicos>, ou via QRCode.

14

A autenticidade deste RRT pode ser verificada em: <https://siccau.caubr.gov.br/app/view/sight/externo?form=Servicos>, ou via QRCode.
Documento impresso em: 21/06/2024 às 07:46:45 por: siccau, ip 10.244.2.129.





Anotação de Responsabilidade Técnica - ART
Lei nº 6.496, de 7 de dezembro de 1977

CREA-MA

ART OBRA / SERVIÇO
Nº MA20240757883

Conselho Regional de Engenharia e Agronomia do Estado do Maranhão



1. Responsável Técnico
GLÁUCIA ADRIANE DE SOUSA SULZBACH
 Título profissional: **ENGENHEIRA CIVIL**
 RNP: 1118491602
 Registro: 1118491602MA

2. Dados do Contrato
 Contratante: **UNIVERSIDADE FEDERAL DO MARANHÃO**
AVENIDA DOS PORTUGUESES
 Complemento: _____ Bairro: **VILA BACANGA**
 Cidade: **SÃO LUÍS** UF: **MA** CEP: **65080805**
 Contrato: **Não especificado** Celebrado em: **01/03/2024**
 Valor: **R\$ 3.000,00** Tipo de contratante: **Pessoa Jurídica de Direito Público**
 Ação Institucional: **Outros**

3. Dados da Obra/Serviço
AVENIDA DOS PORTUGUESES Nº: **S/N**
 Complemento: _____ Bairro: **VILA BACANGA**
 Cidade: **SÃO LUÍS** UF: **MA** CEP: **65080805**
 Data de Início: **01/03/2024** Previsão de término: **05/04/2024** Coordenadas Geográficas: **-2.558380, -44.313471**
 Finalidade: **Esportivo** Código: **Não Especificado**
 Proprietário: **UNIVERSIDADE FEDERAL DO MARANHÃO** CPF/CNPJ: **06.279.103/0001-19**

4. Atividade Técnica

14 - Elaboração	Quantidade	Unidade
80 - Projeto > ESTRUTURAS > ESTRUTURAS METÁLICAS > DE ESTRUTURA METÁLICA > #2.2.1.7 - PARA FINS DIVERSOS	161,20	m
80 - Projeto > ESTRUTURAS > ESTRUTURAS METÁLICAS > DE ESTRUTURA METÁLICA > #2.2.1.7 - PARA FINS DIVERSOS	159,20	m

Após a conclusão das atividades técnicas o profissional deve proceder a baixa desta ART

5. Observações
 ELABORAÇÃO DE PROJETO EM ALAMBRADO METÁLICO PARA CAMPO DE FUTEBOL (TIPO A E B), CONFORME PROJETOS PARA O NOVO PAC DO MINISTÉRIO DOS ESPORTES A SER EXECUTADO EM DIVERSOS ESTADOS NO BRASIL.

6. Declarações
 - Declaro que estou cumprindo as regras de acessibilidade previstas nas normas técnicas da ABNT, na legislação específica e no decreto n. 5296/2004.
 - Cláusula Compromissória: Qualquer conflito ou litígio originado do presente contrato, bem como sua interpretação ou execução, será resolvido por arbitragem, de acordo com a Lei no. 9.307, de 23 de setembro de 1996, por meio do Centro de Mediação e Arbitragem - CMA vinculado ao Crea-MA, nos termos do respectivo regulamento de arbitragem que, expressamente, as partes declaram concordar.

7. Entidade de Classe
 UFMA - UNIVERSIDADE FEDERAL DO MARANHÃO
 GLAUCIA ADRIANE DE SOUSA
 SULZBACH:60717531392 Assinado de forma digital por GLAUCIA ADRIANE DE SOUSA SULZBACH:60717531392
 Dados: 2024.04.10 10:18:15 -03'00'

8. Assinaturas
 Declaro serem verdadeiras as informações acima
 _____ de _____ de _____
 Local data
 GLÁUCIA ADRIANE DE SOUSA SULZBACH - CPF: 607.175.313-92
 UNIVERSIDADE FEDERAL DO MARANHÃO - CNPJ: 06.279.103/0001-19

9. Informações
 * A ART é válida somente quando quitada, mediante apresentação do comprovante do pagamento ou conferência no site do Crea.

10. Valor
 Valor da ART: **R\$ 99,64** Registrada em: **09/04/2024** Valor pago: **R\$ 99,64** Nosso Número: **8305394191**

Documento assinado digitalmente
gov.br PAULO ESTEFAN COSTA BARBOSA
 Data: 07/06/2024 15:37:49-0300
 Verifique em <https://validar.it.gov.br>

A autenticidade desta ART pode ser verificada em: <https://crea-ma.sitac.com.br/publico/>, com a chave: yy6WB
 Impresso em: 10/04/2024 às 09:53:06 por: , lp: 200.137.135.39

www.creama.org.br atendimento@creama.org.br
 Tel: (98) 2106-8300 Fax: (98) 2106-8303





Anotação de Responsabilidade Técnica - ART
Lei nº 6.496, de 7 de dezembro de 1977

CREA-MA

ART OBRA / SERVIÇO
Nº MA20240757766

Conselho Regional de Engenharia e Agronomia do Estado do Maranhão

INICIAL



1. Responsável Técnico
JOABE PEREIRA DA SILVA
 Título profissional: **ENGENHEIRO ELETRICISTA, ENGENHEIRO CIVIL**
 RNP: 1114144525
 Registro: 1114144525MA

2. Dados do Contrato
 Contratante: **UNIVERSIDADE FEDERAL DO MARANHÃO**
AVENIDA DOS PORTUGUESES
 Complemento: **Bairro: VILA BACANGA**
 Cidade: **SÃO LUÍS** UF: **MA** CEP: **65085581**
 CPF/CNPJ: **06.279.103/0001-19**
 Nº: **1966**
 Contrato: **Não especificado** Celebrado em:
 Valor: **R\$ 5.000,00** Tipo de contratante: **Pessoa Jurídica de Direito Público**
 Ação Institucional: **Outros**

3. Dados da Obra/Serviço
AVENIDA DOS PORTUGUESES Nº: **1966**
 Complemento: **Bairro: VILA BACANGA**
 Cidade: **SÃO LUÍS** UF: **MA** CEP: **65080805**
 Data de Início: **21/03/2024** Previsão de término: **25/09/2024** Coordenadas Geográficas: **-2.562249, -44.316492**
 Finalidade: **Outro** Código: **65080-805**
 Proprietário: **UNIVERSIDADE FEDERAL DO MARANHÃO** CPF/CNPJ: **06.279.103/0001-19**

4. Atividade Técnica

15 - Elaboração em BIM	Quantidade	Unidade
82 - Projeto de Instalações > ELETROTÉCNICA > INSTALAÇÕES ELÉTRICAS > DE INSTALAÇÕES ELÉTRICAS EM BAIXA TENSÃO > #11.10.1.2 - PARA FINS COMERCIAIS	6.000,00	m²

Após a conclusão das atividades técnicas o profissional deve proceder a baixa desta ART

5. Observações
 ELABORAÇÃO DE PROJETOS DE INSTALAÇÕES ELÉTRICAS REFERENTE A CONSTRUÇÃO DE CAMPO DE FUTEBOL COM GRAMA SINTÉTICA, MEIA QUADRA DE BASQUETE, PARQUINHO INFANTIL E PISTA DE CAMINHADA (TIPO A E B), CONFORME PROJETOS PARA O NOVO PAC DO MINISTÉRIO DOS ESPORTES A SER EXECUTADO EM DIVERSOS ESTADOS NO BRASIL.

6. Declarações
 - Declaro que estou cumprindo as regras de acessibilidade previstas nas normas técnicas da ABNT, na legislação específica e no decreto n. 5296/2004.
 - Cláusula Compromissória: Qualquer conflito ou litígio originado do presente contrato, bem como sua interpretação ou execução, será resolvido por arbitragem, de acordo com a Lei no. 9.307, de 23 de setembro de 1996, por meio do Centro de Mediação e Arbitragem - CMA vinculado ao Crea-MA, nos termos do respectivo regulamento de arbitragem que, expressamente, as partes declaram concordar.

7. Entidade de Classe
 UFMA - UNIVERSIDADE FEDERAL DO MARANHÃO



Documento assinado digitalmente
JOABE PEREIRA DA SILVA
 Data: 07/06/2024 15:36:24-0300
 Verifique em <https://validar.iti.gov.br>

8. Assinaturas
 Declaro serem verdadeiras as informações acima
JOABE PEREIRA DA SILVA - CPF: 021.830.583-40
 Local _____ de _____ de _____
 data _____
UNIVERSIDADE FEDERAL DO MARANHÃO - CNPJ: 06.279.103/0001-19

9. Informações
 * A ART é válida somente quando quitada, mediante apresentação do comprovante do pagamento ou conferência no site do Crea.

10. Valor
 Valor da ART: **R\$ 99,64** Registrada em: **15/04/2024** Valor pago: **R\$ 99,64** Nosso Número: **8305394190**



Documento assinado digitalmente
PAULO ESTEFAN COSTA BARBOSA
 Data: 07/06/2024 15:40:27-0300
 Verifique em <https://validar.iti.gov.br>

A autenticidade desta ART pode ser verificada em: <https://crea-ma.sitac.com.br/publico/>, com a chave: zw845
 Impresso em: 15/04/2024 às 11:21:36 por: , ip: 200.137.135.20





Anotação de Responsabilidade Técnica - ART
Lei nº 6.496, de 7 de dezembro de 1977

CREA-CE

ART OBRA / SERVIÇO
Nº CE20251646931

Conselho Regional de Engenharia e Agronomia do Ceará

COMPLEMENTAR à
CE20220996650

1. Responsável Técnico

OSMANIR CELESTINO DE MENDONÇA JÚNIOR
Título profissional: ENGENHEIRO CIVIL

RNP: 0610959140
Registro: 49409D CE

Empresa contratada: A C DE PINHO - ME

Registro : 0010376739-CE

2. Dados do Contrato

Contratante: MUNICÍPIO DE MORADA NOVA
AVENIDA MANOEL CASTRO GOMES DE ANDRADE
Complemento:
Cidade: Morada Nova

Bairro: CENTRO
UF: CE

CPF/CNPJ: 07.782.840/0001-00
Nº: 726

CEP: 62940000

Contrato: Não especificado
Valor: R\$ 40.000,00

Celebrado em:
Tipo de contratante: Pessoa Jurídica de Direito Público
Ação Institucional: NENHUMA - NÃO OPTANTE

3. Dados da Obra/Serviço

RUA MATEUS
Complemento:
Cidade: MORADA NOVA
Data de Início: 21/05/2025
Finalidade: Infraestrutura
Proprietário: MUNICÍPIO DE MORADA NOVA

Nº: S/N
Bairro: DIONISIO DE MATOS FONTE
UF: CE
Previsão de término: 31/05/2025
Coordenadas Geográficas: -5.099515, -38.326480
Código: Não Especificado

CPF/CNPJ: 07.782.840/0001-00

4. Atividade Técnica

14 - Elaboração

	Quantidade	Unidade
80 - Projeto > CONSTRUÇÃO CIVIL > EDIFICAÇÕES > DE EDIFICAÇÃO > #1.1.1.4 - EM MATERIAIS MISTOS	1,00	un
80 - Projeto > TOPOGRAFIA > LEVANTAMENTOS TOPOGRÁFICOS BÁSICOS > DE LEVANTAMENTO TOPOGRÁFICO > #33.1.1.3 - PLANIALTIMÉTRICO	1,00	un
35 - Elaboração de orçamento > CONSTRUÇÃO CIVIL > EDIFICAÇÕES > DE EDIFICAÇÃO > #1.1.1.4 - EM MATERIAIS MISTOS	1,00	un

Após a conclusão das atividades técnicas o profissional deve proceder a baixa desta ART

5. Observações

CONSTRUÇÃO DE CAMPO DE FUTEBOL COM GRAMA SINTÉTICA, MEIA QUADRA DE BASQUETE, PARQUINHO INFANTIL E PISTA DE CAMINHADA (TIPO B)

6. Declarações

- Declaro que estou cumprindo as regras de acessibilidade previstas nas normas técnicas da ABNT, na legislação específica e no decreto n. 5296/2004.

7. Entidade da Classe

CLUBE DE ENGENHARIA DO CEARÁ (CEC)

8. Assinaturas

Declaro serem verdadeiras as informações acima

Local _____ de _____ de _____
data



Documento assinado eletronicamente
com credenciais de login e senha
OSMANIR CELESTINO DE MENDONÇA JÚNIOR
RNP: 0610959140
Data: 23/07/2025 15:58:50

OSMANIR CELESTINO DE MENDONÇA JÚNIOR - CPF: 027.275.553-80

MUNICÍPIO DE MORADA NOVA - CNPJ: 07.782.840/0001-00

9. Informações

* A ART é válida somente quando quitada, mediante apresentação do comprovante do pagamento ou conferência no site do Crea.

10. Valor

A autenticidade desta ART pode ser verificada em: <https://crea-ce.sitac.com.br/publ/cof/>, com a chave: W5887
Impresso em: 23/07/2025 às 15:56:50 por: ip: 177.37.130.57

www.crea-ce.org.br
Tel: (85) 3453-5800

faleconosco@crea-ce.org.br
Fax: (85) 3453-5804





Anotação de Responsabilidade Técnica - ART
Lei nº 6.496, de 7 de dezembro de 1977

CREA-CE

CREA-CE

ART OBRA / SERVIÇO
Nº CE20251646931

Conselho Regional de Engenharia e Agronomia do Ceará

COMPLEMENTAR à
CE20220996650

Valor da ART: R\$ 103,03

Registrada em: 27/05/2025

Valor pago: R\$ 103,03

Nosso Número: 8217969211



Handwritten signature

A autenticidade desta ART pode ser verificada em: <https://crea-ce.sitac.com.br/publico/>, com a chave: W8867
Impresso em: 23/07/2025 às 15:56:50 por: , ip: 177.37.130.57

www.creace.org.br
Tel: (85) 3453-5800

faleconosco@creace.org.br
Fax: (85) 3453-5804



CREA-CE
Conselho Regional de Engenharia
e Agronomia do Ceará

