



# PROJETO BÁSICO

<b>OBJETO:</b>	<b>EXECUÇÃO DE SERVIÇOS DE PAVIMENTAÇÃO EM PISO INTERTRAVADO PARA TRÁFEGO DE VEÍCULOS, BEM COMO IMPLANTAÇÃO DE CICLOVIAS E ADEQUAÇÃO DE PASSEIOS E ACESSIBILIDADE EM DIVERSAS VIAS DA SEDE DO MUNICÍPIO DE MONSENHOR TABOSA-CE</b>
<b>LOCAL:</b>	<b>DIVERSAS RUAS DA SEDE - MONSENHOR TABOSA - CE</b>
<b>MUNICÍPIO:</b>	<b>MONSENHOR TABOSA - CEARÁ</b>
<b>AGENTES PARTICIPANTES:</b>	<b>PREFEITURA MUNICIPAL DE MONSENHOR TABOSA-CE</b>





## ÍNDICE

1. MEMORIAL DESCRITIVO / ESPECIFICAÇÕES TÉCNICAS
2. PARCELAS DE MAIOR RELEVÂNCIA E VALOR SIGNIFICATIVO
3. CURVA ABC
4. RT (RESPONSABILIDADE TÉCNICA)
5. PLANILHA ORÇAMENTÁRIA
6. MEMORIAL DE CÁLCULO
7. CRONOGRAMA FÍSICO-FINANCEIRO
8. COMPOSIÇÕES DE CUSTOS UNITÁRIOS
9. COMPOSIÇÃO DE BDI (BENEFÍCIOS E DESPESAS INDIRETAS)
10. TABELA DE ENCARGOS SOCIAIS
11. PEÇAS GRÁFICAS





# 1. MEMORIAL DESCRITIVO/ ESPECIFICAÇÕES TÉCNICAS





## MEMORIAL DESCRITIVO /ESPECIFICAÇÕES TÉCNICAS

**EXECUÇÃO DE SERVIÇOS DE PAVIMENTAÇÃO EM PISO INTERTRAVADO PARA TRÁFEGO DE VEÍCULOS, BEM COMO IMPLANTAÇÃO DE CICLOVIAS E ADEQUAÇÃO DE PASSEIOS E ACESSIBILIDADE EM DIVERSAS VIAS DA SEDE DO MUNICÍPIO DE MONSENHOR TABOSA-CE**

### ASSUNTO:

EXECUÇÃO DE SERVIÇOS DE PAVIMENTAÇÃO EM PISO INTERTRAVADO PARA TRÁFEGO DE VEÍCULOS, BEM COMO IMPLANTAÇÃO DE CICLOVIAS E ADEQUAÇÃO DE PASSEIOS E ACESSIBILIDADE EM DIVERSAS VIAS DA SEDE DO MUNICÍPIO DE MONSENHOR TABOSA-CE

### LOCAL / DATA:

DIVERSAS RUAS DA SEDE - MONSENHOR TABOSA - CE – 24/03/2026

### CONSIDERAÇÕES INICIAIS

O presente memorial tem por objetivo estabelecer critérios, definir tipos de materiais e descrever de forma clara os serviços a serem executados, bem como estabelecer normas para execução da obra de construção supracitada.

A obra será executada de acordo com o estabelecido neste memorial, e nas quantidades especificadas em planilha, salvo alterações da elaboração dos projetos executivos, devidamente aprovados pela PREFEITURA MUNICIPAL.

Todos os materiais a serem empregados nas obras deverão ser comprovadamente de boa qualidade e satisfazer rigorosamente as especificações a seguir. Todos os serviços serão executados em completa obediência aos princípios de boa técnica, devendo ainda satisfazer rigorosamente às Normas Brasileiras.

### INTERPRETAÇÃO DE DOCUMENTOS FORNECIDOS

No caso de divergências de interpretação entre documentos fornecidos, será obedecida a seguinte ordem de prioridades:





- Em caso de divergências entre esta especificação e os desenhos/projetos fornecidos deverá ser consultado a PREFEITURA MUNICIPAL.
- Em caso de divergência entre os projetos de datas diferentes, prevalecerão sempre os mais recentes.
- As cotas dos desenhos prevalecem sobre o desenho (escala).

### **FISCALIZAÇÃO E DOCUMENTOS DA OBRA**

Será fornecido pela PREFEITURA todos os projetos executivos para execução da obra em arquivo no formato pdf ou dwg. São eles: Planta de Localização, Planta de Pavimentação.

O recolhimento de ART junto ao CREA-CE para execução da obra será de competência do construtor, devendo uma das vias ser mantida na obra.

A FISCALIZAÇÃO deverá orientar sobre questões técnicas burocráticas da obra, sem que isto implique em transferência de responsabilidade sobre a execução da obra, a qual será única e exclusivamente de competência do Construtor.

### **CRITÉRIO DE SIMILARIDADE**

Todo material empregado na execução dos serviços será de primeira qualidade, sendo rejeitados aqueles que não se enquadrarem nas especificações.

### **LICENÇAS E FRANQUIAS**

O construtor será encarregado de obter todas as licenças necessárias ao início dos serviços, bem como pagamento de todas as taxas e emolumentos. Incluímos neste item as despesas decorrentes do registro da obra no CREA, no INSS e outros, exigidos pela Municipalidade local.

Ao final dos serviços, caberá ao construtor a obtenção do "Habite-se", emitido pela Municipalidade local. Também deverão ser obtidos os certificados de aprovação de execução das Instalações prediais junto às concessionárias locais, assim como providenciada as ligações definitivas destas instalações.

O Construtor estará obrigado a providenciar o atendimento a todas as exigências formuladas pelos órgãos, no prazo suficiente para não se verificar atraso na entrega da obra. Após a obtenção de todas as declarações necessárias ao funcionamento da edificação, o construtor enviará os originais destas declarações ao Proprietário. Somente após este procedimento será possível dar a obra por encerrada.





## DESCRIÇÃO DOS SERVIÇOS

### 1. ADMINISTRAÇÃO DA OBRA

#### 1.1. CXXX3 ADMINISTRAÇÃO DA OBRA

Compreende os serviços de organização, supervisão e controle da obra, garantindo o bom andamento dos trabalhos, o cumprimento do cronograma e das normas de segurança. Inclui o acompanhamento dos serviços, controle de materiais e apoio técnico durante toda a execução.

### 2. SERVIÇOS PRELIMINARES

#### 2.1. C1937 PLACAS PADRÃO DE OBRA (M2)

Será colocada uma placa alusiva à obra com dimensões em conformidade com os padrões exigidos pela Prefeitura Municipal de Monsenhor Tabosa, a placa deverá ser em chapa de zinco fixada em linhas de madeira. Deverá constar todas informações necessárias do prazo de execução da obra, do financiamento dentre outras que deverão ser informadas pela PMMT.

### 3. DEMOLIÇÕES E RETIRADAS

#### 3.1. C2940 RETIRADA DE PAVIMENTAÇÃO EM PARALELEPÍPEDO OU PEDRA TOSCA (M2)

Deverá ser retirada toda pavimentação em pedra tosca e meio-fios que estejam danificados nas ruas da Sede.

#### 3.2. C1062 DEMOLIÇÃO DE PAVIMENTAÇÃO ASFÁLTICA C/MARTELETE PNEUMÁTICO (M2)

Deverá ser retirada toda pavimentação asfáltica e meio-fios que estejam danificados nas ruas da Sede.





### **3.3. 104796 DEMOLIÇÃO DE GUIAS, SARJETAS OU SARJETÕES, DE FORMA MECANIZADA, SEM REAPROVEITAMENTO. AF\_09/2023 (M)**

Os serviços compreenderão a demolição das guias, realizada de forma mecanizada, sem previsão de reaproveitamento do material demolido e todo o entulho gerado deverá ser removido.

### **3.4. C0702 CARGA MANUAL DE ENTULHO EM CAMINHÃO BASCULANTE (M3)**

Carga do material escavado excedente proveniente das escavações das valas dos bueiros tubulares.

### **3.5. C2531 TRANSPORTE DE MATERIAL, EXCETO ROCHA EM CAMINHÃO ATÉ 1KM (M3)**

Transporte do material escavado excedente proveniente das escavações das valas dos bueiros tubulares.

## **4. PAVIMENTAÇÃO**

### **4.1. C3782 PISO PRÉ-MOLDADO ARTICULADO E INTERTRAVADO DE 16 FACES - e = 8,0 cm (35 MPa) P/ TRÁFEGO PESADO (M2)**

Execução de pavimentação com piso pré-moldado intertravado de 16 faces, com espessura de 8 cm e resistência mínima de 35 MPa, próprio para tráfego pesado. As peças serão assentadas sobre lastro de pó de pedra, devidamente espalhado e nivelado, garantindo regularidade da base. Após o assentamento, será realizada compactação para assegurar o correto intertravamento, estabilidade e desempenho do pavimento.

### **4.2. C2864 LASTRO DE PÓ DE PEDRA (M3)**

O serviço compreende o fornecimento, transporte, espalhamento e compactação de lastro de pó de pedra, aplicado como camada de regularização e nivelamento para assentamento de pisos pré-moldados ou outras estruturas pavimentadas. O material deverá ser isento de impurezas, com granulometria adequada, garantindo boa compactação e estabilidade. A espessura do lastro será conforme projeto, sendo espalhado de forma uniforme e compactado.





## **5. DRENAGEM SUPERFICIAL**

### **5.1. C0365 BANQUETA/ MEIO FIO DE CONCRETO MOLDADO NO LOCAL (M)**

O serviço consiste na execução de meio-fio de concreto moldado in loco, utilizado para contenção lateral, e direcionamento de águas pluviais. A escavação e preparo da valeta para acomodação do meio-fio, será conforme dimensões de projeto. A cura do concreto deverá ser garantida por meio de manta úmida ou aplicação de produto curinga, conforme normas técnicas vigentes, assegurando a resistência e durabilidade da peça.

### **5.2. 94963 CONCRETO FCK = 15MPA, TRAÇO 1:3,4:3,5 (EM MASSA SECA DE CIMENTO/ AREIA MÉDIA/ BRITA 1) - PREPARO MECÂNICO COM BETONEIRA 400 L. AF\_05/2021 (M3)**

O serviço compreende o fornecimento, preparo manual e aplicação de concreto não estrutural para execução das rampas de acessibilidade, conforme dimensões e inclinações definidas em projeto. O concreto será preparado manualmente, utilizando mistura de cimento, areia, brita e água potável.

## **6. PASSEIOS/ACESSIBILIDADE**

### **6.1. C0330 ATERRO C/COMPACTAÇÃO MANUAL S/CONTROLE, MAT. C/AQUISIÇÃO (M3).**

Será executado o aterro das áreas destinadas as calçadas e rampas, utilizando material adequado adquirido pela obra, isento de material orgânico e de partículas de tamanho incompatível com a compactação.

### **6.2. C1609 LASTRO DE CONCRETO INCLUINDO PREPARO E LANÇAMENTO (M3)**

Será executado lastro de concreto, incluindo preparo, lançamento e adensamento, conforme especificações técnicas. O serviço será destinado as rampas de acessibilidade.





### **6.3. C3270 CONCRETO P/VIBR., FCK=15MPa COM AGREGADO PRODUZIDO (S/ TRANSP.) (M3)**

O lastro de concreto tem como finalidade regularizar e preparar a base para a execução do piso industrial, garantindo suporte uniforme e estabilidade. Será executado em concreto com fck = 15 MPa, produzido em obra com agregado próprio, sendo o material lançado, espalhado e adensado por vibração mecânica, assegurando adequada compactação.

### **6.4. C1604 LANÇAMENTO E APLICAÇÃO DE CONCRETO S/ ELEVAÇÃO (M3)**

O serviço consiste no lançamento e aplicação do concreto no passeio, onde será executado o piso industrial, sem necessidade de elevação. O material será lançado diretamente sobre a área, seguido de espalhamento e adensamento adequado, garantindo distribuição uniforme, preenchimento completo e bom desempenho da base.

### **6.5. C1919 PISO INDUSTRIAL NATURAL ESP.= 12mm, INCLUS. POLIMENTO (EXTERNO) (M2)**

O piso industrial será executado na calçada, com espessura de 12 mm e acabamento natural. A execução compreende o lançamento do material sobre a base previamente preparada, seguido de nivelamento, desempenho e posterior polimento, garantindo acabamento uniforme, resistência e durabilidade.

### **6.6. C5028 PISO INTERTRAVADO TIPO TIJOLINHO (20 X 10 X 4CM), CINZA - COMPACTAÇÃO MECANIZADA (M2)**

O passeio será executado com piso intertravado de concreto tipo tijolinho, na cor cinza, com dimensões de 20 x 10 x 4 cm. As peças serão assentadas sobre colchão de areia previamente nivelado e compactado, garantindo o correto alinhamento e a regularidade da superfície. Após o assentamento, será realizada a compactação, assegurando o travamento das peças e a estabilidade do pavimento. O acabamento final deverá apresentar superfície uniforme, resistente e adequada à circulação de pedestres.

### **6.7. C2864 LASTRO DE PÓ DE PEDRA (M3)**

O serviço compreende o fornecimento, transporte, espalhamento e compactação de lastro de pó de pedra, aplicado como camada de regularização e nivelamento para assentamento de pisos pré-moldados ou outras estruturas





pavimentadas. O material deverá ser isento de impurezas, com granulometria adequada, garantindo boa compactação e estabilidade. A espessura do lastro será conforme projeto, sendo espalhado de forma uniforme e compactado.

### **6.8. C4624 PISO PODOTÁTIL EXTERNO EM PMC ESP. 3CM, ASSENTADO COM ARGAMASSA (FORNECIMENTO E ASSENTAMENTO) (M2)**

O piso podotátil será executado conforme indicado em projeto, com placas em PMC de 3 cm de espessura. A execução compreende o assentamento das peças sobre base previamente preparada, utilizando argamassa adequada, seguido de alinhamento, nivelamento e rejuntamento, garantindo fixação, regularidade e adequado acabamento.

### **7.0. TRANSPORTE DE MATERIAIS E INSUMOS**

#### **7.1. 95876 TRANSPORTE COM CAMINHÃO BASCULANTE DE 14 M<sup>3</sup>, EM VIA URBANA PAVIMENTADA, DMT ATÉ 30 KM (UNIDADE: M3XKM). AF\_07/2020 (M3XKM).**

O transporte será realizado com caminhão basculante, em vias urbanas pavimentadas, considerando distância média de até 30 km. O serviço será medido em m<sup>3</sup>xkm, contemplando as etapas de carregamento, deslocamento e descarga dos materiais, conforme as condições estabelecidas em projeto.

#### **7.2. 93593 TRANSPORTE COM CAMINHÃO BASCULANTE DE 14 M<sup>3</sup>, EM VIA URBANA PAVIMENTADA, ADICIONAL PARA DMT EXCEDENTE A 30 KM (UNIDADE: M3XKM). AF\_07/2020 (M3XKM)**

Considerando que a distância total de transporte é de 62,70 km, o trecho excedente a 30 km corresponde a 32,70 km. Para esse excedente, o transporte será medido em m<sup>3</sup>xkm adicional, contemplando o deslocamento complementar dos materiais, conforme os critérios estabelecidos em projeto.

#### **7.3. 100947 TRANSPORTE COM CAMINHÃO CARROCERIA 9T, EM VIA URBANA PAVIMENTADA, DMT ATÉ 30KM (UNIDADE: TXKM). AF\_07/2020 (TXKM)**

O transporte será realizado com caminhão carroceria, em vias urbanas pavimentadas, considerando distância média de até 30 km. O serviço será medido em





txkm, contemplando o carregamento, deslocamento e descarga dos materiais, conforme as condições estabelecidas em projeto.

**7.4. 100948 TRANSPORTE COM CAMINHÃO CARROCERIA 9T, EM VIA URBANA PAVIMENTADA, ADICIONAL PARA DMT EXCEDENTE A 30 KM (UNIDADE: TXKM). AF\_07/2020 (TXKM)**

Considerando que a distância total de transporte é de 62,70 km, o trecho excedente a 30 km corresponde a 32,70 km. Para esse excedente, o transporte será medido em txkm adicional, abrangendo o deslocamento complementar dos materiais, em conformidade com os critérios e condições estabelecidos em projeto.

**8. CICLOVIA**

**8.1. C0330 ATERRO C/COMPACTAÇÃO MANUAL S/CONTROLE, MAT. C/AQUISIÇÃO (M3).**

Execução de aterro para a ciclovia, utilizando material adequado fornecido pela contratada. O material será espalhado em camadas e compactado manualmente com soquetes ou ferramentas similares, sem controle tecnológico, garantindo a conformação do greide e das dimensões previstas em projeto. O serviço será finalizado com nivelamento geral da área, deixando-a preparada para as etapas seguintes da obra.

**8.2. 94992 EXECUÇÃO DE PASSEIO (CALÇADA) OU PISO DE CONCRETO COM CONCRETO MOLDADO IN LOCO, FEITO EM OBRA, ACABAMENTO CONVENCIONAL, ESPESSURA 6 CM, ARMADO. AF\_08/2022 (M2).**

Execução do piso de concreto da ciclovia, moldado in loco, com espessura de 6 cm, acabamento convencional e armado conforme projeto. O concreto será lançado, adensado e desempenado em obra, garantindo nivelamento, regularidade e resistência adequada ao uso. Após o acabamento, será realizada a cura necessária para assegurar o desempenho do pavimento. A área será entregue pronta para utilização ou continuidade dos serviços.





## **9. SINALIZAÇÃO VERTICAL E HORIZONTAL**

### **9.1. C3220 FAIXA.HORIZONTAL/TINTA REFLETIVA/RESINA ACRÍLICA (M2)**

Aplicação de faixa horizontal sobre o pavimento da ciclovia utilizando tinta refletiva à base de resina acrílica, garantindo alta visibilidade e durabilidade. A superfície será previamente limpa e preparada, e a pintura executada conforme dimensões e padrões definidos em projeto. O serviço inclui demarcação, aplicação em camada uniforme e acabamento adequado para sinalização viária.

### **9.2. C3237 SÍMBOLOS NO PAVIMENTO/RESINA ACRÍLICA À BASE D'ÁGUA (M2)**

Aplicação de símbolos de sinalização horizontal específicos para ciclovia, utilizando resina acrílica à base d'água, de alta durabilidade e boa refletividade. A superfície será previamente preparada e os símbolos executados conforme padrões e dimensões do projeto, garantindo legibilidade, aderência e segurança aos usuários.

### **9.3. C3354 PLACA DE REGULAMENTAÇÃO/ADVERTÊNCIA REFLETIVA EM ALUMÍNIO (M2)**

Instalação de placas de regulamentação ou advertência, confeccionadas em chapa de alumínio com película refletiva de alta durabilidade, conforme normas de sinalização viária. As placas serão fornecidas e fixadas em suporte adequado, com posicionamento definido em projeto, garantindo visibilidade, legibilidade e segurança aos usuários da ciclovia.

### **9.4. C4528 TACHÃO REFLETIVO BIDIRECIONAL: FORNECIMENTO/APLICAÇÃO (UN)**

Fornecimento e instalação de tachões refletivos bidirecionais, utilizados para reforço da sinalização horizontal e delimitação da ciclovia. A aplicação será feita sobre pavimento previamente limpo, utilizando adesivo apropriado ou fixação definida em projeto, garantindo aderência, durabilidade e alta visibilidade noturna.

### **9.5. C4527 TACHA REFLETIVA BIDIRECIONAL: FORNECIMENTO/APLICAÇÃO (UN)**

As tachas refletivas bidirecionais serão aplicadas conforme especificação do projeto, destinadas à sinalização horizontal da via. A instalação será realizada sobre o





pavimento previamente limpo e seco, utilizando adesivo apropriado, garantindo perfeita fixação e alinhamento. As peças deverão ser posicionadas conforme o traçado definido em projeto, assegurando visibilidade noturna e diurna, contribuindo para a orientação e segurança dos usuários.

## 10. LIMPEZA GERAL.

### 10.1. C3447 LIMPEZA DE PISO EM ÁREA URBANIZADA (M2)

A obra será entregue em perfeito estado de limpeza. Todo o entulho e materiais de construção excedentes serão removidos pela Construtora para fora da obra, às ruas ao término da obra deverão apresentar perfeito estado para o trânsito de veículos pedestres.



**V6 CONSTRUTORA E ASSESSORIA**

Assinado digitalmente por VIVIANE MARTINS DE FARIAS:02941492364  
ND: C=BR, O=ICP-Brasil, OU=Certificado Digital PF A1, OU=Videoconferencia, OU=27842417000158, OU=AC SyngularID Multipla, CN=VIVIANE MARTINS DE FARIAS:02941492364  
Razão: Eu sou o autor deste documento  
Localização:  
Data: 2026.04.14 16:55:58-03'00'  
Foxit PDF Reader Versão: 2024.1.0





## 2. PARCELAS DE MAIOR RELEVÂNCIA E VALOR SIGNIFICATIVO





## PARCELAS DE MAIOR RELEVÂNCIA E VALOR SIGNIFICATIVO

**OBJETO:** EXECUÇÃO DE SERVIÇOS DE PAVIMENTAÇÃO EM PISO INTERTRAVADO PARA TRÁFEGO DE VEÍCULOS, BEM COMO IMPLANTAÇÃO DE CICLOVIAS E ADEQUAÇÃO DE PASSEIOS E ACESSIBILIDADE EM DIVERSAS VIAS DA SEDE DO MUNICÍPIO DE MONSENHOR TABOSA-CE

### TERMO DE JUSTIFICATIVAS TÉCNICAS RELEVANTES

#### **ELABORAÇÃO DAS CURVAS ABC DOS SERVIÇOS E INSUMOS**

A partir das planilhas orçamentárias, cabe também elaborar a Curva ABC, assim definida no manual de Orientações para Elaboração de Planilhas Orçamentárias de Obras Públicas do TCU:

2.19 Curva ou Classificação ABC de Serviços: tabela obtida a partir da planilha orçamentária da obra, na qual os itens do orçamento são agrupados e, posteriormente, ordenados por sua importância relativa de preço total, em ordem decrescente, determinando-se o peso percentual do valor de cada um em relação ao valor total do orçamento, calculando-se em seguida os valores percentuais acumulados desses pesos. (...)

A importância da curva ABC reside na análise das planilhas orçamentárias. É relativamente frequente a existência de orçamentos com grande quantidade de itens de serviço distintos. Em tais circunstâncias, a curva ABC de serviços permite a avaliação global do orçamento com o exame de apenas uma parte dos serviços. (...)

2.20 Curva ABC de insumos: apresenta todos os insumos da obra (material, mão de obra e equipamentos) classificados em ordem decrescente de relevância. Para sua confecção, necessita-se da composição de custos unitários de todos os serviços da obra para o agrupamento dos insumos similares de cada serviço.

A curva ABC de insumos é uma ferramenta que cria várias facilidades para a orçamentação de uma obra, proporcionando que o orçamentista refine o orçamento mediante pesquisa de mercado dos insumos mais significativos. Também auxilia no





planejamento e programação de obras, pois fornece o efetivo de mão de obra e a quantidade dos diversos tipos de equipamentos necessários para a execução da obra.

No caso, **uma das funções principais da Curva ABC é definir as parcelas mais relevantes da contratação sob o prisma econômico**, a fim de permitir a indicação dos serviços cuja execução prévia deverá ser comprovada nos atestados de capacidade técnica apresentados pelo licitante (requisito de qualificação técnica).

Do ponto de vista prático, a relevância desse documento pode ser assim resumida: Indicar os itens em relação aos quais se deve exigir atestados; indicar o percentual que será solicitado nos atestados (até 50% - TCU). Desta maneira resta claro a justificativa para a escolha das parcelas de maior relevância.

## DA LEGISLAÇÃO E DAS JURISPRUDÊNCIAS

O que traz a lei sobre as parcelas de maior relevância e valor significativo para o projeto em comento, conforme o que dispõe a legislação de regência e entendimento sumular do Tribunal de Contas da União - TCU, in verbis.

### Lei 14.133/2021 e suas alterações posteriores.

*“ Art. 67 A documentação relativa à qualificação técnico-profissional e técnico-operacional será restrita a:*

*II - certidões ou atestados, regularmente emitidos pelo conselho profissional competente, quando for o caso, que demonstrem capacidade operacional na execução de serviços similares de complexidade tecnológica e operacional equivalente ou superior, bem como documentos comprobatórios emitidos na forma do § 3º do art. 88 desta Lei;*

*§ 1º A exigência de atestados será restrita às parcelas de maior relevância ou valor significativo do objeto da licitação, assim consideradas as que tenham valor individual igual ou superior a 4% (quatro por cento) do valor total estimado da contratação;*

*§ 2º Observado o disposto no caput e no § 1º deste artigo, será admitida a exigência de atestados com quantidades mínimas de até 50% (cinquenta por cento) das parcelas de que trata o referido parágrafo,*





*vedadas limitações de tempo e de locais específicos relativas aos atestados.*

Súmula nº 263/2011 do Tribunal de Contas da União - TCU.

*“ Para a comprovação da capacidade técnico-operacional das licitantes, e desde que limitada, simultaneamente, às parcelas de maior relevância e valor significativo do objeto a ser contratado, é legal a exigência de comprovação da execução de quantitativos mínimos em obras ou serviços com características semelhantes, devendo essa exigência guardar proporção com a dimensão e a complexidade do objeto a ser executado. ”*

### CAPACITAÇÃO TÉCNICO PROFISSIONAL (PROFISSIONAL)

ITEM	CÓD	DESCRIÇÃO	UND	QTD PROJETO	%	QTD MÍNIMA EXIGIDA
4.1	C3782	PISO PRÉ-MOLDADO ARTICULADO E INTERTRAVADO DE 16 FACES - e = 8,0 cm (35 MPa) P/ TRÁFEGO PESADO	M2	11.340,00	50%	5.670,00
8.2	94992	EXECUÇÃO DE PASSEIO (CALÇADA) OU PISO DE CONCRETO COM CONCRETO MOLDADO IN LOCO, FEITO EM OBRA, ACABAMENTO CONVENCIONAL, ESPESSURA 6 CM, ARMADO. AF_08/2022	M2	2.880,00	50%	1.440,00
6.5	C1919	PISO INDUSTRIAL NATURAL ESP.= 12mm, INCLUS. POLIMENTO (EXTERNO)	M2	1.500,00	50%	750,00
7.3	100947	TRANSPORTE COM CAMINHÃO CARROCERIA 9T, EM VIA URBANA PAVIMENTADA, DMT ATÉ 30KM (UNIDADE: TXKM). AF_07/2020	TXKM	63.601,20	50%	31.800,60

Obs: Através de Certidão de Acervo Técnico do Profissional.





**CAPACITAÇÃO TÉCNICO OPERACIONAL (EMPRESA)**

ITEM	CÓD	DESCRIÇÃO	UND	QTD PROJETO	%	QTD MÍNIMA EXIGIDA
4.1	C3782	PISO PRÉ-MOLDADO ARTICULADO E INTERTRAVADO DE 16 FACES - e = 8,0 cm (35 MPa) P/ TRÁFEGO PESADO	M2	11.340,00	50%	5.670,00
8.2	94992	EXECUÇÃO DE PASSEIO (CALÇADA) OU PISO DE CONCRETO COM CONCRETO MOLDADO IN LOCO, FEITO EM OBRA, ACABAMENTO CONVENCIONAL, ESPESSURA 6 CM, ARMADO. AF_08/2022	M2	2.880,00	50%	1.440,00
6.5	C1919	PISO INDUSTRIAL NATURAL ESP.= 12mm, INCLUS. POLIMENTO (EXTERNO)	M2	1.500,00	50%	750,00
7.3	100947	TRANSPORTE COM CAMINHÃO CARROCERIA 9T, EM VIA URBANA PAVIMENTADA, DMT ATÉ 30KM (UNIDADE: TXKM). AF_07/2020	TXKM	63.601,20	50%	31.800,60

Obs.: Através de Atestado (s) de Capacidade Técnica, permitindo-se a soma das quantidades dos itens de parcela de relevância dos atestados para atendimento da quantidade necessária.

Sendo o que se é adequado ao projeto e a Lei.

Monsenhor Tabosa/CE, 24 de março 2026



**VG CONSTRUTORA E ASSESSORIA**

**Viviane Martins de Farias**  
Arquiteta e Urbanista  
CAU nº 00A2505894

Assinado digitalmente por VIVIANE MARTINS DE FARIAS:02941492364  
ND: C=BR, O=ICP-Brasil, OU=Certificado Digital PF A1, OU=Videoconferencia, OU=27842417000158, OU=AC SyngularID Multipla, CN=VIVIANE MARTINS DE FARIAS:02941492364  
Razão: Eu sou o autor deste documento  
Localização:  
Data: 2026.04.14 16:56:31-03'00'  
Foxit PDF Reader Versão: 2024.1.0





## 3. CURVA ABC





**OBRA: EXECUÇÃO DE SERVIÇOS DE PAVIMENTAÇÃO EM PISO INTERTRAVADO PARA TRÁFEGO DE VEÍCULOS, BEM COMO IMPLANTAÇÃO DE CICLOVIAS E ADEQUAÇÃO DE PASSEIOS E ACESSIBILIDADE EM DIVERSAS VIAS DA SEDE DO MUNICÍPIO DE MONSENHOR TABOSA-CE**

**LOCAL: DIVERSAS RUAS DA SEDE - MONSENHOR TABOSA - CE**

**DATA: 24/03/2026**

**CURVA ABC**

CÓDIGO	DESCRIÇÃO	FONTE	TIPO	UNIDADE	QUANTIDADE	PREÇO UNITÁRIO	PREÇO TOTAL	%	ACUMUL. %	CL
C3782	PISO PRÉ-MOLDADO ARTICULADO E INTERTRAVADO DE 16 FACES - e = 8,0 cm (35 MPa) P/ TRÁFEGO PESADO	SEINFRA	Serviço	M2	11.340,00	R\$ 139,87	R\$ 1.586.125,80	44,48	44,48	B
94992	EXECUÇÃO DE PASSEIO (CALÇADA) OU PISO DE CONCRETO COM CONCRETO MOLDADO IN LOCO, FEITO EM OBRA, ACABAMENTO CONVENCIONAL, ESPESSURA 6 CM, ARMADO. AF_08/2022	SINAPI	Serviço	M2	2.880,00	R\$ 97,44	R\$ 280.627,20	7,87	52,35	C
C1919	PISO INDUSTRIAL NATURAL ESP.= 12mm, INCLUS. POLIMENTO (EXTERNO)	SEINFRA	Serviço	M2	1.500,00	R\$ 139,47	R\$ 209.205,00	5,87	58,22	C
100947	TRANSPORTE COM CAMINHÃO CARROCERIA 9T, EM VIA URBANA PAVIMENTADA, DMT ATÉ 30KM (UNIDADE: TXKM). AF_07/2020	SINAPI	Serviço	TXKM	63.601,20	R\$ 2,92	R\$ 185.715,50	5,21	63,43	C
C0365	BANQUETA/ MEIO FIO DE CONCRETO MOLDADO NO LOCAL	SEINFRA	Serviço	M	3.600,00	R\$ 36,69	R\$ 132.084,00	3,70	67,13	C
C5028	PISO INTERTRAVADO TIPO TIJOLINHO (20 X 10 X 4CM), CINZA - COMPACTAÇÃO MECANIZADA	SEINFRA	Serviço	M2	2.010,00	R\$ 64,67	R\$ 129.986,70	3,65	70,78	C
C2864	LASTRO DE PÓ DE PEDRA	SEINFRA	Serviço	M3	740,70	R\$ 143,16	R\$ 106.038,61	2,97	73,75	C
CXXX3	ADMINISTRAÇÃO DA OBRA		Não cadastrado		100,00	R\$ 1.017,74	R\$ 101.774,00	2,85	76,61	C
C1062	DEMOLIÇÃO DE PAVIMENTAÇÃO ASFÁLTICA C/MARTELETE PNEUMÁTICO	SEINFRA	Serviço	M2	3.150,00	R\$ 30,03	R\$ 94.594,50	2,65	79,26	C
C3354	PLACA DE REGULAMENTAÇÃO/ADVERTÊNCIA REFLETIVA EM ALUMÍNIO	SEINFRA	Serviço	M2	80,00	R\$ 1.147,89	R\$ 91.831,20	2,58	81,84	C
100948	TRANSPORTE COM CAMINHÃO CARROCERIA 9T, EM VIA URBANA PAVIMENTADA, ADICIONAL PARA DMT EXCEDENTE A 30 KM (UNIDADE: TXKM). AF_07/2020	SINAPI	Serviço	TXKM	69.325,31	R\$ 1,16	R\$ 80.417,36	2,26	84,09	C
C4528	TACHÃO REFLETIVO BIDIRECIONAL: FORNECIMENTO/APLICAÇÃO	SEINFRA	Serviço	UN	800,00	R\$ 78,07	R\$ 62.456,00	1,75	85,84	C
95876	TRANSPORTE COM CAMINHÃO BASCULANTE DE 14 M³, EM VIA URBANA PAVIMENTADA, DMT ATÉ 30 KM (UNIDADE: M3XKM). AF_07/2020	SINAPI	Serviço	M3XKM	22.221,00	R\$ 2,78	R\$ 61.774,38	1,73	87,57	C
C3270	CONCRETO P/VIBR., FCK=15MPa COM AGREGADO PRODUZIDO (S/ TRANSP.)	SEINFRA	Serviço	M3	105,00	R\$ 559,67	R\$ 58.765,35	1,65	89,22	C
C4624	PISO PODOTÁTIL EXTERNO EM PMC ESP. 3CM, ASSENTADO COM ARGAMASSA (FORNECIMENTO E ASSENTAMENTO)	SEINFRA	Serviço	M2	291,00	R\$ 180,36	R\$ 52.484,76	1,47	90,69	C
94963	CONCRETO FCK = 15MPa, TRAÇO 1:3,4:3,5 (EM MASSA SECA DE CIMENTO/ AREIA MÉDIA/ BRITA 1) - PREPARO MECÂNICO COM BETONEIRA 400 L. AF_05/2021	SINAPI	Serviço	M3	88,20	R\$ 588,81	R\$ 51.933,04	1,46	92,15	C
C0330	ATERRO C/COMPACTAÇÃO MANUAL S/CONTROLE, MAT.	SEINFRA	Serviço	M3	344,50	R\$ 137,68	R\$ 47.430,76	1,33	93,48	C
C2940	RÉTRADA DE PAVIMENTAÇÃO EM PARALELEPÍEDO OU PEDRA	SEINFRA	Serviço	M2	3.150,00	R\$ 14,07	R\$ 44.320,50	1,24	94,72	C
C3220	FAIXA.HORIZONTAL/TINTA REFLETIVA/RESINA ACRÍLICA	SEINFRA	Serviço	M2	1.000,00	R\$ 34,07	R\$ 34.070,00	0,96	95,68	C
C1609	LASTRO DE CONCRETO INCLUINDO PREPARO E LANÇAMENTO	SEINFRA	Serviço	M3	39,00	R\$ 821,20	R\$ 32.026,80	0,90	96,58	C
93593	TRANSPORTE COM CAMINHÃO BASCULANTE DE 14 M³, EM VIA URBANA PAVIMENTADA, ADICIONAL PARA DMT EXCEDENTE A 30 KM (UNIDADE: M3XKM). AF_07/2020	SINAPI	Serviço	M3XKM	24.220,89	R\$ 1,13	R\$ 27.369,61	0,77	97,35	C
C4527	TACHA REFLETIVA BIDIRECIONAL: FORNECIMENTO/APLICAÇÃO	SEINFRA	Serviço	UN	800,00	R\$ 33,92	R\$ 27.136,00	0,76	98,11	C
C1604	LANÇAMENTO E APLICAÇÃO DE CONCRETO S/ ELEVAÇÃO	SEINFRA	Serviço	M3	105,00	R\$ 202,08	R\$ 21.218,40	0,60	98,70	C
104796	DEMOLIÇÃO DE GUIAS, SARIJETAS OU SARIJETÕES, DE FORMA MECANIZADA, SEM REAPROVEITAMENTO. AF_09/2023	SINAPI	Serviço	M	900,00	R\$ 18,28	R\$ 16.452,00	0,46	99,16	C
C0702	CARGA MANUAL DE ENTULHO EM CAMINHÃO BASCULANTE	SEINFRA	Serviço	M3	360,00	R\$ 36,04	R\$ 12.974,40	0,36	99,53	C
C3447	LIMPEZA DE PISO EM ÁREA URBANIZADA	SEINFRA	Serviço	M2	5.600,00	R\$ 1,75	R\$ 9.800,00	0,27	99,80	C
C2531	TRANSPORTE DE MATERIAL, EXCETO ROCHA EM CAMINHÃO ATÉ 1KM	SEINFRA	Serviço	M3	360,00	R\$ 8,17	R\$ 2.941,20	0,08	99,88	C
C3237	SÍMBOLOS NO PAVIMENTO/RESINA ACRÍLICA À BASE D'ÁGUA	SEINFRA	Serviço	M2	100,00	R\$ 27,32	R\$ 2.732,00	0,08	99,96	C
C1937	PLACAS PADRÃO DE OBRA	SEINFRA	Serviço	M2	6,00	R\$ 232,99	R\$ 1.397,94	0,04	100,00	C





## 4. RESPONSABILIDADE TÉCNICA





Registro de Responsabilidade Técnica - RRT

## 1. RESPONSÁVEL TÉCNICO

Nome Civil/Social: VIVIANE MARTINS DE FARIAS

CPF: 029.XXX.XXX-64

Título Profissional: Arquiteto(a) e Urbanista

Nº do Registro: 00A2505894

### 1.1 Empresa Contratada

Razão Social: V6 CONSTRUTORA E ASSESSORIA TÉCNICA LTDA

CNPJ: 26.XXX.XXX/0001-88

Período de Responsabilidade Técnica: 26/04/2021 - sem data fim

Nº Registro: PJ493411

## 2. DETALHES DO RRT

Nº do RRT: SI15488188R01CT001

Modalidade: RRT SIMPLES

Data de Cadastro: 14/04/2026

Forma de Registro: RETIFICADOR

Data de Registro: 14/04/2026

Forma de Participação: INDIVIDUAL

### 2.1 Valor do RRT

DOCUMENTO ISENTO DE PAGAMENTO

## 3. DADOS DO SERVIÇO/CONTRATANTE

### 3.1 Serviço 001

Contratante: MUNICIPIO DE MONSENHOR TABOSA

CPF/CNPJ: 07.XXX.XXX/0001-05

Tipo: Pessoa Jurídica de Direito Público

Data de Início: 16/03/2025

Data de Previsão de Término: 30/04/2025

#### 3.1.1 Endereço da Obra/Serviço

País: Brasil

CEP: 63780000

Tipo Logradouro: R

Nº: SN

Logradouro: DIVERSAS RUAS

Complemento: BAIRROS: ALTO DA BOA VISTA; ANASTÁCIO MARTINS ARAÚJO; CARRAPICHO; CENTRO; JOSÉ FROTA PINTO; JUCÁS, LÍLIO GENTIL LEITÃO; MANOEL JÚPITER ALBUQUERQUE; ALCDES TRÊS.

Bairro: SEDE

Cidade/UF: MONSENHOR TABOSA/CE

#### 3.1.2 Atividade(s) Técnica(s)

Grupo: PROJETO

Quantidade: 1,00

Atividade: 1.9.1 - Projeto de movimentação de terra, drenagem e pavimentação

Unidade: unidade

Grupo: PROJETO

Quantidade: 1,00

Atividade: 1.10.3 - Orçamento

Unidade: unidade

Grupo: PROJETO

Quantidade: 1,00

Atividade: 1.10.1 - Memorial descritivo

Unidade: unidade

Grupo: PROJETO

Quantidade: 1,00

Atividade: 1.10.2 - Caderno de especificações ou de encargos

Unidade: unidade



Grupo: PROJETO  
Atividade: 1.10.4 - Cronograma

Quantidade: 1,00  
Unidade: unidade

### 3.1.3 Tipologia

Tipologia: Público

### 3.1.4 Descrição da Obra/Serviço

EXECUÇÃO DE SERVIÇOS DE PAVIMENTAÇÃO EM PISO INTERTRAVADO PARA TRÁFEGO DE VEÍCULOS, BEM COMO IMPLANTAÇÃO DE CICLOVIAS E ADEQUAÇÃO DE PASSEIOS E ACESSIBILIDADE EM DIVERSAS VIAS DA SEDE DO MUNICÍPIO DE MONSENHOR TABOSA-CE

### 3.1.5 Declaração de Acessibilidade

Declaro o atendimento às regras de acessibilidade previstas em legislação e em normas técnicas pertinentes para as edificações abertas ao público, de uso público ou privativas de uso coletivo, conforme § 1º do art. 56 da Lei nº 13146, de 06 de julho de 2015.

## 4. RRT VINCULADO POR FORMA DE REGISTRO

Nº do RRT	Contratante	Forma de Registro	Data de Registro
<b>SI15488188R01CT001</b>	<b>MUNICÍPIO DE MONSENHOR TABOSA</b>	<b>RETIFICADOR</b>	<b>14/04/2026</b>

## 5. DECLARAÇÃO DE VERACIDADE

Declaro para os devidos fins de direitos e obrigações, sob as penas previstas na legislação vigente, que as informações cadastradas neste RRT são verdadeiras e de minha responsabilidade técnica e civil.

## 6. ASSINATURA ELETRÔNICA

Documento assinado eletronicamente por meio do SICCAU do arquiteto(a) e urbanista VIVIANE MARTINS DE FARIAS, registro CAU nº 00A2505894, na data e hora: 2026-04-14 16:01:53, com o uso de login e de senha. O **CPF/CNPJ** está oculto visando proteger os direitos fundamentais de liberdade, privacidade e o livre desenvolvimento da personalidade da pessoa natural (**LGPD**).





# 5. PLANILHA ORÇAMENTÁRIA





**OBRA: EXECUÇÃO DE SERVIÇOS DE PAVIMENTAÇÃO EM PISO INTERTRAVADO PARA TRÁFEGO DE VEÍCULOS, BEM COMO IMPLANTAÇÃO DE CICLOVIAS E ADEQUAÇÃO DE PASSEIOS E ACESSIBILIDADE EM DIVERSAS VIAS DA SEDE DO MUNICÍPIO DE MONSENHOR TABOSA-CE**

**LOCAL: DIVERSAS RUAS DA SEDE - MONSENHOR TABOSA - CE**

**FONTE: SEINFRA CE 28.1/SINAPI 202509 COM DESONERAÇÃO / LEIS SOCIAIS: HORISTA (84,44/92,17%) MENSALISTA (47,48/53,50%) / BDI SERVIÇOS (27,03%)**

**DATA: 24/03/2026**

**PLANILHA ORÇAMENTÁRIA**

ITEM	COD	DESCRIÇÃO DO SERVIÇO	UND.	QUANT.	PR. UNIT.(R\$)	BDI (R\$)	PR. UNIT COM BDI (R\$)	TOTAL(R\$)
<b>1.0 ADMINISTRAÇÃO DA OBRA</b>								
1.1	CXXX3	ADMINISTRAÇÃO DA OBRA	%	100,00	801,18	216,56	1.017,74	R\$ 101.774,00
<b>TOTAL ITEM 1.0</b>							<b>2,85%</b>	<b>R\$ 101.774,00</b>
<b>2.0 SERVIÇOS PRELIMINARES</b>								
2.1	C1937	PLACAS PADRÃO DE OBRA	M2	6,00	183,41	49,58	232,99	R\$ 1.397,94
<b>TOTAL ITEM 2.0</b>							<b>0,04%</b>	<b>R\$ 1.397,94</b>
<b>3.0 DEMOLIÇÕES E RETIRADAS</b>								
3.1	C2940	RETIRADA DE PAVIMENTAÇÃO EM PARALELEPÍPEDO OU PEDRA TOSCA	M2	3.150,00	11,08	2,99	14,07	R\$ 44.320,50
3.2	C1062	DEMOLIÇÃO DE PAVIMENTAÇÃO ASFÁLTICA C/MARTELETE PNEUMÁTICO	M2	3.150,00	23,64	6,39	30,03	R\$ 94.594,50
3.3	104796	DEMOLIÇÃO DE GUIAS, SARJETAS OU SARJETÕES, DE FORMA MECANIZADA, SEM REAPROVEITAMENTO. AF_09/2023	M	900,00	14,39	3,89	18,28	R\$ 16.452,00
3.4	C0702	CARGA MANUAL DE ENTULHO EM CAMINHÃO BASCULANTE	M3	360,00	28,37	7,67	36,04	R\$ 12.974,40
3.5	C2531	TRANSPORTE DE MATERIAL, EXCETO ROCHA EM CAMINHÃO ATÉ 1KM	M3	360,00	6,43	1,74	8,17	R\$ 2.941,20
<b>TOTAL ITEM 3.0</b>							<b>4,80%</b>	<b>R\$ 171.282,60</b>
<b>4.0 PAVIMENTAÇÃO EM INTERTRAVADO</b>								
4.1	C3782	PISO PRÉ-MOLDADO ARTICULADO E INTERTRAVADO DE 16 FACES - e = 8,0 cm (35 MPa) P/ TRÁFEGO PESADO	M2	11.340,00	110,11	29,76	139,87	R\$ 1.586.125,80
4.2	C2864	LASTRO DE PÓ DE PEDRA	M3	680,40	112,70	30,46	143,16	R\$ 97.406,06
<b>TOTAL ITEM 4.0</b>							<b>47,21%</b>	<b>R\$ 1.683.531,86</b>
<b>5.0 DRENAGEM SUPERFICIAL</b>								
5.1	C0365	BANQUETA/ MEIO FIO DE CONCRETO MOLDADO NO LOCAL	M	3.600,00	28,88	7,81	36,69	R\$ 132.084,00
5.2	94963	CONCRETO FCK = 15MPa, TRAÇO 1:3,4:3,5 (EM MASSA SECA DE CIMENTO/ AREIA MÉDIA/ BRITA 1) - PREPARO MECÂNICO COM BETONEIRA 400 L. AF_05/2021	M3	88,20	463,52	125,29	588,81	R\$ 51.933,04
<b>TOTAL ITEM 5.0</b>							<b>5,16%</b>	<b>R\$ 184.017,04</b>
<b>6.0 PASSEIOS/ACESSIBILIDADE</b>								
6.1	C0330	ATERRO C/COMPACTAÇÃO MANUAL S/CONTROLE, MAT. C/AQUISIÇÃO	M3	56,50	108,38	29,30	137,68	R\$ 7.778,92
6.2	C1609	LASTRO DE CONCRETO INCLUINDO PREPARO E LANÇAMENTO	M3	39,00	646,46	174,74	821,20	R\$ 32.026,80
6.3	C3270	CONCRETO P/VIBR., FCK=15MPa COM AGREGADO PRODUZIDO (S/ TRANSP.)	M3	105,00	440,58	119,09	559,67	R\$ 58.765,35
6.4	C1604	LANÇAMENTO E APLICAÇÃO DE CONCRETO S/ ELEVAÇÃO	M3	105,00	159,08	43,00	202,08	R\$ 21.218,40
6.5	C1919	PISO INDUSTRIAL NATURAL ESP.= 12mm, INCLUS. POLIMENTO (EXTERNO)	M2	1.500,00	109,79	29,68	139,47	R\$ 209.205,00
6.6	C5028	PISO INTERTRAVADO TIPO TIJOLINHO (20 X 10 X 4CM), CINZA - COMPACTAÇÃO MECANIZADA	M2	2.010,00	50,91	13,76	64,67	R\$ 129.986,70
6.7	C2864	LASTRO DE PÓ DE PEDRA	M3	60,30	112,70	30,46	143,16	R\$ 8.632,55
6.8	C4624	PISO PODOTÁTIL EXTERNO EM PMC ESP. 3CM, ASSENTADO COM ARGAMASSA (FORNECIMENTO E ASSENTAMENTO)	M2	291,00	141,98	38,38	180,36	R\$ 52.484,76
<b>TOTAL ITEM 6.0</b>							<b>14,59%</b>	<b>R\$ 520.098,48</b>
<b>7.0 TRANSPORTE DE MATERIAIS E INSUMOS</b>								
7.1	95876	TRANSPORTE COM CAMINHÃO BASCULANTE DE 14 M³, EM VIA URBANA PAVIMENTADA, DMT ATÉ 30 KM (UNIDADE: M3XKM). AF_07/2020 - TRANSPORTE DO PÓ DE PEDRA ATÉ A OBRA - DMT= 30,00KM	M3XKM	22.221,00	2,19	0,59	2,78	R\$ 61.774,38
7.2	93593	TRANSPORTE COM CAMINHÃO BASCULANTE DE 14 M³, EM VIA URBANA PAVIMENTADA, ADICIONAL PARA DMT EXCEDENTE A 30 KM (UNIDADE: M3XKM). AF_07/2020- TRANSPORTE DO PÓ DE PEDRA ATÉ A OBRA - DMT= 32,7 KM	M3XKM	24.220,89	0,89	0,24	1,13	R\$ 27.369,61
7.3	100947	TRANSPORTE COM CAMINHÃO CARROCERIA 9T, EM VIA URBANA PAVIMENTADA, ADICIONAL PARA DMT EXCEDENTE A 30 KM (UNIDADE: TXKM). AF_07/2020 - TRANSPORTE DO PISO INTERTRAVADO ATÉ A USINA - DMT= 30,00KM	TXKM	63.601,20	2,30	0,62	2,92	R\$ 185.715,50
7.4	100948	TRANSPORTE COM CAMINHÃO CARROCERIA 9T, EM VIA URBANA PAVIMENTADA, ADICIONAL PARA DMT EXCEDENTE A 30 KM (UNIDADE: TXKM). AF_07/2020 - TRANSPORTE DO PISO INTERTRAVADOR ATÉ A USINA - DMT= 32,7 KM	TXKM	69.325,31	0,91	0,25	1,16	R\$ 80.417,36
<b>TOTAL ITEM 7.0</b>							<b>9,96%</b>	<b>R\$ 355.276,85</b>
<b>8.0 CICLOVIA</b>								
8.1	C0330	ATERRO C/COMPACTAÇÃO MANUAL S/CONTROLE, MAT. C/AQUISIÇÃO	M3	288,00	108,38	29,30	137,68	R\$ 39.651,84



Prefeitura Municipal de  
**MONSENHOR TABOSA**  
Fazendo mais pela terra de todos nós.

**OBRA: EXECUÇÃO DE SERVIÇOS DE PAVIMENTAÇÃO EM PISO INTERTRAVADO PARA TRÁFEGO DE VEÍCULOS, BEM COMO IMPLANTAÇÃO DE CICLOVIAS E ADEQUAÇÃO DE PASSEIOS E ACESSIBILIDADE EM DIVERSAS VIAS DA SEDE DO MUNICÍPIO DE MONSENHOR TABOSA-CE**

**LOCAL: DIVERSAS RUAS DA SEDE - MONSENHOR TABOSA - CE**

**FONTE: SEINFRA CE 28.1/SINAPI 202509 COM DESONERAÇÃO / LEIS SOCIAIS: HORISTA (84,44/92,17%) MENSALISTA (47,48/53,50%) / BDI SERVIÇOS (27,03%)**

**DATA: 24/03/2026**

**PLANILHA ORÇAMENTÁRIA**

8.2	94992	EXECUÇÃO DE PASSEIO (CALÇADA) OU PISO DE CONCRETO COM CONCRETO MOLDADO IN LOCO, FEITO EM OBRA, ACABAMENTO CONVENCIONAL, ESPESSURA 6 CM, ARMADO. AF_08/2022	M2	2.880,00	76,71	20,73	97,44	R\$	280.627,20	
<b>TOTAL ITEM 7.0</b>								<b>8,98%</b>	<b>R\$</b>	<b>320.279,04</b>
<b>9.0 SINALIZAÇÃO VERTICAL E HORIZONTAL</b>										
9.1	C3220	FAIXA.HORIZONTAL/TINTA REFLETIVA/RESINA ACRÍLICA	M2	1.000,00	26,82	7,25	34,07	R\$	34.070,00	
9.2	C3237	SÍMBOLOS NO PAVIMENTO/RESINA ACRÍLICA À BASE D'ÁGUA	M2	100,00	21,51	5,81	27,32	R\$	2.732,00	
9.3	C3354	PLACA DE REGULAMENTAÇÃO/ADVERTÊNCIA REFLETIVA EM ALUMÍNIO	M2	80,00	903,64	244,25	1.147,89	R\$	91.831,20	
9.4	C4528	TACHÃO REFLETIVO BIDIRECIONAL: FORNECIMENTO/APLICAÇÃO	UN	800,00	61,46	16,61	78,07	R\$	62.456,00	
9.5	C5427	TACHA REFLETIVA BIDIRECIONAL: FORNECIMENTO/APLICAÇÃO	UN	800,00	26,70	7,22	33,92	R\$	27.136,00	
<b>TOTAL ITEM 8.0</b>								<b>6,12%</b>	<b>R\$</b>	<b>218.225,20</b>
<b>10.0 LIMPEZA GERAL</b>										
10.1	C3447	LIMPEZA DE PISO EM ÁREA URBANIZADA	M2	5.600,00	1,38	0,37	1,75	R\$	9.800,00	
							<b>p</b>	<b>0,27%</b>	<b>R\$</b>	<b>9.800,00</b>
<b>TOTAL GERAL COM BDI (R\$)</b>									<b>R\$</b>	<b>3.565.683,01</b>

**IMPORTA O PRESENTE ORÇAMENTO O VALOR TOTAL DE R\$ 3.565.683,01 (TRÊS MILHÕES, QUINHENTOS E SESSENTA E CINCO MIL, SEISCENTOS E OITENTA E TRÊS REAIS E UM CENTAVO)**



**V6 CONSTRUTORA E ASSESSORIA**

Assinado digitalmente por VIVIANE MARTINS DE FARIAS:02941492364  
ND: C=BR, O=ICP-Brasil, OU=Certificado Digital PF A1, OU=Videoconferencia, OU=27842417000158, OU=AC SyngularID Multipla, CN=VIVIANE MARTINS DE FARIAS:02941492364  
Razão: Eu sou o autor deste documento  
Localização:  
Data: 2026.04.14 16:57:30-03'00'  
Foxit PDF Reader Versão: 2024.1.0



## 6. MEMORIAL DE CÁLCULO





OBRA: EXECUÇÃO DE SERVIÇOS DE PAVIMENTAÇÃO EM PISO INTERTRAVADO PARA TRÁFEGO DE VEÍCULOS, BEM COMO IMPLANTAÇÃO DE CICLOVIAS E ADEQUAÇÃO DE PASSEIOS E ACESSIBILIDADE EM DIVERSAS VIAS DA SEDE DO MUNICÍPIO DE MONSENHOR TABOSA-CE

LOCAL: DIVERSAS RUAS DA SEDE - MONSENHOR TABOSA - CE

FONTE: SEINFRA CE 28.1/SINAPI 202509 COM DESONERAÇÃO / LEIS SOCIAIS: HORISTA (84,44/92,17%) MENSALISTA (47,48/53,50%) / BDI SERVIÇOS (27,03%)

DATA: 24/03/2026

MEMORIAL DE CÁLCULO

ITEM	DESCRIÇÃO DO SERVIÇO	UND	Nº DE PARTES SEMELHANTES	COMPRIM. (M)	ALT.(M)	LARG(M)	MEDIDA LINEAR(M), ÁREA(M2) OU VOLUME(M3)
<b>1.0 ADMINISTRAÇÃO DA OBRA</b>							
1.1	ADMINISTRAÇÃO DA OBRA	%					<b>100,00</b>
							100,00
<b>2.0 SERVIÇOS PRELIMINARES</b>							
2.1	PLACAS PADRÃO DE OBRA	%					<b>6,00</b>
			1,00		2,00	3,00	6,00
<b>3.0 DEMOLIÇÕES E RETIRADAS</b>							
3.1	RETIRADA DE PAVIMENTAÇÃO EM PARALELEPÍPEDO OU PEDRA TOSCA	M2					<b>3.150,00</b>
	DIVERSOS BAIRROS DA SEDE			450,00		7,00	3.150,00
3.2	DEMOLIÇÃO DE PAVIMENTAÇÃO ASFÁLTICA C/MARTELETE PNEUMÁTICO	M2					<b>3.150,00</b>
	DIVERSOS BAIRROS DA SEDE			450,00		7,00	3.150,00
3.3	DEMOLIÇÃO DE GUIAS, SARJETAS OU SARJETÕES, DE FORMA MECANIZADA, SEM REAPROVEITAMENTO. AF_09/2023	M					<b>900,00</b>
	DIVERSOS BAIRROS DA SEDE		2,00	450,00			900,00
3.4	CARGA MANUAL DE ENTULHO EM CAMINHÃO BASCULANTE	M3					<b>360,00</b>
	RETIRADA DE PAVIMENTAÇÃO EM PARALELEPÍPEDO OU PEDRA TOSCA			3.150,00		0,05	157,50
	DEMOLIÇÃO DE PAVIMENTAÇÃO ASFÁLTICA C/MARTELETE PNEUMÁTICO			3.150,00		0,05	157,50
	DEMOLIÇÃO DE GUIAS, SARJETAS OU SARJETÕES, DE FORMA MECANIZADA, SEM REAPROVEITAMENTO. AF_09/2023			900,00		0,05	45,00
3.5	TRANSPORTE DE MATERIAL, EXCETO ROCHA EM CAMINHÃO ATÉ 1KM	M3					<b>360,00</b>
	DE ACORDO COM ITEM 3.4						360,00
<b>4.0 PAVIMENTAÇÃO EM INTERTRAVADO</b>							
4.1	PISO PRÉ-MOLDADO ARTICULADO E INTERTRAVADO DE 16 FACES - e = 8,0 cm (35 MPa) P/ TRÁFEGO PESADO	M2					<b>11.340,00</b>
	DIVERSOS BAIRROS DA SEDE			1.800,00		6,30	11.340,00
4.2	LASTRO DE PÓ DE PEDRA	M3					<b>680,40</b>
	DIVERSOS BAIRROS DA SEDE			1.800,00	0,06	6,30	680,40
<b>5.0 DRENAGEM SUPERFICIAL</b>							
5.1	BANQUETA/ MEIO FIO DE CONCRETO MOLDADO NO LOCAL	M					<b>3.600,00</b>
	DIVERSOS BAIRROS DA SEDE		2,00	1.800,00			3.600,00
5.2	CONCRETO FCK = 15MPa, TRAÇO 1:3,4:3,5 (EM MASSA SECA DE CIMENTO/ AREIA MÉDIA/ BRITA 1) - PREPARO MECÂNICO COM BETONEIRA 400 L. AF_05/2021	M3					<b>88,20</b>
	REFERENTE A SARGETA		2,00	1.800,00	0,07	0,35	88,20
<b>6.0 PASSEIOS/ACESSIBILIDADE</b>							
6.1	ATERRO C/COMPACTAÇÃO MANUAL S/CONTROLE, MAT. C/AQUISIÇÃO	M3					<b>56,50</b>
	RAMPA 01		100,00		M3=	0,45	45,00
	RAMPA 02		100,00		M3=	0,10	10,00
	PASSEIO		1,00	1.000,00	0,07	1,50	1,50
6.2	LASTRO DE CONCRETO INCLUINDO PREPARO E LANÇAMENTO	M3					<b>39,00</b>
	RAMPA 01		100,00		M3=	0,26	26,00
	RAMPA 02		100,00		M3=	0,13	13,00



OBRA: EXECUÇÃO DE SERVIÇOS DE PAVIMENTAÇÃO EM PISO INTERTRAVADO PARA TRÁFEGO DE VEÍCULOS, BEM COMO IMPLANTAÇÃO DE CICLOVIAS E ADEQUAÇÃO DE PASSEIOS E ACESSIBILIDADE EM DIVERSAS VIAS DA SEDE DO MUNICÍPIO DE MONSENHOR TABOSA-CE

LOCAL: DIVERSAS RUAS DA SEDE - MONSENHOR TABOSA - CE

FONTE: SEINFRA CE 28.1/SINAPI 202509 COM DESONERAÇÃO / LEIS SOCIAIS: HORISTA (84,44/92,17%) MENSALISTA (47,48/53,50%) / BDI SERVIÇOS (27,03%)

DATA: 24/03/2026

MEMORIAL DE CÁLCULO

ITEM	DESCRIÇÃO DO SERVIÇO	UND	Nº DE PARTES SEMELHANTES	COMPRIM. (M)	ALT.(M)	LARG(M)	MEDIDA LINEAR(M), ÁREA(M2) OU VOLUME(M3)
6.3	CONCRETO P/VIBR., FCK=15MPa COM AGREGADO PRODUZIDO (S/ TRANSP.)	M3					105,00
	PASSEIOS		1,00	1.000,00	0,07	1,50	105,00
6.4	LANÇAMENTO E APLICAÇÃO DE CONCRETO S/ ELEVAÇÃO	M3					105,00
	PASSEIOS		1,00	1.000,00	0,07	1,50	105,00
6.5	PISO INDUSTRIAL NATURAL ESP.= 12mm, INCLUS. POLIMENTO (EXTERNO)	M2					1.500,00
	PASSEIOS		1,00	1.000,00		1,50	1.500,00
6.6	PISO INTERTRAVADO TIPO TIJOLINHO (20 X 10 X 4CM), CINZA - COMPACTAÇÃO MECANIZADA	M2					2.010,00
	PASSEIOS		2,00	670,00		1,50	2.010,00
6.7	LASTRO DE PÓ DE PEDRA	M3					60,30
	PASSEIOS		2,00	670,00	0,03	1,50	60,30
6.8	PISO PODOTÁTIL EXTERNO EM PMC ESP. 3CM, ASSENTADO COM ARGAMASSA (FORNECIMENTO E ASSENTAMENTO)	M2					291,00
	RAMPA 01		100,00	4,50		0,30	135,00
	RAMPA 02		100,00	5,20		0,30	156,00
7.0	TRANSPORTE DE MATERIAIS E INSUMOS						
7.1	TRANSPORTE COM CAMINHÃO BASCULANTE DE 14 M³, EM VIA URBANA PAVIMENTADA, DMT ATÉ 30 KM (UNIDADE: M3XKM). AF_07/2020 - TRANSPORTE DO PÓ DE PEDRA ATÉ A OBRA - DMT= 30,00KM	M3X KM	VOLUME	X	DMT (KM)		22.221,00
	PO DE PEDRA		740,70		30,00		22.221,00
7.2	TRANSPORTE COM CAMINHÃO BASCULANTE DE 14 M³, EM VIA URBANA PAVIMENTADA, ADICIONAL PARA DMT EXCEDENTE A 30 KM (UNIDADE: M3XKM). AF_07/2020 - TRANSPORTE DO PÓ DE PEDRA ATÉ A OBRA - DMT= 32,7 KM	M3X KM	VOLUME	X	DMT (KM)		24.220,89
	PO DE PEDRA		740,70		32,70		24.220,89
7.3	TRANSPORTE COM CAMINHÃO CARROCERIA 9T, EM VIA URBANA PAVIMENTADA, DMT ATÉ 30KM (UNIDADE: TXKM). AF_07/2020 - TRANSPORTE DO PISO INTERTRAVADO ATÉ A USINA - DMT= 30,00KM	TXK M	AREA DA PAVIMENTAÇÃO	CONSUMO (T/M2)	DMT (KM)		63.601,20
	TRANSPORTE TIJOLINHO 16 FACES		11.340,00	0,1710	30,00		58.174,20
	TRANSPORTE TIJOLINHO 20X10X4	-	2.010,00	0,0900	30,00		5.427,00
7.4	TRANSPORTE COM CAMINHÃO CARROCERIA 9T, EM VIA URBANA PAVIMENTADA, ADICIONAL PARA DMT EXCEDENTE A 30 KM (UNIDADE: TXKM). AF_07/2020 - TRANSPORTE DO PISO INTERTRAVADOR ATÉ A USINA - DMT= 32,7 KM	TXK M	AREA DA PAVIMENTAÇÃO	CONSUMO (T/M2)	DMT (KM)		69.325,31
	TRANSPORTE TIJOLINHO 16 FACES		11.340,00	0,1710	32,70		63.409,88
	TRANSPORTE TIJOLINHO 20X10X4		2.010,00	0,0900	32,70		5.915,43
8.0	CICLOVIA						
8.1	ATERRO C/COMPACTAÇÃO MANUAL S/CONTROLE, MAT. C/AQUISIÇÃO	M3					288,00
	CICLOVIA		1,00	1.600,00	0,10	1,80	288,00
8.2	EXECUÇÃO DE PASSEIO (CALÇADA) OU PISO DE CONCRETO COM CONCRETO MOLDADO IN LOCO, FEITO EM OBRA, ACABAMENTO CONVENCIONAL, ESPESSURA 6 CM, ARMADO. AF_08/2022	M2					2.880,00
	PASSEIO		1,00	1.600,00		1,80	2.880,00



OBRA: EXECUÇÃO DE SERVIÇOS DE PAVIMENTAÇÃO EM PISO INTERTRAVADO PARA TRÁFEGO DE VEÍCULOS, BEM COMO IMPLANTAÇÃO DE CICLOVIAS E ADEQUAÇÃO DE PASSEIOS E ACESSIBILIDADE EM DIVERSAS VIAS DA SEDE DO MUNICÍPIO DE MONSENHOR TABOSA-CE

LOCAL: DIVERSAS RUAS DA SEDE - MONSENHOR TABOSA - CE

FONTE: SEINFRA CE 28.1/SINAPI 202509 COM DESONERAÇÃO / LEIS SOCIAIS: HORISTA (84,44/92,17%) MENSALISTA (47,48/53,50%) / BDI SERVIÇOS (27,03%)

DATA: 24/03/2026

MEMORIAL DE CÁLCULO

ITEM	DESCRIÇÃO DO SERVIÇO	UND	Nº DE PARTES SEMELHANTES	COMPRIM. (M)	ALT.(M)	LARG(M)	MEDIDA LINEAR(M), ÁREA(M2) OU VOLUME(M3)
<b>9.0 SINALIZAÇÃO VERTICAL E HORIZONTAL</b>							
9.1	<b>FAIXA.HORIZONTAL/TINTA REFLETIVA/RESINA ACRÍLICA</b>	M2					<b>1.000,00</b>
	A SINALIZAÇÃO HORIZONTAL SERÁ EXECUTADA DE ACORDO COM O MANUAL BRASILEIRO DE SINALIZAÇÃO DE TRÂNSITO – VOLUME IV: SINALIZAÇÃO HORIZONTAL E COM O MANUAL BRASILEIRO DE SINALIZAÇÃO DE TRÂNSITO – SINALIZAÇÃO CICLOVIÁRIA, ESTABELECIDOS PELO Conselho Nacional de Trânsito (CONTRAN).						1.000,00
9.2	<b>SÍMBOLOS NO PAVIMENTO/RESINA ACRÍLICA À BASE D'ÁGUA</b>	M2					<b>100,00</b>
	A EXECUÇÃO DA SINALIZAÇÃO HORIZONTAL SERÁ REALIZADA DE ACORDO COM AS ESPECIFICAÇÕES ESTABELECIDAS NO MANUAL DE SINALIZAÇÃO HORIZONTAL DO CONTRAN						100,00
9.3	<b>PLACA DE REGULAMENTAÇÃO/ADVERTÊNCIA REFLETIVA EM ALUMÍNIO</b>	M2					<b>80,00</b>
	A SINALIZAÇÃO VERTICAL SERÁ EXECUTADA DE ACORDO COM O MANUAL BRASILEIRO DE SINALIZAÇÃO DE TRÂNSITO – VOLUME I: SINALIZAÇÃO VERTICAL DE REGULAMENTAÇÃO E COM O MANUAL BRASILEIRO DE SINALIZAÇÃO DE TRÂNSITO – SINALIZAÇÃO CICLOVIÁRIA, ESTABELECIDOS PELO Conselho Nacional de Trânsito (CONTRAN)						80,00
9.4	<b>TACHÃO REFLETIVO BIDIRECIONAL: FORNECIMENTO/APLICAÇÃO</b>	UN					<b>800,00</b>
							800,00
9.5	<b>TACHA REFLETIVA BIDIRECIONAL: FORNECIMENTO/APLICAÇÃO</b>	UN					<b>800,00</b>
							800,00
<b>10.0 LIMPEZA GERAL</b>							
10.1	<b>LIMPEZA DE PISO EM ÁREA URBANIZADA</b>	M2					<b>5.600,00</b>
	DIVERSOS BAIRROS DA SEDE			800,00		7,00	5.600,00





# 7. CRONOGRAMA FÍSICO-FINANCEIRO





Prefeitura Municipal de  
**MONSENHOR TABOSA**  
Fazendo mais pela terra de todos nós.



OBRA: EXECUÇÃO DE SERVIÇOS DE PAVIMENTAÇÃO EM PISO INTERTRAVADO PARA TRÁFEGO DE VEÍCULOS, BEM COMO IMPLANTAÇÃO DE CICLOVIAS E ADEQUAÇÃO DE PASSEIOS E ACESSIBILIDADE EM DIVERSAS VIAS DA SEDE DO MUNICÍPIO DE MONSENHOR TABOSA-CE

LOCAL: DIVERSAS RUAS DA SEDE - MONSENHOR TABOSA - CE

FONTE: SEINFRA CE 28.1/SINAPI 202509 COM DESONERAÇÃO / LEIS SOCIAIS: HORISTA (84,44/92,17%) MENSALISTA (47,48/53,50%) / BDI SERVIÇOS (27,03%)

DATA: 24/03/2026

### CRONOGRAMA FÍSCO-FINANCEIRO

ITEM	DESCRIÇÃO DO SERVIÇO	30 DIAS		60 DIAS		90 DIAS		120 DIAS		150 DIAS		180 DIAS		TOTAL COM BDI
		%	VALOR(R\$)	%	VALOR(R\$)	%	VALOR(R\$)	%	VALOR(R\$)	%	VALOR(R\$)	%	VALOR(R\$)	
1.0	ADMINISTRAÇÃO DA OBRA	8,33%	R\$ 8.477,77	8,33%	R\$ 8.477,77	8,33%	R\$ 8.477,77	8,33%	R\$ 8.477,77	8,33%	R\$ 8.477,77	8,33%	R\$ 8.477,77	R\$ 101.774,00
2.0	SERVIÇOS PRELIMINARES	8,33%	R\$ 116,45	8,33%	R\$ 116,45	8,33%	R\$ 116,45	8,33%	R\$ 116,45	8,33%	R\$ 116,45	8,33%	R\$ 116,45	R\$ 1.397,94
3.0	DEMOLIÇÕES E RETIRADAS	8,33%	R\$ 14.267,84	8,33%	R\$ 14.267,84	8,33%	R\$ 14.267,84	8,33%	R\$ 14.267,84	8,33%	R\$ 14.267,84	8,33%	R\$ 14.267,84	R\$ 171.282,60
4.0	PAVIMENTAÇÃO EM INTERTRAVADO	8,33%	R\$ 140.238,20	8,33%	R\$ 140.238,20	8,33%	R\$ 140.238,20	8,33%	R\$ 140.238,20	8,33%	R\$ 140.238,20	8,33%	R\$ 140.238,20	R\$ 1.683.531,86
5.0	DRENAGEM SUPERFICIAL	8,33%	R\$ 15.328,62	8,33%	R\$ 15.328,62	8,33%	R\$ 15.328,62	8,33%	R\$ 15.328,62	8,33%	R\$ 15.328,62	8,33%	R\$ 15.328,62	R\$ 184.017,04
6.0	PASSEIOS/ACESSIBILIDADE	8,33%	R\$ 43.324,20	8,33%	R\$ 43.324,20	8,33%	R\$ 43.324,20	8,33%	R\$ 43.324,20	8,33%	R\$ 43.324,20	8,33%	R\$ 43.324,20	R\$ 520.098,48
7.0	TRANSPORTE DE MATERIAIS E INSUMOS	8,33%	R\$ 29.594,56	8,33%	R\$ 29.594,56	8,33%	R\$ 29.594,56	8,33%	R\$ 29.594,56	8,33%	R\$ 29.594,56	8,33%	R\$ 29.594,56	R\$ 355.276,85
8.0	CICLOVIA	8,33%	R\$ 26.679,24	8,33%	R\$ 26.679,24	8,33%	R\$ 26.679,24	8,33%	R\$ 26.679,24	8,33%	R\$ 26.679,24	8,33%	R\$ 26.679,24	R\$ 320.279,04
9.0	SINALIZAÇÃO VERTICAL E HORIZONTAL	8,33%	R\$ 18.178,16	8,33%	R\$ 18.178,16	8,33%	R\$ 18.178,16	8,33%	R\$ 18.178,16	8,33%	R\$ 18.178,16	8,33%	R\$ 18.178,16	R\$ 218.225,20
10.0	LIMPEZA GERAL	8,33%	R\$ 816,34	8,33%	R\$ 816,34	8,33%	R\$ 816,34	8,33%	R\$ 816,34	8,33%	R\$ 816,34	8,33%	R\$ 816,34	R\$ 9.800,00
<b>TOTAL GERAL(R\$)</b>		<b>8,33%</b>	<b>R\$ 297.021,39</b>	<b>8,33%</b>	<b>R\$ 297.021,39</b>	<b>8,33%</b>	<b>R\$ 297.021,39</b>	<b>8,33%</b>	<b>R\$ 297.021,39</b>	<b>8,33%</b>	<b>R\$ 297.021,39</b>	<b>8,33%</b>	<b>R\$ 297.021,39</b>	<b>R\$ 3.565.683,01</b>
<b>TOTAL ACUMULADO (R\$)</b>		<b>8,33%</b>	<b>R\$ 297.021,39</b>	<b>16,66%</b>	<b>R\$ 594.042,79</b>	<b>24,99%</b>	<b>R\$ 891.064,18</b>	<b>33,32%</b>	<b>R\$ 1.188.085,58</b>	<b>41,65%</b>	<b>R\$ 1.485.106,97</b>	<b>49,98%</b>	<b>R\$ 1.782.128,37</b>	



Prefeitura Municipal de  
**MONSENHOR TABOSA**  
Fazendo mais pela terra de todos nós.

OBRA: EXECUÇÃO DE SERVIÇOS DE PAVIMENTAÇÃO EM PISO INTERTRAVADO PARA TRÁFEGO DE VEÍCULOS, BEM COMO IMPLANTAÇÃO DE CICLOVIAS E ADEQUAÇÃO DE PASSEIOS E ACESSIBILIDADE EM DIVERSAS VIAS DA SEDE DO MUNICÍPIO DE MONSENHOR TABOSA-CE

LOCAL: DIVERSAS RUAS DA SEDE - MONSENHOR TABOSA - CE

FONTE: SEINFRA CE 28.1/SINAPI 202509 COM DESONERAÇÃO / LEIS SOCIAIS: HORISTA (84,44/92,17%) MENSALISTA (47,48/53,50%) / BDI SERVIÇOS (27,03%)

DATA: 24/03/2026

**CRONOGRAMA FÍSCO-FINANCEIRO**

ITEM	DESCRIÇÃO DO SERVIÇO	210 DIAS		240 DIAS		270 DIAS		300 DIAS		330 DIAS		360 DIAS		TOTAL COM BDI
		%	VALOR(R\$)	%	VALOR(R\$)	%	VALOR(R\$)	%	VALOR(R\$)	%	VALOR(R\$)	%	VALOR(R\$)	
1.0	ADMINISTRAÇÃO DA OBRA	8,33%	R\$ 8.477,77	8,33%	R\$ 8.477,77	8,34%	R\$ 8.487,95	8,34%	R\$ 8.487,95	8,34%	R\$ 8.487,95	8,34%	R\$ 8.487,95	R\$ 101.774,00
2.0	SERVIÇOS PRELIMINARES	8,33%	R\$ 116,45	8,33%	R\$ 116,45	8,34%	R\$ 116,59	8,34%	R\$ 116,59	8,34%	R\$ 116,59	8,34%	R\$ 116,59	R\$ 1.397,94
3.0	DEMOLIÇÕES E RETIRADAS	8,33%	R\$ 14.267,84	8,33%	R\$ 14.267,84	8,34%	R\$ 14.284,97	8,34%	R\$ 14.284,97	8,34%	R\$ 14.284,97	8,34%	R\$ 14.284,97	R\$ 171.282,60
4.0	PAVIMENTAÇÃO EM INTERTRAVADO	8,33%	R\$ 140.238,20	8,33%	R\$ 140.238,20	8,34%	R\$ 140.406,56	8,34%	R\$ 140.406,56	8,34%	R\$ 140.406,56	8,34%	R\$ 140.406,56	R\$ 1.683.531,86
5.0	DRENAGEM SUPERFICIAL	8,33%	R\$ 15.328,62	8,33%	R\$ 15.328,62	8,34%	R\$ 15.347,02	8,34%	R\$ 15.347,02	8,34%	R\$ 15.347,02	8,34%	R\$ 15.347,02	R\$ 184.017,04
6.0	PASSEIOS/ACESSIBILIDADE	8,33%	R\$ 43.324,20	8,33%	R\$ 43.324,20	8,34%	R\$ 43.376,21	8,34%	R\$ 43.376,21	8,34%	R\$ 43.376,21	8,34%	R\$ 43.376,21	R\$ 520.098,48
7.0	TRANSPORTE DE MATERIAIS E INSUMOS	8,33%	R\$ 29.594,56	8,33%	R\$ 29.594,56	8,34%	R\$ 29.630,09	8,34%	R\$ 29.630,09	8,34%	R\$ 29.630,09	8,34%	R\$ 29.630,09	R\$ 355.276,85
8.0	CICLOVIA	8,33%	R\$ 26.679,24	8,33%	R\$ 26.679,24	8,34%	R\$ 26.711,27	8,34%	R\$ 26.711,27	8,34%	R\$ 26.711,27	8,34%	R\$ 26.711,27	R\$ 320.279,04
9.0	SINALIZAÇÃO VERTICAL E HORIZONTAL	8,33%	R\$ 18.178,16	8,33%	R\$ 18.178,16	8,34%	R\$ 18.199,98	8,34%	R\$ 18.199,98	8,34%	R\$ 18.199,98	8,34%	R\$ 18.199,98	R\$ 218.225,20
10.0	LIMPEZA GERAL	8,33%	R\$ 816,34	8,33%	R\$ 816,34	8,34%	R\$ 817,32	8,34%	R\$ 817,32	8,34%	R\$ 817,32	8,34%	R\$ 817,32	R\$ 9.800,00
<b>TOTAL GERAL(R\$)</b>		<b>8,33%</b>	<b>R\$ 297.021,39</b>	<b>8,33%</b>	<b>R\$ 297.021,39</b>	<b>8,34%</b>	<b>R\$ 297.377,96</b>	<b>8,34%</b>	<b>R\$ 297.377,96</b>	<b>8,34%</b>	<b>R\$ 297.377,96</b>	<b>8,34%</b>	<b>R\$ 297.377,96</b>	<b>R\$ 3.565.683,01</b>
<b>TOTAL ACUMULADO (R\$)</b>		<b>58,31%</b>	<b>R\$ 2.079.149,76</b>	<b>66,64%</b>	<b>R\$ 2.376.171,16</b>	<b>74,98%</b>	<b>R\$ 2.673.549,12</b>	<b>83,32%</b>	<b>R\$ 2.970.927,08</b>	<b>91,66%</b>	<b>R\$ 3.268.305,05</b>	<b>100,00%</b>	<b>R\$ 3.565.683,01</b>	



**V6 CONSTRUTORA E ASSESSORIA**

Assinado digitalmente por VIVIANE MARTINS DE FARIAS:02941492364  
 ND: C=BR, O=ICP-Brasil, OU=Certificado Digital PF A1, OU=Videoconferencia, OU=27842417000158, OU=AC SyngularID Multipla, CN=VIVIANE MARTINS DE FARIAS:02941492364  
 Razão: Eu sou o autor deste documento  
 Localização:  
 Data: 2026.04.14 16:59:12-03'00'  
 Foxit PDF Reader Versão: 2024.1.0



## 8. COMPOSIÇÕES DE CUSTOS UNITÁRIOS





**OBRA: EXECUÇÃO DE SERVIÇOS DE PAVIMENTAÇÃO EM PISO INTERTRAVADO PARA TRÁFEGO DE VEÍCULOS, BEM COMO IMPLANTAÇÃO DE CICLOVIAS E ADEQUAÇÃO DE PASSEIOS E ACESSIBILIDADE EM DIVERSAS VIAS DA SEDE DO MUNICÍPIO DE MONSENHOR TABOSA-CE**

**LOCAL: DIVERSAS RUAS DA SEDE - MONSENHOR TABOSA - CE**

**DATA: 24/03/2026**

**COMPOSIÇÃO DE PREÇOS UNITÁRIOS**

**CXXX1 - ADMINISTRAÇÃO LOCAL DA OBRA - ENCARGOS (48,69%) INCORPORADOS NO PREÇO UNITÁRIO - %**

ITEM	FONTE	CODIGO	DESCRIÇÃO DOS SERVIÇOS	UNID.	QUANT.	VALORES		
						UNIT.	PARCIAL	TOTAL
1.0								R\$ 6.676,49
1.1	SEINFRA	18584	ENGENHEIRO JÚNIOR (COM ENCARGOS INCLUSOS)	HXMÊS	0,2500	R\$ 17.326,01	R\$ 4.331,50	
1.2	SEINFRA	18590	ENCARREGADO GERAL/MESTRE DE OBRA(COM ENCARGOS INCLUSOS)	HXMÊS	0,3800	R\$ 6.171,03	R\$ 2.344,99	
<b>TOTAL SIMPLES</b>								<b>R\$ 6.676,49</b>
<b>TOTAL PARA 12 MESES</b>								<b>R\$ 80.117,88</b>
<b>FRAÇÃO DE 100%</b>								<b>R\$ 801,18</b>
<b>TOTAL GERAL</b>								<b>R\$ 801,18</b>



**OBRA: EXECUÇÃO DE SERVIÇOS DE PAVIMENTAÇÃO EM PISO INTERTRAVADO PARA TRÁFEGO DE VEÍCULOS, BEM COMO IMPLANTAÇÃO DE CICLOVIAS E ADEQUAÇÃO DE PASSEIOS E ACESSIBILIDADE EM DIVERSAS VIAS DA SEDE DO MUNICÍPIO DE MONSENHOR TABOSA-CE**

**LOCAL: DIVERSAS RUAS DA SEDE - MONSENHOR TABOSA - CE**

**FONTE: SEINFRA CE 28.1/SINAPI 202509 COM DESONERAÇÃO / LEIS SOCIAIS: HORISTA (84,44/92,17%) MENSALISTA (47,48/53,50%) / BDI SERVIÇOS (27,03%)**

**DATA: 24/03/2026**

**COMPOSIÇÕES DE CUSTOS UNITÁRIOS**

**2.1. C1937 PLACAS PADRÃO DE OBRA (M2)**

Material	FONTE	UNID	COEFICIENTE	PREÇO UNITÁRIO	TOTAL
I0537 CHAPA DE AÇO GALVANIZADA ESP. 0.3MM	SEINFRA	M2	1,02000000	R\$ 39,03	R\$ 39,81
I1100 ESMALTE SINTETICO	SEINFRA	L	1,00000000	R\$ 31,88	R\$ 31,88
I1691 PONTALETE / BARROTE DE 3"x3"	SEINFRA	M	4,50000000	R\$ 16,09	R\$ 72,41
I1725 PREGO 15X15 (1.1/4" x 13) (APROXIMADAMENTE 672UN/KG)	SEINFRA	KG	0,15000000	R\$ 15,99	R\$ 2,40
<b>TOTAL Material:</b>					<b>R\$ 146,50</b>
Mão de Obra	FONTE	UNID	COEFICIENTE	PREÇO UNITÁRIO	TOTAL
I2543 SERVENTE	SEINFRA	H	2,00000000	R\$ 18,46	R\$ 36,92
<b>TOTAL Mão de Obra:</b>					<b>R\$ 36,92</b>
<b>VALOR:</b>					<b>183,41</b>

**3.1. C2940 RETIRADA DE PAVIMENTAÇÃO EM PARALELEPÍPEDO OU PEDRA TOSCA (M2)**

Mão de Obra	FONTE	UNID	COEFICIENTE	PREÇO UNITÁRIO	TOTAL
I2543 SERVENTE	SEINFRA	H	0,60000000	R\$ 18,46	R\$ 11,08
<b>TOTAL Mão de Obra:</b>					<b>R\$ 11,08</b>
<b>VALOR:</b>					<b>11,08</b>

**3.2. C1062 DEMOLIÇÃO DE PAVIMENTAÇÃO ASFÁLTICA C/MARTELETE PNEUMÁTICO (M2)**

Equipamento Custo Horário	FONTE	UNID	COEFICIENTE	PREÇO UNITÁRIO	TOTAL
I0728 COMPRESSOR DE AR 250 PCM (CHP)	SEINFRA	H	0,10000000	R\$ 135,21	R\$ 13,52
I0769 ROMPEDOR PNEUMÁTICO (CHP)	SEINFRA	H	0,30000000	R\$ 27,58	R\$ 8,28
<b>TOTAL Equipamento Custo Horário:</b>					<b>R\$ 21,80</b>
Mão de Obra	FONTE	UNID	COEFICIENTE	PREÇO UNITÁRIO	TOTAL
I2543 SERVENTE	SEINFRA	H	0,10000000	R\$ 18,46	R\$ 1,85
<b>TOTAL Mão de Obra:</b>					<b>R\$ 1,85</b>
<b>VALOR:</b>					<b>23,64</b>

**3.3. 104796 DEMOLIÇÃO DE GUIAS, SARJETAS OU SARJETÕES, DE FORMA MECANIZADA, SEM REAPROVEITAMENTO. AF\_09/2023 (M)**

Equipamento Custo Horário	FONTE	UNID	COEFICIENTE	PREÇO UNITÁRIO	TOTAL
90965 COMPRESSOR DE AR REBOCÁVEL, VAZÃO 89 PCM, PRESSÃO EFETIVA DE TRABALHO 102 PSI, MOTOR DIESEL, POTÊNCIA 20 CV - CHI DIURNO. AF 06/2015	SINAPI	CHI	0,06720000	R\$ 8,90	R\$ 0,60
90964 COMPRESSOR DE AR REBOCÁVEL, VAZÃO 89 PCM, PRESSÃO EFETIVA DE TRABALHO 102 PSI, MOTOR DIESEL, POTÊNCIA 20 CV - CHP DIURNO. AF 06/2015	SINAPI	CHP	0,08780000	R\$ 32,69	R\$ 2,87
5952 MARTELETE OU ROMPEDOR PNEUMÁTICO	SINAPI	CHI	0,06720000	R\$ 27,34	R\$ 1,84



**OBRA: EXECUÇÃO DE SERVIÇOS DE PAVIMENTAÇÃO EM PISO INTERTRAVADO PARA TRÁFEGO DE VEÍCULOS, BEM COMO IMPLANTAÇÃO DE CICLOVIAS E ADEQUAÇÃO DE PASSEIOS E ACESSIBILIDADE EM DIVERSAS VIAS DA SEDE DO MUNICÍPIO DE MONSENHOR TABOSA-CE**

**LOCAL: DIVERSAS RUAS DA SEDE - MONSENHOR TABOSA - CE**

**FONTE: SEINFRA CE 28.1/SINAPI 202509 COM DESONERAÇÃO / LEIS SOCIAIS: HORISTA (84,44/92,17%) MENSALISTA (47,48/53,50%) / BDI SERVIÇOS (27,03%)**

**DATA: 24/03/2026**

**COMPOSIÇÕES DE CUSTOS UNITÁRIOS**

5795	MARTELETE OU ROMPEDOR PNEUMÁTICO MANUAL, 28 KG, COM SILENCIADOR - CHP DIURNO. AF 07/2016	SINAPI	CHP	0,08780000	R\$ 27,96	R\$ 2,45
------	--	--------	-----	------------	-----------	----------

**TOTAL Equipamento Custo Horário: R\$ 7,76**

Mão de Obra com Encargos Complementares	FONTE	UNID	COEFICIENTE	PREÇO UNITÁRIO	TOTAL	
88309	PEDREIRO COM ENCARGOS COMPLEMENTARES	SINAPI	H	0,17590000	R\$ 28,20	R\$ 4,96
88316	SERVENTE COM ENCARGOS COMPLEMENTARES	SINAPI	H	0,07720000	R\$ 21,93	R\$ 1,69
<b>TOTAL Mão de Obra com Encargos</b>					<b>R\$ 6,65</b>	
<b>VALOR:</b>					<b>14,39</b>	

**3.4. C0702 CARGA MANUAL DE ENTULHO EM CAMINHÃO BASCULANTE (M3)**

Equipamento Custo Horário	FONTE	UNID	COEFICIENTE	PREÇO UNITÁRIO	TOTAL	
10578	CAMINHÃO BASCULANTE 6 M3 (CHI)	SEINFRA	H	0,24000000	R\$ 62,85	R\$ 15,08
<b>TOTAL Equipamento Custo Horário:</b>					<b>R\$ 15,08</b>	

Mão de Obra	FONTE	UNID	COEFICIENTE	PREÇO UNITÁRIO	TOTAL	
12543	SERVENTE	SEINFRA	H	0,72000000	R\$ 18,46	R\$ 13,29
<b>TOTAL Mão de Obra:</b>					<b>R\$ 13,29</b>	
<b>VALOR:</b>					<b>28,37</b>	

**3.5. C2531 TRANSPORTE DE MATERIAL, EXCETO ROCHA EM CAMINHÃO ATÉ 1KM (M3)**

Equipamento Custo Horário	FONTE	UNID	COEFICIENTE	PREÇO UNITÁRIO	TOTAL	
10690	CAMINHÃO BASCULANTE 6 M3 (CHP)	SEINFRA	H	0,03700000	R\$ 173,71	R\$ 6,43
<b>TOTAL Equipamento Custo Horário:</b>					<b>R\$ 6,43</b>	
<b>VALOR:</b>					<b>6,43</b>	

**4.1. C3782 PISO PRÉ-MOLDADO ARTICULADO E INTERTRAVADO DE 16 FACES - e = 8,0 cm (35 MPa) P/ TRÁFEGO PESADO (M2)**

Material	FONTE	UNID	COEFICIENTE	PREÇO UNITÁRIO	TOTAL	
10108	AREIA GROSSA	SEINFRA	M3	0,15000000	R\$ 119,58	R\$ 17,94
10805	CIMENTO PORTLAND	SEINFRA	KG	4,50000000	R\$ 0,71	R\$ 3,20
17004	PISO PRÉ-MOLDADO ARTICULADO E	SEINFRA	M2	1,05000000	R\$ 49,90	R\$ 52,40
<b>TOTAL Material:</b>					<b>R\$ 73,54</b>	

Mão de Obra	FONTE	UNID	COEFICIENTE	PREÇO UNITÁRIO	TOTAL	
10445	CALCETEIRO	SEINFRA	H	0,75000000	R\$ 24,16	R\$ 18,12
12543	SERVENTE	SEINFRA	H	1,00000000	R\$ 18,46	R\$ 18,46
<b>TOTAL Mão de Obra:</b>					<b>R\$ 36,58</b>	
<b>VALOR:</b>					<b>110,11</b>	

**4.2. C2864 LASTRO DE PÓ DE PEDRA (M3)**

Material	FONTE	UNID	COEFICIENTE	PREÇO UNITÁRIO	TOTAL	
12403	PÓ DE PEDRA	SEINFRA	M3	1,15000000	R\$ 77,13	R\$ 88,70
<b>TOTAL Material:</b>					<b>R\$ 88,70</b>	

Mão de Obra	FONTE	UNID	COEFICIENTE	PREÇO UNITÁRIO	TOTAL	
12543	SERVENTE	SEINFRA	H	1,30000000	R\$ 18,46	R\$ 24,00
<b>TOTAL Mão de Obra:</b>					<b>R\$ 24,00</b>	
<b>VALOR:</b>					<b>112,70</b>	

**5.1. C0365 BANQUETA/ MEIO FIO DE CONCRETO MOLDADO NO LOCAL (M)**

Material	FONTE	UNID	COEFICIENTE	PREÇO UNITÁRIO	TOTAL	
12544	FORMA METÁLICA P/BANQUETAS (ALUGUEL)	SEINFRA	M	1,00000000	R\$ 4,39	R\$ 4,39
<b>TOTAL Material:</b>					<b>R\$ 4,39</b>	



**OBRA: EXECUÇÃO DE SERVIÇOS DE PAVIMENTAÇÃO EM PISO INTERTRAVADO PARA TRÁFEGO DE VEÍCULOS, BEM COMO IMPLANTAÇÃO DE CICLOVIAS E ADEQUAÇÃO DE PASSEIOS E ACESSIBILIDADE EM DIVERSAS VIAS DA SEDE DO MUNICÍPIO DE MONSENHOR TABOSA-CE**

**LOCAL: DIVERSAS RUAS DA SEDE - MONSENHOR TABOSA - CE**

**FONTE: SEINFRA CE 28.1/SINAPI 202509 COM DESONERAÇÃO / LEIS SOCIAIS: HORISTA (84,44/92,17%) MENSALISTA (47,48/53,50%) / BDI SERVIÇOS (27,03%)**

**DATA: 24/03/2026**

**COMPOSIÇÕES DE CUSTOS UNITÁRIOS**

Mão de Obra		FONTE	UNID	COEFICIENTE	PREÇO UNITÁRIO	TOTAL
I2391	PEDREIRO	SEINFRA	H	0,15000000	R\$ 24,16	R\$ 3,62
I2543	SERVENTE	SEINFRA	H	0,25000000	R\$ 18,46	R\$ 4,62
<b>TOTAL Mão de Obra:</b>						<b>R\$ 8,24</b>
Serviço		FONTE	UNID	COEFICIENTE	PREÇO UNITÁRIO	TOTAL
C0588	CAIAÇÃO EM DUAS DEMÃOS COM SUPERCAL	SEINFRA	M2	0,25000000	R\$ 5,27	R\$ 1,32
C3268	CONCRETO P/VIBR., FCK=10MPa COM AGREGADO	SEINFRA	M3	0,03400000	R\$ 412,47	R\$ 14,02
C3211	ESCAVAÇÃO E CARGA DE MATERIAL DE JAZIDA	SEINFRA	M3	0,03700000	R\$ 4,81	R\$ 0,18
C2784	ESCAVAÇÃO MANUAL SOLO DE 1A.CAT. PROF. ATÉ 1.50m	SEINFRA	M3	0,01500000	R\$ 48,92	R\$ 0,73
<b>TOTAL Serviço:</b>						<b>R\$ 16,25</b>
<b>VALOR:</b>						<b>28,88</b>

**5.2. 94963 CONCRETO FCK = 15MPa, TRAÇO 1:3,4:3,5 (EM MASSA SECA DE CIMENTO/ AREIA MÉDIA/ BRITA 1) - PREPARO MECÂNICO COM BETONEIRA 400 L. AF\_05/2021 (M3)**

Equipamento Custo Horário		FONTE	UNID	COEFICIENTE	PREÇO UNITÁRIO	TOTAL
88831	BETONEIRA CAPACIDADE NOMINAL DE 400 L, CAPACIDADE DE MISTURA 280 L, MOTOR ELÉTRICO TRIFÁSICO POTÊNCIA DE 2 CV, SEM CARREGADOR - CHI DIURNO. AF_05/2023	SINAPI	CHI	0,71310000	R\$ 0,40	R\$ 0,29
88830	BETONEIRA CAPACIDADE NOMINAL DE 400 L, CAPACIDADE DE MISTURA 280 L, MOTOR ELÉTRICO TRIFÁSICO POTÊNCIA DE 2 CV, SEM CARREGADOR - CHP DIURNO. AF_05/2023	SINAPI	CHP	0,75630000	R\$ 2,02	R\$ 1,53
<b>TOTAL Equipamento Custo Horário:</b>						<b>R\$ 1,82</b>
Material		FONTE	UNID	COEFICIENTE	PREÇO UNITÁRIO	TOTAL
00000370	AREIA MEDIA - POSTO JAZIDA/FORNECEDOR (RETIRADO NA JAZIDA, SEM TRANSPORTE)	SINAPI	M3	0,80460000	R\$ 130,00	R\$ 104,60
00001379	CIMENTO PORTLAND COMPOSTO CP II-32	SINAPI	KG	273,06300000	R\$ 0,74	R\$ 202,07
00004721	PEDRA BRITADA N. 1 (9,5 A 19 MM) POSTO PEDREIRA/FORNECEDOR, SEM FRETE	SINAPI	M3	0,57920000	R\$ 111,01	R\$ 64,30
<b>TOTAL Material:</b>						<b>R\$ 370,97</b>
Mão de Obra com Encargos Complementares		FONTE	UNID	COEFICIENTE	PREÇO UNITÁRIO	TOTAL
88377	OPERADOR DE BETONEIRA, ESTACIONÁRIA/MISTURADOR COM ENCARGOS COMPLEMENTARES	SINAPI	H	1,46950000	R\$ 27,05	R\$ 39,75
88316	SERVENTE COM ENCARGOS COMPLEMENTARES	SINAPI	H	2,32750000	R\$ 21,93	R\$ 51,04
<b>TOTAL Mão de Obra com Encargos</b>						<b>R\$ 90,79</b>
<b>VALOR:</b>						<b>463,52</b>

**6.1. C0330 ATERRO C/COMPACTAÇÃO MANUAL S/CONTROLE, MAT. C/AQUISIÇÃO (M3)**

Material		FONTE	UNID	COEFICIENTE	PREÇO UNITÁRIO	TOTAL
I0111	AREIA VERMELHA	SEINFRA	M3	1,10000000	R\$ 70,00	R\$ 77,00
<b>TOTAL Material:</b>						<b>R\$ 77,00</b>
Mão de Obra		FONTE	UNID	COEFICIENTE	PREÇO UNITÁRIO	TOTAL
I2543	SERVENTE	SEINFRA	H	1,70000000	R\$ 18,46	R\$ 31,38
<b>TOTAL Mão de Obra:</b>						<b>R\$ 31,38</b>
<b>VALOR:</b>						<b>108,38</b>

**6.2. C1609 LASTRO DE CONCRETO INCLUINDO PREPARO E LANÇAMENTO (M3)**



**OBRA: EXECUÇÃO DE SERVIÇOS DE PAVIMENTAÇÃO EM PISO INTERTRAVADO PARA TRÁFEGO DE VEÍCULOS, BEM COMO IMPLANTAÇÃO DE CICLOVIAS E ADEQUAÇÃO DE PASSEIOS E ACESSIBILIDADE EM DIVERSAS VIAS DA SEDE DO MUNICÍPIO DE MONSENHOR TABOSA-CE**

**LOCAL: DIVERSAS RUAS DA SEDE - MONSENHOR TABOSA - CE**

**FONTE: SEINFRA CE 28.1/SINAPI 202509 COM DESONERAÇÃO / LEIS SOCIAIS: HORISTA (84,44/92,17%) MENSALISTA (47,48/53,50%) / BDI SERVIÇOS (27,03%)**

**DATA: 24/03/2026**

**COMPOSIÇÕES DE CUSTOS UNITÁRIOS**

Material	FORNTE	UNID	COEFICIENTE	PREÇO UNITÁRIO	TOTAL	
I0109	AREIA MEDIA	SEINFRA	M3	0,69800000	R\$ 83,58	R\$ 58,34
I0280	BRITA	SEINFRA	M3	0,87800000	R\$ 100,50	R\$ 88,24
I0805	CIMENTO PORTLAND	SEINFRA	KG	220,00000000	R\$ 0,71	R\$ 156,20
<b>TOTAL Material:</b>					<b>R\$ 302,78</b>	
Mão de Obra	FORNTE	UNID	COEFICIENTE	PREÇO UNITÁRIO	TOTAL	
I2391	PEDREIRO	SEINFRA	H	2,00000000	R\$ 24,16	R\$ 48,32
I2543	SERVENTE	SEINFRA	H	16,00000000	R\$ 18,46	R\$ 295,36
<b>TOTAL Mão de Obra:</b>					<b>R\$ 343,68</b>	
<b>VALOR:</b>					<b>646,46</b>	

**6.3. C3270 CONCRETO P/VIBR., FCK=15MPa COM AGREGADO PRODUZIDO (S/ TRANSP.) (M3)**

Equipamento Custo Horário	FORNTE	UNID	COEFICIENTE	PREÇO UNITÁRIO	TOTAL	
I0566	BETONEIRA COM MOTOR A DIESEL (CHI)	SEINFRA	H	0,00000000	R\$ 22,81	R\$ 0,00
I0680	BETONEIRA COM MOTOR A DIESEL (CHP)	SEINFRA	H	1,00000000	R\$ 29,10	R\$ 29,10
<b>TOTAL Equipamento Custo Horário:</b>					<b>R\$ 29,10</b>	
Material	FORNTE	UNID	COEFICIENTE	PREÇO UNITÁRIO	TOTAL	
I0805	CIMENTO PORTLAND	SEINFRA	KG	294,00000000	R\$ 0,71	R\$ 208,74
<b>TOTAL Material:</b>					<b>R\$ 208,74</b>	
Mão de Obra	FORNTE	UNID	COEFICIENTE	PREÇO UNITÁRIO	TOTAL	
I2543	SERVENTE	SEINFRA	H	6,00000000	R\$ 18,46	R\$ 110,76
<b>TOTAL Mão de Obra:</b>					<b>R\$ 110,76</b>	
Serviço	FORNTE	UNID	COEFICIENTE	PREÇO UNITÁRIO	TOTAL	
C3130	AREIA DE RIO - EXTRAÇÃO	SEINFRA	M3	0,88700000	R\$ 8,80	R\$ 7,81
C3253	BRITA PRODUZIDA PARA USOS DIVERSOS	SEINFRA	M3	0,83600000	R\$ 100,70	R\$ 84,19
<b>TOTAL Serviço:</b>					<b>R\$ 92,00</b>	
<b>VALOR:</b>					<b>440,58</b>	

**6.4. C1604 LANÇAMENTO E APLICAÇÃO DE CONCRETO S/ ELEVAÇÃO (M3)**

Mão de Obra	FORNTE	UNID	COEFICIENTE	PREÇO UNITÁRIO	TOTAL	
I2391	PEDREIRO	SEINFRA	H	2,00000000	R\$ 24,16	R\$ 48,32
I2543	SERVENTE	SEINFRA	H	6,00000000	R\$ 18,46	R\$ 110,76
<b>TOTAL Mão de Obra:</b>					<b>R\$ 159,08</b>	
<b>VALOR:</b>					<b>159,08</b>	

**6.5. C1919 PISO INDUSTRIAL NATURAL ESP.= 12mm, INCLUS. POLIMENTO (EXTERNO) (M2)**

Equipamento Custo Horário	FORNTE	UNID	COEFICIENTE	PREÇO UNITÁRIO	TOTAL	
I0748	MÁQUINA DE POLIR (CHP)	SEINFRA	H	0,80000000	R\$ 1,40	R\$ 1,12
<b>TOTAL Equipamento Custo Horário:</b>					<b>R\$ 1,12</b>	
Material	FORNTE	UNID	COEFICIENTE	PREÇO UNITÁRIO	TOTAL	
I0034	AGREGADO DE ALTA RESISTÊNCIA PARA PISOS	SEINFRA	KG	21,00000000	R\$ 0,48	R\$ 10,08
I0108	AREIA GROSSA	SEINFRA	M3	0,03000000	R\$ 119,58	R\$ 3,59
I0508	CERA	SEINFRA	KG	0,10000000	R\$ 20,00	R\$ 2,00
I0805	CIMENTO PORTLAND	SEINFRA	KG	26,58000000	R\$ 0,71	R\$ 18,87
I1101	ESMERIL N.36	SEINFRA	UN	0,10000000	R\$ 45,11	R\$ 4,51
I1102	ESMERIL N.60	SEINFRA	UN	0,05000000	R\$ 45,90	R\$ 2,30
I1316	JUNTA PLASTICA 'I' 27MM PARA PISOS	SEINFRA	M	2,50000000	R\$ 1,64	R\$ 4,10
<b>TOTAL Material:</b>					<b>R\$ 45,45</b>	
Mão de Obra	FORNTE	UNID	COEFICIENTE	PREÇO UNITÁRIO	TOTAL	



**OBRA: EXECUÇÃO DE SERVIÇOS DE PAVIMENTAÇÃO EM PISO INTERTRAVADO PARA TRÁFEGO DE VEÍCULOS, BEM COMO IMPLANTAÇÃO DE CICLOVIAS E ADEQUAÇÃO DE PASSEIOS E ACESSIBILIDADE EM DIVERSAS VIAS DA SEDE DO MUNICÍPIO DE MONSENHOR TABOSA-CE**

**LOCAL: DIVERSAS RUAS DA SEDE - MONSENHOR TABOSA - CE**

**FONTE: SEINFRA CE 28.1/SINAPI 202509 COM DESONERAÇÃO / LEIS SOCIAIS: HORISTA (84,44/92,17%) MENSALISTA (47,48/53,50%) / BDI SERVIÇOS (27,03%)**

**DATA: 24/03/2026**

COMPOSIÇÕES DE CUSTOS UNITÁRIOS						
I1227	GRANITEIRO / MARMORISTA	SEINFRA	H	0,50000000	R\$ 24,16	R\$ 12,08
I2391	PEDREIRO	SEINFRA	H	1,20000000	R\$ 24,16	R\$ 28,99
I2543	SERVENTE	SEINFRA	H	1,20000000	R\$ 18,46	R\$ 22,15
<b>TOTAL Mão de Obra:</b>						<b>R\$ 63,22</b>
<b>VALOR:</b>						<b>109,79</b>

**6.6. C5028 PISO INTERTRAVADO TIPO TIJOLINHO (20 X 10 X 4CM), CINZA - COMPACTAÇÃO MECANIZADA (M2)**

Equipamento	Custo Horário	FONTE	UNID	COEFICIENTE	PREÇO UNITÁRIO	TOTAL
I0612	COMPACTADOR DE PLACA VIBRATÓRIA HP 7 (CHI)	SEINFRA	H	0,07570000	R\$ 32,38	R\$ 2,45
I0725	COMPACTADOR DE PLACA VIBRATÓRIA HP 7 (CHP)	SEINFRA	H	0,00410000	R\$ 49,09	R\$ 0,20
<b>TOTAL Equipamento Custo Horário:</b>						<b>R\$ 2,65</b>

Material	FONTE	UNID	COEFICIENTE	PREÇO UNITÁRIO	TOTAL	
I0109	AREIA MEDIA	SEINFRA	M3	0,05680000	R\$ 83,58	R\$ 4,75
I2403	PÓ DE PEDRA	SEINFRA	M3	0,00650000	R\$ 77,13	R\$ 0,50
I9513	TIJOLINHO (20 X 10 X 4CM), COR NATURAL	SEINFRA	UN	51,00000000	R\$ 0,71	R\$ 36,21
<b>TOTAL Material:</b>						<b>R\$ 41,46</b>

Mão de Obra	FONTE	UNID	COEFICIENTE	PREÇO UNITÁRIO	TOTAL	
I0445	CALCETEIRO	SEINFRA	H	0,15950000	R\$ 24,16	R\$ 3,85
I2543	SERVENTE	SEINFRA	H	0,15950000	R\$ 18,46	R\$ 2,94
<b>TOTAL Mão de Obra:</b>						<b>R\$ 6,79</b>
<b>VALOR:</b>						<b>50,91</b>

**6.7. C2864 LASTRO DE PÓ DE PEDRA (M3)**

Material	FONTE	UNID	COEFICIENTE	PREÇO UNITÁRIO	TOTAL	
I2403	PÓ DE PEDRA	SEINFRA	M3	1,15000000	R\$ 77,13	R\$ 88,70
<b>TOTAL Material:</b>						<b>R\$ 88,70</b>

Mão de Obra	FONTE	UNID	COEFICIENTE	PREÇO UNITÁRIO	TOTAL	
I2543	SERVENTE	SEINFRA	H	1,30000000	R\$ 18,46	R\$ 24,00
<b>TOTAL Mão de Obra:</b>						<b>R\$ 24,00</b>
<b>VALOR:</b>						<b>112,70</b>

**6.8. C4624 PISO PODOTÁTIL EXTERNO EM PMC ESP. 3CM, ASSENTADO COM ARGAMASSA (FORNECIMENTO E ASSENTAMENTO) (M2)**

Material	FONTE	UNID	COEFICIENTE	PREÇO UNITÁRIO	TOTAL	
I0109	AREIA MEDIA	SEINFRA	M3	0,01820000	R\$ 83,58	R\$ 1,52
I0441	CAL HIDRATADA	SEINFRA	KG	2,73000000	R\$ 0,96	R\$ 2,62
I0805	CIMENTO PORTLAND	SEINFRA	KG	2,80000000	R\$ 0,71	R\$ 1,99
I8623	PISO TÁTIL ALERTA OU DIRECIONAL EM PMC (CONCRETO) ESP. 3cm	SEINFRA	M2	1,10000000	R\$ 67,38	R\$ 74,12
<b>TOTAL Material:</b>						<b>R\$ 80,25</b>

Mão de Obra	FONTE	UNID	COEFICIENTE	PREÇO UNITÁRIO	TOTAL	
I1328	LADRILHISTA	SEINFRA	H	1,60000000	R\$ 24,16	R\$ 38,66
I2543	SERVENTE	SEINFRA	H	1,25000000	R\$ 18,46	R\$ 23,08
<b>TOTAL Mão de Obra:</b>						<b>R\$ 61,74</b>
<b>VALOR:</b>						<b>141,98</b>

**7.1. 95876 TRANSPORTE COM CAMINHÃO BASCULANTE DE 14 M³, EM VIA URBANA PAVIMENTADA, DMT ATÉ 30 KM (UNIDADE: M3XKM). AF\_07/2020 (M3XKM)**

Equipamento	Custo Horário	FONTE	UNID	COEFICIENTE	PREÇO UNITÁRIO	TOTAL
89877	CAMINHÃO BASCULANTE 14 M3, COM CAVALO	SINAPI	CHI	0,00250000	R\$ 91,22	R\$ 0,23



**OBRA: EXECUÇÃO DE SERVIÇOS DE PAVIMENTAÇÃO EM PISO INTERTRAVADO PARA TRÁFEGO DE VEÍCULOS, BEM COMO IMPLANTAÇÃO DE CICLOVIAS E ADEQUAÇÃO DE PASSEIOS E ACESSIBILIDADE EM DIVERSAS VIAS DA SEDE DO MUNICÍPIO DE MONSENHOR TABOSA-CE**

**LOCAL: DIVERSAS RUAS DA SEDE - MONSENHOR TABOSA - CE**

**FONTE: SEINFRA CE 28.1/SINAPI 202509 COM DESONERAÇÃO / LEIS SOCIAIS: HORISTA (84,44/92,17%) MENSALISTA (47,48/53,50%) / BDI SERVIÇOS (27,03%)**

**DATA: 24/03/2026**

**COMPOSIÇÕES DE CUSTOS UNITÁRIOS**

89876	CAMINHÃO BASCULANTE 14 M3, COM CAVALO	SINAPI	CHP	0,00590000	R\$ 335,23	R\$ 1,98
<b>TOTAL Equipamento Custo Horário:</b>						<b>R\$ 2,21</b>
<b>VALOR:</b>						<b>2,19</b>

**7.2. 95595 TRANSPORTE COM CAMINHÃO BASCULANTE DE 14 M<sup>3</sup>, EM VIA URBANA PAVIMENTADA, ADICIONAL PARA DMT EXCEDENTE A 30 KM (UNIDADE: M3XKM). AF\_07/2020 (M3XKM)**

Equipamento Custo Horário	FONTE	UNID	COEFICIENTE	PREÇO UNITÁRIO	TOTAL	
89877	CAMINHÃO BASCULANTE 14 M3, COM CAVALO	SINAPI	CHI	0,00100000	R\$ 91,22	R\$ 0,09
89876	CAMINHÃO BASCULANTE 14 M3, COM CAVALO MECÂNICO DE CAPACIDADE MÁXIMA DE TRACÇÃO COMBINADO DE 36000 KG, POTÊNCIA 286 CV, INCLUSIVE SEMIREBOQUE COM CAÇAMBA METÁLICA - CHP DIURNO. AF_12/2014	SINAPI	CHP	0,00240000	R\$ 335,23	R\$ 0,80
<b>TOTAL Equipamento Custo Horário:</b>						<b>R\$ 0,89</b>
<b>VALOR:</b>						<b>0,89</b>

**7.3. 100947 TRANSPORTE COM CAMINHÃO CARROCERIA 9T, EM VIA URBANA PAVIMENTADA, DMT ATÉ 30KM (UNIDADE: TXKM). AF\_07/2020 (TXKM)**

Equipamento Custo Horário	FONTE	UNID	COEFICIENTE	PREÇO UNITÁRIO	TOTAL	
5826	CAMINHÃO TOCO, PBT 16.000 KG, CARGA ÚTIL	SINAPI	CHI	0,00400000	R\$ 64,85	R\$ 0,26
5824	CAMINHÃO TOCO, PBT 16.000 KG, CARGA ÚTIL MÁX. 10.685 KG, DIST. ENTRE EIXOS 4,8 M, POTÊNCIA 189 CV, INCLUSIVE CARROCERIA FIXA ABERTA DE MADEIRA P/ TRANSPORTE GERAL DE CARGA SECA, DIMEN. APROX. 2,5 X 7,00 X 0,50 M - CHP DIURNO. AF_06/2014	SINAPI	CHP	0,00930000	R\$ 220,63	R\$ 2,05
<b>TOTAL Equipamento Custo Horário:</b>						<b>R\$ 2,31</b>
<b>VALOR:</b>						<b>2,30</b>

**7.4. 100948 TRANSPORTE COM CAMINHÃO CARROCERIA 9T, EM VIA URBANA PAVIMENTADA, ADICIONAL PARA DMT EXCEDENTE A 30 KM (UNIDADE: TXKM). AF\_07/2020 (TXKM)**

Equipamento Custo Horário	FONTE	UNID	COEFICIENTE	PREÇO UNITÁRIO	TOTAL	
5826	CAMINHÃO TOCO, PBT 16.000 KG, CARGA ÚTIL	SINAPI	CHI	0,00160000	R\$ 64,85	R\$ 0,10
5824	CAMINHÃO TOCO, PBT 16.000 KG, CARGA ÚTIL MÁX. 10.685 KG, DIST. ENTRE EIXOS 4,8 M, POTÊNCIA 189 CV, INCLUSIVE CARROCERIA FIXA ABERTA DE MADEIRA P/ TRANSPORTE GERAL DE CARGA SECA, DIMEN. APROX. 2,5 X 7,00 X 0,50 M - CHP DIURNO. AF_06/2014	SINAPI	CHP	0,00370000	R\$ 220,63	R\$ 0,82
<b>TOTAL Equipamento Custo Horário:</b>						<b>R\$ 0,92</b>
<b>VALOR:</b>						<b>0,91</b>

**8.1. C0330 ATERRO C/COMPACTAÇÃO MANUAL S/CONTROLE, MAT. C/AQUISIÇÃO (M3)**

Material	FONTE	UNID	COEFICIENTE	PREÇO UNITÁRIO	TOTAL	
I0111	AREIA VERMELHA	SEINFRA	M3	1,10000000	R\$ 70,00	R\$ 77,00
<b>TOTAL Material:</b>						<b>R\$ 77,00</b>
Mão de Obra	FONTE	UNID	COEFICIENTE	PREÇO UNITÁRIO	TOTAL	
I2543	SERVENTE	SEINFRA	H	1,70000000	R\$ 18,46	R\$ 31,38
<b>TOTAL Mão de Obra:</b>						<b>R\$ 31,38</b>
<b>VALOR:</b>						<b>108,38</b>

**8.2. 94992 EXECUÇÃO DE PASSEIO (CALÇADA) OU PISO DE CONCRETO COM CONCRETO MOLDADO IN LOCO, FEITO EM OBRA, ACABAMENTO CONVENCIONAL, ESPESSURA 6 CM, ARMADO. AF\_08/2022 (M2)**



**OBRA: EXECUÇÃO DE SERVIÇOS DE PAVIMENTAÇÃO EM PISO INTERTRAVADO PARA TRÁFEGO DE VEÍCULOS, BEM COMO IMPLANTAÇÃO DE CICLOVIAS E ADEQUAÇÃO DE PASSEIOS E ACESSIBILIDADE EM DIVERSAS VIAS DA SEDE DO MUNICÍPIO DE MONSENHOR TABOSA-CE**

**LOCAL: DIVERSAS RUAS DA SEDE - MONSENHOR TABOSA - CE**

**FONTE: SEINFRA CE 28.1/SINAPI 202509 COM DESONERAÇÃO / LEIS SOCIAIS: HORISTA (84,44/92,17%) MENSALISTA (47,48/53,50%) / BDI SERVIÇOS (27,03%)**

**DATA: 24/03/2026**

**COMPOSIÇÕES DE CUSTOS UNITÁRIOS**

Material		FONTE	UNID	COEFICIENTE	PREÇO UNITÁRIO	TOTAL
00005068	PREGO DE ACO POLIDO COM CABECA 17 X 21 (2 X	SINAPI	KG	0,02400000	R\$ 14,19	R\$ 0,34
00004517	SARRAFO *2,5 X 7,5* CM EM PINUS, MISTA OU	SINAPI	M	0,45000000	R\$ 3,87	R\$ 1,74
00007156	TELA DE ACO SOLDADA NERVURADA, CA-60, Q-	SINAPI	M2	1,08160000	R\$ 23,27	R\$ 25,17
<b>TOTAL Material:</b>						<b>R\$ 27,25</b>

Mão de Obra com Encargos Complementares		FONTE	UNID	COEFICIENTE	PREÇO UNITÁRIO	TOTAL
88262	CARPINTEIRO DE FORMAS COM ENCARGOS COMPLEMENTARES	SINAPI	H	0,09760000	R\$ 27,79	R\$ 2,71
88309	PEDREIRO COM ENCARGOS COMPLEMENTARES	SINAPI	H	0,14830000	R\$ 28,20	R\$ 4,18
88316	SERVENTE COM ENCARGOS COMPLEMENTARES	SINAPI	H	0,24590000	R\$ 21,93	R\$ 5,39
<b>TOTAL Mão de Obra com Encargos</b>						<b>R\$ 12,28</b>

Serviço		FONTE	UNID	COEFICIENTE	PREÇO UNITÁRIO	TOTAL
94964	CONCRETO FCK = 20MPA, TRAÇO 1:2,7:3 (EM MASSA SECA DE CIMENTO/ AREIA MÉDIA/ BRITA 1) - PREPARO MECÂNICO COM BETONEIRA 400 L. AF_05/2021	SINAPI	M3	0,07390000	R\$ 503,35	R\$ 37,20
<b>TOTAL Serviço:</b>						<b>R\$ 37,20</b>
<b>VALOR:</b>						<b>76,71</b>

**9.1. C3220 FAIXA.HORIZONTAL/TINTA REFLETIVA/RESINA ACRÍLICA (M2)**

Equipamento Custo Horário		FONTE	UNID	COEFICIENTE	PREÇO UNITÁRIO	TOTAL
I0583	CAMINHÃO C/CARROCERIA DE MADEIRA HP 92	SEINFRA	H	0,00000000	R\$ 49,97	R\$ 0,00
I0704	CAMINHÃO C/CARROCERIA DE MADEIRA HP 92 (CHP)	SEINFRA	H	0,00714286	R\$ 122,91	R\$ 0,88
I0638	MÁQUINA P/PINT. FAIXAS SINAL. AUTOPR. (CHI)	SEINFRA	H	0,00142857	R\$ 110,71	R\$ 0,16
I0752	MÁQUINA P/PINT. FAIXAS SINAL. AUTOPR. (CHP)	SEINFRA	H	0,00571429	R\$ 220,51	R\$ 1,26
I0673	VEÍCULO UTILITÁRIO KOMBI (CHI)	SEINFRA	H	0,00142857	R\$ 24,35	R\$ 0,03
I0786	VEÍCULO UTILITÁRIO KOMBI (CHP)	SEINFRA	H	0,00571429	R\$ 78,09	R\$ 0,45
<b>TOTAL Equipamento Custo Horário:</b>						<b>R\$ 2,78</b>

Material		FONTE	UNID	COEFICIENTE	PREÇO UNITÁRIO	TOTAL
I2521	MICRO ESFERA DE VIDRO	SEINFRA	KG	0,55000000	R\$ 7,28	R\$ 4,00
I2533	SOLVENTE (TOLUENO)	SEINFRA	L	0,04000000	R\$ 13,34	R\$ 0,53
I2540	TINTA REFLETIVA RESINA ACRÍLICA (P/SINALIZAÇÃO)	SEINFRA	L	0,60000000	R\$ 30,40	R\$ 18,24
<b>TOTAL Material:</b>						<b>R\$ 22,77</b>

Mão de Obra		FONTE	UNID	COEFICIENTE	PREÇO UNITÁRIO	TOTAL
I2543	SERVENTE	SEINFRA	H	0,05714286	R\$ 18,46	R\$ 1,05
I2567	TECNICO PRE MARCADOR	SEINFRA	H	0,00714286	R\$ 29,27	R\$ 0,21
<b>TOTAL Mão de Obra:</b>						<b>R\$ 1,26</b>
<b>VALOR:</b>						<b>26,82</b>

**9.2. C3237 SÍMBOLOS NO PAVIMENTO/RESINA ACRÍLICA À BASE D'ÁGUA (M2)**

Equipamento Custo Horário		FONTE	UNID	COEFICIENTE	PREÇO UNITÁRIO	TOTAL
I0583	CAMINHÃO C/CARROCERIA DE MADEIRA HP 92	SEINFRA	H	0,01333333	R\$ 49,97	R\$ 0,67
I0704	CAMINHÃO C/CARROCERIA DE MADEIRA HP 92 (CHP)	SEINFRA	H	0,00888889	R\$ 122,91	R\$ 1,09
I0638	MÁQUINA P/PINT. FAIXAS SINAL. AUTOPR. (CHI)	SEINFRA	H	0,01555556	R\$ 110,71	R\$ 1,72
I0752	MÁQUINA P/PINT. FAIXAS SINAL. AUTOPR. (CHP)	SEINFRA	H	0,00666667	R\$ 220,51	R\$ 1,47
<b>TOTAL Equipamento Custo Horário:</b>						<b>R\$ 4,95</b>



**OBRA: EXECUÇÃO DE SERVIÇOS DE PAVIMENTAÇÃO EM PISO INTERTRAVADO PARA TRÁFEGO DE VEÍCULOS, BEM COMO IMPLANTAÇÃO DE CICLOVIAS E ADEQUAÇÃO DE PASSEIOS E ACESSIBILIDADE EM DIVERSAS VIAS DA SEDE DO MUNICÍPIO DE MONSENHOR TABOSA-CE**

**LOCAL: DIVERSAS RUAS DA SEDE - MONSENHOR TABOSA - CE**

**FONTE: SEINFRA CE 28.1/SINAPI 202509 COM DESONERAÇÃO / LEIS SOCIAIS: HORISTA (84,44/92,17%) MENSALISTA (47,48/53,50%) / BDI SERVIÇOS (27,03%)**

**DATA: 24/03/2026**

**COMPOSIÇÕES DE CUSTOS UNITÁRIOS**

Material	FONTE	UNID	COEFICIENTE	PREÇO UNITÁRIO	TOTAL
I2521 MICRO ESFERA DE VIDRO	SEINFRA	KG	0,55000000	R\$ 7,28	R\$ 4,00
I2541 TINTA REFLETIVA/RESINA ACRÍLICA A BASE D'AGUA	SEINFRA	L	0,58000000	R\$ 15,99	R\$ 9,27

**TOTAL Material: R\$ 13,27**

Mão de Obra	FONTE	UNID	COEFICIENTE	PREÇO UNITÁRIO	TOTAL
I2543 SERVENTE	SEINFRA	H	0,17777778	R\$ 18,46	R\$ 3,28

**TOTAL Mão de Obra: R\$ 3,28**

**VALOR: 21,51**

**9.3. C3354 PLACA DE REGULAMENTAÇÃO/ADVERTÊNCIA REFLETIVA EM ALUMÍNIO (M2)**

Equipamento Custo Horário	FONTE	UNID	COEFICIENTE	PREÇO UNITÁRIO	TOTAL
I0581 CAMINHÃO C/CARROCERIA DE MADEIRA HP 136 (CHI)	SEINFRA	H	0,90000000	R\$ 63,30	R\$ 56,97
I0703 CAMINHÃO C/CARROCERIA DE MADEIRA HP 136	SEINFRA	H	0,10000000	R\$ 172,35	R\$ 17,23

**TOTAL Equipamento Custo Horário: R\$ 74,20**

Material	FONTE	UNID	COEFICIENTE	PREÇO UNITÁRIO	TOTAL
I2525 PARAFUSO C/PORCA E ARRUELA DE 1/4X1 1/2"	SEINFRA	UN	2,00000000	R\$ 0,60	R\$ 1,20
I2526 PARAFUSO C/PORCA E ARRUELA DE 5/16X3 1/2"	SEINFRA	UN	3,00000000	R\$ 1,04	R\$ 3,12
I2696 PLACA REFLETIVA DE ALUMÍNIO	SEINFRA	M2	1,00000000	R\$ 720,00	R\$ 720,00
I0198 PONTALETE / BARROTE DE 3"x3" - APARELHADO	SEINFRA	M	3,00000000	R\$ 22,11	R\$ 66,33
I2542 TRAVESSA DE MADEIRA C/SECAO DE 3"x1 1/2"	SEINFRA	M	1,00000000	R\$ 10,49	R\$ 10,49

**TOTAL Material: R\$ 801,14**

Mão de Obra	FONTE	UNID	COEFICIENTE	PREÇO UNITÁRIO	TOTAL
I0498 CARPINTEIRO	SEINFRA	H	0,10000000	R\$ 24,16	R\$ 2,42
I2543 SERVENTE	SEINFRA	H	1,00000000	R\$ 18,46	R\$ 18,46

**TOTAL Mão de Obra: R\$ 20,88**

Serviço	FONTE	UNID	COEFICIENTE	PREÇO UNITÁRIO	TOTAL
C3268 CONCRETO P/VIBR., FCK=10MPa COM AGREGADO PRODUZIDO (S/TRANSP.)	SEINFRA	M3	0,01800000	R\$ 412,47	R\$ 7,42

**TOTAL Serviço: R\$ 7,42**

**VALOR: 903,64**

**9.4. C4528 TACHÃO REFLETIVO BIDIRECIONAL: FORNECIMENTO/APLICAÇÃO (UN)**

Equipamento Custo Horário	FONTE	UNID	COEFICIENTE	PREÇO UNITÁRIO	TOTAL
I0704 CAMINHÃO C/CARROCERIA DE MADEIRA HP 92 (CHP)	SEINFRA	H	0,04000000	R\$ 122,91	R\$ 4,92

**TOTAL Equipamento Custo Horário: R\$ 4,92**

Material	FONTE	UNID	COEFICIENTE	PREÇO UNITÁRIO	TOTAL
I8363 TACHÕES BIDIRECIONAIS	SEINFRA	UN	1,00000000	R\$ 51,89	R\$ 51,89

**TOTAL Material: R\$ 51,89**

Mão de Obra	FONTE	UNID	COEFICIENTE	PREÇO UNITÁRIO	TOTAL
I2391 PEDREIRO	SEINFRA	H	0,04000000	R\$ 24,16	R\$ 0,97
I2543 SERVENTE	SEINFRA	H	0,20000000	R\$ 18,46	R\$ 3,69

**TOTAL Mão de Obra: R\$ 4,66**

**VALOR: 61,46**

**9.5. C4527 TACHA REFLETIVA BIDIRECIONAL: FORNECIMENTO/APLICAÇÃO (UN)**

Equipamento Custo Horário	FONTE	UNID	COEFICIENTE	PREÇO UNITÁRIO	TOTAL
---------------------------	-------	------	-------------	----------------	-------



**OBRA: EXECUÇÃO DE SERVIÇOS DE PAVIMENTAÇÃO EM PISO INTERTRAVADO PARA TRÁFEGO DE VEÍCULOS, BEM COMO IMPLANTAÇÃO DE CICLOVIAS E ADEQUAÇÃO DE PASSEIOS E ACESSIBILIDADE EM DIVERSAS VIAS DA SEDE DO MUNICÍPIO DE MONSENHOR TABOSA-CE**

**LOCAL: DIVERSAS RUAS DA SEDE - MONSENHOR TABOSA - CE**

**FONTE: SEINFRA CE 28.1/SINAPI 202509 COM DESONERAÇÃO / LEIS SOCIAIS: HORISTA (84,44/92,17%) MENSALISTA (47,48/53,50%) / BDI SERVIÇOS (27,03%)**

**DATA: 24/03/2026**

**COMPOSIÇÕES DE CUSTOS UNITÁRIOS**

I0704	CAMINHÃO C/CARROCERIA DE MADEIRA HP 92 (CHP)	SEINFRA	H	0,02500000	R\$ 122,91	R\$ 3,07
-------	--	---------	---	------------	------------	----------

**TOTAL Equipamento Custo Horário: R\$ 3,07**

Material	FONTE	UNID	COEFICIENTE	PREÇO UNITÁRIO	TOTAL
I8362	TACHAS BIDIRECIONAIS	SEINFRA	UN	1,00000000	R\$ 20,44

**TOTAL Material: R\$ 20,44**

Mão de Obra	FONTE	UNID	COEFICIENTE	PREÇO UNITÁRIO	TOTAL
I2391	PEDREIRO	SEINFRA	H	0,02500000	R\$ 24,16
I2543	SERVENTE	SEINFRA	H	0,14000000	R\$ 18,46

**TOTAL Mão de Obra: R\$ 3,18**

**VALOR: 26,70**

**10.1. C3447 LIMPEZA DE PISO EM ÁREA URBANIZADA (M2)**

Mão de Obra	FONTE	UNID	COEFICIENTE	PREÇO UNITÁRIO	TOTAL
I2543	SERVENTE	SEINFRA	H	0,07500000	R\$ 18,46

**TOTAL Mão de Obra: R\$ 1,38**

**VALOR: 1,38**



**V6 CONSTRUTORA E ASSESSORIA**

Assinado digitalmente por VIVIANE MARTINS DE FARIAS:02941492364  
 ND: C=BR, O=ICP-Brasil, OU=Certificado Digital PF A1, OU=Videoconferencia, OU=27842417000158, OU=AC SyngularID Multipla, CN=VIVIANE MARTINS DE FARIAS:02941492364  
 Razão: Eu sou o autor deste documento  
 Localização:  
 Data: 2026.04.14 16:59:44-03'00'  
 Foxit PDF Reader Versão: 2024.1.0



## **9. COMPOSIÇÃO DE BDI (BENEFÍCIOS E DESPESAS INDIRETAS)**





Prefeitura Municipal de  
**MONSENHOR TABOSA**  
Fazendo mais pela terra de todos nós.

### COMPOSIÇÃO DE BDI

COD	DESCRIÇÃO	%
	<b>Despesas Indiretas</b>	
AC	Administração central	4,67
DF	Despesas financeiras	1,21
R	Riscos	0,97
	<b>Benefício</b>	
S + G	Garantia/seguros	0,74
L	Lucro	8,13
I	Impostos	8,35
	PIS	0,65
	COFINS	3,00
	ISS	2,00
	CPRB ( 2,70%, Apenas quando tiver desoneração INSS)	2,70
	<b>TOTAL DOS IMPOSTOS</b>	<b>8,35</b>
	<b>BDI =</b>	<b>27,03%</b>

$$BDI = \frac{(1 + AC + S + R + G)(1 + DF)(1 + L)}{(1 - I)} - 1$$

MONSENHOR TABOSA, 24/03/2026



**V6 CONSTRUTORA E ASSESSORIA**

Assinado digitalmente por VIVIANE MARTINS DE  
FARIAS:02941492364  
ND: C=BR, O=ICP-Brasil, OU=Certificado Digital PF  
A1, OU=Videoconferencia, OU=27842417000158, OU=  
AC SyngularID Multipla, CN=VIVIANE MARTINS DE  
FARIAS:02941492364  
Razão: Eu sou o autor deste documento  
Localização:  
Data: 2026.04.14 17:00:16-03'00'  
Foxit PDF Reader Versão: 2024.1.0



# 10. TABELA DE ENCARGOS SOCIAIS





Prefeitura Municipal de  
**MONSENHOR TABOSA**  
Fazendo mais pela terra de todos nós.



**ENCARGOS SOCIAIS SOBRE A MÃO DE OBRA - COM DESONERAÇÃO**

**OBRA: EXECUÇÃO DE SERVIÇOS DE PAVIMENTAÇÃO EM PISO INTERTRAVADO PARA TRÁFEGO DE VEÍCULOS, BEM COMO IMPLANTAÇÃO DE CICLOVIAS E ADEQUAÇÃO DE PASSEIOS E ACESSIBILIDADE EM DIVERSAS VIAS DA SEDE DO MUNICÍPIO DE MONSENHOR TABOSA-CE**

GRUPO	DISCRIMINAÇÃO	HORISTA %	MENSALISTA %
<b>TABELA SEINFRA</b>			
A.1	INSS	0,00%	0,00%
A.2	Serviço Social da Industria(SESI)	1,50%	1,50%
A.3	Serviço Nacional de Aprendizagem Industrial(SENAI)	1,00%	1,00%
A.4	Instituto Nacional de Colonização e Reforma Agrária(INCRA)	0,20%	0,20%
A.5	Serviço de Apoio a Pequena e Média Empresa(SEBRAE)	0,60%	0,60%
A.6	Salário Educação	2,50%	2,50%
A.7	Seguro Contra Acidentes do Trabalho(INSS)	3,00%	3,00%
A.8	Fundo de Garantia por Tempo de Serviço (FGTS)	8,00%	8,00%
A.9	Serviço Social da Construção Civil (SECONCI)	0,00%	0,00%
<b>Total do Grupo A</b>		<b>16,80%</b>	<b>16,80%</b>
<b>GRUPO B</b>			
B.1	Repouso Semanal Remunerado	17,85%	Não incide
B.2	Feridos	3,71%	Não incide
B.3	Auxílio - Enfermidade	0,87%	0,66%
B.4	13º Salário	11,03%	8,33%
B.5	Licença Paternidade	0,07%	0,05%
B.6	Faltas Justificadas	0,74%	0,56%
B.7	Dias de Chuva	1,59%	Não incide
B.8	Auxílio Acidente de Trabalho	0,11%	0,08%
B.9	Férias Gozadas	12,35%	9,33%
B.10	Salário Maternidade	0,04%	0,03%
<b>Total do Grupo B</b>		<b>48,36%</b>	<b>19,04%</b>
<b>GRUPO C</b>			
C.1	Aviso Prévio Indenizado	5,52%	4,17%
C.2	Aviso Prévio Trabalhado	0,13%	0,10%
C.3	Férias Indenizadas	1,72%	1,30%
C.4	Depósito Rescisão Sem Justa Causa	2,87%	2,17%
C.5	Indenização Adicional	0,46%	0,35%
<b>Total do Grupo C</b>		<b>10,70%</b>	<b>8,09%</b>
D	<b>TAXAS DAS REINCIDÊNCIAS</b>		
D.1	Reincidência de Grupo A sobre o Grupo B	8,12%	3,20%
D.2	Reincidência de Grupo A sobre Aviso Prévio Trabalhado e Reincidência do FGTS sobre Aviso Prévio Indenizado	0,46%	0,35%
<b>Total do Grupo D</b>		<b>8,58%</b>	<b>3,55%</b>
<b>TOTAL(A+B+C+D) % -----&gt;</b>		<b>84,44%</b>	<b>47,48%</b>



**ENCARGOS SOCIAIS SOBRE A MÃO DE OBRA - COM DESONERAÇÃO**

**OBRA: EXECUÇÃO DE SERVIÇOS DE PAVIMENTAÇÃO EM PISO INTERTRAVADO PARA TRÁFEGO DE VEÍCULOS, BEM COMO IMPLANTAÇÃO DE CICLOVIAS E ADEQUAÇÃO DE PASSEIOS E ACESSIBILIDADE EM DIVERSAS VIAS DA SEDE DO MUNICÍPIO DE MONSENHOR TABOSA-CE**

GRUPO	DISCRIMINAÇÃO	HORISTA %	MENSALISTA %
<b>TABELA SINAPI</b>			
<b>GRUPO A</b>			
A.1	INSS	5,00%	5,00%
A.2	Serviço Social da Industria(SESI)	1,50%	1,50%
A.3	Serviço Nacional de Aprendizagem Industrial(SENAI)	1,00%	1,00%
A.4	Instituto Nacional de Colonização e Reforma Agrária(INCRA)	0,20%	0,20%
A.5	Serviço de Apoio a Pequena e Média Empresa(SEBRAE)	0,60%	0,60%
A.6	Salário Educação	2,50%	2,50%
A.7	Seguro Contra Acidentes do Trabalho(INSS)	3,00%	3,00%
A.8	Fundo de Garantia por Tempo de Serviço (FGTS)	8,00%	8,00%
A.9	Serviço Social da Construção Civil (SECONCI)	0,00%	0,00%
<b>Total do Grupo A</b>		<b>21,80%</b>	<b>21,80%</b>
<b>GRUPO B</b>			
B.1	Repouso Semanal Remunerado	17,86%	Não incide
B.2	Feridos	3,71%	Não incide
B.3	Auxílio - Enfermidade	0,86%	0,65%
B.4	13º Salário	11,07%	8,33%
B.5	Licença Paternidade	0,07%	0,05%
B.6	Faltas Justificadas	0,74%	0,56%
B.7	Dias de Chuva	1,64%	Não incide
B.8	Auxílio Acidente de Trabalho	0,10%	0,07%
B.9	Férias Gozadas	12,98%	9,77%
B.10	Salário Maternidade	0,03%	0,03%
<b>Total do Grupo B</b>		<b>49,06%</b>	<b>19,46%</b>
<b>GRUPO C</b>			
C.1	Aviso Prévio Indenizado	5,52%	4,17%
C.2	Aviso Prévio Trabalhado	0,13%	0,10%
C.3	Férias Indenizadas	1,72%	1,36%
C.4	Depósito Rescisão Sem Justa Causa	2,87%	2,07%
C.5	Indenização Adicional	0,46%	0,35%
<b>Total do Grupo C</b>		<b>10,70%</b>	<b>8,05%</b>
D	<b>TAXAS DAS REINCIDÊNCIAS</b>		
D.1	Reincidência de Grupo A sobre o Grupo B	10,14%	3,83%
D.2	Reincidência de Grupo A sobre Aviso Prévio Trabalhado e Reincidência do FGTS sobre Aviso Prévio Indenizado	0,47%	0,36%
<b>Total do Grupo D</b>		<b>10,61%</b>	<b>4,19%</b>
<b>TOTAL(A+B+C+D) % -----&gt;</b>		<b>92,17%</b>	<b>53,50%</b>

MONSENHOR TABOSA, 24/03/2026



**VG CONSTRUTORA E ASSESSORIA**

Assinado digitalmente por VIVIANE MARTINS DE FARIAS:02941492364  
ND: C=BR, O=ICP-Brasil, OU=Certificado Digital PF A1, OU=Videoconferencia, OU=27842417000158, OU=AC SyngularID Multipla, CN=VIVIANE MARTINS DE FARIAS:02941492364  
Razão: Eu sou o autor deste documento  
Localização:  
Data: 2026.04.14 17:00:47-03'00'  
Foxit PDF Reader Versão: 2024.1.0



# 11. PEÇAS GRÁFICAS



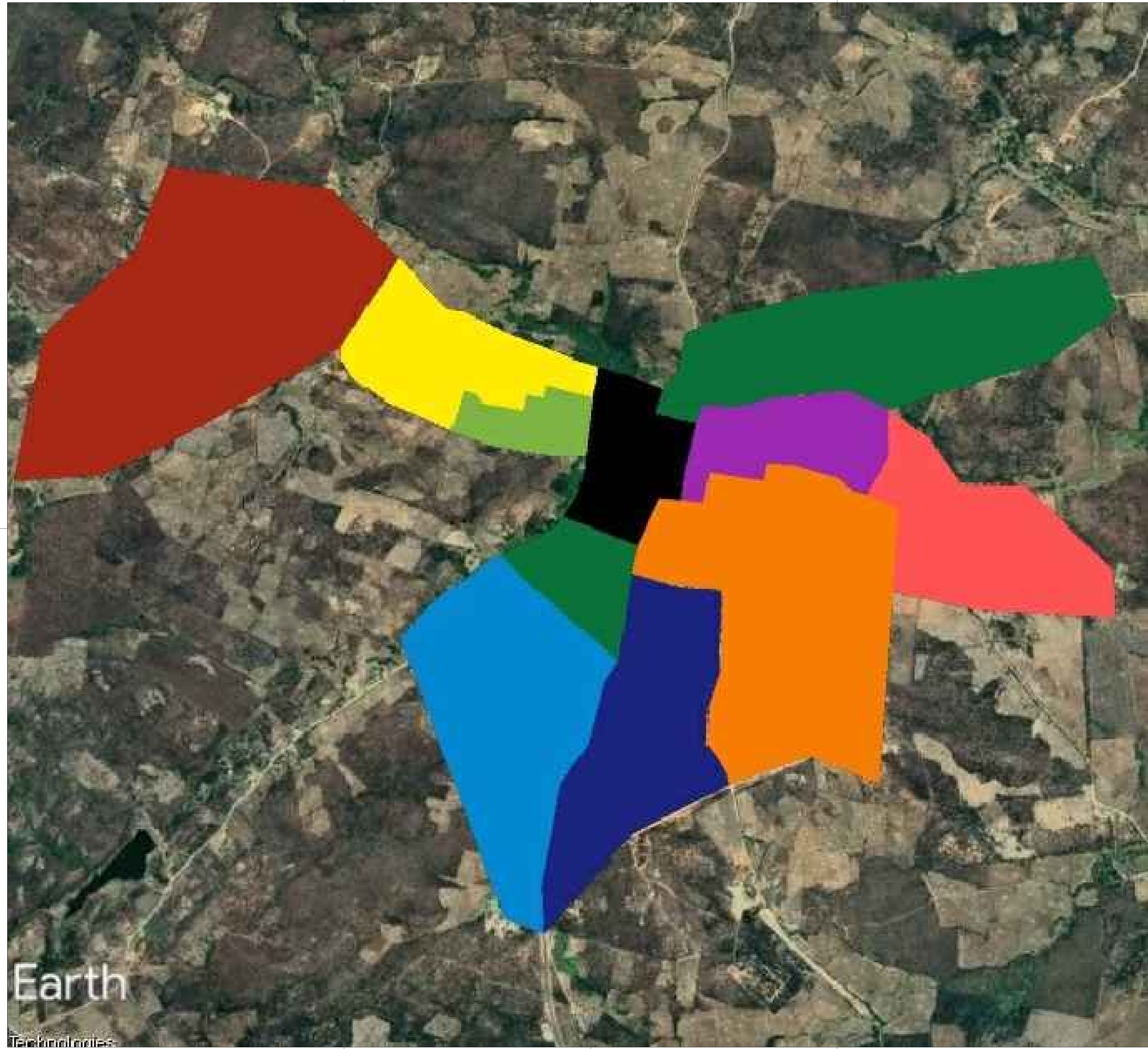

### Legenda

-  Alto da Boa Vista
-  Anastácio Martins Araújo
-  Carrapicho
-  Centro
-  José Frota Pinto
-  Jucás
-  Lagoa Seca
-  Lílio Gentil Leitão
-  Manoel Júpiter Albuquerque
-  Massapé
-  Pe. Alcides Tres

04 MAPA DE MONSENHOR TABOSA -CE  
SEM ESCALA

CAIXA	COELCE
CREA	PREFEITURA  Assinado digitalmente por VIVIANE MARTINS DE FARIAS:02941492364 ND: C=BR, O=ICP-Brasil, OU=Certificado Digital PF A1, OU=Videoconferencia, OU=27842417000158, OU=AC SingularID Múltipla, CN=VIVIANE MARTINS DE FARIAS:02941492364 Razão: motivo da sua assinatura aqui Localização: sua localização de assinatura aqui Data: 2024.04.14 17:03:34-03'00" Foxit PDF Reader Versão: 2024.1.0

OBSERVAÇÃO :  
 1 - OS DIREITOS AUTORAIS DESTA PROJETO SÃO RESERVADOS POR LEI, SEU USO INDEVIDO É DESAUTORIZADO E ESTÁ SUJEITO À PENALIZAÇÃO  
 2 - É VETADA A REPRODUÇÃO DESTA PROJETO, PARA OUTRO FIM, QUE NÃO O DE EXECUÇÃO DO MESMO, PELO CLIENTE, NESTE ENDEREÇO AO CONTRATO FIRMADO ENTRE AMBAS AS PARTES.  
 3 - QUALQUER MODIFICAÇÃO NESTE PROJETO DEVE SER COMUNICADA COM ANTECEDÊNCIA E AUTORIZADA PELO AUTOR.

PROJETO	PAVIMENTAÇÃO INTERTRAVADO, PASSEIOS E ACESSIBILIDADE
PROPRIETÁRIO	PREFEITURA MUNICIPAL DE MONSENHOR TABOSA - CE
DESCRIÇÃO	PAVIMENTAÇÃO INTERTRAVADO, PASSEIOS E ACESSIBILIDADE
ENDEREÇO	DIVERSOS BAIRROS, MONSENHOR TABOSA - CE
DESENHOS DA PRANCHA	MAPA MONSENHOR TABOSA - CE
ESCALA	S/ ESCALA

CAIXA  
 PREFEITURA  
 CREA  
 OBRA  
 PROPRIETÁRIO



### Legenda

-  Alto da Boa Vista
-  Anastácio Martins Araújo
-  Carrapicho
-  Centro
-  José Frota Pinto
-  Jucás
-  Lagoa Seca
-  Lílio Gentil Leitão
-  Manoel Júpiter Albuquerque
-  Massapé
-  Pe. Alcides Tres

 BAIRRO JOSÉ FROTA PINTO  
SEM ESCALA

CAIXA	COELCE
CREA	PREFEITURA  Assinado digitalmente por VIVIANE MARTINS DE FARIAS:02941492364 Nº: C=BR, O=CP-Brasil, OU=Certificado Digital PF A1, OU=Videoconferencia, OU=27842417000158, OU=AC-SingularID Múltipla, CN=VIVIANE MARTINS DE FARIAS:02941492364 Razão: motivo da sua assinatura Localização: sua localização de assinatura aqui Data: 2024.04.14 17:03:34-03'00" Foxit PDF Reader Versão: 2024.1.0

OBSERVAÇÃO :  
 1 - OS DIREITOS AUTORAIS DESTES PROJETO SÃO RESERVADOS POR LEI, SEU USO INDEVIDO É DESAUTORIZADO E ESTÁ SUJEITO À PENALIZAÇÃO  
 2 - É VETADA A REPRODUÇÃO DESTES PROJETO, PARA OUTRO FIM, QUE NÃO O DE EXECUÇÃO DO MESMO, PELO CLIENTE, NESTE ENDEREÇO AO CONTRATO FIRMADO ENTRE AMBAS AS PARTES.  
 3 - QUALQUER MODIFICAÇÃO NESTE PROJETO DEVE SER COMUNICADA COM ANTECEDÊNCIA E AUTORIZADA PELO AUTOR.

<b>PROJETO</b>	PAVIMENTAÇÃO INTERTRAVADO, PASSEIOS E ACESSIBILIDADE
<b>PROPRIETÁRIO</b>	PREFEITURA MUNICIPAL DE MONSENHOR TABOSA - CE
<b>DESCRIÇÃO</b>	PAVIMENTAÇÃO INTERTRAVADO, PASSEIOS E ACESSIBILIDADE
<b>ENDEREÇO</b>	BAIRRO JOSÉ FROTA PINTO, MONSENHOR TABOSA - CE
<b>DESENHOS DA PRANCHA</b>	ESCALA
BAIRRO JOSÉ FROTA PINTO	S/ ESCALA

CAVA  
 PREFEITURA  
 CREA  
 OBRA  
 PROPRIETÁRIO

arth



### Legenda

-  Alto da Boa Vista
-  Anastácio Martins Araújo
-  Carrapicho
-  Centro
-  José Frota Pinto
-  Jucás
-  Lagoa Seca
-  Lílio Gentil Leitão
-  Manoel Júpiter Albuquerque
-  Massapê
-  Pe. Alcides Tres

01 BAIRRO CENTRO

SEM ESCALA

CAIXA	COELCE
CREA	PREFEITURA  Assinado digitalmente por VIVIANE MARTINS DE FARIAS:02941492364 ND: C=BR, O=ICP-Brasil, OU=Certificado Digital PF A1, OU=Videoconferencia, OU=27842417000158, OU=AC SingularID Múltipla, CN=VIVIANE MARTINS DE FARIAS:02941492364 Razão: motivo da sua assinatura Localização: sua localização de assinatura aqui Data: 2026.04.14 17:03:34-03'00" Foxit PDF Reader Versão: 2024.1.0

OBSERVAÇÃO :

- 1 - OS DIREITOS AUTORAIS DESTES PROJETO SÃO RESERVADOS POR LEI, SEU USO INDEVIDO É DESAUTORIZADO E ESTÁ SUJEITO À PENALIZAÇÃO
- 2 - É VETADA A REPRODUÇÃO DESTES PROJETO, PARA OUTRO FIM, QUE NÃO O DE EXECUÇÃO DO MESMO, PELO CLIENTE, NESTE ENDEREÇO AO CONTRATO FIRMADO ENTRE AMBAS AS PARTES.
- 3 - QUALQUER MODIFICAÇÃO NESTE PROJETO DEVE SER COMUNICADA COM ANTECEDÊNCIA E AUTORIZADA PELO AUTOR.

PROJETO	
PAVIMENTAÇÃO INTERTRAVADO, PASSEIOS E ACESSIBILIDADE	
PROPRIETÁRIO	
PREFEITURA MUNICIPAL DE MONSENHOR TABOSA - CE	
DESCRIÇÃO	
PAVIMENTAÇÃO INTERTRAVADO, PASSEIOS E ACESSIBILIDADE	
ENDEREÇO	
BAIRRO CENTRO, MONSENHOR TABOSA - CE	
DESENHOS DA PRANCHA	ESCALA
BAIRRO CENTRO	S/ ESCALA

CAVA  
 PREFEITURA  
 CREA  
 OBRA  
 PROPRIETÁRIO



### Legenda

-  Alto da Boa Vista
-  Anastácio Martins Araújo
-  Carrapicho
-  Centro
-  José Frota Pinto
-  Jucás
-  Lagoa Seca
-  Lílio Gentil Leitão
-  Manoel Júpiter Albuquerque
-  Massapê
-  Pe. Alcides Tres

**01** BAIRRO LÍLIO GENTIL LEITÃO SEM ESCALA

CAIXA	COELCE
CREA	PREFEITURA  Assinado digitalmente por VIVIANE MARTINS DE FARIAS:02941492364 Nº: C=BR, O=CP-Brasil, OU=Certificado Digital PF A1, OU=Videoconferencia, OU=27842417000158, OU=AC SingularID Multipla, CN=VIVIANE MARTINS DE FARIAS:02941492364 Razão: motivo da sua assinatura Localização: sua localização de assinatura aqui Data: 2026.04.14 17:03:34-03'00" Foxit PDF Reader Versão: 2024.1.0

**OBSERVAÇÃO :**  
 1 - OS DIREITOS AUTORAIS DESTES PROJETOS SÃO RESERVADOS POR LEI, SEU USO INDEVIDO É DESAUTORIZADO E ESTÁ SUJEITO À PENALIZAÇÃO  
 2 - É VETADA A REPRODUÇÃO DESTES PROJETOS, PARA OUTRO FIM, QUE NÃO O DE EXECUÇÃO DO MESMO, PELO CLIENTE, NESTE ENDEREÇO AO CONTRATO FIRMADO ENTRE AMBAS AS PARTES.  
 3 - QUALQUER MODIFICAÇÃO NESTE PROJETO DEVE SER COMUNICADA COM ANTECEDÊNCIA E AUTORIZADA PELO AUTOR.

<b>PROJETO</b>	
PAVIMENTAÇÃO INTERTRAVADO, PASSEIOS E ACESSIBILIDADE	
<b>PROPRIETÁRIO</b>	
PREFEITURA MUNICIPAL DE MONSENHOR TABOSA - CE	
<b>DESCRIÇÃO</b>	
PAVIMENTAÇÃO INTERTRAVADO, PASSEIOS E ACESSIBILIDADE	
<b>ENDEREÇO</b>	
BAIRRO LÍLIO GENTIL LEITÃO, MONSENHOR TABOSA - CE	
<b>DESENHOS DA PRANCHA</b>	<b>ESCALA</b>
BAIRRO LÍLIO GENTIL LEITÃO	S/ ESCALA

CAVA  
 PREFEITURA  
 CREA  
 OBRA  
 PROPRIETÁRIO



### Legenda

-  Alto da Boa Vista
-  Anastácio Martins Araújo
-  Carrapicho
-  Centro
-  José Frota Pinto
-  Jucás
-  Lagoa Seca
-  Lílio Gentil Leitão
-  Manoel Júpiter Albuquerque
-  Massapé
-  Pe. Alcides Tres

**01** BAIRRO CARRAPICHO  
SEM ESCALA

CAIXA	COELCE
CREA	<p>PREFEITURA</p>  <p>Assinado digitalmente por VIVIANE MARTINS DE FARIAS:02941492364          ND: C=BR, O=ICP-Brasil, OU=Certificado Digital PF A1, OU=Videoconferencia, OU=27842417000158, OU=AC          SingularID Múltipla, CN=VIVIANE MARTINS DE FARIAS:02941492364          Razão: motivo da sua assinatura          Localização: sua localização de assinatura aqui          Data: 2026.04.14 17:03:34-03'00"          Foxit PDF Reader Versão: 2024.1.0</p>

**OBSERVAÇÃO :**  
 1 - OS DIREITOS AUTORAIS DESTES PROJETOS SÃO RESERVADOS POR LEI, SEU USO INDEVIDO É DESAUTORIZADO E ESTÁ SUJEITO À PENALIZAÇÃO  
 2 - É VETADA A REPRODUÇÃO DESTES PROJETOS, PARA OUTRO FIM, QUE NÃO O DE EXECUÇÃO DO MESMO, PELO CLIENTE, NESTE ENDEREÇO AO CONTRATO FIRMADO ENTRE AMBAS AS PARTES.  
 3 - QUALQUER MODIFICAÇÃO NESTE PROJETO DEVE SER COMUNICADA COM ANTECEDÊNCIA E AUTORIZADA PELO AUTOR.

<b>PROJETO</b>	PAVIMENTAÇÃO INTERTRAVADO, PASSEIOS E ACESSIBILIDADE
<b>PROPRIETÁRIO</b>	PREFEITURA MUNICIPAL DE MONSENHOR TABOSA - CE
<b>DESCRIÇÃO</b>	PAVIMENTAÇÃO INTERTRAVADO, PASSEIOS E ACESSIBILIDADE
<b>ENDEREÇO</b>	BAIRRO CARRAPICHO, MONSENHOR TABOSA - CE
<b>DESENHOS DA PRANCHA</b>	ESCALA
BAIRRO CARRAPICHO	S/ ESCALA

CAVA  
 PREFEITURA  
 CREA  
 OBRA  
 PROPRIETÁRIO



### Legenda

-  Alto da Boa Vista
-  Anastácio Martins Araújo
-  Carrapicho
-  Centro
-  José Frota Pinto
-  Jucás
-  Lagoa Seca
-  Lílio Gentil Leitão
-  Manoel Júpiter Albuquerque
-  Massapé
-  Pe. Alcides Tres

01 BAIRRO JUCÁS

SEM ESCALA

CAIXA	COELCE
CREA	PREFEITURA  Assinado digitalmente por VIVIANE MARTINS DE FARIAS:02941492364 Nº: C=BR, O=CGP-Brasil, OU=Certificado Digital PF A1, OU=Videoconferencia, OU=27842417000158, OU=AC SingularID Múltipla, CN=VIVIANE MARTINS DE FARIAS:02941492364 Razão: motivo da sua assinatura aqui Localização: sua localização de assinatura aqui Data: 2024.04.14 17:03:34-03'00" Foxit PDF Reader Versão: 2024.1.0

OBSERVAÇÃO :

- 1 - OS DIREITOS AUTORAIS DESTES PROJETO SÃO RESERVADOS POR LEI, SEU USO INDEVIDO É DESAUTORIZADO E ESTÁ SUJEITO À PENALIZAÇÃO
- 2 - É VETADA A REPRODUÇÃO DESTES PROJETO, PARA OUTRO FIM, QUE NÃO O DE EXECUÇÃO DO MESMO, PELO CLIENTE, NESTE ENDEREÇO AO CONTRATO FIRMADO ENTRE AMBAS AS PARTES.
- 3 - QUALQUER MODIFICAÇÃO NESTE PROJETO DEVE SER COMUNICADA COM ANTECEDÊNCIA E AUTORIZADA PELO AUTOR.

<b>PROJETO</b>	PAVIMENTAÇÃO INTERTRAVADO, PASSEIOS E ACESSIBILIDADE
<b>PROPRIETÁRIO</b>	PREFEITURA MUNICIPAL DE MONSENHOR TABOSA - CE
<b>DESCRIÇÃO</b>	PAVIMENTAÇÃO INTERTRAVADO, PASSEIOS E ACESSIBILIDADE
<b>ENDEREÇO</b>	BAIRRO JUCÁS, MONSENHOR TABOSA - CE
<b>DESENHOS DA PRANCHA</b>	ESCALA
BAIRRO JUCÁS	S/ ESCALA

CAVA  
 PREFEITURA  
 CREA  
 OBRA  
 PROPRIETÁRIO



**Legenda**

-  Alto da Boa Vista
-  Anastácio Martins Araújo
-  Carrapicho
-  Centro
-  José Frota Pinto
-  Jucás
-  Lagoa Seca
-  Lílio Gentil Leitão
-  Manoel Júpiter Albuquerque
-  Massapê
-  Pe. Alcides Três

01 BAIRO PE. ALCIDES TRÊS  
SEM ESCALA

CAIXA	COELCE
CREA	PREFEITURA  Assinado digitalmente por VIVIANE MARTINS DE FARIAS:02941492364 Nº: C=BR, O=CGP-Brasil, OU=Certificado Digital PF A1, OU=Videoconferencia, OU=27842417000158, OU=AC-SingularID Múltipla, CN=VIVIANE MARTINS DE FARIAS:02941492364 Razão: motivo da sua assinatura aqui Localização: sua localização de assinatura aqui Data: 2026.04.14 17:03:34-03'00" Foxit PDF Reader Versão: 2024.1.0

OBSERVAÇÃO :  
 1 - OS DIREITOS AUTORAIS DESTES PROJETO SÃO RESERVADOS POR LEI, SEU USO INDEVIDO É DESAUTORIZADO E ESTÁ SUJEITO À PENALIZAÇÃO  
 2 - É VETADA A REPRODUÇÃO DESTES PROJETO, PARA OUTRO FIM, QUE NÃO O DE EXECUÇÃO DO MESMO, PELO CLIENTE, NESTE ENDEREÇO AO CONTRATO FIRMADO ENTRE AMBAS AS PARTES.  
 3 - QUALQUER MODIFICAÇÃO NESTE PROJETO DEVE SER COMUNICADA COM ANTECEDÊNCIA E AUTORIZADA PELO AUTOR.

<b>PROJETO</b> PAVIMENTAÇÃO INTERTRAVADO, PASSEIOS E ACESSIBILIDADE	
<b>PROPRIETÁRIO</b> PREFEITURA MUNICIPAL DE MONSENHOR TABOSA - CE	
<b>DESCRIÇÃO</b> PAVIMENTAÇÃO INTERTRAVADO, PASSEIOS E ACESSIBILIDADE	
<b>ENDEREÇO</b> BAIRRO PE. ALCIDES TRÊS, MONSENHOR TABOSA - CE	
<b>DESENHOS DA PRANCHA</b>	<b>ESCALA</b>
BAIRRO PE. ALCIDES TRÊS	S/ ESCALA

CAIXA  
 PREFEITURA  
 CREA  
 OBRA  
 PROPRIETÁRIO

arth  
 ologies



**Legenda**

-  Alto da Boa Vista
-  Anastácio Martins Araújo
-  Carrapicho
-  Centro
-  José Frota Pinto
-  Jucás
-  Lagoa Seca
-  Lílio Gentil Leitão
-  Manoel Júpiter Albuquerque
-  Massapê
-  Pe. Alcides Tres

**01** BAIRRO ALTO DA BOA VISTA SEM ESCALA

CAIXA	COELCE
CREA	PREFEITURA  Assinado digitalmente por VIVIANE MARTINS DE FARIAS:02941492364 Nº: C=BR, O=ICP-Brasil, OU=Certificado Digital PF A1, OU=Videoconferencia, OU=27842417000158, OU=AC SingularID Múltipla, CN=VIVIANE MARTINS DE FARIAS:02941492364 Razão: motivo da sua assinatura Localização: sua localização de assinatura aqui Data: 2026.04.14 17:03:34-03'00' Foxit PDF Reader Versão: 2024.1.0

**OBSERVAÇÃO :**  
 1 - OS DIREITOS AUTORAIS DESTES PROJETOS SÃO RESERVADOS POR LEI, SEU USO INDEVIDO É DESAUTORIZADO E ESTÁ SUJEITO À PENALIZAÇÃO  
 2 - É VETADA A REPRODUÇÃO DESTES PROJETOS, PARA OUTRO FIM, QUE NÃO O DE EXECUÇÃO DO MESMO, PELO CLIENTE, NESTE ENDEREÇO AO CONTRATO FIRMADO ENTRE AMBAS AS PARTES.  
 3 - QUALQUER MODIFICAÇÃO NESTE PROJETO DEVE SER COMUNICADA COM ANTECEDÊNCIA E AUTORIZADA PELO AUTOR.

<b>PROJETO</b>	PAVIMENTAÇÃO INTERTRAVADO, PASSEIOS E ACESSIBILIDADE
<b>PROPRIETÁRIO</b>	PREFEITURA MUNICIPAL DE MONSENHOR TABOSA - CE
<b>DESCRIÇÃO</b>	PAVIMENTAÇÃO INTERTRAVADO, PASSEIOS E ACESSIBILIDADE
<b>ENDEREÇO</b>	BAIRRO ALTO DA BOA VISTA, MONSENHOR TABOSA - CE
<b>DESENHOS DA PRANCHA</b>	ESCALA
BAIRRO ALTO DA BOA VISTA	S/ ESCALA

CAVA  
 PREFEITURA  
 CREA  
 OBRA  
 PROPRIETÁRIO



### Legenda

-  Alto da Boa Vista
-  Anastácio Martins Araújo
-  Carrapicho
-  Centro
-  José Frota Pinto
-  Jucás
-  Lagoa Seca
-  Lílio Gentil Leitão
-  Manoel Júpiter Albuquerque
-  Massapê
-  Pe. Alcides Tres

01 BAIRRO ANASTÁCIO MARTINS ARAÚJO  
SEM ESCALA

CAIXA	COELCE
CREA	PREFEITURA  Assinado digitalmente por VIVIANE MARTINS DE FARIAS:02941492364 Nº: C=BR, O=ICP-Brasil, OU=Certificado Digital PF A1, OU=Videoconferencia, OU=27842417000158, OU=AC SyngularID Multipla, CN=VIVIANE MARTINS DE FARIAS:02941492364 Razão: motivo da sua assinatura Localização: sua localização de assinatura aqui Data: 2024.04.14 17:03:34-03'00" Foxit PDF Reader Versão: 2024.1.0

OBSERVAÇÃO :  
 1 - OS DIREITOS AUTORAIS DESTA PROJETO SÃO RESERVADOS POR LEI, SEU USO INDEVIDO É DESAUTORIZADO E ESTÁ SUJEITO À PENALIZAÇÃO  
 2 - É VETADA A REPRODUÇÃO DESTA PROJETO, PARA OUTRO FIM, QUE NÃO O DE EXECUÇÃO DO MESMO, PELO CLIENTE, NESTE ENDEREÇO AO CONTRATO FIRMADO ENTRE AMBAS AS PARTES.  
 3 - QUALQUER MODIFICAÇÃO NESTE PROJETO DEVE SER COMUNICADA COM ANTECEDÊNCIA E AUTORIZADA PELO AUTOR.

PROJETO	
PAVIMENTAÇÃO INTERTRAVADO, PASSEIOS E ACESSIBILIDADE	
PROPRIETÁRIO	
PREFEITURA MUNICIPAL DE MONSENHOR TABOSA - CE	
DESCRIÇÃO	
PAVIMENTAÇÃO INTERTRAVADO, PASSEIOS E ACESSIBILIDADE	
ENDEREÇO	
BAIRRO ANASTÁCIO MARTINS ARAÚJO, MONSENHOR TABOSA - CE	
DESENHOS DA PRANCHA	ESCALA
BAIRRO ANASTÁCIO MARTINS ARAÚJO	S/ ESCALA

CAVA  
 PREFEITURA  
 CREA  
 OBRA  
 PROPRIETÁRIO



### Legenda

-  Alto da Boa Vista
-  Anastácio Martins Araújo
-  Carrapicho
-  Centro
-  José Frota Pinto
-  Jucás
-  Lagoa Seca
-  Lílio Gentil Leitão
-  Manoel Júpiter Albuquerque
-  Massapé
-  Pe. Alcides Tres

**01** BAIRRO MANOEL JÚPITER ALBUQUERQUE  
SEM ESCALA

CAIXA	COELCE
CREA	PREFEITURA  Assinado digitalmente por VIVIANE MARTINS DE FARIAS:02941492364 Nº: C=BR, O=CGP-Brazil, OU=Certificado Digital PF A1, OU=Videoconferencia, OU=27842417000158, OU=AC SingularID Múltipla, CN=VIVIANE MARTINS DE FARIAS:02941492364 Razão: motivo da sua assinatura aqui Localização: sua localização de assinatura aqui Data: 2026.04.14 17:03:34-03'00" Foxit PDF Reader Versão: 2024.1.0

**OBSERVAÇÃO :**  
 1 - OS DIREITOS AUTORAIS DESTES PROJETO SÃO RESERVADOS POR LEI, SEU USO INDEVIDO É DESAUTORIZADO E ESTÁ SUJEITO À PENALIZAÇÃO  
 2 - É VETADA A REPRODUÇÃO DESTES PROJETO, PARA OUTRO FIM, QUE NÃO O DE EXECUÇÃO DO MESMO, PELO CLIENTE, NESTE ENDEREÇO AO CONTRATO FIRMADO ENTRE AMBAS AS PARTES.  
 3 - QUALQUER MODIFICAÇÃO NESTE PROJETO DEVE SER COMUNICADA COM ANTECEDÊNCIA E AUTORIZADA PELO AUTOR.

<b>PROJETO</b>	
PAVIMENTAÇÃO INTERTRAVADO, PASSEIOS E ACESSIBILIDADE	
<b>PROPRIETÁRIO</b>	
PREFEITURA MUNICIPAL DE MONSENHOR TABOSA - CE	
<b>DESCRIÇÃO</b>	
PAVIMENTAÇÃO INTERTRAVADO, PASSEIOS E ACESSIBILIDADE	
<b>ENDEREÇO</b>	
BAIRRO MANOEL JÚPITER ALBUQUERQUE, MONSENHOR TABOSA - CE	
<b>DESENHOS DA PRANCHA</b>	<b>ESCALA</b>
BAIRRO MANOEL JÚPITER ALBUQUERQUE	S/ ESCALA

CAVA  
 PREFEITURA  
 CREA  
 OBRA  
 PROPRIETÁRIO



### Legenda

-  Alto da Boa Vista
-  Anastácio Martins Araújo
-  Carrapicho
-  Centro
-  José Frota Pinto
-  Jucás
-  Lagoa Seca
-  Lílio Gentil Leitão
-  Manoel Júpiter Albuquerque
-  Massapê
-  Pe. Alcides Tres

 BAIRRO MASSAPÊ SEM ESCALA

CAIXA	COELCE
CREA	PREFEITURA  Assinado digitalmente por VIVIANE MARTINS DE FARIAS:02941492364 ND: C=BR, O=CGP-Brasil, OU=Certificado Digital PF A1, OU=Videoconferencia, OU=27842417000158, OU=AC SingularID Múltipla, CN=VIVIANE MARTINS DE FARIAS:02941492364 Razão: motivo da sua assinatura Localização: sua localização de assinatura aqui Data: 2024.04.14 17:03:34-03'00" Foxit PDF Reader Versão: 2024.1.0

OBSERVAÇÃO :

- OS DIREITOS AUTORAIS DESTA PROJETO SÃO RESERVADOS POR LEI, SEU USO INDEVIDO É DESAUTORIZADO E ESTÁ SUJEITO À PENALIZAÇÃO
- É VETADA A REPRODUÇÃO DESTA PROJETO, PARA OUTRO FIM, QUE NÃO O DE EXECUÇÃO DO MESMO, PELO CLIENTE, NESTE ENDEREÇO AO CONTRATO FIRMADO ENTRE AMBAS AS PARTES.
- QUALQUER MODIFICAÇÃO NESTE PROJETO DEVE SER COMUNICADA COM ANTECEDÊNCIA E AUTORIZADA PELO AUTOR.

<b>PROJETO</b>	PAVIMENTAÇÃO INTERTRAVADO, PASSEIOS E ACESSIBILIDADE
<b>PROPRIETÁRIO</b>	PREFEITURA MUNICIPAL DE MONSENHOR TABOSA – CE
<b>DESCRIÇÃO</b>	PAVIMENTAÇÃO INTERTRAVADO, PASSEIOS E ACESSIBILIDADE
<b>ENDEREÇO</b>	BAIRRO MASSAPÊ, MONSENHOR TABOSA – CE
<b>DESENHOS DA PRANCHA</b>	ESCALA
BAIRRO MASSAPÊ	S/ ESCALA

CAVA  
 PREFEITURA  
 CREA  
 OBRA  
 PROPRIETÁRIO



### Legenda

-  Alto da Boa Vista
-  Anastácio Martins Araújo
-  Carrapicho
-  Centro
-  José Frota Pinto
-  Jucás
-  Lagoa Seca
-  Lílio Gentil Leitão
-  Manoel Júpiter Albuquerque
-  Massapé
-  Pe. Alcides Tres

01 BAIRO LAGOA SECA

SEM ESCALA

CAIXA	COELCE
CREA	<p>PREFEITURA</p>  <p>Assinado digitalmente por VIVIANE MARTINS DE FARIAS:02941492364          ND: C=BR, O=ICP-Brasil, OU=Certificado Digital PF A1, OU=Videoconferencia, OU=27842417000158, OU=AC SingularID Multipla, CN=VIVIANE MARTINS DE FARIAS:02941492364          Razão: motivo da sua assinatura          Localização: sua localização de assinatura aqui          Data: 2024.04.14 17:03:34-03'00'          Foxit PDF Reader Versão: 2024.1.0</p>

OBSERVAÇÃO :

- 1 - OS DIREITOS AUTORAIS DESTES PROJETOS SÃO RESERVADOS POR LEI, SEU USO INDEVIDO É DESAUTORIZADO E ESTÁ SUJEITO À PENALIZAÇÃO
- 2 - É VETADA A REPRODUÇÃO DESTES PROJETOS, PARA OUTRO FIM, QUE NÃO O DE EXECUÇÃO DO MESMO, PELO CLIENTE, NESTE ENDEREÇO AO CONTRATO FIRMADO ENTRE AMBAS AS PARTES.
- 3 - QUALQUER MODIFICAÇÃO NESTE PROJETO DEVE SER COMUNICADA COM ANTECEDÊNCIA E AUTORIZADA PELO AUTOR.

PROJETO	
PAVIMENTAÇÃO INTERTRAVADO, PASSEIOS E ACESSIBILIDADE	
PROPRIETÁRIO	
PREFEITURA MUNICIPAL DE MONSENHOR TABOSA - CE	
DESCRIÇÃO	
PAVIMENTAÇÃO INTERTRAVADO, PASSEIOS E ACESSIBILIDADE	
ENDEREÇO	
BAIRRO LAGOA SECA, MONSENHOR TABOSA - CE	
DESENHOS DA PRANCHA	ESCALA
BAIRRO LAGOA SECA	S/ ESCALA

CAVA  
 PREFEITURA  
 CREA  
 OBRA  
 PROPRIETÁRIO

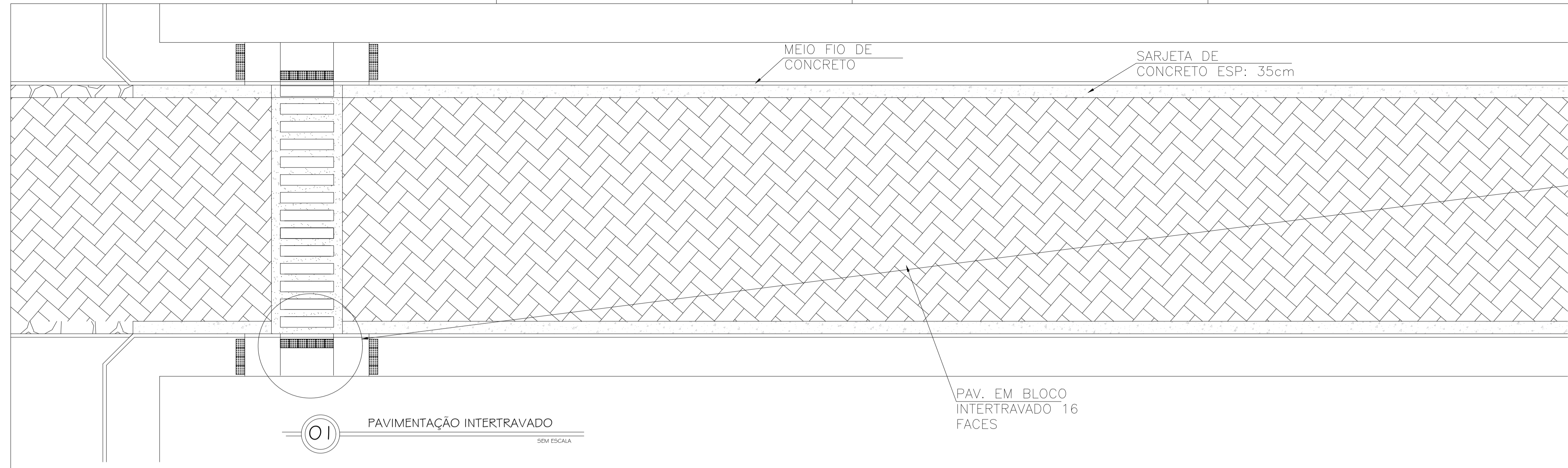

01 PAVIMENTAÇÃO INTERTRAVADO SEM ESCALA

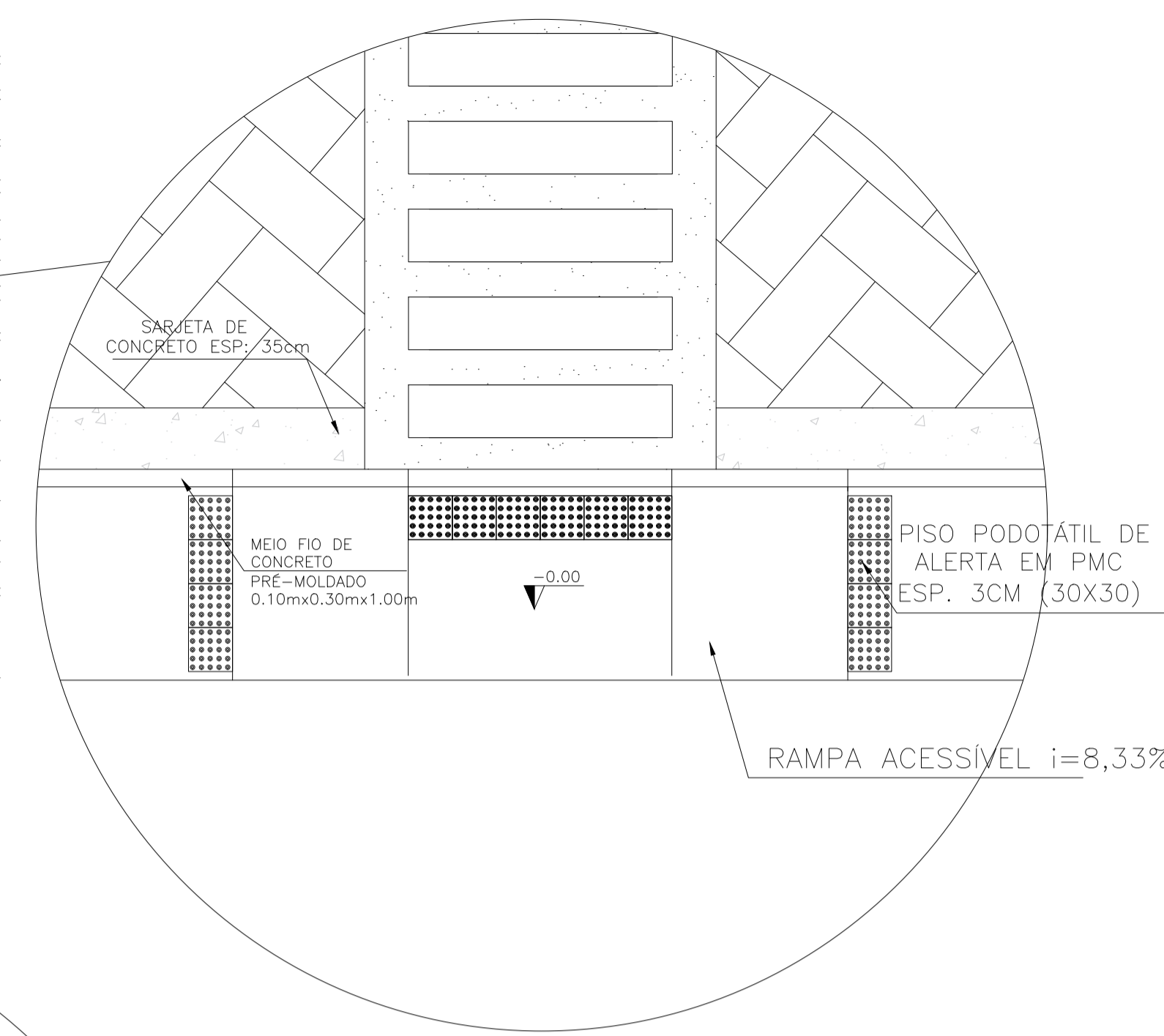

02 DET. RAMPA 01 SEM ESCALA

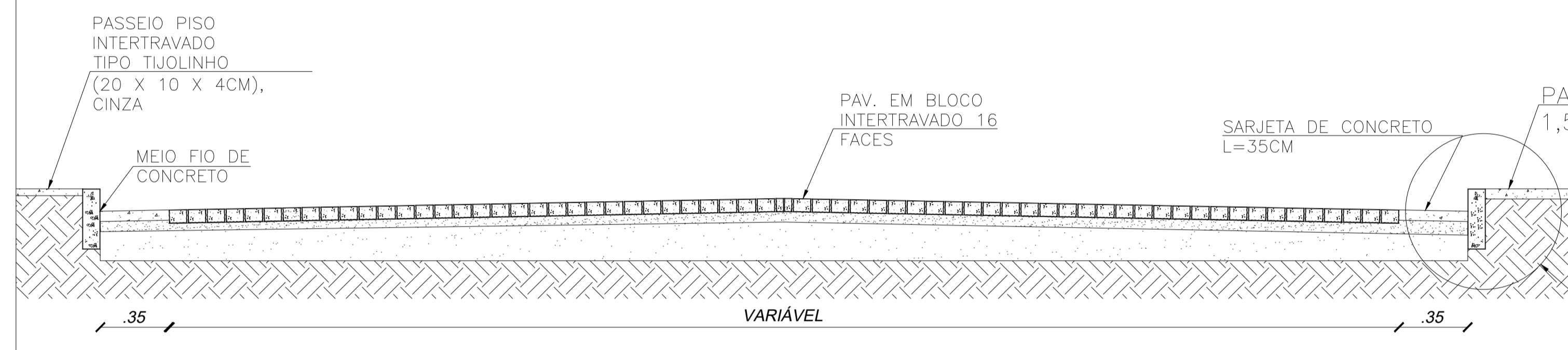

03 CORTE TRANSVERSAL SEM ESCALA

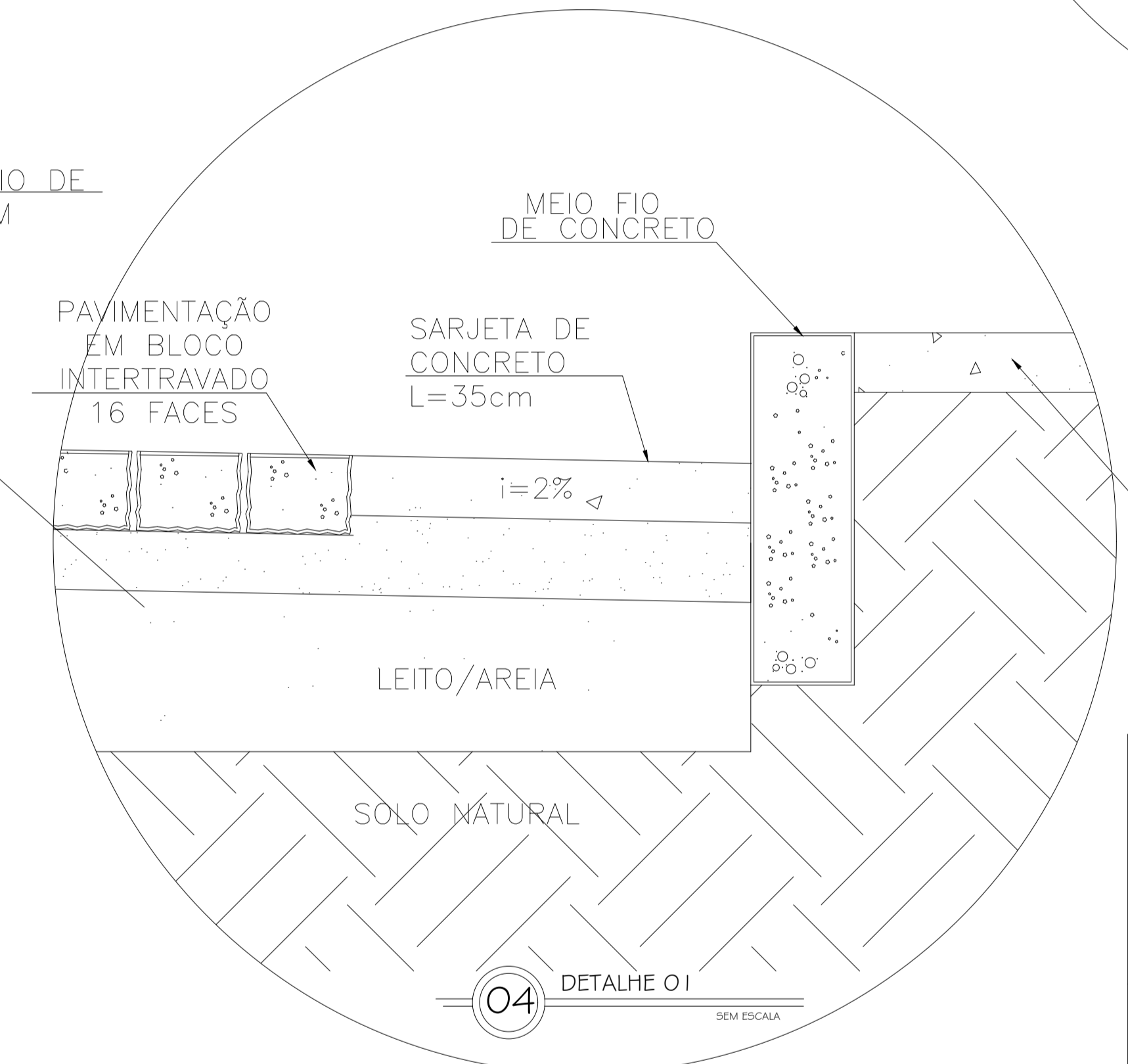

04 DETALHE 01 SEM ESCALA

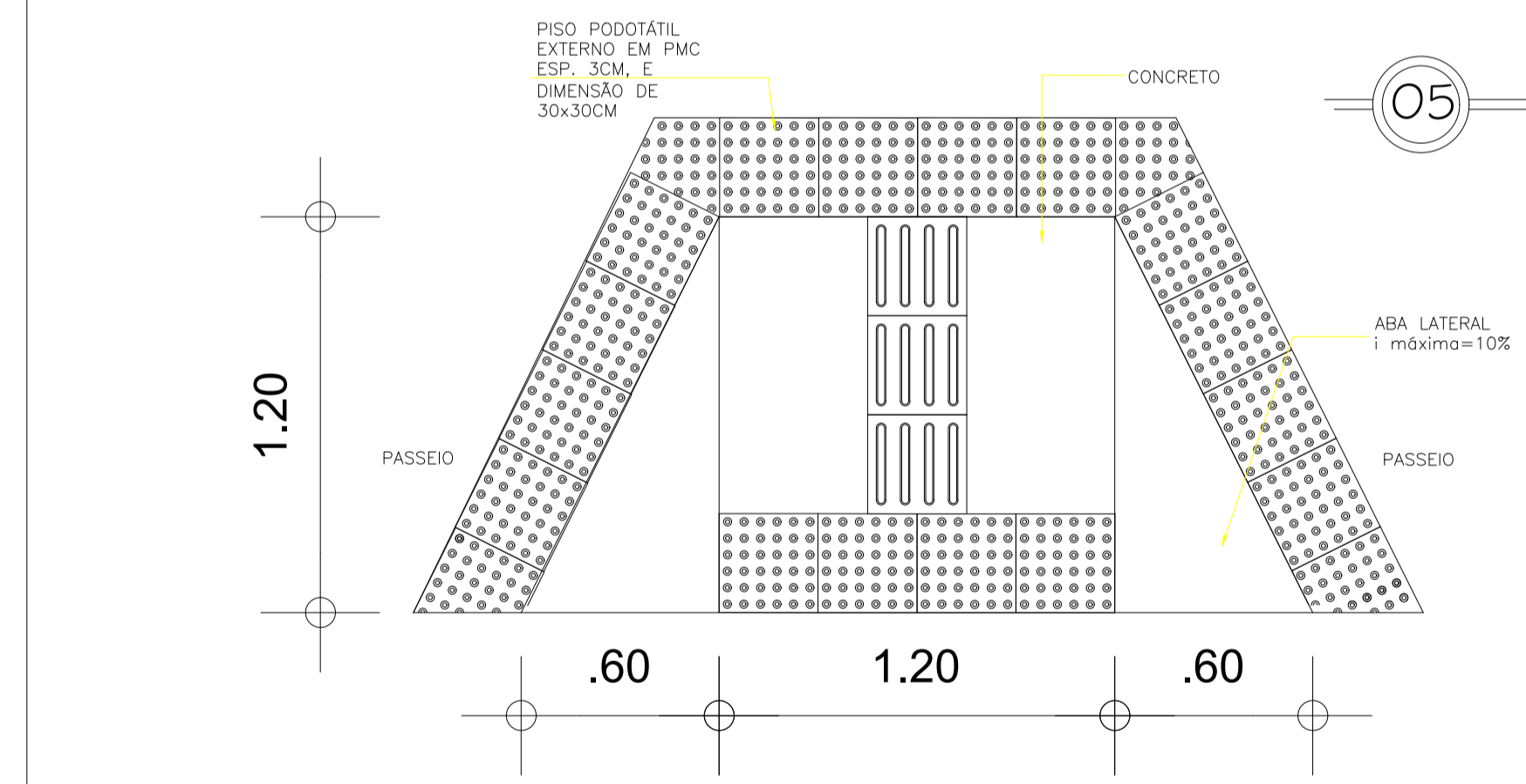

05 DET. RAMPA 02 SEM ESCALA

CAIXA	COELCE
CREA	PREFEITURA Assinado digitalmente por VIVIANE MARTINS DE FARIAS:02941492364 Nº: C=BR, O=CP-Brasil, OU=Certificado Digital PF A1, OU=Videoconferencia, OU=27842417000158, OU=AC-SyngularID Multipla, CN=VIVIANE MARTINS DE FARIAS:02941492364 Razão: motivo da sua assinatura aqui Localização: sua localização de assinatura aqui Data: 2026.04.14 17:03:34-03007 Foxit PDF Reader Versão: 2024.1.0

OBSERVAÇÃO :  
 1 - OS DIREITOS AUTORAIS DESTA PROJETO SÃO RESERVADOS POR LEI, SEU USO INDEVIDO É DESAUTORIZADO E ESTÁ SUJEITO À PENALIZAÇÃO  
 2 - É VETADA A REPRODUÇÃO DESTA PROJETO, PARA OUTRO FIM, QUE NÃO O DE EXECUÇÃO DO MESMO, PELO CLIENTE, NESTE ENDEREÇO AO CONTRATO FIRMADO ENTRE AMBAS AS PARTES.  
 3 - QUALQUER MODIFICAÇÃO NESTE PROJETO DEVE SER COMUNICADA COM ANTECEDÊNCIA E AUTORIZADA PELO AUTOR.

<b>PROJETO</b>	
PAVIMENTAÇÃO INTERTRAVADO, PASSEIOS E ACESSIBILIDADE	
<b>PROPRIETÁRIO</b>	
PREFEITURA MUNICIPAL DE MONSENHOR TABOSA - CE	
<b>DESCRIÇÃO</b>	
PAVIMENTAÇÃO INTERTRAVADO, PASSEIOS E ACESSIBILIDADE	
<b>ENDEREÇO</b>	
DIVERSOS BAIRROS DE MONSENHOR TABOSA - CE	
<b>DESENHOS DA PRANCHA</b>	<b>ESCALA</b>
PAVIMENTAÇÃO INTERTRAVADO	S/ ESCALA
DET. RAMPA 01	S/ ESCALA
CORTE TRANSVERSAL	S/ ESCALA
DETALHE 01	S/ ESCALA
DET. RAMPA 02	S/ ESCALA
VISTA RAMPA 02	S/ ESCALA
DET. MEIO FIO DE CONCRETO	S/ ESCALA

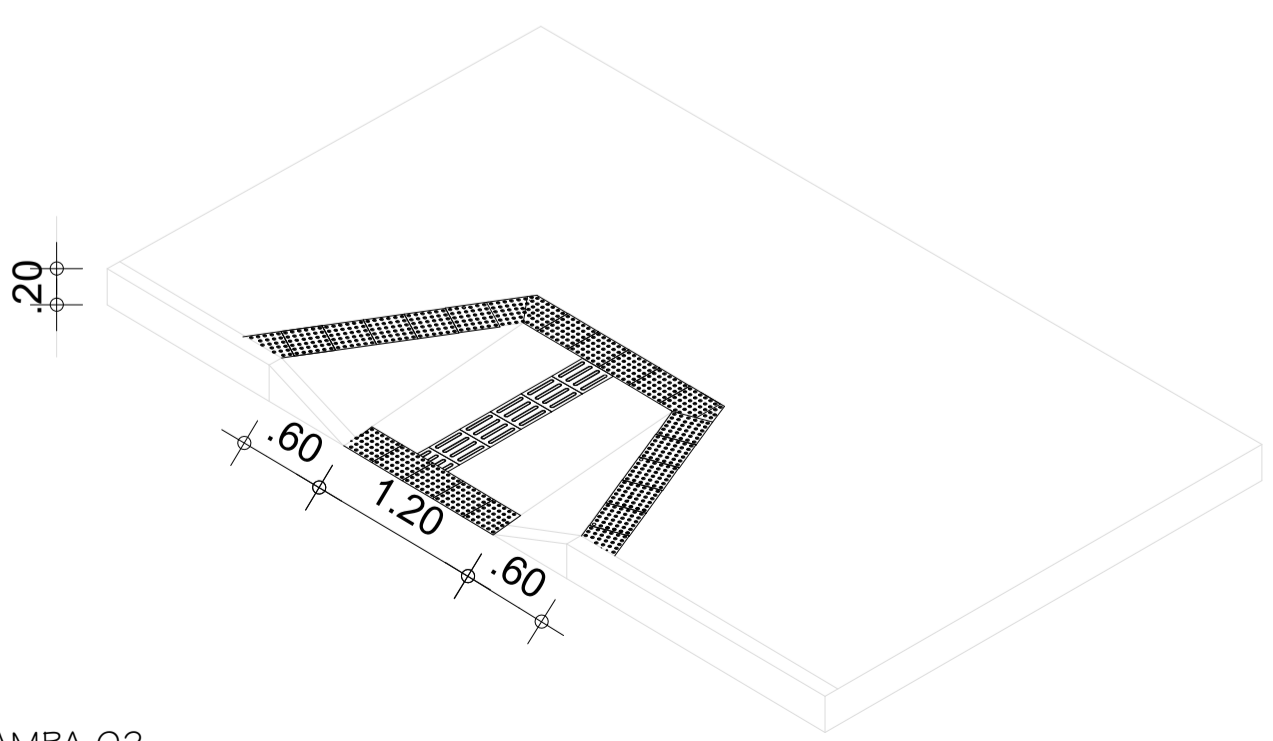

06 VISTA RAMPA 02 SEM ESCALA

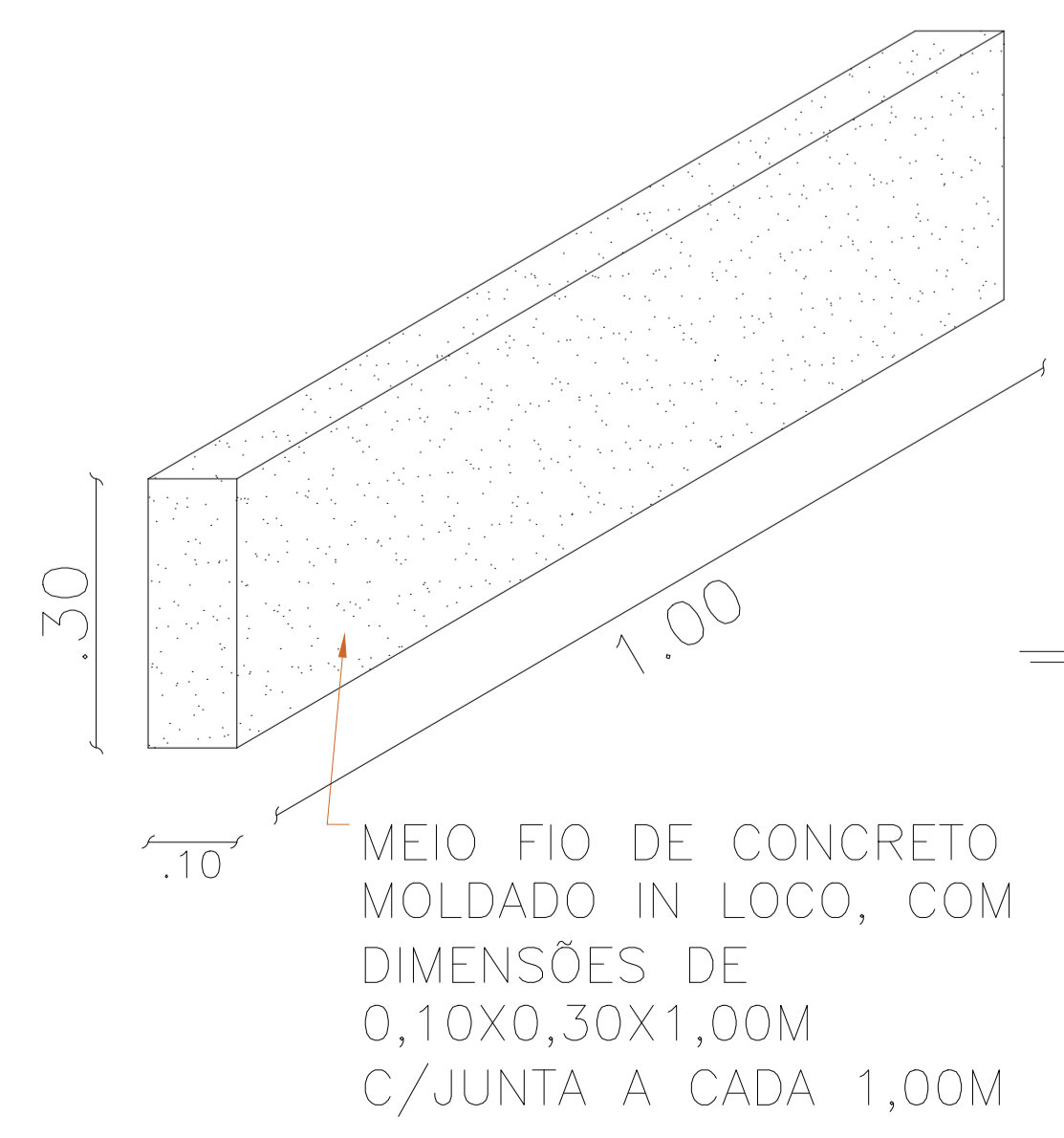

07 DET. MEIO FIO DE CONCRETO SEM ESCALA

- CAVA
- PREFEITURA
- CREA
- OBRA
- PROPRIETÁRIO

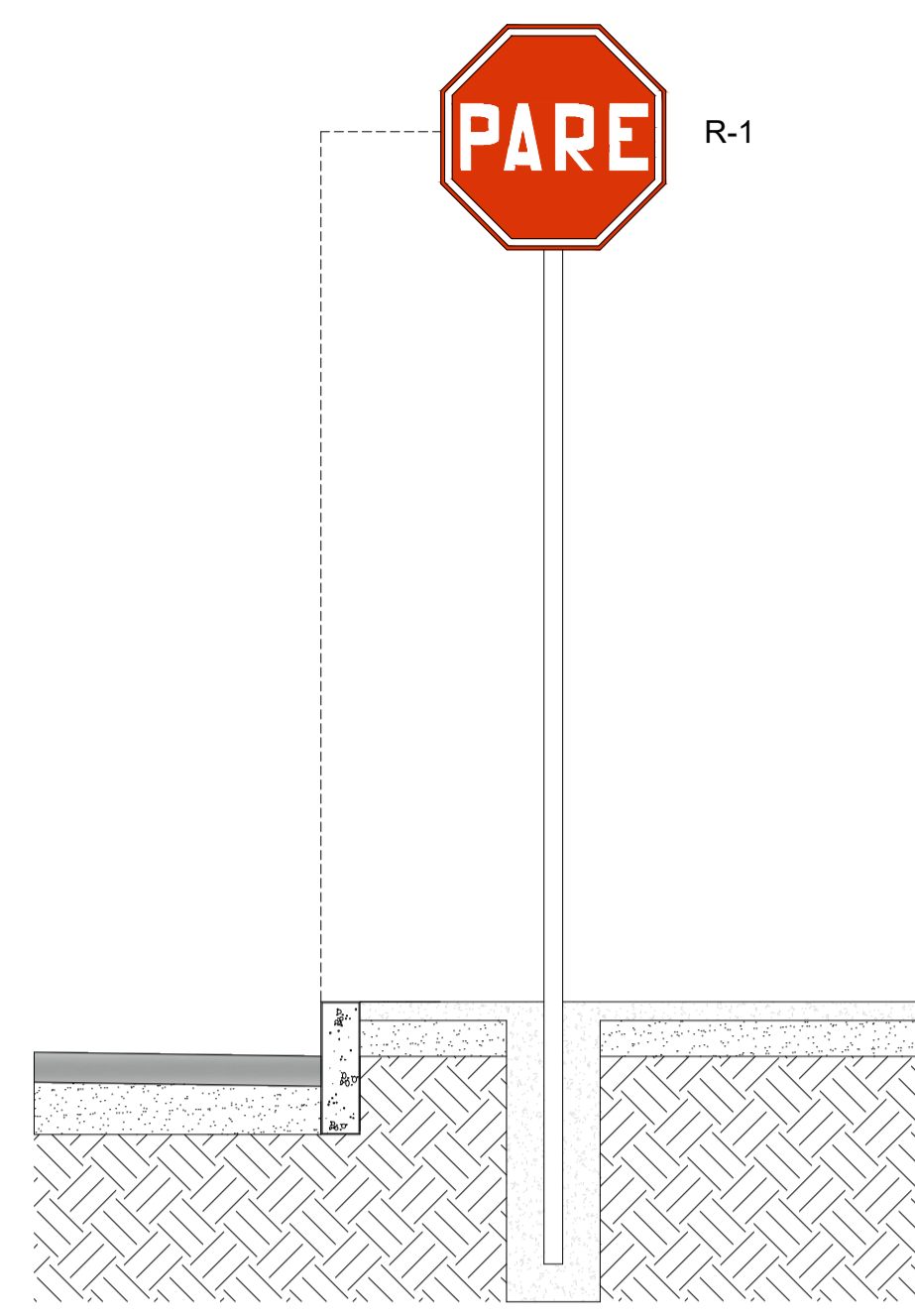

01 PLACA PARA PARADA OBRIGATÓRIA  
ESC.: 1/20

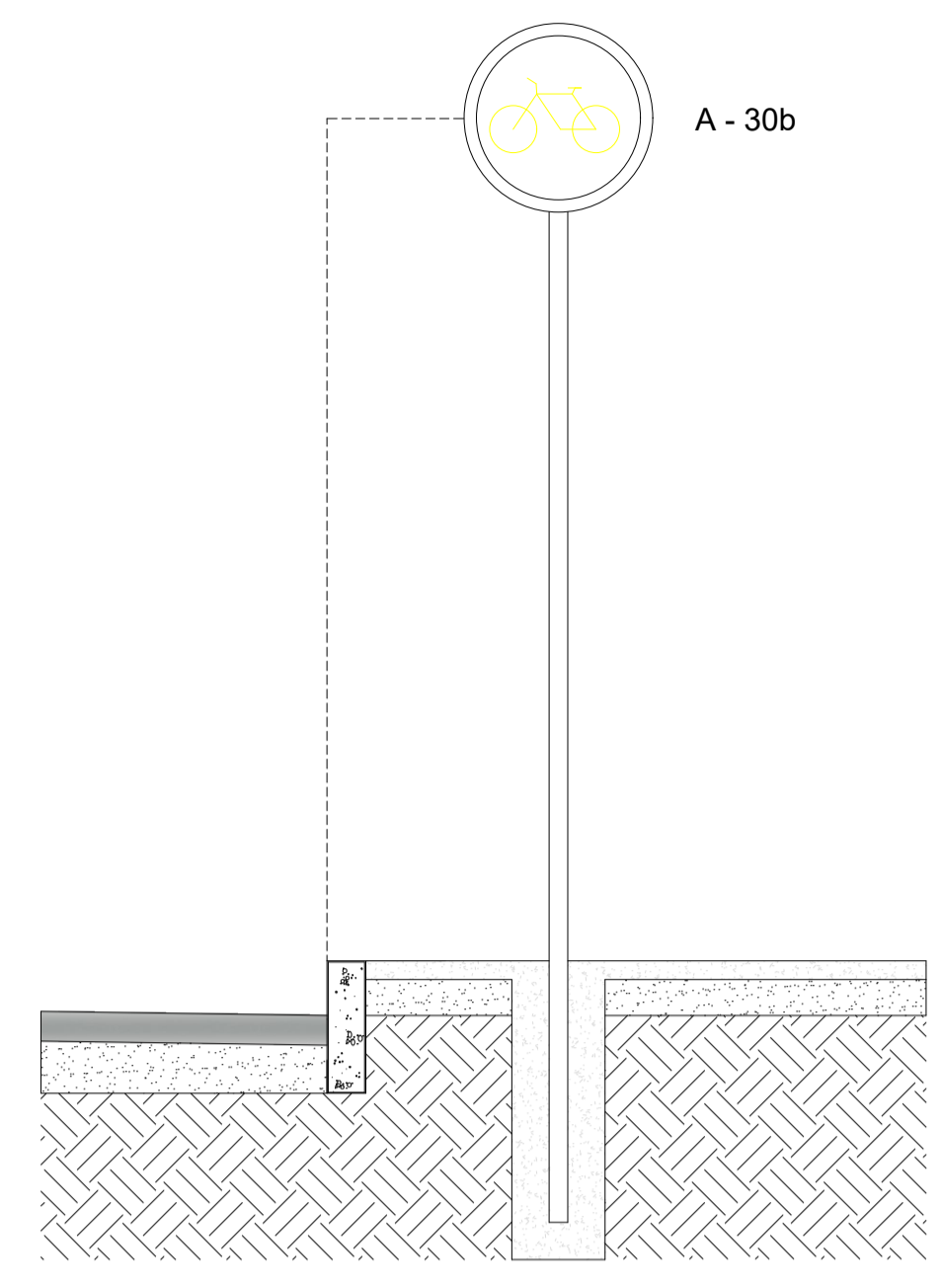

02 PLACA DE SINALIZAÇÃO PARA CICLISTAS  
ESC.: 1/20

- R-1 - Parada obrigatória
- A - 30b - Passagem sinalizada de ciclistas
- A-32b - passagem sinalizada de pedestres

SEPARAÇÃO DE FLUXOS, SIMPLES SECCIONADA		.10
LINHA DE CONTRASTE		.10
LINHA DE BORDO		.10

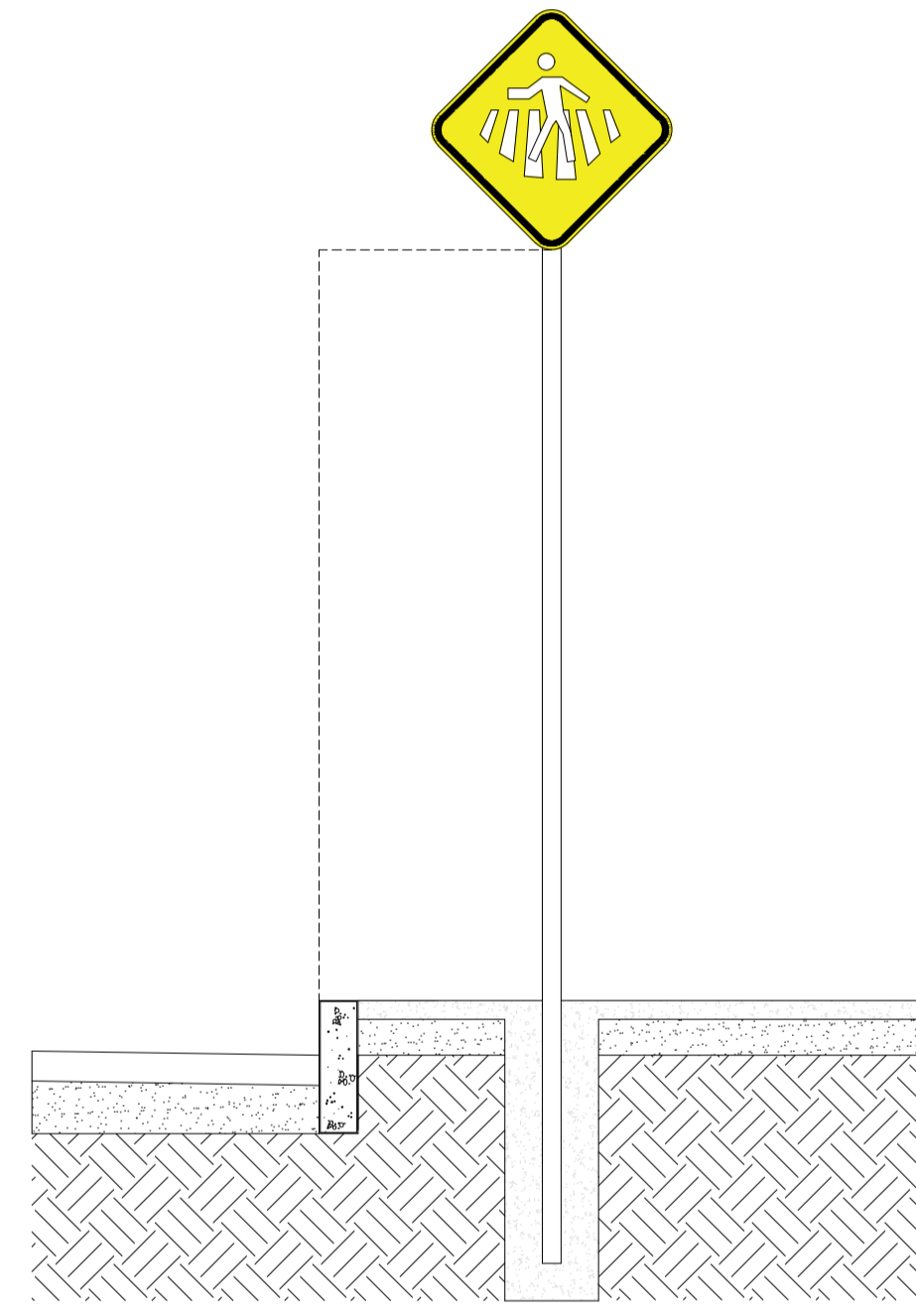
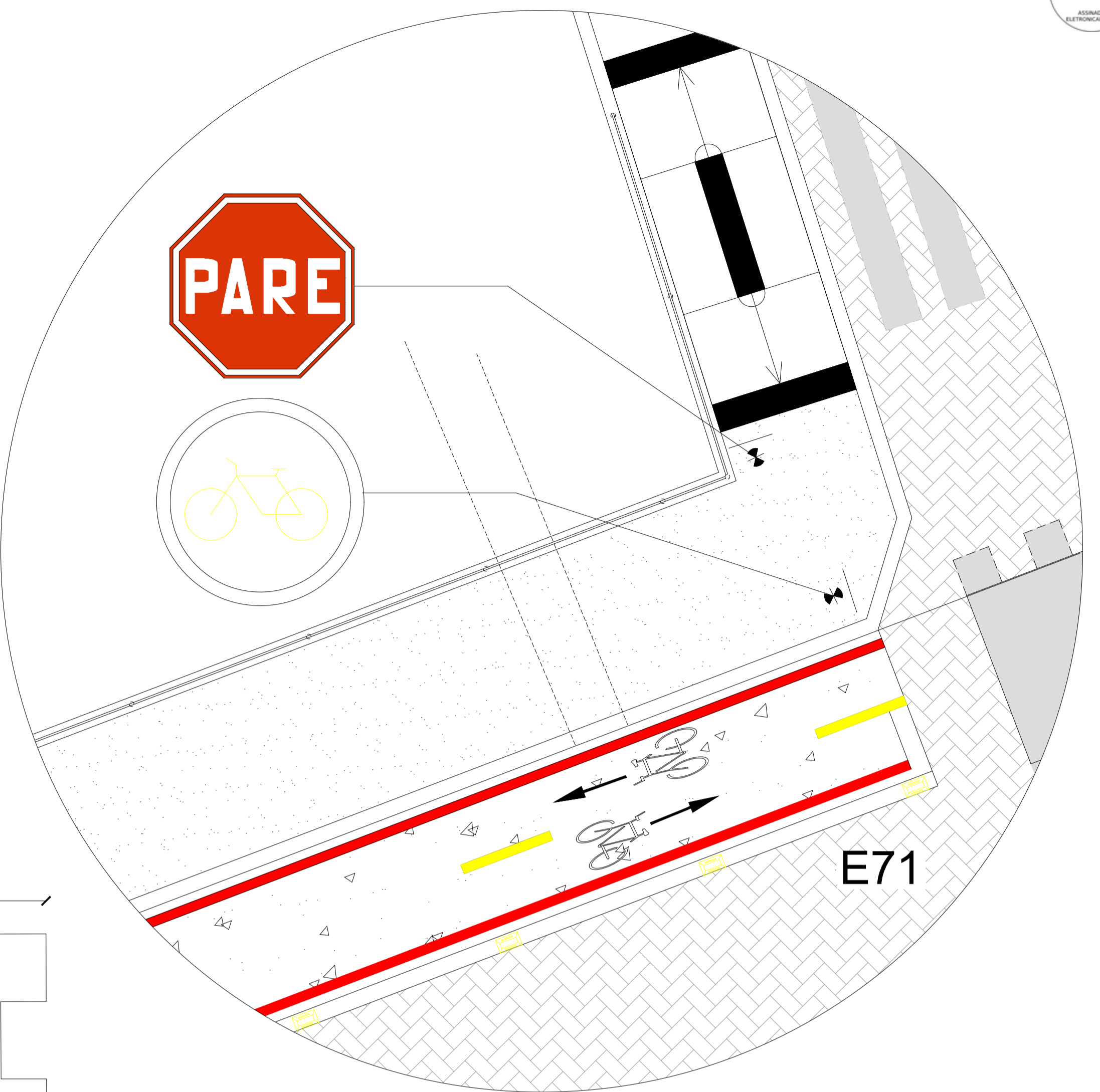

02 PASSAGEM SINALIZADA DE PEDESTRES  
ESC.: 1/20

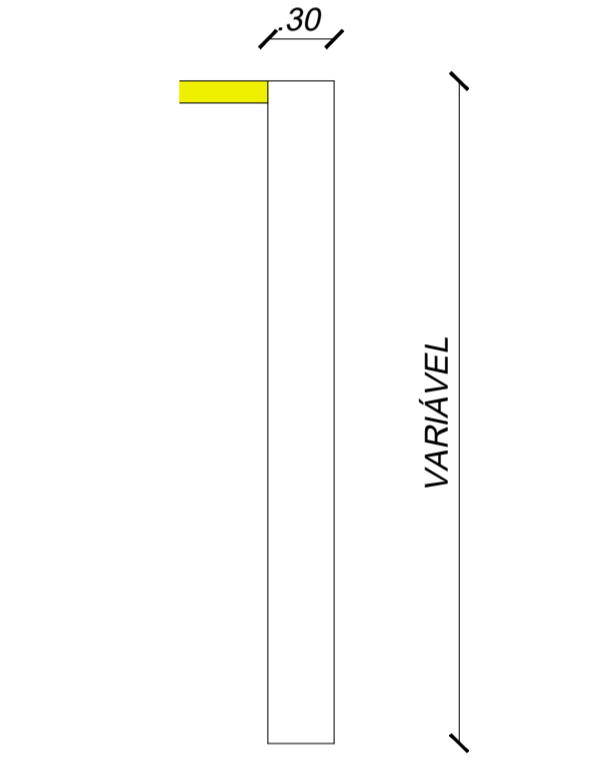

LRE - Linha de Retenção

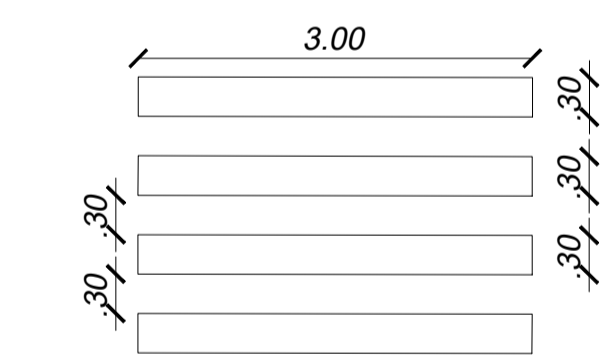

FTP-Faixa de travessia de pedestres

### SINALIZAÇÃO HORIZONTAL

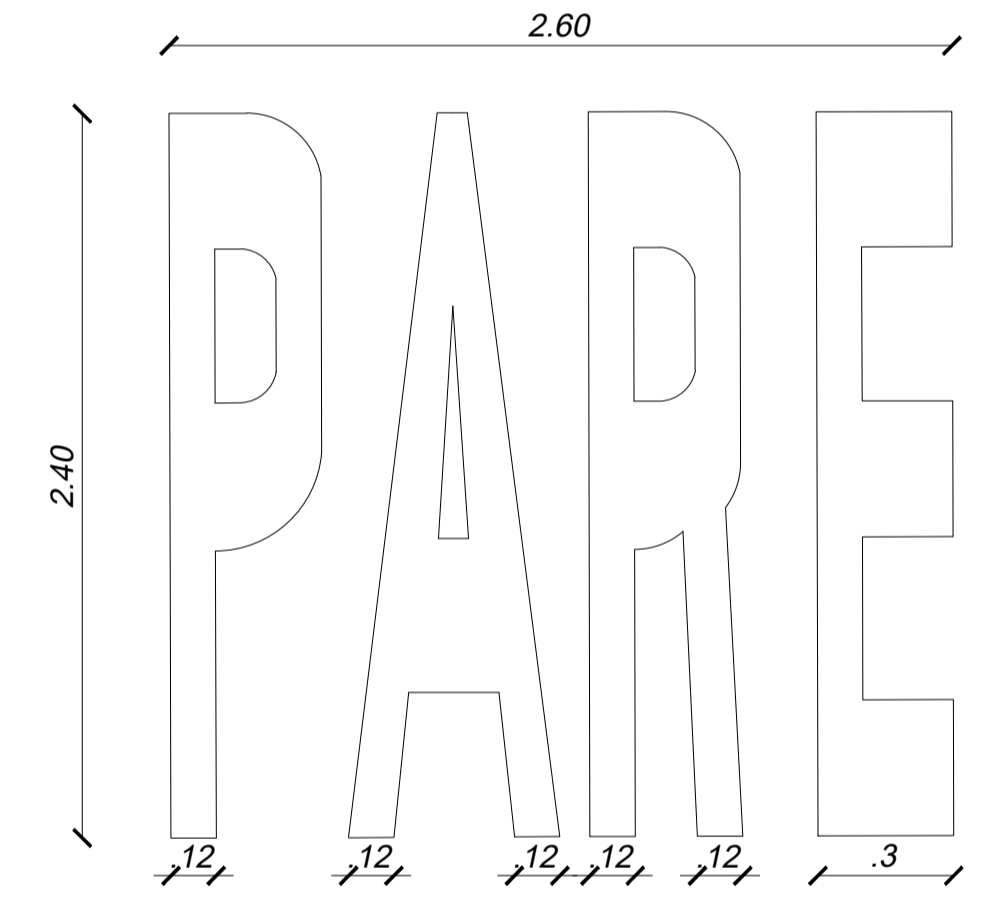
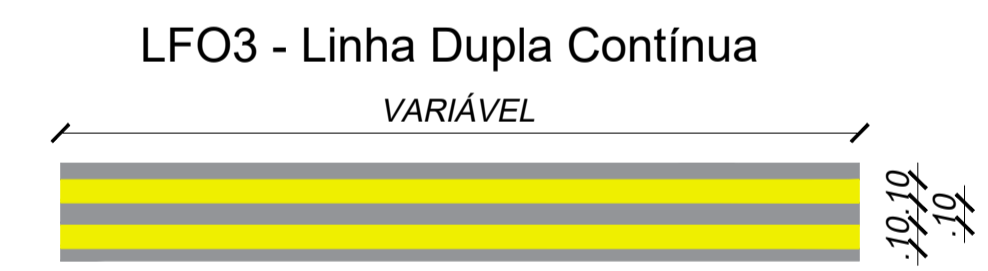
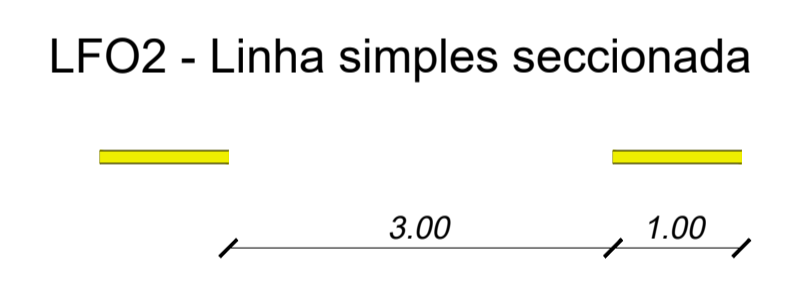
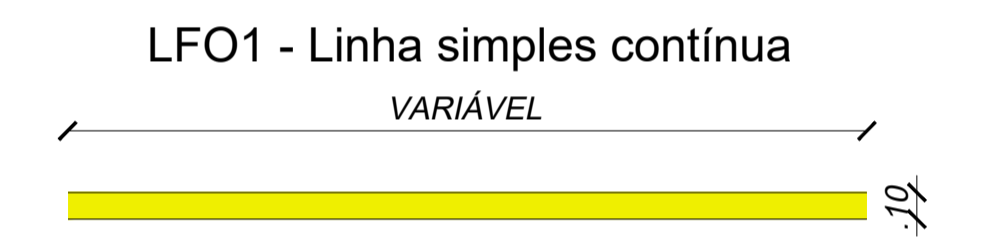

02 DET. LEGENDA NO SOLO 'PARE'  
SEM ESCALA

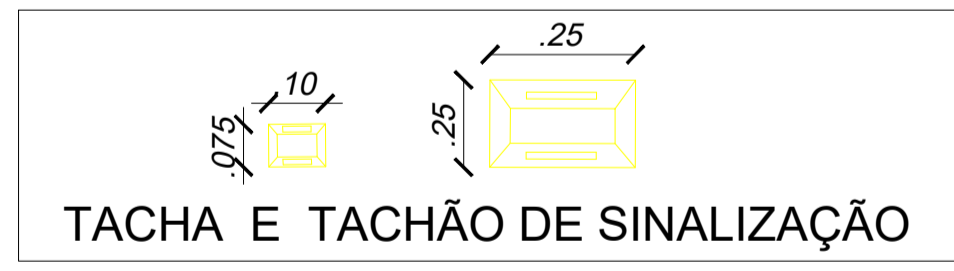

TACHA E TACHÃO DE SINALIZAÇÃO

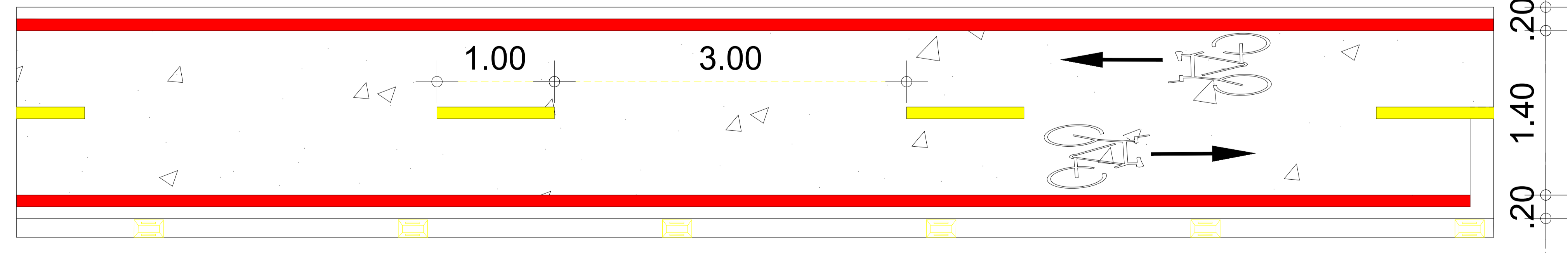

03 DETALHE DA CICLOVIA  
ESC.: 1/25

CAIXA	COELCE
CREA	PREFEITURA Assinado digitalmente por VIVIANE MARTINS DE FARIAS:02941492364 Nº: C=BR, O=CP-Brasil, OU=Certificado Digital PF A1, OU=Videoconferencia, OU=27842417000158, OU=AC SyngularID Multipla, CN=VIVIANE MARTINS DE FARIAS:02941492364 Razão: motivo da sua assinatura aqui Localização: sua localização de assinatura aqui Data: 2026.04.14 17:03:34-03'00" Foxit PDF Reader Versão: 2024.1.0

OBSERVAÇÃO :  
 1 - OS DIREITOS AUTORAIS DESTES PROJETOS SÃO RESERVADOS POR LEI, SEU USO INDEVIDO É DESAUTORIZADO E ESTÁ SUJEITO À PENALIZAÇÃO  
 2 - É VETADA A REPRODUÇÃO DESTES PROJETOS, PARA OUTRO FIM, QUE NÃO O DE EXECUÇÃO DO MESMO, PELO CLIENTE, NESTE ENDEREÇO AO CONTRATO FIRMADO ENTRE AMBAS AS PARTES.  
 3 - QUALQUER MODIFICAÇÃO NESTE PROJETO DEVE SER COMUNICADA COM ANTECEDÊNCIA E AUTORIZADA PELO AUTOR.

PROJETO PAVIMENTAÇÃO INTERTRAVADO CICLOVIA, PASSEIOS E ACESSIBILIDADE PROPRIETÁRIO PREFEITURA MUNICIPAL DE MONSENHOR TABOSA - CE DESCRIÇÃO PAVIMENTAÇÃO INTERTRAVADO, PASSEIOS E ACESSIBILIDADE ENDEREÇO DIVERSOS BAIRROS DE MONSENHOR TABOSA - CE	
DESENHOS DA PRANCHA PLACA PARA PARADA OBRIGATÓRIA PLACA DE SINALIZAÇÃO PARA CICLISTAS PASSAGEM SINALIZADA DE PEDESTRES DETALHE DA CICLOVIA	ESCALA 1/20 1/20 1/20 1/25
RESPONSÁVEL TÉCNICO ARQ. VIVIANE MARTINS	CAU A2505894
DESENHO JERFFERSON	DATA ABR 2026
PRANCHA 4	

- CAIXA
- PREFEITURA
- CREA
- OBRA
- PROPRIETÁRIO

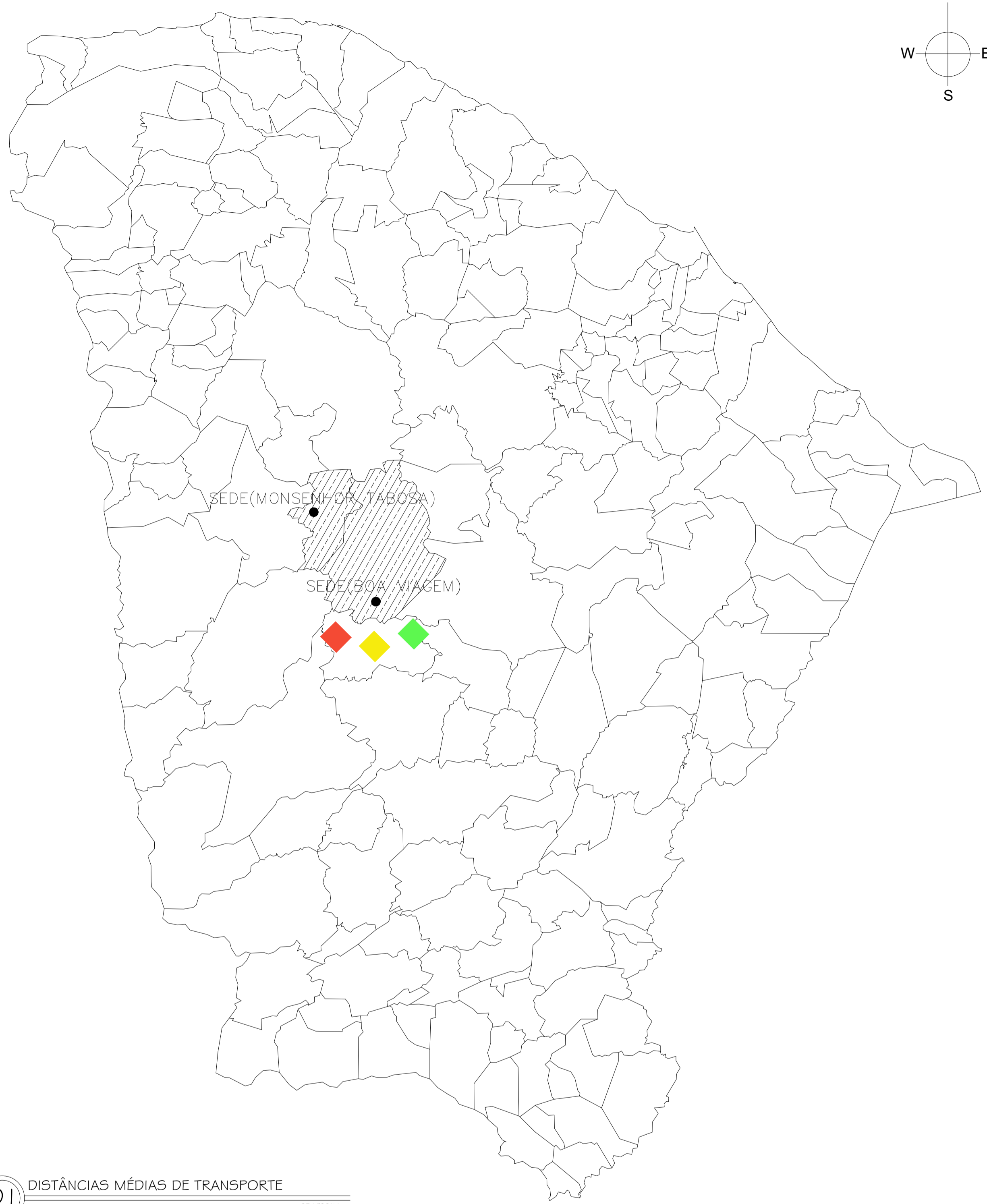
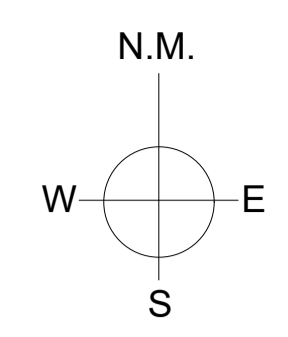

LEGENDA

- ◆ TIJOLINHO 4 FACES
- ◆ TIJOLINHO 8 FACES
- ◆ PÓ DE PEDRA

ESQUEMA DE TRANSPORTE ATÉ O LOCAL DA OBRA

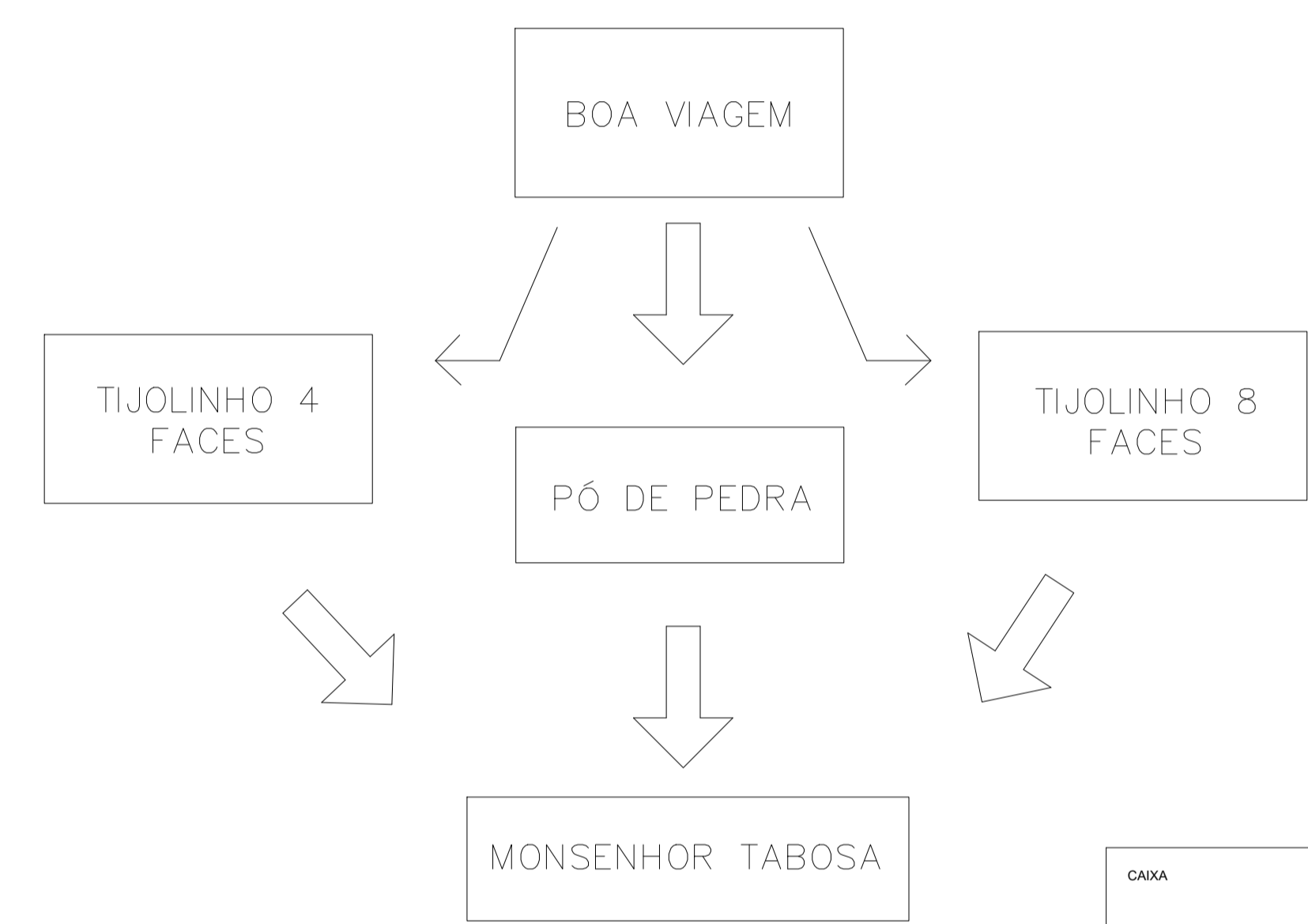

01 DISTÂNCIAS MÉDIAS DE TRANSPORTE  
SEM ESCALA

QUADRO DE DISTÂNCIAS PARA TRANSPORTE DE MATERIAIS				
ITEM	ORIGEM	DESTINO	DISTÂNCIA	MATERIAL
1	BOA VIAGEM	MONSENHOR TABOSA	62,7KM	TIJOLINHO 4 FACES
2	BOA VIAGEM	MONSENHOR TABOSA	62,7KM	TIJOLINHO 8 FACES
3	BOA VIAGEM	MONSENHOR TABOSA	62,7KM	PÓ DE PEDRA

CAIXA	COELCE
CREA	PREFEITURA  Assinado digitalmente por VIVIANE MARTINS DE FARIAS:02941492364 Nº: C=BR, O=ICP-Brasil, OU=Certificado Digital PF A1, OU=Videoconferencia, OU=27842417000158, OU=AC SingularID Multipla, CN=VIVIANE MARTINS DE FARIAS:02941492364 Razão: motivo da sua assinatura aqui Localização: sua localização de assinatura aqui Data: 2026.04.14 17:03:34-03'00' Foxit PDF Reader Versão: 2024.1.0

OBSERVAÇÃO :  
 1 - OS DIREITOS AUTORAIS DESTES PROJETO SÃO RESERVADOS POR LEI, SEU USO INDEVIDO É DESAUTORIZADO E ESTÁ SUJEITO À PENALIZAÇÃO  
 2 - É VETADA A REPRODUÇÃO DESTES PROJETO, PARA OUTRO FIM, QUE NÃO O DE EXECUÇÃO DO MESMO, PELO CLIENTE, NESTE ENDEREÇO AO CONTRATO FIRMADO ENTRE AMBAS AS PARTES.  
 3 - QUALQUER MODIFICAÇÃO NESTE PROJETO DEVE SER COMUNICADA COM ANTECEDÊNCIA E AUTORIZADA PELO AUTOR.

<b>PROJETO</b> PAVIMENTAÇÃO INTERTRAVADO, PASSEIOS E ACESSIBILIDADE	
<b>PROPRIETÁRIO</b> PREFEITURA MUNICIPAL DE MONSENHOR TABOSA – CE	
<b>DESCRIÇÃO</b> PAVIMENTAÇÃO INTERTRAVADO, PASSEIOS E ACESSIBILIDADE	
<b>ENDEREÇO</b> DIVERSOS BAIRROS DE MONSENHOR TABOSA – CE	
<b>DESENHOS DA PRANCHA</b>	<b>ESCALA</b>
DISTÂNCIAS MÉDIAS DE TRANSPORTE	S/ ESCALA

CAIXA  
PREFEITURA  
CREA  
OBRA  
PROPRIETÁRIO



## Nota Técnica

### Pesquisa de preços Nº 202604140001



Unidade responsável  
**Sec. de Infraestrutura e Des. Urbano**  
[Prefeitura Municipal de Monsenhor Tabosa](#)



Chave de Acesso  
**aab0bcddc-848a-4d7e-853e-be47b6c22271**



Data da Finalização  
**14/04/2026**



Responsável  
**Henrique De Araújo Silva**



Caso deseje validar os dados desta pesquisa, acesse o seguinte endereço:  
[http://precodereferencia.m2atecnologia.com.br/validacoes/validar\\_pesquisa/?codigo=aab0bcddc-848a-4d7e-853e-be47b6c22271](http://precodereferencia.m2atecnologia.com.br/validacoes/validar_pesquisa/?codigo=aab0bcddc-848a-4d7e-853e-be47b6c22271)

### I - OBJETO DA CONTRATAÇÃO

O objeto da presente contratação é a **CONTRATAÇÃO DE EMPRESA ESPECIALIZADA NA EXECUÇÃO DE SERVIÇOS DE PAVIMENTAÇÃO EM PISO INTERTRAVADO PARA TRÁFEGO DE VEÍCULOS, BEM COMO IMPLANTAÇÃO DE CICLOVIAS E ADEQUAÇÃO DE PASSEIOS E ACESSIBILIDADE EM DIVERSAS VIAS DA SEDE DO MUNICÍPIO, ATRAVÉS DA SECRETARIA DE INFRAESTRUTURA E DESENVOLVIMENTO URBANO DA PREFEITURA DE MONSENHOR TABOSA/CE. ORIUNDOS DO RECURSO MUNICIPAL E DE EMENDA FEDERAL COM PLANO DE AÇÃO Nº 09032026-096222..**

A contratação de empresa especializada na execução de serviços de pavimentação em piso intertravado para tráfego de veículos, bem como a implantação de ciclovias e adequação de passeios e acessibilidade, é de extrema importância para o desenvolvimento urbano do município de Monsenhor Tabosa. Essas melhorias visam garantir melhor infraestrutura viária, promovendo a mobilidade urbana segura e acessível para toda a população. Além disso, a intervenção é essencial para melhorar a qualidade de vida dos munícipes, facilitar o fluxo de veículos, incentivar o uso de transportes alternativos, como bicicletas, e assegurar acessibilidade a pessoas com deficiência. A execução deste projeto é suportada por recursos municipais e de emenda federal, com plano de ação nº 09032026-096222, evidenciando o comprometimento da administração local com o desenvolvimento sustentável e inclusivo.





## II - FONTES CONSULTADAS

### 2.1. Parâmetros utilizados na definição do Valor estimado

Para a definição do valor estimado da contratação, foram aplicados os seguintes parâmetros conforme IN SEGES/ME nº 65/2021:

- **Artigo 5º, Inciso IV:** pesquisa direta com, no mínimo, 3 (três) fornecedores, mediante solicitação formal de cotação, por meio de ofício ou e-mail, desde que seja apresentada justificativa da escolha desses fornecedores e que não tenham sido obtidos os orçamentos com mais de 6 (seis) meses de antecedência da data de divulgação do edital;

O gráfico abaixo representa a distribuição dos parâmetros utilizados para definir o valor estimado.

Distribuição dos Parâmetros Utilizados

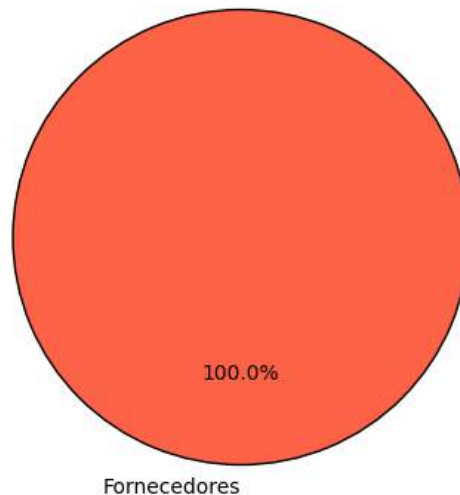

A análise dos dados permite observar a importância de cada parâmetro na estimativa de preços, oferecendo maior confiabilidade ao processo.

### 2.2. Justificativa para a não prioridade das consultas aos sistemas oficiais e contratações públicas

Neste caso, não foi possível priorizar as consultas aos sistemas oficiais de preços e contratações públicas similares para a definição do valor estimado, conforme recomendado pelo artigo 5º, §1º, da IN SEGES/ME nº 65/2021. As bases oficiais de preços, como o Painel de Preços e o banco de preços em saúde, não apresentaram informações suficientemente representativas ou atualizadas para o tipo específico de serviço necessário para esta contratação.

Por isso, optou-se por realizar pesquisa direta com fornecedores. As cotações coletadas junto a três fornecedores especializados permitiram a obtenção de um valor atualizado, ajustado às necessidades técnicas e especificidades do objeto. Essa abordagem garantiu que o valor estimado





estivesse em conformidade com as condições de mercado e assegurasse a competitividade e exequibilidade das propostas.

### 2.3. Consulta direta com fornecedores e justificativa para a escolha dos fornecedores

Para garantir um levantamento de preços confiável e atualizado, foram realizadas cotações junto a zero fornecedores especializados no setor. Abaixo estão as informações dos fornecedores consultados, incluindo as datas de envio e resposta, bem como as justificativas para a escolha de cada um:

Fornecedor	Apresentou proposta	Data envio	Data proposta	Justificativa para escolha
------------	---------------------	------------	---------------	----------------------------

Justificativa Adicional:

- A seleção desses fornecedores baseou-se na experiência técnica e na capacidade comprovada de atender ao setor público, assegurando cotações que são representativas e atualizadas.
- Nenhuma empresa forneceu dados consistentes para esta análise.

Este gráfico ilustra a quantidade de pedidos de cotações enviados a fornecedores, destacando quantos apresentaram respostas e quantos não responderam. As categorias incluem cotações enviadas, respondidas e não respondidas, permitindo uma visão clara da adesão dos fornecedores ao levantamento realizado.

**Pedidos de cotações aos fornecedores solicitados e apresentados**

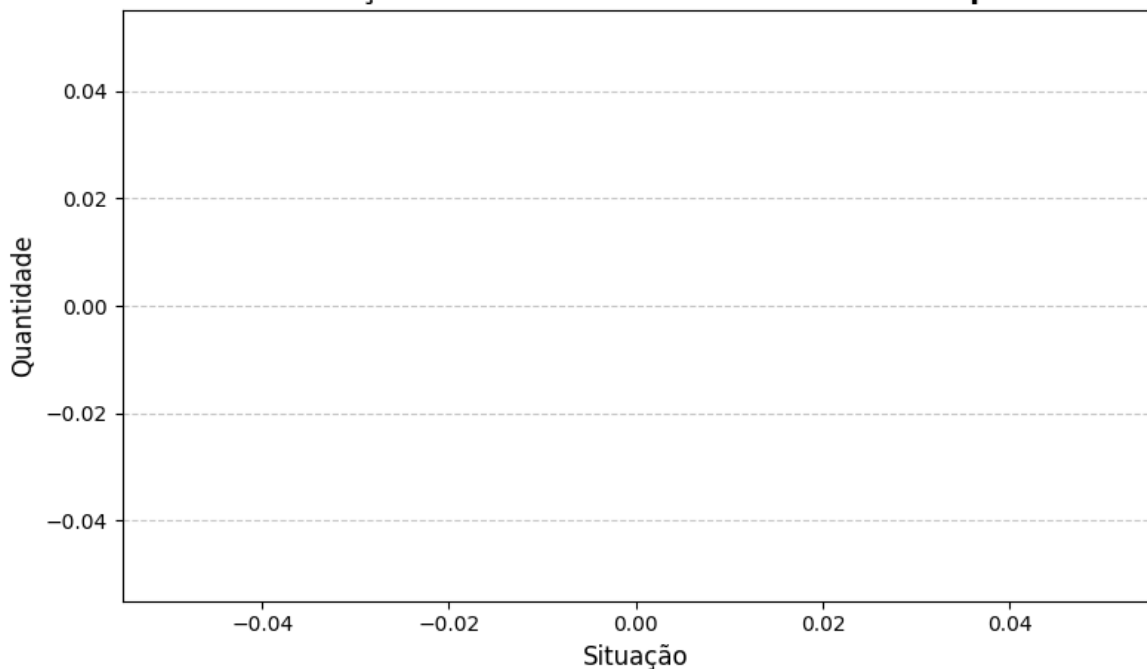

### 2.4. Consideração do mínimo de três cotações

A concessão de três ou mais cotações válidas provenientes de fontes confiáveis e representativas do mercado não foi possível para o item 1. Isso ocorreu devido a fatores que restringiram o benefício da coleta de preços. Essas restrições limitaram o alcance esperado das transações realizadas, comprometendo a possibilidade de obter o número ideal de cotações.



DOCUMENTO ASSINADO DIGITALMENTE  
APONTANDO SUA CÂMERA PARA O QR CODE AO LADO  
PARA VERIFICAR A AUTENTICIDADE DA ASSINATURA  
Henrique de Araújo Silva  
DATA: 14/04/2026  
AVANÇADA





Diante desse cenário, em conformidade com IN SEGES/ME nº 65/2021, artigo 6º, §5, a definição do valor estimado foi realizada de forma excepcional, com menos de três cotações, devidamente justificada nos autos e submetida à aprovação da autoridade competente.

Essa medida assegura a fundamentação técnica necessária, mantendo o alinhamento com os princípios de economicidade, eficiência e transparência, mesmo em condições especiais.

### III - SÉRIE DE PREÇOS COLETADOS

A tabela a seguir apresenta os preços coletados, discriminando as fontes e evidenciando a diversidade dos dados para uma visão abrangente do mercado.

#### Item 1 - PAVIMENTAÇÃO EM PISO INTERTRAVADO

**ESPECIFICAÇÃO:**

CONTRATAÇÃO DE EMPRESA ESPECIALIZADA NA EXECUÇÃO DE SERVIÇOS DE PAVIMENTAÇÃO EM PISO INTERTRAVADO PARA TRÁFEGO DE VEÍCULOS, BEM COMO IMPLANTAÇÃO DE CICLOVIAS E ADEQUAÇÃO DE PASSEIOS E ACESSIBILIDADE EM DIVERSAS VIAS DA SEDE DO MUNICÍPIO, ATRAVÉS DA SECRETARIA DE INFRAESTRUTURA E DESENVOLVIMENTO URBANO DA PREFEITURA DE MONSENHOR TABOSA/CE

QUANTIDADE	UNIDADE	PREÇOS	D. PADRÃO (R\$)	C. V.	REL. MINIMO (R\$)	REL. MÁXIMO (R\$)
1,00	Serviço	1	0,00	0,00%	3.565.683,01	3.565.683,01
PREÇO	ÓRGÃO/EMPRESA	FONTE		DATA PRATICADA	PREÇO	
1,1	--	Comprovante		24/03/2026	3.565.683,01	
IDENTIFICAÇÃO		FORNECEDOR			CLASSIFICAÇÃO	
10912989		07693989000105 - MUNICIPIO DE MONSENHOR TABOSA			Exequível	

Esta tabela reflete uma análise abrangente dos preços praticados, incluindo fontes governamentais e cotações do setor privado, permitindo uma análise crítica e comparativa dos valores.

O gráfico abaixo representa as classificações gerais dos preços coletados.



DOCUMENTO ASSINADO DIGITALMENTE  
APONTE SUA CÂMERA PARA O QR CODE AO LADO  
PARA VERIFICAR A AUTENTICIDADE DA ASSINATURA  
Henrique de Araújo Silva  
DATA: 14/04/2026  
AVANÇADA





### Distribuição dos tratamentos de preços coletados

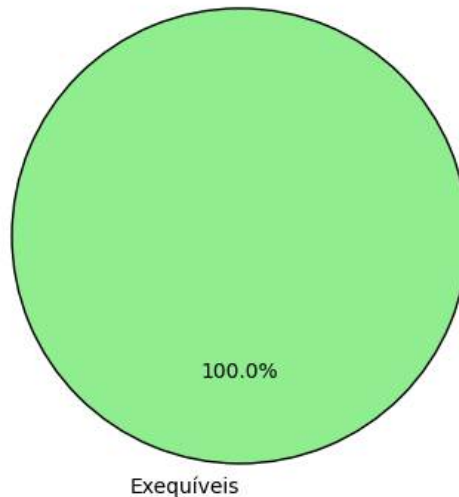

## IV - METODOLOGIA PARA OBTENÇÃO DO PREÇO ESTIMADO

### 4.1. Justificativa para o uso de um único método

Para a obtenção do preço estimado, foi aplicado exclusivamente o método de **média aritmética** em toda a pesquisa. Esse método foi escolhido como o mais adequado para estimar o valor dos itens, considerando a homogeneidade das cotações obtidas e a consistência das variações entre os valores.

- **Média aritmética:** Optou-se pela média aritmética para assegurar um valor representativo e equilibrado para todos os itens, dado que as cotações apresentaram variação moderada. A média proporciona uma visão centralizada do mercado e evita distorções causadas por valores isoladamente altos ou baixos.

A aplicação de um único método trouxe uniformidade à pesquisa, garantindo uma estimativa confiável e adequada para todos os itens, cumprindo com os princípios de eficiência e economicidade.

## V - MEMÓRIA DE CÁLCULO E CONCLUSÃO

### 5.1. Memória de cálculo

ITEM	QUANTIDADE	METODOLOGIA	VALOR UNITÁRIO (R\$)	VALOR TOTAL (R\$)
1 - PAVIMENTAÇÃO EM PISO INTERTRAVADO	1,0	Média	3.565.683,01	3.565.683,01

### 5.2. Conclusão



DOCUMENTO ASSINADO DIGITALMENTE  
APONTE SUA CÂMERA PARA O QR CODE AO LADO  
PARA VERIFICAR A AUTENTICIDADE DA ASSINATURA  
Henrique de Araújo Silva  
DATA: 14/04/2026  
AVANÇADA





O preço estimado para a contratação é de R\$ 3.565.683,01 (três milhões, quinhentos e sessenta e cinco mil, seiscentos e oitenta e três reais e um centavo).

Esse valor, resultado de uma pesquisa de mercado ampla e criteriosa, reflete uma estimativa alinhada com as práticas atuais do setor e assegura que o processo licitatório seja fundamentado em valores justos e realistas.

Certifica-se, assim, que o preço estimado atende aos requisitos de vantajosidade e economicidade exigidos pela Administração, promovendo uma contratação pública eficiente e em conformidade com o interesse público.

## VI - IDENTIFICAÇÃO DOS AGENTES RESPONSÁVEIS PELA PESQUISA DE PREÇOS

6.1. A presente pesquisa de preços foi conduzida por: HENRIQUE DE ARAÚJO SILVA, matrícula nº None.

Monsenhor Tabosa, 14 de abril de 2026

**HENRIQUE DE ARAÚJO SILVA**  
RESPONSÁVEL PELA PESQUISA DE PREÇOS



DOCUMENTO ASSINADO DIGITALMENTE  
APONTE SUA CÂMERA PARA O QR CODE AO LADO  
PARA VERIFICAR A AUTENTICIDADE DA ASSINATURA  
Henrique de Araujo Silva  
DATA: 14/04/2026

AVANÇADA

